



BERNINA 780

made to create **BERNINA**

Cara cliente BERNINA, caro cliente BERNINA



Congratulazioni! Con l'acquisto di una BERNINA ha fatto un'ottima scelta che La renderà felice per molti anni. La soddisfazione dei nostri clienti è da oltre 100 anni la cosa più importante per la nostra azienda familiare. Personalmente ci tengo molto ad offrire precisione svizzera di altissima qualità, unita ad una tecnologia del cucito orientata verso il futuro ed un buon servizio dopo vendita.

La serie 7 BERNINA è composta da tre modelli estremamente innovativi. Durante la loro realizzazione sono poste in primo piano non solo le più alte esigenze tecnologiche, ma anche la facilità d'uso e il design elegante. Perché i nostri prodotti sono dedicati a persone creative come Lei, che apprezzano non solo la qualità elevata, ma anche l'estetica del design.

Provi il piacere del cucito creativo, del ricamo e della quiltatura con la Sua nuova BERNINA 780 e con i tanti meravigliosi accessori speciali. Sul sito www.bernina.com può trovare le spiegazioni per molti nuovi progetti creativi da scaricare gratuitamente.

Richieda anche le informazioni su assistenza e eventi interessanti presso il Suo rivenditore BERNINA.

Le auguro tanta felicità e molte ore creative con la Sua nuova BERNINA.

H.P. Ueltschi
Proprietario
BERNINA International AG
CH-8266 Steckborn
www.bernina.com

PRESCRIZIONI DI SICUREZZA

INFORMAZIONI IMPORTANTI

Durante l'uso di un apparecchio elettrico osservare le seguenti prescrizioni di sicurezza:

Leggere attentamente tutte le indicazioni prima di usare questa macchina computerizzata per cucire e ricamare.

Generalmente vale: se l'apparecchio non viene usato, staccarlo sempre dalla rete elettrica.

PERICOLO!

Per ridurre il rischio di scosse elettriche:

1. Non lasciare la macchina computerizzata per cucire e ricamare incostudita, finché è collegata alla corrente.
2. Al termine del lavoro e prima di pulire la macchina, staccare sempre la spina dalla presa di corrente.
3. Radiazioni LED. Non guardare direttamente con degli strumenti ottici. LED classe 1M.

AVVERTENZA!

Per evitare incidenti come bruciature, incendi, scosse elettriche o lesioni, osservare i punti seguenti:

1. Usare la macchina per cucire solamente come mezzo per ottenere lo scopo spiegato in questo libretto d'istruzioni. Usare solo gli accessori raccomandati dal produttore.
2. Non usare la macchina per cucire come giocattolo. E' richiesta una prudenza maggiore se la macchina viene usata nelle vicinanze di bambini oppure dai bambini stessi. La macchina computerizzata per cucire e ricamare non deve essere adoperata da persone (o bambini) con limitate capacità fisiche, motorie o mentali, oppure se manca la conoscenza necessaria per il corretto uso della macchina computerizzata. In tal caso l'uso della macchina computerizzata è

concesso soltanto, se un persona responsabile per la sicurezza ha spiegato l'utilizzo della macchina. Sorvegliare i bambini per accertarsi, che non usino la macchina computerizzata per cucire e ricamare come giocattolo.

3. Non usare la macchina per cucire, se:
 - il cavo o la spina sono danneggiati
 - la macchina cuce con difficoltà
 - la macchina è caduta o danneggiata
 - la macchina è caduta nell'acquaPortare la macchina computerizzata da un rivenditore autorizzato BERNINA per farla revisionare oppure riparare.
4. Non bloccare le prese d'aria durante l'uso della macchina e tenerle libere da fili, polvere e residui di stoffa.
5. Tenere lontano le mani da tutte le parti in movimento. Prestare particolarmente prudenza nelle vicinanze dell'ago.
6. Non introdurre degli oggetti nelle prese d'aria.
7. Non adoperare la macchina computerizzata all'aria aperta.
8. Non adoperare la macchina computerizzata nei locali dove sono usati prodotti contenenti gas propellenti (p.es. bombolette spray) oppure ossigeno.
9. Non spingere o tirare la stoffa durante il cucito – potrebbe provocare la rottura dell'ago.
10. Non adoperare aghi piegati o danneggiati.
11. Usare sempre una placca d'ago originale BERNINA. Una placca non idonea può provocare la rottura dell'ago.
12. Per spegnere la macchina, mettere l'interruttore principale su «0» e togliere la spina dalla presa. Tirare sempre la spina, non il cavo.
13. Durante tutte le attività nell'area dell'ago – come sostituire l'ago, cambiare il piedino, ecc. – mettere sempre l'interruttore principale su «0».
14. Durante le operazioni di manutenzione e pulizia spiegate in questo libretto d'istruzione, staccare la macchina computerizzata sempre dalla rete elettrica.
15. Questa macchina computerizzata è dotata del doppio isolamento. Usare solo pezzi di ricambio originali. Osservare le indicazioni per la manutenzione di prodotti con doppio isolamento.

MANUTENZIONE DI PRODOTTI CON DOPPIO ISOLAMENTO

Un prodotto con doppio isolamento è dotato di due unità d'isolamento, al posto della presa a terra. Elementi di presa a terra non sono presenti in un prodotto con doppio isolamento e non dovrebbero essere montati. La manutenzione di un prodotto con doppio isolamento richiede precisione ed un'ottima conoscenza del sistema e dovrebbe essere effettuata soltanto da un tecnico qualificato. Per assistenza e riparazioni usare solamente pezzi di ricambio originali. Un prodotto con doppio isolamento è contrassegnato con la scritta: «Doppio Isolamento». Il prodotto può portare anche il simbolo.

Il prodotto può portare anche il simbolo.

RESPONSABILITA'

Si declina ogni responsabilità per danni causati dall'impiego non idoneo di questa macchina computerizzata per cucire e ricamare.

Questa macchina per cucire computerizzata è intesa esclusivamente all'uso domestico.

Questa macchina per cucire computerizzata è conforme alla normativa europea 2004/108/EC relativa alla sostenibilità elettromagnetica.

SI PREGA DI CONSERVARE CON CURA QUESTE PRESCRIZIONI DI SICUREZZA!

Protezione dell'ambiente



La protezione dell'ambiente è un tema importante per BERNINA. Ci impegniamo di minimizzare l'impatto ambientale dei nostri prodotti, migliorando continuamente il design del prodotto e la tecnologia di produzione.

Vi preghiamo di smaltire questo prodotto senza inquinare l'ambiente e nel pieno rispetto delle norme nazionali vigenti.

Non gettare questo prodotto nella spazzatura. Se Vi necessitano ulteriori informazioni siete pregati di contattare il Vostro rivenditore BERNINA.



Se la macchina è riposta in un ambiente freddo, bisogna tenerla per circa 1 ora in un luogo caldo prima di usarla.



La versione più aggiornata del manuale d'istruzioni è disponibile sul sito www.bernina.com

Indice - Cucito

Prescrizioni di sicurezza	2	Programma di sicurezza	27
Protezione dell'ambiente	3	• Indicazione	27
Spiegazione dei simboli	8	• Selezionare l'ago	27
Spiegazione delle espressioni	8	• Selezionare la placca dell'ago	27
Navigazione	8	• Salvare	27
Accessori	9	Tabella degli aghi	27
Accessori standard	9	• Selezionare l'ago	27
Piedini	10	Selezione del piedino	28
Posizionare l'armadietto	11	• Indicazione	28
Panoramica della macchina	12	• Piedini opzionali	28
Vista frontale	12	• Salvare	28
Vista dei particolari	12	• Ripristinare le impostazioni base	28
Informazioni per il cucito	14	Modificare la pressione del piedino	29
Filo	14	• Con materiali voluminosi, p.es. durante la	
Ago, filo e materiale	14	quiltatura	29
Ago, filo	15	• Memorizzare la pressione del piedino	29
• Rapporto corretto ago/filo	15	• Ripristinare le impostazioni base	29
• Filo troppo sottile o ago troppo grosso	15	Griffe e trasporto della stoffa	30
• Filo troppo pesante o ago troppo sottile	15	Griffe del trasporto alzate/abbassate	30
Tabella degli aghi	16	Funzioni	32
Preparazione al cucito	17	Panoramica delle «Funzioni»	32
Interruttore Principale/Cavo di Connessione	17	• Pulsante «Start/Stop»	32
Supporto magnetico per la penna Touchscreen	17	• Pulsante «Posizione del piedino»	32
Pedale	17	• Pulsante «Tagliafilo automatico»	32
Piano supplementare	18	• Pulsante «Cucire indietro»	32
• Guida scorrevole	18	• Pulsante «Inizio disegno»	32
Ginocchiera alzapiedino	18	• Pulsante «Arresto dell'ago»	32
Perno portafilò verticale	19	• Pulsante «Fine disegno/Fermapunto»	32
Avvolgimento del filo inferiore	20	programmabile	32
• Avvolgimento del filo durante il cucito	20	• Cursore per regolazione della velocità	32
Inserire la spolina/infilare il filo inferiore	21	• Pulsante «Programma fermapunto automatico»	33
• Estrarre la spolina dalla capsula	21	• Manopole della lunghezza/larghezza punto	33
Estrarre/Inserire la capsula	21	(manopole multi-funzionali)	33
Infilatura del filo superiore	22	• Pulsanti «Posizioni dell'ago»	33
Sostituzione dell'ago	22	• Arresto dell'ago/alto e pulsante «Cucire indietro»	33
Infilatura dell'ago doppio	23	• Arresto dell'ago/basso e pulsante	
Infilatura dell'ago triplo	23	«Cucire indietro»	33
Infilatore automatico dell'ago	24	Display	34
Sostituzione del piedino	24	Panoramica display principale	34
Placca dell'ago	25	• Impostazioni	34
• Marcature sulla placca dell'ago	25	• Funzioni esterne/Indicazioni	34
• Rimuovere la placca dell'ago	25	• Menu principale	34
• Montare la placca dell'ago	25	• Selezione	35
Tensione del filo	26	• Menu dei punti	35
• Modificare la tensione del filo superiore	26	• Area del punto	35
• Memorizzare la tensione del filo superiore	26	Funzioni - Display	36
• Ripristino delle impostazioni base	26	Funzioni del cucito	36
		Funzioni generali	36
		Panoramica funzioni dell'asola	38
		Panoramica funzioni degli alfabeti	39
		Panoramica funzioni - modalità combinazioni	40

Programma Setup	44	Programma Help (aiuto)	59
Panoramica del display «Setup»	44	• Punti	59
Impostazioni del cucito	45	• Funzioni	59
• Modificare la tensione del filo superiore	45	• Chiudere il programma Help	59
• Modificare la velocità di cucito	45	Bilanciamento	60
• Punti di fermatura all'inizio del motivo	45	Punti utili e decorativi	60
• Programmare i tasti «Funzioni»/caselle «Funzioni»	46	• Correzioni	60
• Sospensione del piedino	46	• Motivi con trasporto trasversale	60
• Programma fermapunto automatico	46	• Correzione sull'asse verticale	61
• Tagliafilo automatico	46	• Correzione sull'asse orizzontale	61
• Alzare il piedino	46	• Ripristino dell'impostazione base	61
• Tagliafilo automatico e punti di fermatura	46	Descrizione eco	62
• Posizione del piedino con «Arresto dell'ago basso»	47	• Attivare eco	62
• Programmare il tasto «Cucire indietro»	47	• Disattivare eco	62
• Programma fermapunto automatico	47	Punti utili	64
Impostazioni del ricamo	48	Panoramica punti utili	64
• Calibrazione del telaio	48	Selezione del punto	66
• Spessore della stoffa	49	• Selezione diretta, Variazione 1	66
• Attivare/disattivare i punti di fermatura	49	• Selezione diretta, Variazione 2	66
• Taglio dei fili	49	• Selezione numerica	66
Impostazioni personali	50	• Interruzione	66
• Messaggio di benvenuto	50	Personalizzazione dei punti	67
• Cancellare il messaggio di benvenuto	50	Memoria temporanea	67
• Correzioni	50	Memoria permanente	68
Funzioni di controllo	50	Modificare la larghezza e la lunghezza del punto	69
• Sensore del filo superiore/inferiore	50	Esempi d'impiego dei punti utili	70
Modificare i segnali acustici	51	Punto diritto	70
• Selezione punti/funzioni/BSR	51	Punto diritto triplo	70
Impostazioni della macchina per cucire computerizzata	51	Punto zigzag triplo	71
• Selezione della lingua	51	Cerniera	72
• Impostazioni del display	52	Rammendo manuale	73
• Calibrazione del display	52	Rammendo automatico	74
• Impostazioni base	53	Rammendo rinforzato, automatico	75
Pulizia/Update	54	Programma di rammendo, rinforzato	75
• Calibrare l'asolatore automatico a slitta n. 3A	54	Rifinitura bordi	76
• Update	54	Punto overlock doppio	76
• Pulire il prendifilo	55	Impunturare bordi	77
• Lubrificare la macchina computerizzata per cucire/ricamare	55	Orlo invisibile	78
• Posizione d'imballaggio	55	Orlo a vista	78
Informazione	56	Punto diritto con programma fermatura	79
• Versione	56	Punto imbastitura	79
• Dati del rivenditore	56	Cucitura piatta di giunzione	80
• Dati tecnici	56	Compensare dislivelli del materiale	81
Tutorial	57	Cucire angoli	81
Panoramica Tutorial	57		
Guida al cucito	58		
Panoramica della guida al cucito	58		
Panoramica Tecniche di cucito/Suggerimenti	58		
Chiudere la guida al cucito	58		

Asole	82	Esempi d'impiego	100
Panoramica asola	82	Punto croce	100
Informazioni importanti	83	Nervature	101
• Marcare asole manuali	83	Cucito decorativo con il filo inferiore (Bobbinwork)	102
• Marcare asole automatiche	83		
• Marcare le asole a goccia	83	Punti quilt	103
• Prova di cucito	83	Panoramica punti quilt	103
• Modificare la larghezza dei cordoncini	83		
• Modificare la lunghezza del punto	83	Esempi d'impiego	104
Stabilizzatori	84	Punto quilt «effetto fatto a mano»	104
Asola con filo di rinforzo	85	Quiltare a mano libera	105
• Filo di rinforzo ideale	85		
• Asola rinforzata con l'asolatore automatico a slitta n. 3A	85	BSR (BERNINA Stich Regulator)	106
• Filo di rinforzo con piedino per asole n. 3C (accessorio opzionale)	85	Quiltare con il BSR	106
• Fissare/rifinire il filo di rinforzo	85	• Funzione BSR	106
• Aprire l'asola con il taglia-asole	85	• Funzione BSR con punto diritto n. 1	106
• Aprire l'asola con la lesina taglia-asole (accessorio opzionale)	85	• Funzione BSR con punto zigzag n. 2	106
Modificare il bilanciamento	86	• Due modalità della funzione BSR	106
• Bilanciamento dell'asola con misurazione ottica	86	• Preparazione	107
• Bilanciamento dell'asola a goccia/asola arrotondata con misurazione ottica	86	• Sostituzione della soletta del piedino	107
• Bilanciamento dell'asola manuale a goccia e asola arrotondata manuale	86	• Fissare la soletta del piedino	107
• Bilanciamento dell'asola standard	86	Funzioni nel Programma BSR	108
• Bilanciamento dell'asola contapunti	86	• Arresto dell'ago/basso (= standard)	108
• Annullare il bilanciamento	86	• Arresto dell'ago/alto	108
Programmazione	87	• Alzare o abbassare l'ago	108
Asola automatica con misurazione ottica	87	• Saldare il punto con il pulsante «Start/Stop» (solo BSR 1)	108
Asola automatica - impostazione diretta della lunghezza	88	• Fermapunto (solo BSR 2) all'inizio del cucito	108
Asola automatica - con misurazione del bottone	88	• Fermapunto (solo BSR 2) durante il cucito	108
Asola automatica a goccia/Asola automatica arrotondata	89	• Quiltare a mano libera senza la funzione BSR	108
Asola con due travette a punta e Asola con travette decorative	90	• Attivare/disattivare il segnale acustico (beeper)	109
Asola effetto «fatto a mano»	91	• Selezione del segnale acustico per BSR nel programma Setup	109
Asola misurazione contapunti	91	• Selezione del segnale acustico nel display «BSR»	109
Asole nella memoria permanente	92	• Avviare il cucito con BSR	110
Asola manuale in 5 o 7 fasi	94	• Disattivare la funzione BSR con il pulsante «Start/Stop»	110
Programma per cucire bottoni	95	• Disattivare la funzione BSR	110
Asole rotonde	96	Doppio Trasporto BERNINA	111
Punti decorativi	97	• Piedini standard	111
Panoramica dei punti decorativi	97	• Attivare il Doppio Trasporto BERNINA	111
Impiego	97	• Disattivare il Doppio Trasporto BERNINA	111
Tapering	98	Stoffe	112
• Modificare l'angolazione	98		
• Programmare la lunghezza del segmento 2	99	Alfabeti	113
• Programmare in mm la lunghezza del segmento 2	99	Panoramica alfabeti	113
• Programmare la lunghezza del segmento 2 manualmente	99	• Lettere	113
• Indietro	99	• Punti perfetti	113
		Combinazione di lettere	114
		• Selezionare la lettera successiva	114
		• Visualizzazione ingrandita del display	114
		• Correzione	114
		Correggere una combinazione	115
		• Inserire lettere	115
		• Cancellare lettere	115

Alfabeti con funzioni	115
• Selezionare le lettere minuscole	115
• Modificare la dimensione	115
Monogramma	116
• Dimensione del monogramma	117
• Bilanciamento	117
Programma personale	118
Creare un menu personale	118
Preparare il motivo	118
• Programmare/salvare il primo motivo	118
• Programmare/salvare il secondo motivo	119
• Selezione del punto nel Programma personale	119
• Programma personale	119
Modificare/sovrascrivere punti	120
Cancellare un motivo	121
Modalità combinazioni	122
Creare una combinazione di punti	122
• Programmare e salvare	122
Cancellare punti/motivi	123
• Cancellare singoli motivi	123
• Cancellare la combinazione	123
Panoramica della combinazione	123
Aprire una combinazione salvata	124
Correggere una combinazione	125
• Inserire punti	125
• Modificare un punto della combinazione	125
• Adattare la lunghezza all'interno della combinazione	125
• Adattare la larghezza all'interno della combinazione	126
• Riproduzione speculare dell'intera combinazione	126
• Suddivisione della combinazione	126
• Frazionare la combinazione	126
• Spostare un motivo singolo all'interno di una combinazione	127
• Spostare parti di una combinazione	127
• Cucito multidirezionale di un motivo singolo di una combinazione	127
• Cucito multidirezionale dell'intera combinazione	127
Combinazione di motivi	128
• Sovrascrivere	128
• Cancellare	128
History (punti storici)	128
Indice Ricamo	129-130
Manutenzione	181-182
Soluzione di problemi	183-187
Punti	188-198
Punti	199-209
Alfabeti	210
Indice	211

Spiegazione dei simboli



PERICOLO!
Seguire le avvertenze!
Pericolo di lesioni!

ATTENZIONE!
Seguire le avvertenze!
Pericolo di lesioni!



Consigli!

Spiegazione delle espressioni

BERNINA USB Stick	Portatore dati rimovibile
Bilanciamento	Compensa le alterazioni della formazione del punto
Piegatura	Margine piegato della stoffa
BSR	Regolatore del punto BERNINA. Quiltare a mano libera con punti sempre regolari entro il limite di una certa velocità
clr	Clear. Cancellazione dei dati e delle impostazioni
Crochet	Aggancia il cappio del filo superiore, formando insieme al filo inferiore il punto cucito
LMS	Misurazione lunghezza dell'asola
Memory	Memoria permanente
Cordoncino	Zigzag molto fitto
Travetta	Chiusura orizzontale delle asole

Navigazione

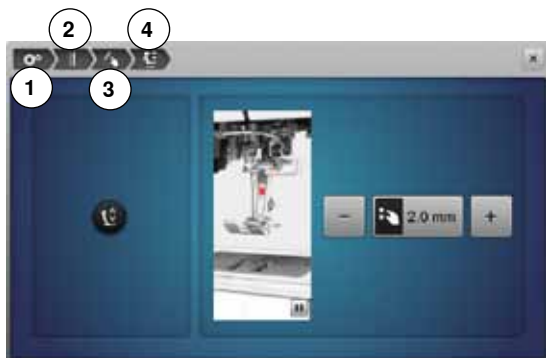

- 1 Il programma Setup è selezionato
 - 2 Le impostazioni del cucito sono selezionate
 - 3 Programmare i tasti «Funzioni»/caselle «Funzioni» è selezionato
 - 4 Sospensione del piedino è selezionato
- La selezione della casella (in questo esempio 1-3) apre il display desiderato

Tutti i diritti riservati

Per motivi tecnici e per migliorare il prodotto, BERNINA si riserva il diritto di modificare senza preavviso sia le caratteristiche del prodotto sia la composizione degli accessori standard.

Accessori



- 1 Ginocchiera alzapiedino
- 2 Pedale
- 3 Copertura antipolvere
- 4 Armadietto accessori
- 5 Cavo di connessione
- 6 Guida scorrevole
- 7 Placca ago per punto diritto/CutWork
- 8 Piano supplementare

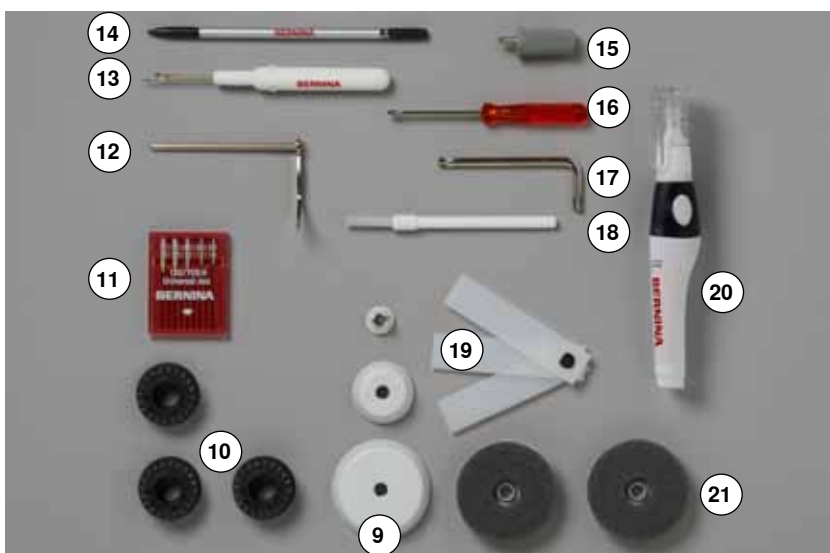

- 9 3 Dischi svolgifilo
- 10 4 Spoline (una nella capsula)
- 11 Assortimento aghi
- 12 Righello destro
- 13 Taglia asole
- 14 Penna Touchscreen
- 15 Cacciavite grigio Torx
- 16 Cacciavite rosso
- 17 Cacciavite Torx
- 18 Pennello
- 19 Piastrine compensatrici
- 20 Olio
- 21 2 supporti di gomma piuma

Piedini



- 1 N. 1C Piedino univernale
- 2 N. 1D Piedino universale per Doppio Trasporto
- 3 N. 2A Piedino overlock
- 4 N. 3A Asolatore automatico a slitta
- 5 N. 4D Piedino per cerniere
- 6 N. 5 Piedino per punto invisibile
- 7 N. 8D Piedino jeans
- 8 N. 20C Piedino aperto per ricamo
- 9 N. 40C Piedino per trasporto trasversale
- 10 N. 42 Piedino BSR



Ulteriori accessori potete trovare sul sito www.bernina.com

Posizionare l'armadietto



- estrarre i sostegni pieghevoli sul retro dell'armadietto e girarli finché si innestano



Posizione degli accessori nell'armadietto

L'armadietto dispone di un cassetto grande **1**, di un cassetto piccolo **2** ed un supporto ciascuno per le spoline **5** e per i piedini **7**.

- estrarre una spolina = premere leggermente il tasto **6**
- l'asolatore a slitta n. 3A trova posto nello scomparto a sinistra **4**
- per gli aghi è previsto lo scomparto **3**

Esempio

Spolina



ATTENZIONE!

Maneggiare le spoline con cura. I punti sensoriali d'argento non devono essere sporchi o graffiati, altrimenti il corretto funzionamento del sensore del filo inferiore non è garantito.

ATTENZIONE!

Inserire le spoline nell'apposito scomparto dell'armadietto in modo che i punti sensoriali d'argento si trovano a destra. Altrimenti la spolina potrebbe rimanere bloccata nello scomparto, perché gli spessori dei due lati della spolina sono diversi.

Panoramica della macchina

Vista frontale



Vista dei particolari

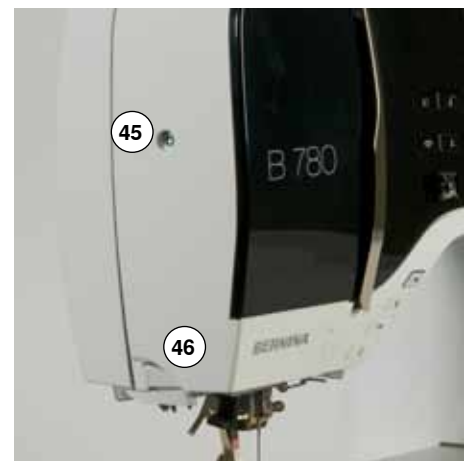
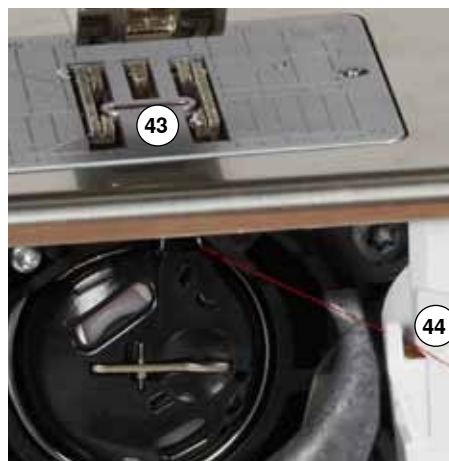
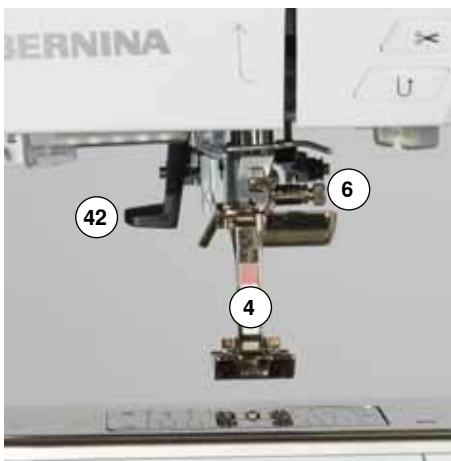



- 1 Sportello del crochet
- 2 Placca dell'ago
- 3 Fori per fissaggio accessori speciali
- 4 Piedino
- 5 Luce LED
- 6 Morsetto dell'ago
- 7 Pulsante «Cucire indietro»
- 8 Pulsante «Tagliafilo automatico»
- 9 Pulsante «Piedino»
- 10 Pulsante «Start/Stop»
- 11 Guida filo
- 12 Regolazione della velocità
- 13 Pulsante «Fermapunto»
- 14 Pulsante «Fine disegno/Fermapunto» programmabile
- 15 Pulsante «Inizio disegno»
- 16 Pulsante «Arresto dell'ago, alto/basso»
- 17 Copertura tendifilo
- 18 Leva tendifilo
- 19 Pretensione del filarello
- 20 Maniglia
- 21 Filarello
- 22 Tagliafilo del filarello
- 23 Display
- 24 Manopola per la larghezza del punto
- 25 Pulsanti «Supporto per il cucito»
 - Pulsante «Home»
 - Pulsante «Setup»
 - Pulsante «Tutorial»
 - Pulsante «Guida al cucito»
 - Pulsante «Help»
 - Pulsante «eco»
 - Pulsante «clr»
- 26 Manopola per la lunghezza del punto
- 27 Pulsanti «Posizioni dell'ago»
- 28 Innesto per ginocchiera alzapiedino
- 29 Guida filo posteriore
- 30 Perno portafilo orizzontale
- 31 Perno portafilo verticale
- 32 Guida filo di metallo
- 33 Volantino
- 34 Interruttore principale ON «I»/OFF «0»
- 35 Presa per cavo di connessione
- 36 Prese d'aria
- 37 Supporto magnetizzato per penna Touchscreen
- 38 Connessione USB
- 39 Connessione PC per il software per ricamo
- 40 Presa connessione pedale
- 41 Abbassamento delle griffe del trasporto
- 42 Infilatore dell'ago
- 43 Griffe del trasporto
- 44 Tagliafilo del filo inferiore
- 45 Vite fissaggio del coperchio
- 46 Tagliafilo laterale (a sinistra)
- 47 Perno fissaggio del piano supplementare
- 48 Foro fissaggio per telaio da rammendo
- 49 Fori per fissaggio accessori speciali
- 50 Connessione BSR
- 51 Doppio Trasporto BERNINA



Informazioni per il cucito

Filo

La scelta del filo adatto alla lavorazione è molto importante. Anche la qualità ed il materiale hanno un ruolo importante nell'ottenere dei risultati perfetti e si consiglia di acquistare sempre materiali di marca e di buona qualità.

Fili di cotone

- i fili di cotone sono fatti di fibre naturali e sono particolarmente adatti per il cucito dei tessuti di cotone
- filati di cotone mercerizzato sono leggermente lucidi e mantengono le loro caratteristiche anche dopo il lavaggio

Fili di poliestere

- fili di poliestere sono estremamente resistenti e non scoloriscono
- fili di poliestere sono più elastici del cotone e sono quindi ideali per tutti gli impieghi che richiedono delle cuciture molto resistenti ed elastiche

Fili di rayon/viscosa

- fili di rayon/viscosa hanno i vantaggi delle fibre naturali e sono molto lucidi
- fili di rayon/viscosa sono particolarmente adatti per punti decorativi e ricami, dando a loro un bellissimo effetto luminoso

Ago, filo e materiale

ATTENZIONE!

Verificare lo stato dell'ago.

La regola è: sostituire l'ago prima di iniziare un nuovo progetto di cucito. Un ago difettoso danneggia non solo la stoffa, ma anche la macchina computerizzata.

L'ago ed il filo devono essere compatibili.

La corretta scelta dell'ago dipende dal filo e dalla stoffa. Il peso e la qualità della stoffa sono determinanti per lo spessore del filo e dell'ago ed anche per la forma della punta dell'ago.

Ago, filo

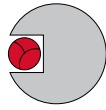

Rapporto corretto ago/filo

Il filo scorre liberamente nella scanalatura dell'ago, la formazione del punto è perfetta.

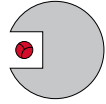

Filo troppo sottile o ago troppo grosso

Il filo ha troppo spazio nella scanalatura dell'ago, la conseguenza sono punti difettosi o danni al filo.

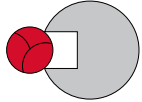

Filo troppo pesante o ago troppo sottile

Il filo sfrega contro i bordi della scanalatura e può incastrarsi, il filo si spezza.



Indicazioni per la scelta dell'ago

Materiale e filo

Spessore dell'ago

Materiali leggeri:

Filo sottile (filo da rammendo, filo da ricamo)

70-75

Materiali medio-pesanti:

Filo per cucire

80-90

Materiali pesanti:

Filo per cucire (filo per quiltare, filo per impunturare) 100, 110, 120

130/705 H-S/70

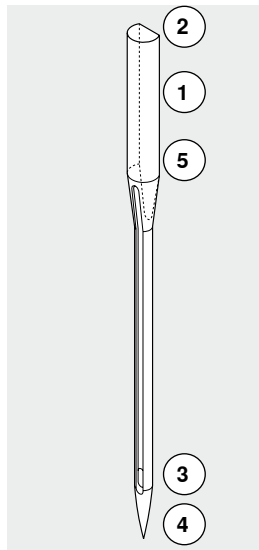

1 **130** Lunghezza del gambo







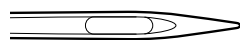

2 **705** Gambo piatto

3 **H** Scanalatura

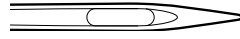
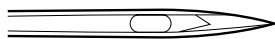
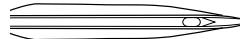
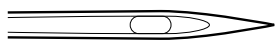
4 **S** Forma della punta (ad esempio punta sferica media)

5 **70** Spessore dell'ago

Tabella degli aghi

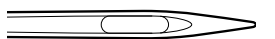
<p>Universale 130/705 H/60-100</p>  <p>Punta normale, poco arrotondata</p> <p>Quasi tutte le stoffe naturali e sintetiche (tessuti e maglia)</p>	<p>Metafil 130/705 H-MET/75-80 o H-SUK/90-100</p>  <p>Cruna grande</p> <p>Cucito con fili metallizzati</p>
<p>Jersey/Stretch 130/705 H-S, H-SES, H-SUK/70-90</p>  <p>Punta sferica</p> <p>Jersey, maglia, tessuti elastici</p>	<p>Cordonnet 130/705 H-N/80-100</p>  <p>Punta sferica piccola, cruna lunga</p> <p>Impunturare con filo pesante</p>
<p>Pelle 130/705 H-LL, H-LR/90-100</p>  <p>Punta a scalpello</p> <p>Tutti i tipi di pelle, similpelle, plastica, pellicole</p>	<p>Ago a lancia (per orlo a giorno) 130/705 HO/100-120</p>  <p>Ago largo con («alette»)</p> <p>Orlo a giorno</p>
<p>Jeans 130/705 H-J/80-110</p>  <p>Punta molto affilata</p> <p>Stoffe pesanti come jeans, tela, abbigliamento da lavoro</p>	<p>Ago a lancia doppio 130/705 H-ZWI-HO/100</p>  <p>Effetti particolari per il ricamo con orlo a giorno</p>
<p>Microtex 130/705 H-M/60-90</p>  <p>Punta particolarmente sottile</p> <p>Microfibra e seta</p>	<p>Ago doppio 130/705 H-ZWI/70-100</p>  <p>Distanza aghi: 1.0/1.6/2.0/2.5/3.0/4.0/6.0/8.0</p> <p>Orlo a vista su stoffe elasticizzate, nervature, per cucito decorativo</p>
<p>Quilting 130/705 H-Q/75-90</p>  <p>Punta sottile</p> <p>Trapunto e quilting</p>	<p>Ago triplo 130/705 H-DRI/80</p>  <p>Distanza aghi: 3.0</p> <p>Orlo a vista su stoffe elasticizzate, per cucito decorativo, ricamo</p>
<p>Ricamo 130/705 H-SUK/70-90</p>  <p>Cruna grande, punta leggermente arrotondata</p> <p>Ricamo su tutte le stoffe naturali e sintetiche</p>	

Preparazione al cucito

Interruttore Principale/Cavo di Connessione

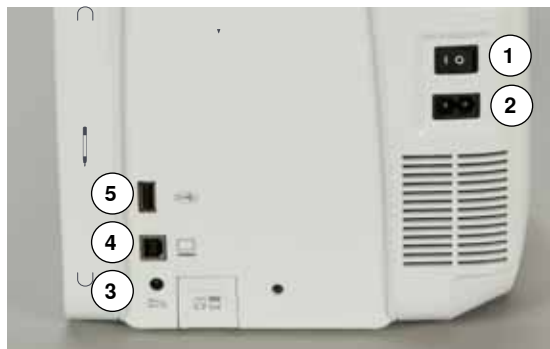

1 L'interruttore principale
La macchina si accende e si spegne tramite l'interruttore principale.

1 La macchina è accesa
0 La macchina è spenta

2 Presa per cavo di connessione
3 Presa connessione pedale
4 Presa di connessione PC
5 Connessione USB

Supporto magnetico per la penna Touchscreen



Sistemazione sicura e veloce per la penna Touchscreen, grazie all'effetto di due magneti **1**.

Pedale



Collegare il pedale

- svolgere il cavo
- inserire lo spinotto nell'apposita presa **1**
- fermare il cavo in posizione **4** o **5** a seconda della lunghezza desiderata

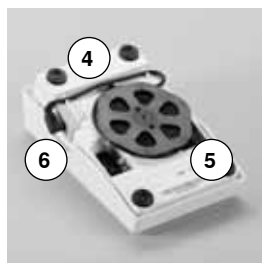
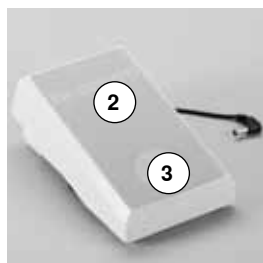

Regolare la velocità di cucito

Regolare la velocità di cucito con maggiore o minore pressione **2** sul pedale.

Alzare o abbassare l'ago

- premere il pedale con il tallone **3**
- ▶ l'ago si alza o si abbassa

Togliere il pedale

- avvolgere il cavo sul retro del pedale
- fissare lo spinotto nella scanalatura **6**

Piano supplementare

Il piano supplementare ingrandisce la superficie di cucito.

Montare il piano supplementare

- girare il volantino o premere il pulsante «Arresto dell'ago alto/basso» (vedi pagina 13)
- ▶ l'ago si alza
- premere il pulsante «Piedino alto/basso»
- ▶ il piedino si alza
- fare scorrere il piano supplementare sul braccio libero verso destra, finché si innesta

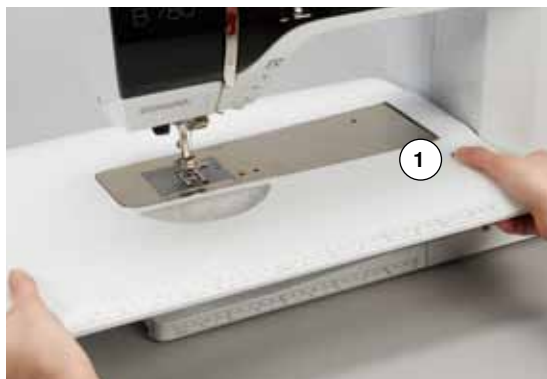
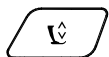

Rimozione del piano supplementare

- alzare l'ago ed il piedino
- premere il pulsante 1
- togliere il piano supplementare, tirandolo verso sinistra



Guida scorrevole

- premere il bottone di rilascio ed inserire la guida da destra o da sinistra nel binario di scorrimento del piano supplementare
- La guida può scorrere su tutta la lunghezza del piano supplementare.

Ginocchiera alzapiedino

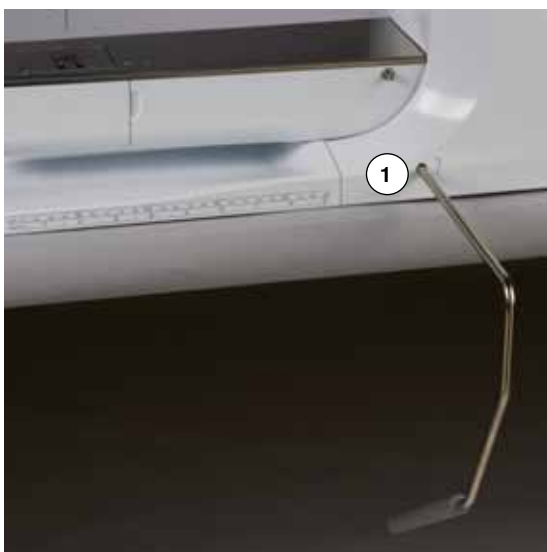

Il movimento della ginocchiera alza ed abbassa il piedino.

Montare la ginocchiera

- inserire la ginocchiera nell'apposito foro 1

Alzare ed abbassare la ginocchiera

- premere la ginocchiera con il ginocchio verso destra
- in posizione seduta la ginocchiera deve essere comodamente azionabile
- ▶ il piedino si alza, contemporaneamente le griffe del trasporto si abbassano; i dischi della tensione superiore si aprono
- ▶ dopo il primo punto di cucitura le griffe del trasporto ritornano nella posizione normale



L'inclinazione della ginocchiera può essere adattata dal concessionario BERNINA.

Perno portafilo verticale



Il perno portafilo verticale si trova lateralmente dietro il volantino della macchina.

Indispensabile per cucire con più di un filo, p.es. lavorazioni con l'ago gemello e per l'avvolgimento della spolina durante il cucito.

- girare ed alzare il perno **1**



- usare sempre il supporto di gomma piuma **2** per dare più sostegno ai rocchetti di filo

Avvolgimento del filo inferiore



- interruttore principale su «I»
- mettere una spolina vuota sul perno del filarello 1

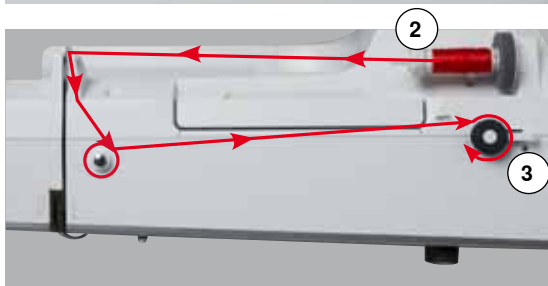

- inserire il supporto di gomma piuma sul perno portafilo
- inserire il filo sul perno portafilo
- inserire un disco svolgifilo 2 adatto
- passare il filo partendo dal rocchetto nella guida posteriore e - seguendo la freccia - intorno alla pre-tensione
- avvolgere il filo (2/3 giri) sulla spolina vuota
- tagliare il filo in eccesso con l'apposito tagliafilo del filarello 3



Disco svolgifilo adatto

Diametro del rocchetto di filo = dimensione del disco svolgifilo. Tra il disco ed il rocchetto di filo non deve rimanere dello spazio vuoto.

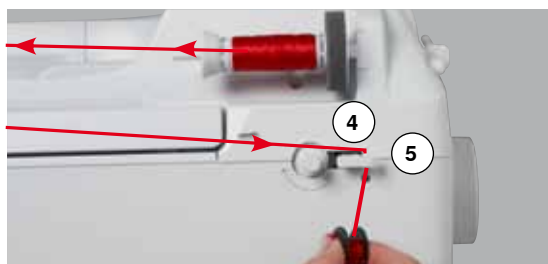

- premere l'interruttore del filarello 4 verso la spolina
- ▶ il filarello lavora automaticamente
- ▶ il display dell'avvolgimento della spolina si apre
- spostare il cursore rotondo a destra o a sinistra con il dito o con la penna Touchscreen
- girare la manopola della larghezza punto (vedi a pagina 12)
- ▶ la velocità dell'avvolgimento cambia
- ▶ il filarello si ferma automaticamente quando la spolina è piena
- ▶ il display si chiude
- togliere la spolina e tagliare il filo sull'apposito tagliafilo 5

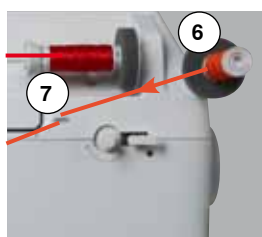

Avvolgimento del filo durante il cucito

- inserire il supporto di gomma piuma sul perno portafilo verticale 6
- porre il filo sul perno portafilo verticale
- passare il filo seguendo la freccia attraverso la guida 7 e

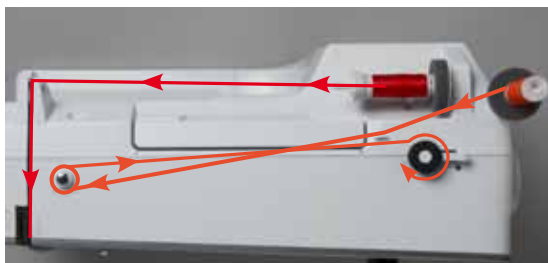

- poi intorno alla pretensione del filarello

Proseguire l'avvolgimento del filo come descritto sopra.



Se il filo parte dal portafilo verticale, si consiglia di ridurre la velocità d'avvolgimento.

Inserire la spolina/infilare il filo inferiore

Estrarre la spolina dalla capsula

- premere la levetta di rilascio della capsula (vedi immagine «Estrarre/Inserire la capsula» in questa pagina)



- estrarre la capsula come descritto sotto
- inserire la spolina nella capsula - il filo deve essere avvolto in senso antiorario **1**

- passare il filo da sinistra nell'incavo della capsula



- passare il filo verso destra sotto la molla **2**
- passare il filo sotto la guida e tirarlo verso l'alto
- ▶ il filo è infilato nella guida

- tirare il filo
- ▶ la spolina deve girare in senso antiorario

Estrarre/Inserire la capsula

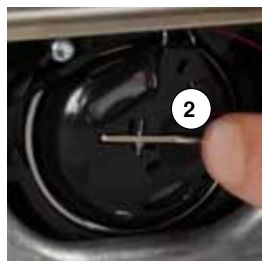

Estrarre la capsula

- alzare l'ago
- mettere l'interruttore principale su «0»
- aprire lo sportello del crochet **1**

- premere la levetta di rilascio **2**
- estrarre la capsula

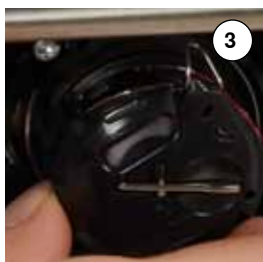

Inserire la capsula

- tenere la capsula in modo che la guida **3** è rivolta verso l'alto
- inserire la guida nella tacca **4** dell'anello portacrochet
- farla scattare nella posizione corretta e premere al centro

Tagliafilo del filo inferiore

- tagliare il filo sul tagliafilo **5**
- chiudere lo sportello del crochet



Infilatura del filo superiore

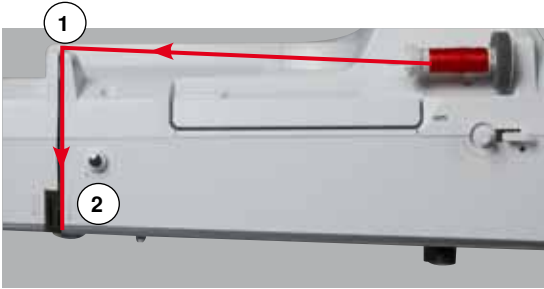
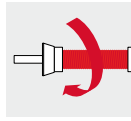

- alzare l'ago ed il piedino
- mettere l'interruttore principale su «0»
- inserire il supporto di gomma piuma sul perno portafilo
- inserire il filo sul perno portafilo - il filo deve svolgersi in senso orario
- inserire il disco svolgifilo adatto

- tenere fermo il filo e farlo passare partendo dal rocchetto nella guida posteriore **1**, seguendo la direzione della freccia
- tirare il filo in avanti, facendolo passare nella fessura della tensione superiore **2**

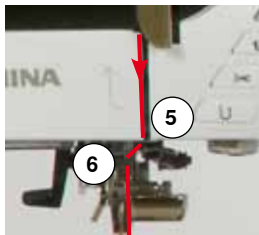

- guidarlo lungo la copertura della leva tendifilo (lato destro) verso il basso ed intorno al punto **3**
- portare il filo lungo il lato sinistro della copertura intorno al **4** (leva tendifilo)
- tirare il filo verso il basso attraverso le guide **5 e 6**
- infilare l'ago (vedi a pagina **24**)



Disco svolgifilo adatto

Diametro del rocchetto di filo = dimensione del disco svolgifilo. Tra il disco ed il rocchetto di filo non deve rimanere dello spazio vuoto.

Sostituzione dell'ago

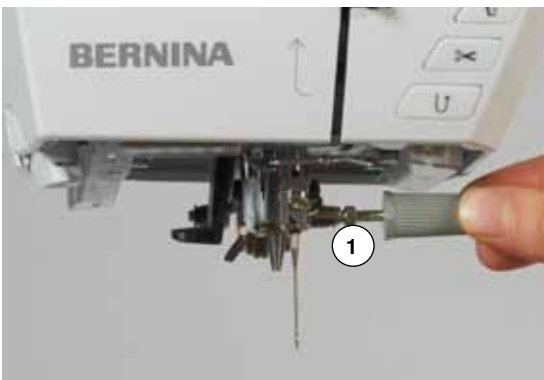

Rimuovere l'ago

- alzare l'ago
- abbassare o togliere il piedino (vedi a pagina **24, 32**)
- mettere l'interruttore principale su «0»
- allentare la vite del morsetto dell'ago **1** con il cacciavite grigio
- estrarre l'ago

Inserire l'ago

- la parte piatta del gambo è rivolta indietro
- inserire l'ago e spingerlo in alto fino all'arresto
- stringere la vite di fissaggio **1** con il cacciavite grigio

Infilatura dell'ago doppio

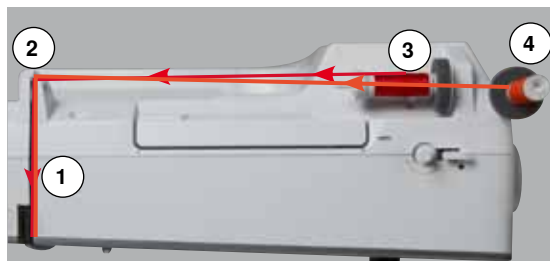

Infilatura del primo filo

- alzare l'ago ed il piedino, eventualmente rimuovere il piedino
- mettere l'interruttore principale su «0»
- inserire l'ago doppio
- inserire il supporto di gomma piuma sul perno portafilo
- inserire un rocchetto di filo **3** sul perno portafilo orizzontale
- inserire il disco svolgifilo adatto
- tenere fermo il filo e farlo passare nella guida posteriore **2**
- passare il filo in avanti attraverso la fessura e dal lato **destro** del disco della tensione **1**
- proseguire l'infilatura nel modo abituale ed
- infilare l'ago **destro** manualmente

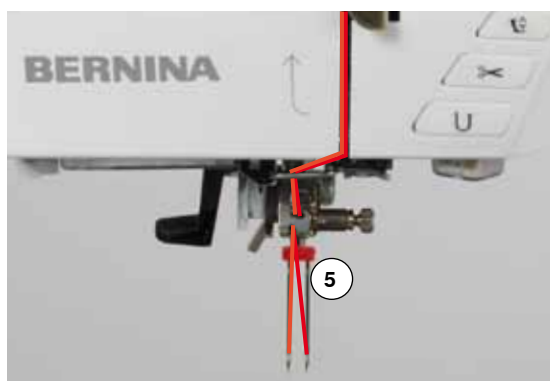

Infilatura del secondo filo

- inserire il supporto di gomma piuma sul perno portafilo verticale
- porre il secondo filo **4** sul perno portafilo verticale
- tenere fermo il filo e farlo passare nella guida posteriore **2**
- passare il filo in avanti attraverso la fessura e dal lato **sinistro** del disco della tensione **1**
- proseguire l'infilatura nel modo abituale ed
- infilare l'ago **sinistro** manualmente

I fili **5** non devono intrecciarsi.



Montare sempre il supporto di gomma piuma durante l'uso del portafilo verticale. Il disco di gommapiuma evita che il filo si intreccia sul portafilo.

Infilatura dell'ago triplo

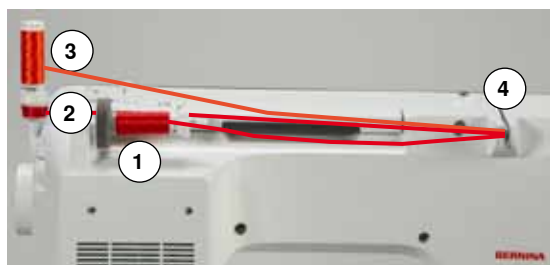

Questa lavorazione richiede due rocchetti di filo ed una spolina piena.

- inserire l'ago triplo
- inserire un rocchetto di filo **1** sul perno portafilo orizzontale
- inserire la spolina **2** ed il secondo filo **3** - separati da un disco svolgifilo - sul perno portafilo verticale (ambedue i fili devono svolgersi nella stessa direzione)
- proseguire l'infilatura
- passando **due** fili **a sinistra** del disco della tensione **4** e **un** filo **a destra** del disco della tensione
- proseguire l'infilatura nel modo abituale e
- infilare gli aghi manualmente



L'uso della guida speciale per fili metallizzati (accessorio opzionale) facilita e migliora lo svolgimento dei fili sovrapposti.

Infilatore automatico dell'ago

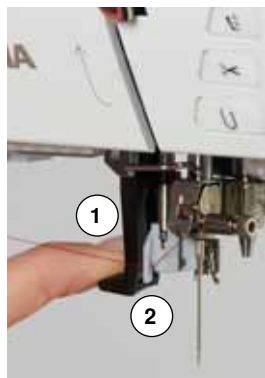

Portare l'ago nella posizione più alta, premendo il pedale con il tallone del piede (1 punto).

- alzare l'ago
- abbassare il piedino
- mettere l'interruttore principale su «0»
- portare il filo a sinistra
- abbassare la leva **1** e tenerla abbassata
- portare il filo intorno al gancio **2** verso destra davanti all'ago
- passare il filo da davanti nell'apposita guida **3** e agganciarlo (gancetto di ferro)
- rilasciare la leva **1** ed il filo
- ▶ l'ago è infilato
- passare il filo sotto il piedino e
- tagliare il filo sul tagliafilo laterale **4**, passando il filo da dietro in avanti
I fili si staccano automaticamente, cucendo il primo punto.

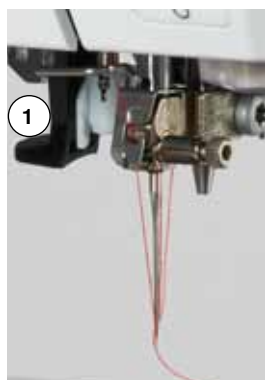

Sostituzione del piedino



Togliere il piedino

- alzare l'ago ed il piedino
- mettere l'interruttore principale su «0»
- alzare la leva di fissaggio **1**
- togliere il piedino



Fissare il piedino

- inserire il piedino da sotto sul cono di supporto
- abbassare la leva di fissaggio **1**

Placca dell'ago

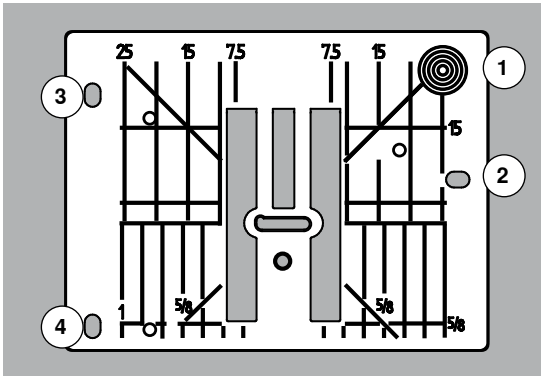

Marcature sulla placca dell'ago

- sulla placca dell'ago si trovano marcature verticali, orizzontali e diagonali in **mm** e **inch** (pollici)
- le marcature sono un grande aiuto per la precisa esecuzione di cuciture, impunture, ecc.
- le marcature orizzontali aiutano a cucire angoli, asole, ecc.
- le marcature diagonali aiutano durante la quiltatura
- l'ago si trova nella posizione «0» (= al centro)
- le marcature verticali si riferiscono alla distanza tra l'ago e la marcatura
- le misure sono indicate da destra verso sinistra, in riferimento alla posizione centrale dell'ago



Rimuovere la placca dell'ago

- premere il tasto «Griffe del trasporto» **5**
- ▶ le griffe del trasporto si abbassano
- mettere l'interruttore principale su «0»
- rimuovere il piedino e l'ago
- premere sull'angolo destro posteriore della placca **1**, finché la placca si alza
- rimuovere la placca dell'ago

Montare la placca dell'ago

- posizionare le aperture **2, 3 e 4** della placca ago sopra gli appositi perni
- premere, finché la placca si innesta
- premere il tasto «Griffe del trasporto»
- ▶ dopo il primo punto della cucitura le griffe del trasporto ritornano nella posizione normale

Tensione del filo



Tensione del filo superiore più alta = il filo superiore è più teso e tira il filo inferiore verso il diritto nella stoffa.
Tensione del filo superiore più bassa = il filo superiore è più lento e viene tirato dal filo inferiore verso il rovescio della stoffa.

La regolazione della tensione del filo superiore avviene automaticamente durante la selezione del punto.

BERNINA imposta l'ottimale tensione del filo durante la produzione delle macchine, usando per la campionatura i filati Metrosene/Seralon 100/2 di Arova Mettler, Svizzera (filo superiore/filo inferiore).

L'utilizzo di diversi filati per cucire e ricamare può alterare la corretta formazione del punto. Eventualmente adattare la tensione del filo al materiale ed al punto selezionato.



Modificare la tensione del filo superiore

- premere la casella «Tensione del filo superiore»
- ▶ la barra bianca e il numero nel riquadro indicano il valore standard
- premere la caselle «+»/«-» oppure
- girare la manopola della lunghezza/larghezza punto a destra/a sinistra oppure
- spostare il cursore rotondo con la penna Touchscreen o con il dito sul display
- ▶ la tensione del filo superiore aumenta o diminuisce
- ▶ la tensione modificata è indicata nel riquadro giallo e nella casella «Tensione del filo superiore»
- ▶ l'impostazione standard rimane visibile (punto bianco)
- ▶ la modifica della tensione del filo si riferisce solamente al punto selezionato

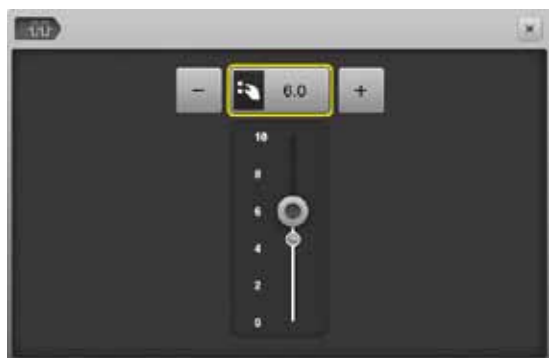

Memorizzare la tensione del filo superiore

- premere «Chiudere» o la casella «Tensione del filo superiore»
- ▶ la macchina memorizza l'impostazione, il display si chiude

Ripristino delle impostazioni base

- premere la casella con la cornice gialla
- ▶ la regolazione base è ripristinata
- spegnere la macchina computerizzata
- ▶ tutte le modifiche sono cancellate

Programma di sicurezza



- premere la casella «Ago» o «Placca dell'ago»
- ▶ il display «Aghi e placche ago»

Indicazione

- ▶ segno giallo = selezione consigliata, ottimale
- ▶ segno verde = l'elemento ottimale è stato selezionato

Un'animazione indica, se per il punto selezionato è stato attivato l'ago sbagliato oppure una placca non adatta. La macchina non cuce.

La funzione rimane attiva anche se la macchina è stata spenta e riaccesa.



Selezionare l'ago

- premere la casella «Ago» desiderata
- ▶ il programma riduce automaticamente la larghezza del punto
- ▶ l'ago speciale attualmente montato (ago doppio, ecc.) non rischia di colpire né la placca né il piedino = l'ago non si spezza
- ▶ i numeri nelle caselle degli aghi indicano la distanza tra gli aghi in mm
- premere la casella «Ago normale»
- ▶ l'ago normale è nuovamente attivato
- ▶ la limitazione della larghezza punto è disattivata

Selezionare la placca dell'ago

- premere la casella «Placca dell'ago» desiderata
- ▶ il programma riduce automaticamente la larghezza del punto
- ▶ l'ago non rischia di colpire né la placca né il piedino = l'ago non si spezza



Salvare

- premere la casella «Chiudere» oppure «Ago» o «Placca dell'ago»
- ▶ la macchina memorizza l'impostazione, il display si chiude

Tabella degli aghi



- premere la casella «Informazioni ago»
- ▶ si apre il display «Tabella degli aghi»



Selezionare l'ago

- selezionare l'ago montato e lo spessore dell'ago

Selezione del piedino

Nell'area «Selezione del piedino» è indicato per ogni punto il piedino ottimale.

Indicazione

- ▶ segno giallo = scelta opzionale per il ricamo selezionato
- ▶ segno verde = l'elemento ottimale è stato selezionato



- montare il piedino consigliato
- premere la casella «Selezione del piedino»
- ▶ si apre il display «Selezione del piedino»
- selezionare sul display «Selezione del piedino» la casella del piedino montato oppure montare un piedino opzionale e selezionare la sua casella
- navigare con le frecce tra i piedini oppure premere la casella «0-9» ed inserire direttamente il numero del piedino
- ▶ un messaggio indica, se l'ago rischia di colpire il piedino - la macchina non cuce
- ▶ il piedino montato è indicato adesso nell'area «Selezione del piedino»



Piedini opzionali

- premere la casella
- ▶ i piedini opzionali adatti al punto selezionato vengono visualizzati

Salvare

- premere la casella «Selezione del piedino» o «Chiudere»
- ▶ la macchina memorizza l'impostazione, il display si chiude

Ripristinare le impostazioni base

- premere la casella del piedino selezionato oppure il pulsante «clr»
- ▶ nessun piedino è selezionato

ATTENZIONE!

E' IMPORTANTE selezionare il piedino montato anche nell'area della selezione piedini. Solo in questo modo la macchina computerizzata può riconoscere il piedino ed attivare le impostazioni di sicurezza.

Modificare la pressione del piedino



- premere la casella «Pressione del piedino»



- ▶ la barra della pressione del piedino appare sul display
- girare la manopola della lunghezza/larghezza punto a destra/a sinistra oppure
- premere la casella «->» o «+»
- ▶ la pressione del piedino aumenta o diminuisce
- ▶ modifiche della pressione del piedino sono indicate sulla barra e nel riquadro con la cornice gialla
- ▶ l'impostazione standard rimane visibile (punto bianco)

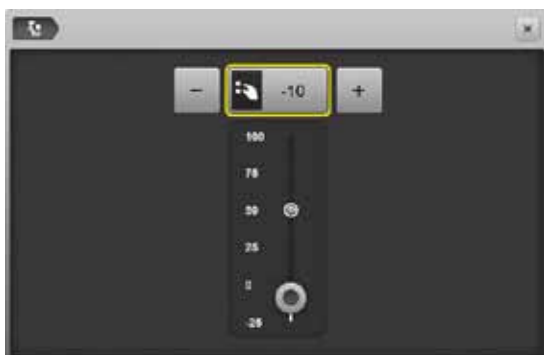

Con materiali voluminosi, p.es. durante la quiltatura

- girare la manopola della lunghezza/larghezza punto a sinistra oppure
- premere la casella «->»
- ▶ la pressione del piedino diminuisce
- ▶ il piedino è leggermente alzato e il materiale viene trasportato con più facilità



Memorizzare la pressione del piedino

- premere la casella «Chiudere» oppure «Pressione del piedino»
- ▶ la macchina memorizza l'impostazione, il display si chiude

Ripristinare le impostazioni base

- premere la casella con la cornice gialla
- ▶ la regolazione base è ripristinata



Ripristinare la pressione del piedino al termine della lavorazione.

Griffe e trasporto della stoffa

Ad ogni punto cucito il trasportatore si muove di un passo. La lunghezza del passo dipende dalla lunghezza del punto impostata.

Durante il cucito con punti molto corti i passi sono estremamente brevi. La stoffa scorre lentamente sotto il piedino, anche alla massima velocità; p.es. asole e punti pieni sono cuciti con punti molto corti.

Lasciare scorrere il materiale in modo regolare!

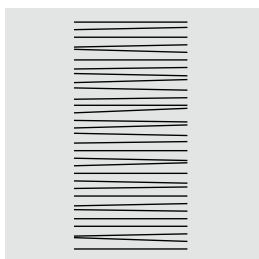
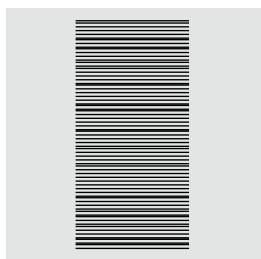
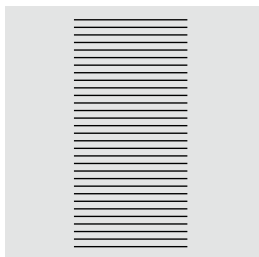

ATTENZIONE!

Manipolazioni durante il cucito, come tirare, spingere o trattenere la stoffa, possono danneggiare l'ago e la placca dell'ago.

Manipolazioni durante il cucito, come tirare, spingere o trattenere la stoffa, possono causare la formazione di punti irregolari.

Griffe del trasporto alzate/abbassate

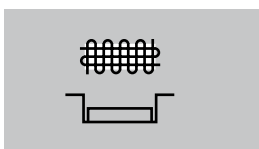

Il tasto «Griffe del trasporto» **1** è pari con la superficie del coperchio laterale della macchina.

► le griffe del trasporto sono pronte per cucire

Il tasto «Griffe del trasporto» **1** è premuto.

► il trasporto è abbassato

Per tecniche di cucito eseguite a mano libera (rammendo, ricamo a mano libera e quiltare a mano libera).

Funzioni

Panoramica delle «Funzioni»



Pulsante «Start/Stop»

- avvio e arresto della macchina durante il cucito **con** o **senza** pedale
- avviare e fermare la funzione BSR, se il piedino BSR è montato e collegato



Pulsante «Posizione del piedino»

- premere il pulsante
- ▶ il piedino scende, ma rimane sospeso a pochi millimetri dalla stoffa, permettendo di posizionare bene il lavoro
- ▶ quando la macchina inizia a cucire, il piedino scende e si appoggia sulla stoffa
- premere il pulsante nuovamente
- ▶ il piedino si alza

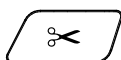

Pulsante «Tagliafilo automatico»

- il filo superiore ed il filo inferiore sono tagliati automaticamente
- nel programma Setup sono programmabili da 2 a 6 punti di fermatura, che la macchina esegue prima del taglio

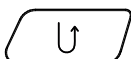

Pulsante «Cucire indietro»

- fermare manualmente l'inizio e la fine della cucitura: la macchina cuce indietro finché il tasto rimane premuto
- programmare la lunghezza dell'asola
- programmare la lunghezza del rammendo automatico
- terminare il programma punto diritto con fermatura automatica (n. 5)
- attivare la saldatura del punto nel programma fermapunto automatico per quilting n. 1324



Pulsante «Inizio disegno»

- il punto/il programma selezionato ritorna all'inizio del motivo



Pulsante «Arresto dell'ago»

- premere il pulsante
- ▶ la funzione alza o abbassa l'ago (come premere il pedale con il tallone)



Pulsante «Fine disegno/Fermapunto» programmabile

- premere il pulsante prima di cucire oppure durante la cucitura
- ▶ il motivo singolo viene fermato alla fine con i punti programmati
- premere il pulsante prima oppure durante il cucito di una combinazione
- ▶ la fine del disegno attivato viene fermato con alcuni punti programmati
- la quantità ed il tipo dei punti di fermatura possono essere programmati nel programma Setup
- ▶ un simbolo «Stop» indica durante il cucito, che la funzione è attivata

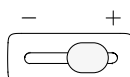

Cursore per regolazione della velocità

- per regolare gradualmente la velocità del cucito/ricamo



Pulsante «Programma fermapunto automatico»

- ▶ premere il pulsante prima di cucire = il punto/la combinazione viene fermato all'inizio con la quantità dei punti programmati
- ▶ premere il pulsante durante il cucito = la macchina si arresta esegue la saldatura con la quantità dei punti programmati
- ▶ la quantità ed il tipo dei punti di fermatura possono essere programmati nel programma Setup

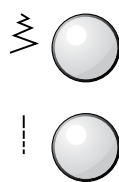

Manopole della lunghezza/larghezza punto (manopole multi-funzionali)

- adattare la lunghezza e la larghezza del punto
- modificare la tensione del filo
- impostare l'apertura centrale dell'asola oppure la dimensione dell'asola
- regolare il bilanciamento
- varie modifiche nel programma Setup
- varie modifiche nel ricamo



Pulsanti «Posizioni dell'ago»

- premere il tasto sinistro
- ▶ l'ago si sposta verso sinistra
- premere il tasto destro
- ▶ l'ago si sposta verso destra
- tenere premuto il tasto
- ▶ spostamento rapido dell'ago
- 11 posizioni dell'ago (5 a sinistra, 5 a destra, 1 al centro)



Arresto dell'ago/alto e pulsante «Cucire indietro»

Se la posizione dell'ago è programmata **in alto** e se viene premuto il pulsante «Cucire indietro» durante il cucito o quando la macchina è ferma (p.es.zigzag), la macchina computerizzata cuce ancora 1 punto in avanti prima di iniziare a cucire indietro.



Arresto dell'ago/basso e pulsante «Cucire indietro»

Se la posizione dell'ago è programmata **in basso** e se viene premuto il pulsante «Cucire indietro» quando la macchina è ferma (p.es. zigzag), la macchina computerizzata inizia subito a cucire indietro.

Display

Panoramica display principale



Impostazioni

- 1 Home
- 2 Programma Setup
- 3 Tutorial
- 4 Guida al cucito
- 5 Help
- 6 ECO
- 7 Cancellazione delle impostazioni



Funzioni esterne/Indicazioni

- 8 Tensione del filo superiore
- 9 Programma di sicurezza - Ago
- 10 Indicazione del piedino/Selezione del piedino
- 11 Pressione del piedino
- 12 Programma di sicurezza - Placca dell'ago
- 13 Posizione delle griffe del trasporto alta/bassa
- 14 Contenuto della spolina



Menu principale

- 15 Selezione numerica del punto
- 16 Punti utili
- 17 Punti decorativi
- 18 Alfabeti
- 19 Asole
- 20 Punti quilt
- 21 Programma personale/Memoria
- 22 History (punti storici)



Selezione

- 23 Adattare la dimensione del motivo al display
- 24 Modalità singola/Modalità combinazioni
- 25 Scorrimento a destra/a sinistra



Menu dei punti

- 26 Selezione del punto



Area del punto

- 27 Visualizzazione del punto selezionato
- 28 Informazione

Funzioni - Display

Funzioni del cucito

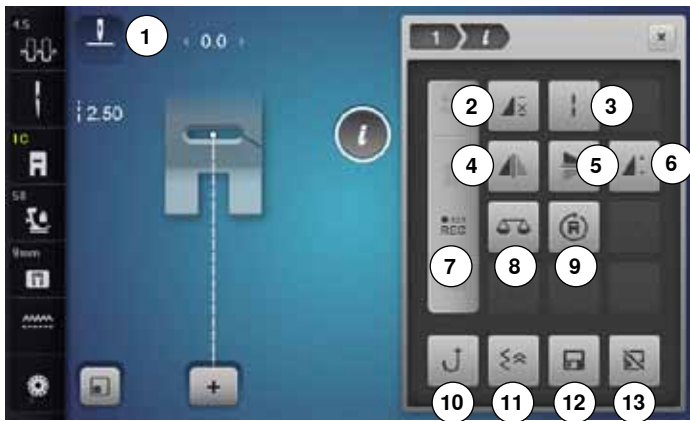

- premere la casella «i»
- ▶ si apre il display «Funzioni»

Funzioni

- 1 Arresto dell'ago alto/basso
- 2 Ripetizione del motivo
- 3 Punto lungo
- 4 Effetto specchio orizzontale
- 5 Effetto specchio verticale
- 6 Allungamento disegno/Densità dei punti
- 7 Programmazione Contapunti
- 8 Bilanciamento
- 9 Cucito multidirezionale
- 10 Cucire indietro, permanente
- 11 Cucire indietro, di precisione
- 12 Memoria permanente
- 13 Ripristino impostazioni base

Funzioni generali



Informazione

- premere la casella
- ▶ un nuovo display si apre



Indietro

- premere la casella
- ▶ ritorno al display precedente
- ▶ tutte le modifiche rimangono attivate



Confermare l'impostazione

- premere la casella
- ▶ la modifica/selezione è attivata o confermata



Chiudere il display attivato

- premere la casella
- ▶ chiudere il display
- ▶ ultimo display attivato è visualizzato



Arresto dell'ago alto/basso (permanente)

- premere la casella
- ▶ il simbolo dell'ago è rivolto in basso
- ▶ la macchina si ferma con l'ago abbassato
- premere la casella nuovamente
- ▶ il simbolo dell'ago è rivolto in alto
- ▶ la macchina si ferma con l'ago alzato



Ripetizione del motivo

- premere la casella 1x
- ▶ il numero 1 appare: la macchina si ferma alla fine di un motivo singolo o di una combinazione
- premere la casella 2-9x
- ▶ i numeri 2-9 sono visibili: la macchina si ferma dopo il numero programmato di rapporti singoli o di combinazioni



Punto lungo

- la macchina cuce ogni **secondo** punto (lunghezza max. 12 mm)
- applicabile con punti utili e decorativi

Eccezione: asole, alfabeti



Effetto specchio orizzontale

La macchina cuce il punto specchiato orizzontalmente.



Effetto specchio verticale

La macchina cuce il punto specchiato verticalmente.

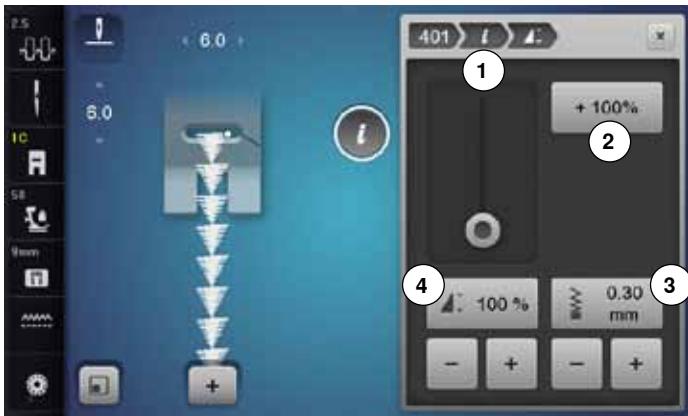

Modificare la densità del punto 3

Alcuni punti decorativi (p.es. n. 401) consentono la modifica della densità dei punti. La lunghezza programmata del motivo non cambia.

- premere la casella «+»
- ▶ riduce la densità dei punti a passi di 0.05 mm
- ▶ la distanza tra i punti aumenta
- premere la casella «-»
- ▶ aumenta la densità dei punti a passi di 0.05 mm
- ▶ la distanza tra i punti diminuisce
- ▶ premere la casella «Indietro» 1
- ▶ la finestra delle funzioni riappare



Allungamento del disegno 4

- spostare il cursore rotondo sul display con il dito o con la penna Touchscreen
- ▶ la lunghezza del disegno (standard = 100%) cambia gradualmente
- allungare/accorciare con le caselle «+»/«-» a passi di 1% oppure
- premere la casella «+100%» 2
- ▶ la lunghezza cambia a passi di 100%

La lunghezza massima è 1000%, la lunghezza minima è 10%. Per alcuni punti non è consentito l'allungamento fino a 1000%.



Memoria permanente

- modificare il punto selezionato, p.es. la lunghezza e/o la larghezza del punto
- premere la casella
- ▶ il punto modificato è memorizzato



Ripristino impostazioni base

- premere la casella
- ▶ tutte le modifiche del punto selezionato sono annullate, le impostazioni base sono ripristinate



Programmazione Contapunti

- quando la lunghezza desiderata è raggiunta, premere il pulsante «Cucire indietro»
- ▶ sul display appare «auto»
- ▶ il punto selezionato è programmato temporaneamente



Bilanciamento

Bilanciare punti con trasporto avanti/indietro.



Cucito multidirezionale

- ▶ girare il motivo o la combinazione con la manopola della larghezza punto a passi di 0.5°, con la manopola della lunghezza a passi di 1° oppure con i tasti per la selezione diretta a passi di 45°
- ▶ nella parte sinistra del display è indicata la direzione di cucito
- ▶ il punto bianco indica l'inizio del motivo, la croce rossa indica la fine del motivo
- ▶ non tutti i punti possono essere eseguiti con il cucito multidirezionale



Cucito indietro permanente

La macchina cuce il punto selezionato indietro.



Cucito indietro, di precisione

- ▶ la macchina cuce gli ultimi 200 punti indietro, posizionando i punti esattamente sopra i punti che prima sono stati cuciti in avanti

Panoramica funzioni dell'asola



- premere il tasto «Asole»
- selezionare l'asola
- premere la casella «i»

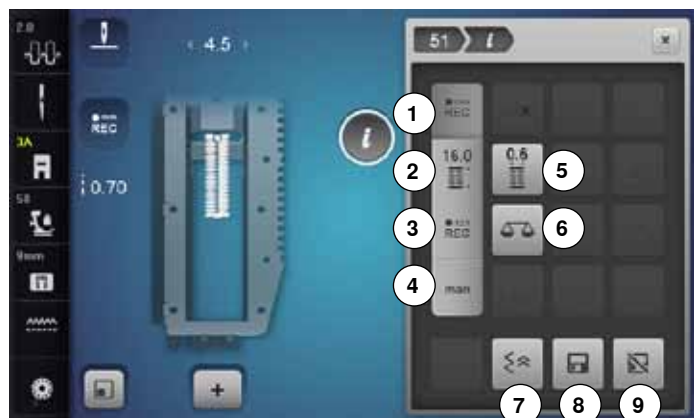

Modificare l'asola

- 1 Programmare la lunghezza dell'asola
- 2 Regolare la lunghezza dell'asola
- 3 Asola misurazione contapunti
- 4 Asola manuale
- 5 Apertura centrale dell'asola
- 6 Bilanciamento
- 7 Cucire indietro, di precisione
- 8 Memoria permanente
- 9 Ripristino impostazioni base



Programmare la lunghezza dell'asola

- ▶ selezionando un'asola, il riquadro è automaticamente attivato
- impostare la lunghezza dell'asola con il pulsante «Cucire indietro» oppure
- programmare la lunghezza indicata nella casella sottostante, premendo la casella stessa
- ▶ dopo la programmazione la casella è disattivata
- per programmare una nuova lunghezza, risSelectedare la casella



Cucito indietro, di precisione

- ▶ la macchina cuce gli ultimi 200 punti indietro, posizionando i punti esattamente sopra i punti che precedentemente sono stati cuciti in avanti



Regolare la lunghezza dell'asola

Impostare la lunghezza dell'asola con le manopole della lunghezza/larghezza del punto. Indicazione in mm.



Memoria permanente

- modificare il punto selezionato, p.es. la lunghezza e/o la larghezza del punto
- premere la casella
- ▶ il motivo modificato è memorizzato



Asola misurazione contapunti

- Quando la lunghezza del primo lato è raggiunta:
- premere il pulsante «Cucire indietro»
- Quando la lunghezza del secondo lato è raggiunta:
- premere il pulsante «Cucire indietro»
 - ▶ sul display appare «auto»
 - ▶ l'asola è programmata



Ripristino impostazioni base

- premere la casella
- ▶ tutte le modifiche del punto selezionato sono annullate, le impostazioni base sono ripristinate



Asola manuale

- cucire l'asola manuale in 5 o 7 fasi (a seconda del tipo d'asola)
- scegliere le singole fasi con le frecce «su»/«giù» oppure con la selezione diretta



Apertura centrale dell'asola

- programmare l'apertura centrale dell'asola tra 0.1 mm e 2.0 mm con le manopole della lunghezza/larghezza punto



Bilanciamento

Per bilanciare punti con trasporto avanti/indietro.

Panoramica funzioni degli alfabeti



- premere il pulsante «Alfabeti»
- selezionare l'alfabeto desiderato
- premere la casella «i»



Modificare l'alfabeto

- 1 Ripetizione del motivo
- 2 Dimensione dell'alfabeto
- 3 Effetto specchio orizzontale
- 4 Effetto specchio verticale
- 5 Allungamento del punto/motivo
- 6 Bilanciamento
- 7 Cucito multidirezionale
- 8 Cucire indietro, permanente
- 9 Cucire indietro, di precisione
- 10 Memoria permanente
- 11 Ripristino impostazioni base



Ripetizione del motivo

- premere la casella 1x
- ▶ il numero 1 appare: la macchina si ferma alla fine di un motivo singolo o di una combinazione
- premere la casella 2-9x
- ▶ i numeri 2-9 sono visibili: la macchina si ferma dopo il numero programmato di motivi singoli o di combinazioni



Dimensione dell'alfabeto

- selezionare l'alfabeto
- ▶ l'altezza standard è 9 mm
- premere la casella
- ▶ la «A» piccola è attivata
- ▶ la dimensione delle lettere viene ridotta



Effetto specchio orizzontale

La macchina cuce il punto specchiato orizzontalmente.



Effetto specchio verticale

La macchina cuce il punto specchiato verticalmente.



Allungamento del punto/motivo

- spostare sul display il cursore rotondo con il dito o con la penna Touchscreen
 - ▶ la lunghezza del disegno (standard = 100%) cambia gradualmente
 - allungare/accorciare a passi di 1% con le caselle «+»/«-» oppure
 - premere la casella «+100%»
 - ▶ la lunghezza cambia a passi di 100%
- La lunghezza massima è 200%, la lunghezza minima è 10%.



Bilanciamento

Per bilanciare punti con trasporto avanti/indietro.



Cucito multidirezionale

- ▶ girare il motivo o la combinazione con la manopola della larghezza punto a passi di 0.5°, con la manopola della lunghezza a passi di 1° oppure con i tasti per la selezione diretta a passi di 45°
- ▶ nella parte sinistra del display è indicata la direzione di cucito
- ▶ il punto bianco indica l'inizio del motivo, la croce rossa indica la fine del motivo
- ▶ non tutti i punti possono essere eseguiti con il cucito multidirezionale



Cucito indietro permanente

La macchina cuce il punto selezionato indietro.



Cucito indietro, di precisione

- ▶ la macchina cuce gli ultimi 200 punti indietro, posizionando i punti esattamente sopra i punti che precedentemente sono stati cuciti in avanti



Memoria permanente

- modificare il punto selezionato, p.es. la lunghezza e/o la larghezza del punto
- premere la casella
- ▶ il motivo modificato è memorizzato



Ripristino impostazioni base

- premere la casella
- ▶ tutte le modifiche del punto selezionato sono annullate, le impostazioni base sono ripristinate

Panoramica funzioni - modalità combinazioni



- premere la casella «Modalità combinazioni»
- selezionare il punto
- premere la casella «i»

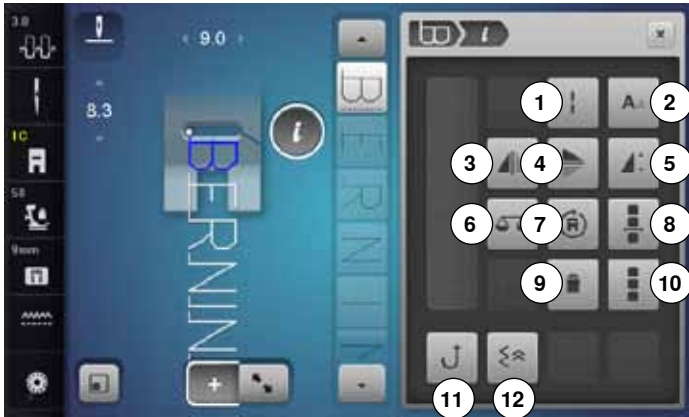

Modalità combinazioni

- 1 Punto lungo (non per alfabeti)
- 2 Dimensione dell'alfabeto
- 3 Effetto specchio orizzontale
- 4 Effetto specchio verticale
- 5 Allungamento del punto/motivo
- 6 Bilanciamento
- 7 Cucito multidirezionale
- 8 Modifica alla posizione del cursore all'interno della combinazione
- 9 Cancellare
- 10 Modificare l'intera combinazione
- 11 Cucire indietro, permanente
- 12 Cucire indietro, di precisione



Punto lungo (non per alfabeti)

- la macchina cuce ogni **secondo** punto (lunghezza mass. 12 mm)
- applicabile con punti utili e decorativi

Eccezione: Alfabeti



Dimensione dell'alfabeto

- selezionare un alfabeto
- ▶ l'altezza standard è 9 mm
- premere la casella
- ▶ «A» piccola
- ▶ la dimensione delle lettere viene ridotta



Effetto specchio orizzontale

La macchina cuce il punto specchiato orizzontalmente.



Effetto specchio verticale

La macchina cuce il punto specchiato verticalmente.



Allungamento del punto/motivo

- spostare sul display il cursore rotondo con il dito o con la penna Touchscreen
 - ▶ la lunghezza del disegno (standard = 100%) cambia gradualmente
 - allungare/accorciare a passi di 1% con le caselle «+»/«-» oppure
 - premere la casella «+100%»
 - ▶ la lunghezza cambia a passi di 100%
- La lunghezza massima è 1000%, la lunghezza minima è 10%. Per alcuni punti non è consentito l'allungamento fino a 1000%.



Bilanciamento

Per bilanciare punti con trasporto avanti/indietro.



Cucito multidirezionale

- ▶ girare il motivo o la combinazione con la manopola della larghezza punto a passi di 0.5°, con la manopola della lunghezza a passi di 1° oppure
- ▶ oppure con i tasti per la selezione diretta a passi di 45°
- ▶ nella parte sinistra del display è indicata la direzione di cucito
- ▶ il punto bianco indica l'inizio del motivo, la croce rossa indica la fine del motivo
- ▶ non tutti i punti possono essere eseguiti con il cucito multidirezionale



Modifica alla posizione del cursore all'interno della combinazione

- premere la casella
- ▶ un display si apre



Cancellare

La funzione cancella un motivo singolo.



Modificare l'intera combinazione

- premere la casella
- ▶ un display si apre



Cucito indietro permanente

La macchina cuce il punto selezionato indietro.



Cucito indietro, di precisione

- ▶ la macchina cuce gli ultimi 200 punti indietro, posizionando i punti esattamente sopra i punti che precedentemente sono stati cuciti in avanti



- premere la casella «Modalità combinazioni»
- selezionare il punto
- premere la casella «i»
- premere la casella «Modifica alla posizione del cursore»

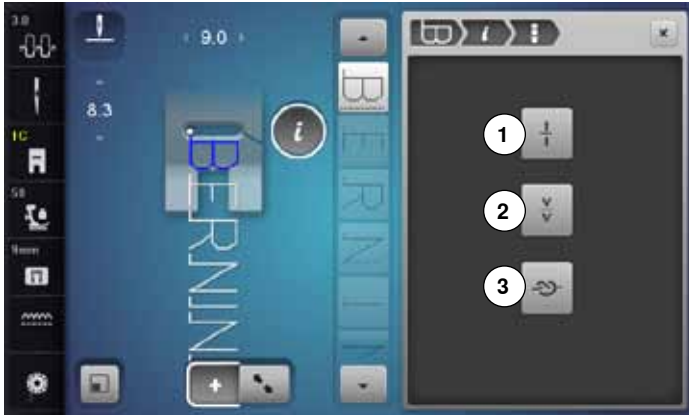

Funzioni

- 1 Suddivisione della combinazione
- 2 Interruzione della combinazione
- 3 Fermapunto



Suddivisione della combinazione

- le combinazioni possono essere suddivise a piacere
- la macchina cuce soltanto la sezione in cui si trova il cursore
- per cucire la prossima sezione, spostare il cursore nella sezione desiderata



Interruzione della combinazione

- le combinazioni possono essere frazionate a piacere
- la macchina si ferma e ricomincia a cucire la prossima frazione della combinazione



Fermapunto

- programmare la funzione all'interno di una combinazione di punti
- ogni singolo motivo della combinazione può essere saldato all'inizio o alla fine



- premere la casella «Modalità combinazioni»
- selezionare il punto
- premere la casella «i»
- premere la casella «Modificare l'intera combinazione»

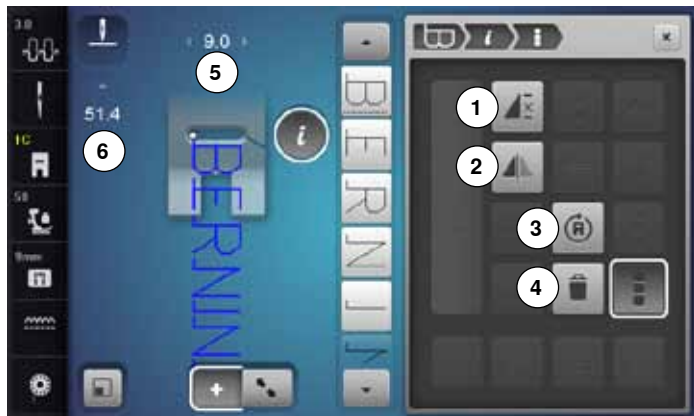

Funzioni

- 1 Ripetizione della combinazione
- 2 Effetto specchio orizzontale
- 3 Cucito multidirezionale
- 4 Cancellare



Ripetizione della combinazione

- premere la casella 1x
- ▶ il numero 1 appare: la macchina si ferma alla fine della combinazione
- premere la casella 2-9x
- ▶ i numeri 2-9 sono visibili: la macchina si ferma dopo il numero programmato di combinazioni



Adattare la lunghezza dei punti della combinazione

- premere la casella «Indicazione larghezza del punto» 6
- ▶ si apre il display «Lunghezza del punto»
- premere la casella «Adattare la lunghezza della combinazione»
- ▶ la lunghezza di tutti i punti viene adattata al motivo più largo all'interno della combinazione



Effetto specchio orizzontale

La macchina cuce il punto specchiato orizzontalmente.



Cucito multidirezionale

- ▶ girare il motivo o la combinazione con la manopola della larghezza punto a passi di 0.5°, con la manopola della lunghezza a passi di 1° oppure con i tasti per la selezione diretta a passi di 45°
- ▶ nella parte sinistra del display è indicata la direzione di cucito
- ▶ il punto bianco indica l'inizio del motivo, la croce rossa indica la fine del motivo
- ▶ non tutti i punti possono essere eseguiti con il cucito multidirezionale



Cancellare

La funzione cancella l'intera combinazione.



Adattare la larghezza dei punti della combinazione

- premere la casella «Indicazione larghezza del punto» 5
- ▶ si apre il display «Larghezza del punto»
- premere la casella «Adattare la larghezza della combinazione»
- ▶ la larghezza di tutti i punti viene adattata al motivo più largo all'interno della combinazione



- premere la casella «Modalità combinazioni»
- creare una combinazione
- premere la casella «Modificare»
- premere la casella «i»

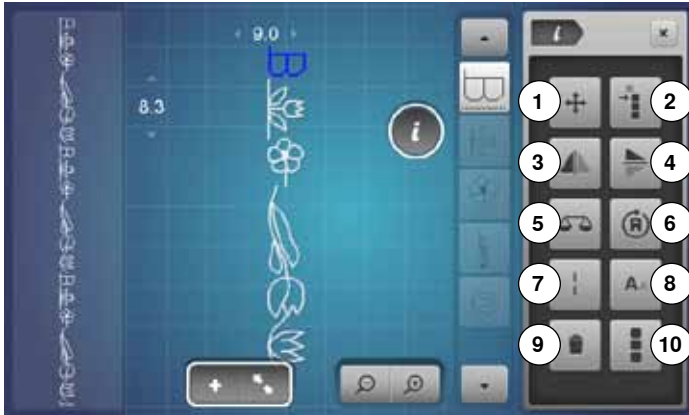

Funzioni

- 1 Punti di connessione
- 2 Spostare punti singoli o elementi di una combinazione
- 3 Effetto specchio orizzontale
- 4 Effetto specchio verticale
- 5 Bilanciamento
- 6 Cucito multidirezionale
- 7 Punto lungo
- 8 Dimensione dell'alfabeto
- 9 Cancellare
- 10 Modificare l'intera combinazione



Punti di connessione

Aprire il display per inserire punti di connessione.



Spostare un motivo singolo all'interno di una combinazione

Spostare un motivo singolo di una combinazione orizzontalmente, verticalmente oppure diagonalmente.



Spostare parti di una combinazione

Spostare parti di una combinazione orizzontalmente, verticalmente oppure diagonalmente.



Effetto specchio orizzontale

La macchina cuce il punto specchiato orizzontalmente.



Effetto specchio verticale

La macchina cuce il punto specchiato verticalmente.



Bilanciamento

Bilanciare punti con trasporto avanti/indietro.



Cucito multidirezionale

- ▶ girare il motivo o la combinazione con la manopola della larghezza punto a passi di 0.5°, con la manopola della lunghezza a passi di 1° oppure con i tasti per la selezione diretta a passi di 45°
- ▶ nella parte sinistra del display è indicata la direzione di cucito
- ▶ non tutti i punti possono essere eseguiti con il cucito multidirezionale



Punto lungo

- la macchina cuce ogni **secondo** punto (lunghezza mass. 12 mm)
- applicabile con punti utili e decorativi

Eccezione: alfabeti



Dimensione dell'alfabeto

- selezionare un alfabeto
- ▶ l'altezza standard è 9 mm
- premere la casella
- ▶ «A» piccola

L'altezza dell'alfabeto è 6 mm.



Cancellare

La funzione cancella un motivo singolo.



Modificare l'intera combinazione

- premere la casella
- ▶ le funzioni sono attivate

Programma Setup

Panoramica del display «Setup»

Il programma Setup consente la personalizzazione del display e delle impostazioni della macchina.

Tutte le modifiche effettuate nel programma Setup rimangono attivate - anche se la macchina è stata spenta e riaccesa. Eccezioni sono descritte direttamente per la funzione relativa.



- premere il tasto «Setup»
- ▶ il display «Programma Setup» appare



- 1 Impostazioni del cucito
- 2 Impostazioni del ricamo
- 3 Impostazioni personali
- 4 Funzioni di controllo
- 5 Segnali acustici
- 6 Impostazioni della macchina per cucire computerizzata

Impostazioni del cucito



- premere la casella «Impostazioni cucito»



- 1 Modificare la tensione del filo superiore
- 2 Modificare la velocità di cucito
- 3 Punti di fermatura all'inizio del motivo
- 4 Programmare i tasti «Funzioni»/caselle «Funzioni»



Modificare la tensione del filo superiore

- premere la casella «Tensione del filo»



- spostare sul display il cursore rotondo con il dito o con la penna Touchscreen oppure
- girare la manopola della lunghezza/larghezza punto a destra/a sinistra oppure
- premere la casella «+»/«-»
- ▶ aumentare/ridurre il valore base della tensione del filo superiore **1** di due livelli
- ▶ 0.0 = valore base



Modificare la velocità di cucito

- premere la casella «Velocità di cucito»



- spostare sul display il cursore rotondo con il dito o con la penna Touchscreen oppure
- girare la manopola della lunghezza/larghezza punto a destra/a sinistra oppure
- premere la casella «+»/«-»
- ▶ la velocità massima del cucito **2** cambia
- ▶ il numero nella casella gialla indica i giri del motore al minuto, il valore base è indicato da un punto bianco



Punti di fermatura all'inizio del motivo

- ▶ la funzione è attivata come impostazione standard
- ▶ la macchina esegue 4 punti di fermatura all'inizio del motivo
- premere la casella grigia
- ▶ funzione disattivata = la macchina non esegue punti di saldatura

Programma Setup



Programmare i tasti «Funzioni»/caselle «Funzioni»

- premere la casella «Funzioni»

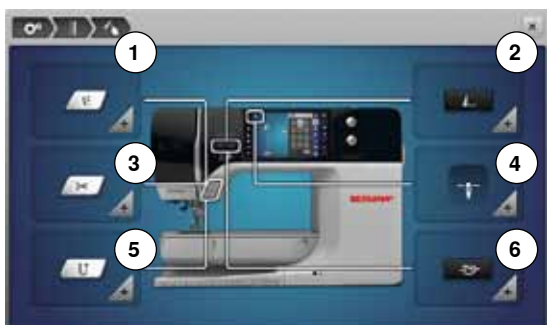

- 1 Sospensione del piedino
 - 2 Programma fermapunto automatico
 - 3 Tagliafilo automatico e punti di fermatura
 - 4 Posizione del piedino con «Arresto dell'Ago basso»
 - 5 Programmare il tasto «Cucire indietro»
 - 6 Programmare il tasto «Fermapunto»
- selezionare la casella desiderata



Sospensione del piedino

- premere la casella «Sospensione del piedino»

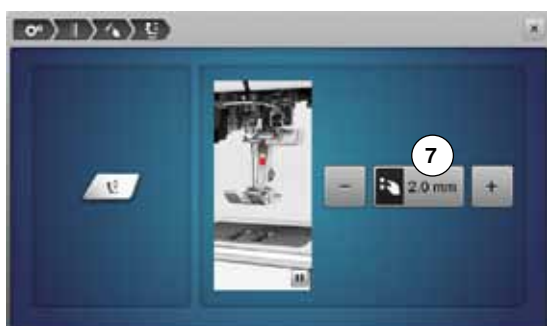

- girare la manopola della lunghezza/larghezza punto oppure
- premere la casella «+»/«-»
- l'altezza di sospensione è regolabile tra 0 mm a 7 mm
- ▶ impostazione standard = 2 mm
- ▶ il valore impostato, cioè la distanza tra il piedino e la stoffa, è indicato nella casella 7

Ripristino dell'impostazione base

- premere la casella con la cornice gialla
- ▶ la regolazione base è ripristinata



Programma fermapunto automatico

- premere la casella «Programma fermapunto»

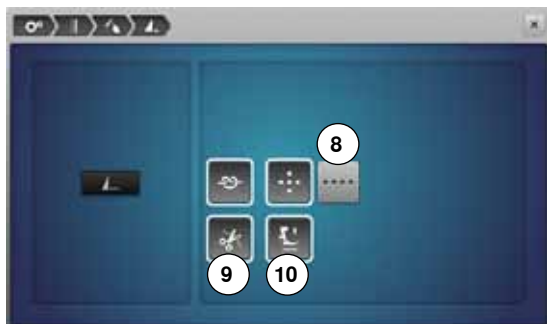

La quantità ed il tipo dei punti di fermatura possono essere programmati nel programma Setup.

- ▶ impostazione base = quattro punti sovrapposti
- premere il simbolo 8, per programmare la fermatura con punti diritti, cuciti in avanti
- premere le caselle «+»/«-» per programmare da tre a sei punti di fermatura

Tagliafilo automatico

- ▶ simbolo delle forbici 9 attivato = il filo superiore ed il filo inferiore sono tagliati automaticamente dopo la saldatura dei punti

Alzare il piedino

- ▶ con la casella 10 attivata, il piedino si alza alla fine della saldatura
- ▶ se la casella è disattivata, il piedino rimane abbassato



Tagliafilo automatico e punti di fermatura

- premere la casella «Tagliafilo automatico»



Il numero ed il tipo dei punti di saldatura che la macchina esegue prima del taglio dei fili, possono essere programmati.

- ▶ impostazione base = nessun punto di saldatura programmato
- premere la casella 11
- ▶ la casella 12 è attivata
- ▶ la macchina cuce quattro punti di fermatura sovrapposti
- selezionare la casella 13 per cucire punti corti di fermatura in avanti
- premere le caselle «+»/«-» per programmare da due a sei punti di fermatura



Posizione del piedino con «Arresto dell'ago basso»

- premere la casella «Posizione del piedino»
- ▶ casella **14** attivata = il piedino è abbassato quando la macchina si ferma
- ▶ casella **15** attivata = il piedino si alza tanto, quanto basta per girare il lavoro (sospensione)
- ▶ casella **16** attivata = il piedino si alza nella posizione più alta

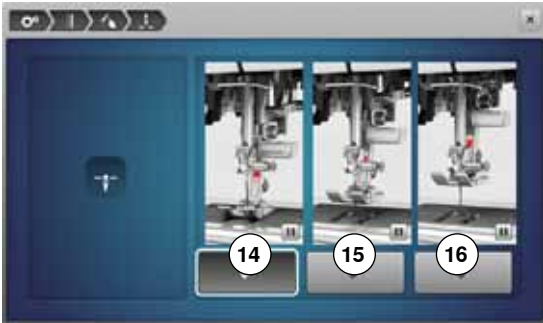

Programmare il tasto «Cucire indietro»

- premere la casella «Cucire indietro»
- ▶ casella **17** attivata: premendo il pulsante «Cucire indietro», la macchina cuce permanentemente indietro
- ▶ casella **18** attivata: premendo il tasto «Cucire indietro» la macchina cuce indietro, ripassando con precisione sopra i punti precedentemente cuciti



Programma fermapunto automatico

- premere la casella «Programma fermapunto»

- La quantità ed il tipo dei punti di fermatura possono essere programmati.
- ▶ impostazione base = quattro punti sovrapposti
 - premere il simbolo **19**, per programmare la fermatura con punti diritti, cuciti in avanti
 - premere le caselle «+»/«-» per programmare da tre a sei punti di fermatura

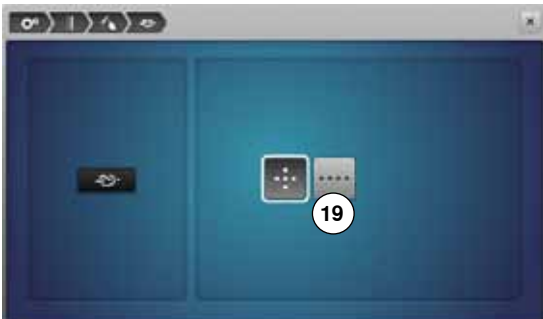

Impostazioni del ricamo



- premere la casella «Impostazioni ricamo»



- 1 Modificare la tensione del filo superiore
- 2 Modificare la velocità di cucito
- 3 Calibrazione del telaio
- 4 Spessore della stoffa
- 5 Attivare/Disattivare punti di fermatura
- 6 Taglio del filo

La tensione del filo superiore **1** e la velocità di ricamo **2** possono essere modificate, come nelle impostazioni del cucito (vedi a pagina **45**).

- premere la casella desiderata



Calibrazione del telaio

- premere la casella «Telaio»



La calibrazione del telaio imposta la posizione dell'ago al centro del telaio. Per questa regolazione il modulo di ricamo deve essere collegato alla macchina.

- selezionare il telaio desiderato e seguire le indicazioni sul display



- posizionare la mascherina di plastica all'interno del telaio
- ▶ la macchina legge la posizione del telaio e posiziona l'ago al centro
- se l'ago **non** è posizionato esattamente al centro della mascherina, bisogna spostarlo con le frecce, finché si trova esattamente al centro
- premere la casella
- ▶ la regolazione è memorizzata



Spessore della stoffa

- premere la casella « Spessore della stoffa»
- se lo spessore della stoffa **7** supera 4 mm, p.es spugna, selezionare la casella 7.5 mm o 10 mm
- ▶ questa impostazione garantisce, che il telaio non si sposta, mentre l'ago è ancora abbassato nella stoffa
- ▶ se la macchina computerizzata viene spenta e riaccesa, l'impostazione sarà nuovamente 4 mm



Attivare/disattivare i punti di fermatura

Impostazione standard = attivato.

- ▶ la macchina esegue 3 punti di fermatura dopo la selezione del ricamo oppure dopo il taglio del filo
- premere la casella grigia
- ▶ la funzione è disattivata = la macchina non cuce punti di saldatura e il filo inferiore deve essere estratto manualmente



Taglio dei fili

- premere la casella «Taglio dei fili»

- premere la casella **8**
- ▶ per il cambio del colore il taglio automatico dei fili è attivato o disattivato
- premere la casella **9**
- ▶ attivare/disattivare il taglio automatico dei fili

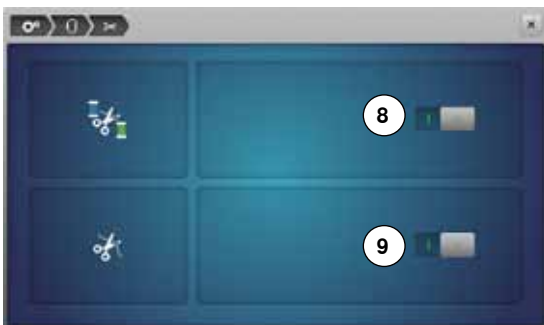

Impostazioni personali



- selezionare la casella «Impostazioni personali»
- selezionare il colore del display e dello sfondo desiderato



- premere la casella del testo 1

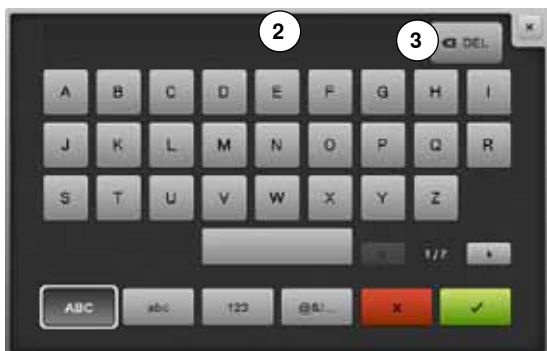

Messaggio di benvenuto

- creare o modificare il messaggio di benvenuto 2
- Il tasto «spazio vuoto» si trova sotto la tastiera.
- ▶ il messaggio appare nella casella grande 2 sopra la tastiera
 - confermare con ✓

Cancellare il messaggio di benvenuto

- premere la casella del testo 2
- ▶ il testo programmato è cancellato completamente

Correzioni

- premere la casella 3
- ▶ il testo programmato viene cancellato da destra verso sinistra



- 4 «ABC» lettere maiuscole (standard)
- 5 «abc» = lettere minuscole
- 6 «1,2,3» = numeri e segni matematici
- 7 «@&!...» segni d'interpunzione

Funzioni di controllo



- premere la casella «Funzioni di controllo»



- Le seguenti funzioni di controllo possono essere attivate o disattivate:
- 1 Sensore del filo superiore
 - 2 Sensore del filo inferiore

Sensore del filo superiore/inferiore

- ▶ occhio aperto = la funzione è attivata
 - premere la casella grigia
 - ▶ occhio chiuso = la funzione è disattivata
- Il suono della funzione di controllo è impostato automaticamente insieme all'impostazione dei segnali acustici delle funzioni.

Modificare i segnali acustici

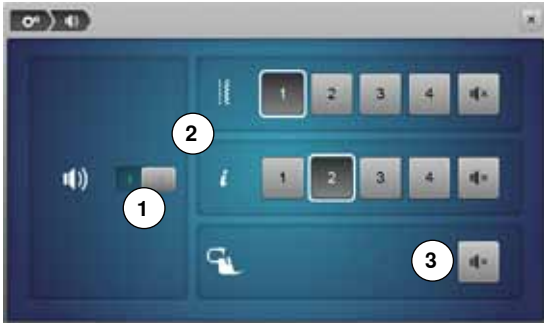

Selezione punti/funzioni/BSR

- premere la casella «Segnali acustici»

Con **1** i suoni sono attivati o disattivati.

La selezione di punti e funzioni **2** può essere segnalata acusticamente.

- selezionare il segnale acustico desiderato per punti/funzioni, premendo una delle caselle 1-4
- attivare/disattivare il suono per la quiltatura con il BSR **3**, premendo la casella «Altoparlante»
- premere la casella « Altoparlante»
- ▶ i segnali acustici sono attivati o disattivati per la rispettiva categoria

Impostazioni della macchina per cucire computerizzata



- premere la casella «Impostazioni della macchina per cucire computerizzata»

- 1 Selezione della lingua
- 2 Impostazioni del display
- 3 Calibrazione del display
- 4 Impostazioni base
- 5 Pulizia/Update
- 6 Informazione



Selezione della lingua

- premere la casella « Selezione della lingua»
- selezionare la propria lingua





Impostazioni del display

- premere la casella «Impostazioni del display»



Luminosità

- spostare il cursore rotondo **1** nella parte superiore del display con il dito oppure con la penna Touchscreen a destra/sinistra oppure
- girare la manopola della larghezza punto oppure
- premere la casella «+»/«-»
- ▶ la luminosità del display cambia
- ▶ il valore base è indicato da un punto bianco
- ▶ le modifiche sono visualizzate nella casella con la cornice gialla

Illuminazione

- ▶ l'icona **2** è attivata = le luci sono accese
- premere la casella grigia
- ▶ la luce è spenta

Regolazione della luce

- spostare il cursore rotondo **3** sul display con il dito oppure con la penna Touchscreen a destra/sinistra oppure
- girare la manopola della lunghezza punto oppure
- premere la casella «+»/«-»
- ▶ intensità della luce cambia
- ▶ il valore base è indicato da un punto bianco
- ▶ le modifiche sono visualizzate nella casella con la cornice gialla



Il display per la calibrazione può essere aperto anche nel modo seguente:

- spegnere la macchina computerizzata
- premere ambedue i pulsanti «Posizione dell'ago» sul davanti della macchina e tenerli premuti
- accendere la macchina e rilasciare i due pulsanti, appena si apre il display



Calibrazione del display

- premere la casella «Calibrazione del display»

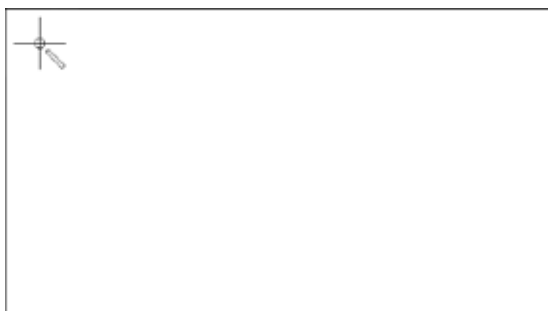

- toccare il centro della croce con la penna Touchscreen
- ▶ la croce si sposta
- ripetere il procedimento, finché tutte le tre posizioni indicate sono calibrate
- ▶ il display si chiude
- ▶ la calibrazione è salvata



Impostazioni base

- premere la casella «Impostazioni base»

Ripristino dell'impostazione base

Le seguenti tre opzioni sono selezionabili:

- 1 Ripristina il cucito
- 2 Ripristina il ricamo
- 3 Ripristina tutto

- selezionare l'opzione desiderata
- confermare con ✓



Cancellare dati personali

Le seguenti tre opzioni sono selezionabili:

- 4 Cucito «Programma Personale»
- 5 Ricamo «Ricami Personali»
- 6 Ricamo «Chiavetta USB» (la chiave USB deve essere inserita nell'apposita presa della macchina)

- selezionare l'opzione desiderata
- confermare con ✓
- ▶ i dati sono cancellati



Eccezioni:

Ripristinare manualmente l'impostazione base per la tensione del filo, il contrasto, la luminosità, lo sfondo e la velocità.

Pulizia/Update



- premere la casella «Pulizia/Update»



- 1 Calibrare l'asolatore a slitta n. 3A
- 2 Aggiornare la macchina computerizzata per cucire/ricamare
- 3 Pulire il prendifilo
- 4 Lubrificare la macchina computerizzata per cucire/ricamare
- 5 Posizione d'imballaggio



Calibrare l'asolatore a slitta n. 3A

- premere la casella «Calibrazione»



- montare l'asolatore automatico a slitta n. 3A
- premere il pulsante «Start/Stop»
- ▶ l'asolatore a slitta si muove in avanti ed indietro
- ▶ la macchina indica al termine del procedimento, se la calibrazione è stata completata con successo

L'asolatore a slitta e la macchina sono impostati uno sull'altra e dovrebbero essere usati solo insieme.

Update

ATTENZIONE!

Non togliere la chiavetta USB BERNINA, finché non appare il messaggio che conferma il completamento dell'aggiornamento.



- inserire la chiavetta USB BERNINA che contiene la nuova versione del software
- premere la casella «Update»



Si consiglia di salvare i dati e le impostazioni della macchina, prima di iniziare l'aggiornamento.

- premere la casella **1**
- ▶ i dati della macchina per cucire sono salvati sulla chiavetta USB
- premere la casella **2** «update» per avviare il procedimento

Il programma controlla, se:

- ▶ è inserita una chiavetta USB BERNINA
- ▶ è disponibile abbastanza memoria libera
- ▶ la chiavetta USB contiene la corretta versione software
- ▶ dati ed impostazioni personali saranno integrati nella versione nuova

Un messaggio informa, che l'aggiornamento è stato terminato con successo - la macchina è pronta per cucire e ricamare.



- ▶ messaggi di errore indicano, se l'avvio dell'aggiornamento non è possibile oppure se si presentano problemi durante il processo d'aggiornamento. Se i dati e le impostazioni dopo l'aggiornamento non sono più ritrovabili nella macchina computerizzata:
 - premere la casella **3**
- ▶ i dati, precedentemente salvati sulla chiavetta USB, vengono trasmessi nella macchina



Il software attuale è disponibile sul sito www.bernina.com.



Pulire il prendifilo

- premere la casella «Pulizia»
- pulire il prendifilo, seguendo le istruzioni



Lubrificazione la macchina computerizzata per cucire/ricamare

- premere la casella «Lubrificazione»
- lubrificare la macchina per cucire/ricamare, seguendo le indicazioni ed animazioni



Posizione d'imballaggio

Non spostare manualmente il braccio del modulo di ricamo! Seguire le indicazioni sul display per rimettere il modulo per ricamo nell'imballaggio originale.

- premere la casella «Posizione d'imballaggio»

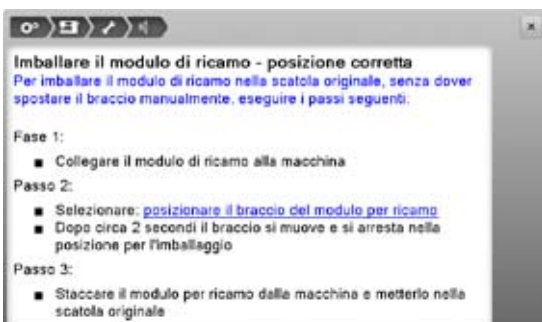

Informazione



- premere la casella «Informazione»



- 1 Versione
- 2 Dati del rivenditore
- 3 Dati tecnici



Versione

- premere la casella «Versione»



- ▶ le attuali versioni della macchina per cucire e del modulo di ricamo collegato sono visualizzate sul display
- ▶ il display indica il numero totale dei punti cuciti ed anche il numero dei punti cuciti a partire dall'ultima revisione eseguita dal rivenditore BERNINA



Dati del rivenditore

- premere la casella «Dati del rivenditore»



- premere le apposite caselle
- I seguenti dati personali del rivenditore BERNINA possono essere inseriti:
- nome del negozio
 - indirizzo
 - numero telefonico
 - sito internet o indirizzo e-mail



Dati tecnici

- premere la casella «Dati tecnici»



- I dati tecnici relativi allo stato attuale della macchina possono essere memorizzati su una chiavetta USB e mandati al concessionario BERNINA:
- inserire la chiavetta USB nell'apposita presa della macchina
 - premere la casella «LOG»
 - ▶ il dati sono salvati nella chiavetta USB
 - togliere la chiavetta USB

Tutorial

Panoramica Tutorial

Il programma Tutorial offre informazioni e spiegazioni relative a molti temi di cucito e ricamo.



- premere il pulsante «Tutorial»
- ▶ il display «Tutorial» appare



- 1 Filo/Infilatura
- 2 Tecniche di cucito
- 3 BSR
- 4 Ricamo
- 5 Piedino
- 6 Asole
- 7 Quiltare
- 8 Soluzione di problemi
- 9 Ago
- 10 Altro
- 11 Ginocchiera alzapedino (FHS)

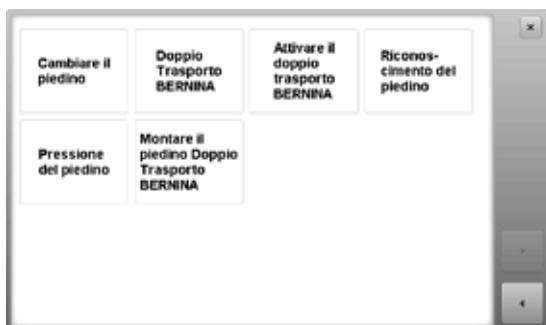

- selezionare il tema desiderato, p.es. «Piedino»
- ▶ una panoramica degli argomenti relativi ai piedini appare
- selezionare il tema desiderato, p.es. «Sostituzione del piedino»



- ▶ le informazioni relative al tema desiderato sono visualizzate sul display
- fare scorrere l'informazione con le manopole o con il dito



- premere «Avanti»
- ▶ la prossima pagina appare



- premere «Indietro»
- ▶ la pagina precedente appare



- premere la casella «Chiudere»
- ▶ il display «Tutorial» si chiude
- ▶ l'ultimo display attivato è visualizzato

Guida al cucito

Panoramica della guida al cucito

La guida al cucito offre informazioni e suggerimenti per molti tipi di lavorazioni. Dopo la selezione del materiale e della tecnica di cucito desiderata, appaiono sullo schermo suggerimenti relativi ai piedini, aghi, ecc.

- ▶ la pressione del piedino e la tensione del filo superiore sono impostate automaticamente

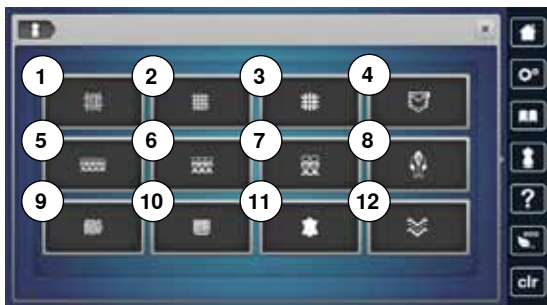

- premere il pulsante «Guida al cucito»
- ▶ il display «Guida al cucito» si apre

- 1 Tessuto leggero
- 2 Tessuto medio-pesante
- 3 Tessuto pesante
- 4 Jeans
- 5 Maglia leggera
- 6 Maglia medio-pesante
- 7 Maglia pesante
- 8 Pelliccia
- 9 Spugna
- 10 Stoffe a pelo alto
- 11 Pelle e plastica
- 12 Tulle e pizzo

Panoramica Tecniche di cucito/Suggerimenti



- premere la casella del materiale desiderato, p.es. «Tessuto leggero»

- 1 Cucitura
- 2 Rifinitura
- 3 Orlo invisibile
- 4 Asola
- 5 Cerniera
- 6 Punti decorativi
- 7 Quiltare a macchina
- 8 Cucito a mano libera
- 9 Appliqué

- selezionare la casella con la tecnica desiderata, p.es. asola
Se la tecnica di cucito desiderata non è nell'elenco, selezionare una tecnica simile.

- ▶ la guida mostra suggerimenti e consigli relativi al materiale selezionato ed alla tecnica desiderata
- confermare con ✓
- ▶ si apre il display con il punto programmato

Chiudere la guida al cucito

- premere ✗

Programma Help (aiuto)

Il programma Help contiene informazioni relative ai punti e alle funzioni che sono visualizzati sul display.



- premere il tasto «Help»
- premere il punto desiderato o la funzione desiderata

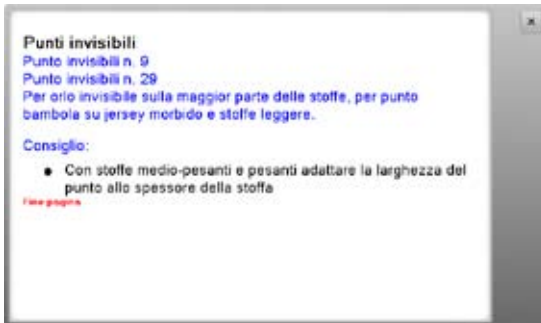

Punti

Il display offre le seguenti informazioni:

- ▶ nome del punto
- ▶ materiali adatti
- ▶ suggerimento

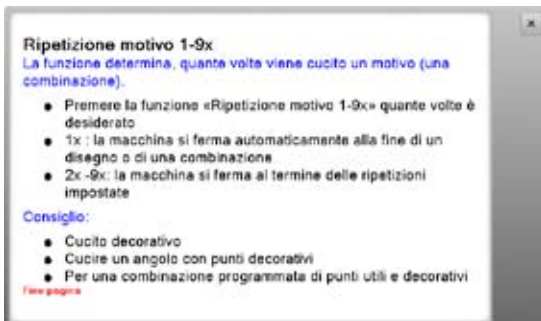

Funzioni

Il display offre le seguenti informazioni:

- ▶ nome della funzione
- ▶ spiegazione della funzione
- ▶ suggerimento

Chiudere il programma Help

- premere la casella «Chiudere»
- ▶ il programma Help si chiude
- ▶ l'ultimo display attivato è visualizzato

Bilanciamento

Punti utili e decorativi

Prima di lasciare la fabbrica BERNINA, ogni macchina per cucire computerizzata è stata testata e campionata in modo ottimale. Stoffe, fili, stabilizzatori e imbottiture differenti possono influenzare la corretta formazione del punto. Grazie al bilanciamento elettronico, queste alterazioni possono essere corrette, adattando i punti al materiale da cucire.



- premere la casella «i»
- premere la casella «Bilanciamento»



Punti utili e decorativi

- ▶ la parte sinistra dello schermo mostra la formazione originale (programmata) del punto
- ▶ la parte destra visualizza in diretta le correzioni effettuate

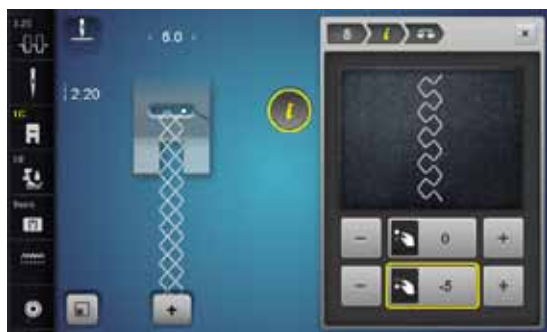

Correzioni

Se il punto cucito non «chiude» (p.es. il punto nido d'ape):

- adattare il motivo con le manopole della lunghezza/larghezza punto oppure le caselle «+»/«-», finché la raffigurazione del punto sul lato destro dello schermo è identica alla formazione del punto sulla stoffa
- ▶ la modifica è indicata da un numero nella casella con la cornice gialla
- premere la casella «Chiudere» o «i»
- ▶ le modifiche sono memorizzate
- ▶ l'ultimo display attivato è visualizzato



Motivi con trasporto trasversale

- ▶ la parte sinistra dello schermo mostra la formazione originale (programmata) del punto
- ▶ la parte destra visualizza in diretta le correzioni effettuate



Il motivo cucito p.es. n. 212 risulta deformato sia in lunghezza sia in larghezza.

Correzione sull'asse verticale

- adattare il motivo con le caselle «+»/«-» o con la manopola della lunghezza punto, finché la raffigurazione del punto sul lato destro dello schermo è identica alla formazione del punto sulla stoffa

Correzione sull'asse orizzontale

- adattare il motivo con le caselle «+»/«-» o con la manopola della larghezza punto, finché la raffigurazione del punto sul lato destro dello schermo è identica alla formazione del punto sulla stoffa

Ripristino dell'impostazione base

- premere la casella «i»
- premere la casella «Bilanciamento» gialla
- premere la casella con la cornice gialla
- ▶ l'impostazione base è ripristinata

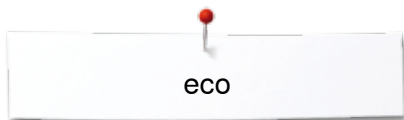

Descrizione eco

Attivare la modalità di basso consumo durante prolungate interruzioni di lavoro.



Attivare eco

- premere il pulsante «eco»
 - ▶ il display diventa scuro
 - ▶ la macchina riduce il consumo di corrente elettrica e le luci si spengono
- La modalità eco è anche una funzione di sicurezza per bambini. Sul display nessuna selezione è consentita e la macchina non può essere avviata.

Disattivare eco

- premere il pulsante «eco»
- ▶ la macchina è nuovamente pronta a cucire

Punti utili

Panoramica punti utili

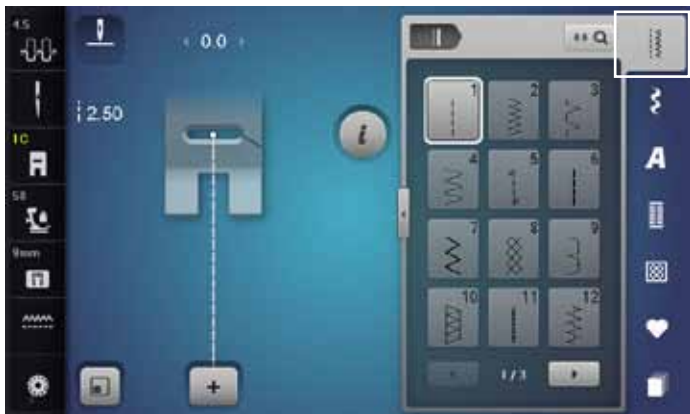

- premere il pulsante «Punti utili»
- ▶ i punti utili sono visibili sul display
- per visualizzare gli altri punti utili usare le frecce di scorrimento

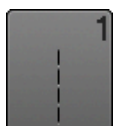

1 Punto diritto

Per tessuti non elasticizzati; per tutti i lavori a punto diritto, p.es. cucire orli, impunturare, inserire cerniere



8 Punto nido d'ape

Per tutti i tipi di maglia e tessuti morbidi; cuciture a vista per biancheria, vestiti, tovaglie, rattoppi, ecc.



2 Punto zigzag

Lavorazioni a zigzag, come rifiniture, attaccare elastici e merletti



9 Punto invisibile

Per la maggior parte dei materiali; orli invisibili, orli con punto conchiglia in maglia morbida e tessuti sottili; cuciture ornamentali



3 Punto vari-overlock

Per jersey leggero, cuciture overlock elastiche, rifiniture e orli elastici



10 Punto overlock doppio

Per qualsiasi tipo di maglia; cucitura overlock = cucire e rifinire in una sola operazione



4 Punto serpentino

Per quasi tutti i materiali; rammendo a punto serpentino, rattoppi, rinforzo di bordi ecc.



11 Punto super-stretch

Per materiali molto elasticizzati; cuciture aperte molto elastiche per indumenti di qualsiasi tipo



5 Programma punto diritto con fermatura automatica

Per tutti i materiali; ferma la cucitura automaticamente all'inizio ed alla fine con cinque punti diritti



12 Punto increspato

Per la maggior parte dei materiali; inserire elastici, cucitura piatta di giunzione = margini affiancati, cuciture decorative



6 Punto diritto triplo

Cucitura rinforzata su materiali pesanti; cucitura ed orlo a vista



13 Punto overlock elasticizzato

Per maglia medio-pesante, spugna e tessuti pesanti; cuciture overlock, cucitura piatta di giunzione



7 Punto zigzag triplo

Per cuciture resistenti su materiali pesanti, per orli e cuciture a vista



14 Punto maglia

Per materiali di maglia; orli e cuciture a vista riparazioni biancheria e maglia



15 Punto universale

Per materiali più pesanti, come feltro e pelle; cucitura piatta di giunzione, orlo a vista, applicazione di nastri elastici e cuciture decorative



24 Travetta programmata

Per rinforzare tasche, cucire passanti per cinture, ecc.



16 Punto zigzag cucito

Cucitura di rinforzo, rinforzo di bordi, applicazione di elastici, cuciture decorative



25 Travetta programmata

Per rinforzare tasche, cucire passanti per cinture, rinforzare cerniere e cuciture



17 Punto Lycra

Per materiali molto elasticizzati, cucitura piatta a vista, riparazioni di biancheria intima, ecc.



26 Rinforzo sartoriale, grande

Per tessuti medio-pesanti e pesanti; rinforzo decorativo per tasche, cerniere lampo e spacchi

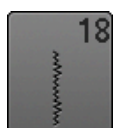

18 Punto stretch

Per materiali molto elasticizzati; cuciture aperte molto elastiche per indumenti di qualsiasi tipo



27 Rinforzo sartoriale, piccolo

Per tessuti leggeri e medio-pesanti; rinforzo decorativo per tasche, cerniere lampo e spacchi



19 Punto overlock rinforzato

Per maglia medio-pesante e spugna, cucitura overlock, cucitura piatta di giunzione



29 Punto invisibile, stretto

Orlo invisibile su materiali leggeri



20 Punto overlock per maglia

Per tessuti in maglia fatti a mano o a macchina, cuciture overlock = cucire e rifilare in una sola operazione



31 Punto diritto triplo con Punto lungo

Per cuciture resistenti su materiali pesanti, per orli e cuciture a vista



21 Punto imbastitura

Cucitura temporanea di orli e cuciture, ecc.

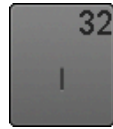

32 Punto diritto singolo

Punto di unione tra due punti decorativi singoli in una combinazione



22 Programma di rammendo, semplice

Rammendo automatico di tessuti leggeri e medio-pesanti



33 Tre punti diritti singoli

Punti di unione tra due punti decorativi singoli



23 Programma di rammendo, rinforzato

Rammendo automatico di tessuti pesanti



34 Punto rammendo

Rammendo con punto serpentino in combinazione con la funzione «Cucire indietro permanente»

Selezione del punto

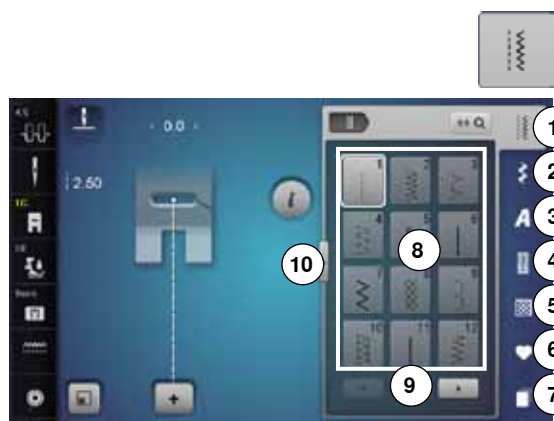

Selezione diretta, Variazione 1

- selezionare una delle categorie principali 1-5

- 1 Punti utili
- 2 Punti decorativi
- 3 Alfabeti
- 4 Asole
- 5 Punti quilt
- 6 Programma personale/Memoria
- 7 History (punti storici)

- ▶ il punti disponibili sono visualizzati nell'area 8 del display
- selezionare il motivo desiderato
- premere le frecce 9 per rendere visibili gli altri motivi della categoria



Selezione diretta, Variazione 2

- selezionare una delle categorie principali 1-5
- premere la casella 10
- ▶ il display cambia
- ▶ la quantità dei punti visualizzati aumenta
- ▶ premere le caselle di scorrimento per visualizzare gli altri punti
- ▶ le categorie dei punti, p. es i punti decorativi, sono direttamente visibili
- premere nuovamente la casella 10
- ▶ il display cambia



Selezione numerica

- premere la casella «0-9»
- ▶ i numeri sono visualizzati nell'area 13 del display
- digitare il numero del punto desiderato
- ▶ il numero programmato appare nella casella 11
- premere la casella 12
- ▶ cancella l'ultima cifra
- premere la casella 11
- ▶ cancella l'intero numero
- confermare con la casella 14

Interruzione

- premere la casella «0-9» oppure
- premere la casella 15
- ▶ l'ultimo display attivato è visualizzato



Un numero non valido è indicato nella casella 11 con 3 punti interrogativi.

Personalizzazione dei punti

Le regolazioni base dei punti sono adattabili al materiale ed alla tecnica di lavorazione. Le regolazioni qui descritte possono essere applicate a tutti i punti utili ed a molti punti decorativi.



La capacità della memoria temporanea è illimitata e mantiene qualsiasi modifica del punto:

- Lunghezza del punto
- Larghezza del punto
- Posizione dell'ago
- Allungamento del punto/motivo
- Effetto specchio
- Punto lungo
- Tensione del filo
- Bilanciamento
- Ripetizione motivo 1-9x

Memoria temporanea

La macchina memorizza automaticamente ogni modifica della lunghezza/larghezza del punto.

Esempio:

- cucire un punto modificato (p.es. zigzag)
- selezionare un altro punto e cucirlo (p.es. punto diritto)
- ritornando al punto zigzag precedente, tutte le modifiche impostate risultano invariate

Ripristinare le impostazioni base

Singoli punti possono essere ripristinati manualmente.

- premere l'indicazione della lunghezza/larghezza punto e la casella con la cornice gialla oppure
- «-»/«+»-premere la casella oppure
- spostare sul display il cursore rotondo con il dito o con la penna Touchscreen
- premere il tasto «clr»
- ▶ tutti i valori modificati del punto **attivato** sono ripristinati
- spegnere la macchina computerizzata
- ▶ tutte le modifiche sono cancellate

Memoria permanente

Le impostazioni base programmate da BERNINA possono essere modificate e salvate. I cambiamenti rimangono memorizzati anche se la macchina è stata spenta e riaccesa.



Modificare l'impostazione base

- selezionare un punto, p.es zigzag
- modificare la lunghezza e la larghezza del punto con le apposite manopole



Salvare le modifiche

- premere la casella «i»
- premere la casella «Salvare»
- premere la casella «Chiudere» o «i»
- ▶ le modifiche sono memorizzate



Ripristino dell'impostazione base

- premere la casella «i»
- premere la casella «Ripristino impostazioni base»
- premere la casella «Chiudere» o «i»
- ▶ le impostazioni base sono ripristinate

Modificare la larghezza e la lunghezza del punto



- girare le manopole oppure
- premere l'indicazione della lunghezza/larghezza punto
- premere le caselle «-»/«+» oppure
- spostare sul display il cursore rotondo con il dito o con la penna Touchscreen

La macchina accetta le modifiche anche durante il cucito.



Per punti utili e punti quilt è indicata la reale lunghezza del punto **1**.



Per altri punti (incl. alfabeti) è indicata la lunghezza totale del motivo **2**. La lunghezza reale del punto **3** è visibile solo, se il display della lunghezza punto è aperto.

Esempi d'impiego dei punti utili

Punto diritto



Piedino universale n. 1C/1D

Punto diritto n. 1

Quando si accende la macchina, appare automaticamente il punto diritto.

► l'ago è alzato

Impiego

Adatto per tutti i materiali.



Adattare la lunghezza del punto al materiale

P.es. punti allungati per jeans (ca. 3-4 mm), punti corti per stoffe leggere (ca. 2-2.5 mm).

Adattare la lunghezza del punto al filo

P.es. punti lunghi (ca. 3-5 mm) per impunture con filo pesante.

Attivare la funzione Arresto dell'ago/basso

Evita lo spostamento indesiderato, quando la stoffa viene girata.

Punto diritto triplo



Piedino universale n. 1C/1D

Punto diritto triplo n. 6

Cucitura aperta

Cuciture resistenti per tessuti pesanti come jeans e velluto a coste.



Per materiali pesanti di tessitura molto fitta

L'ago per jeans e il piedino per jeans n. 8 facilitano la cucitura di jeans e tela.

Impuntura decorativa

Aumentare la lunghezza del punto ed utilizzare il punto diritto triplo per realizzare delle impunture decorative su tessuti jeans.

Punto zigzag triplo



Piedino universale n. 1C/1D

Punto zigzag triplo n. 7

Materiali pesanti, particolarmente per jeans, tela e tela per mantovane.



Per orli che sono esposti a lavaggi frequenti. Prima rifinire il margine dell'orlo. Usare l'ago jeans per materiali di tessitura molto fitta.

Cerniera

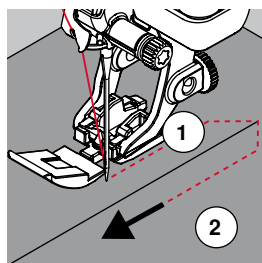
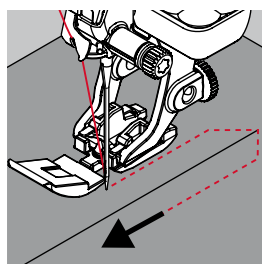

Piedino per cerniera n. 4D

Punto diritto n. 1

Preparazione

- chiudere la cucitura fino all'inizio della cerniera
- cucire alcuni punti di fermatura
- imbastire l'apertura della cerniera con punti lunghi
- rifinire i margini
- stirare la cucitura aperta
- scucire l'apertura della cerniera
- imbastitura: imbastire la cerniera sotto la stoffa in modo, che i bordi piegati della stoffa si incontrino al centro della cerniera

Inserire la cerniera

- aprire la cerniera (alcuni centimetri)
- spostare l'ago verso destra
- iniziare a cucire in alto a sinistra
- cucire lungo la fila dei denti della cerniera
- fermare la macchina poco prima del cursore della cerniera (ago basso), sollevare il piedino e
- alzare il piedino
- chiudere la cerniera lampo
- continuare a cucire fino alla fine dell'apertura (ago basso)
- alzare il piedino
- girare il lavoro
- cucire fino all'altro lato della cerniera e fermare la macchina (ago basso)
- alzare il piedino
- girare nuovamente il lavoro
- cucire il secondo lato della cerniera, dal basso verso l'alto

Variazione: cucire ambedue i lati della cerniera, partendo dal basso verso l'alto

Tecnica adatta per tutte le stoffe a pelo alto (p. es. velluto).

- preparare la cerniera come descritto sopra
- iniziare a cucire al centro del fondo della cerniera, con posizione dell'ago a destra
- eseguire una cucitura inclinata verso i dentini della cerniera
- cucire il primo lato **1** dal basso verso l'alto
- spostare l'ago verso sinistra
- cucire il secondo lato **2** esattamente allo stesso modo dal basso verso l'alto



Non è possibile cucire accanto al cursore della cerniera

- cucire fino a circa 5 cm dal cursore
- abbassare l'ago nella stoffa, alzare il piedino, aprire la cerniera, abbassare il piedino e finire di cucire la cerniera (adoperare la ginocchiera alzapiedino)

Trasporto all'inizio della cucitura

- tenere fermi i fili all'inizio della cucitura = eventualmente tirare il cucito leggermente indietro (pochi punti) oppure
- cucire indietro ca. 1-2 cm, poi continuare nel modo abituale

Il nastro della cerniera è molto rigido e spesso

Utilizzare aghi n. 90-100 = punti più regolari.

Rammendo manuale

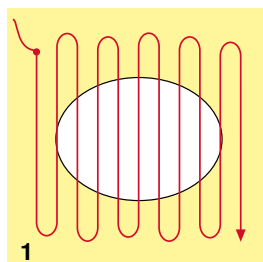
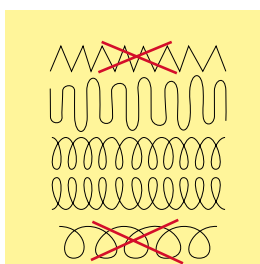

1

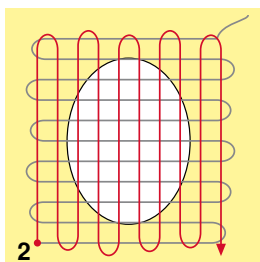

2

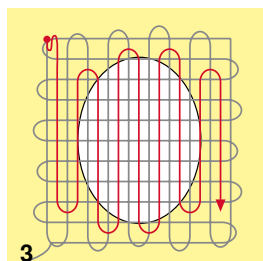

3

Piedino per rammendo n. 9 (accessorio opzionale)

Punto diritto n. 1

Strappi, buchi, aree consumate

«Sostituzione» dei fili verticali ed orizzontali in ogni tipo di materiale.

Preparazione

- abbassare le griffe del trasporto
- montare il piano supplementare
- tendere la stoffa nel telaio ad anello (accessorio opzionale)
- ▶ la parte da rammendare rimane tesa, la stoffa non si increspa

Cucire

- lavorare da sinistra verso destra e guidare il telaio con movimenti regolari e senza troppa pressione
- cucire ogni cambio di direzione in modo arrotondato, in alto e in basso; angoli acuti possono provocare la rottura del filo oppure creare dei buchi nel tessuto
- creare margini irregolari - così il filo della cucitura si «perde» nel tessuto

1 Cucire i fili base

- tendere i primi fili (non troppo fitti, cucire oltre il limite della zona danneggiata)
- lavorare margini irregolari
- ruotare il lavoro di 90°

2 Coprire i fili base

- tendere i primi fili non troppo fitti
- ruotare il lavoro di 180°

3 Terminare il rammendo

- eseguire altre cuciture rade



Punti difettosi

- se il filo inferiore appare sul dritto della stoffa, guidare il cucito più lentamente
- se sul rovescio della stoffa si formano piccoli nodi, guidare il cucito più velocemente

Il filo si spezza

Guidare il cucito in modo più regolare.

Rammendo automatico



Piedino universale n. 1C
Asolatore automatico a slitta n. 3A

Programma di rammendo, semplice n. 22

Rammendo veloce di strappi e parti consumate
«Sostituzione» dei fili verticali in ogni materiale.

Preparazione

- tendere materiali leggeri nell'apposito telaio ad anello (accessorio opzionale)
- ▶ la parte da rammendare rimane tesa, la stoffa non si increspa

Rammendo con il piedino universale n. 1C

Il rammendo inizia in alto a sinistra.

- cucire la prima lunghezza
- arrestare la macchina
- premere il pulsante «Cucire indietro»
- ▶ la lunghezza è programmata
- terminare il programma rammendo
- ▶ la macchina si arresta automaticamente
- premere il tasto «clr»
- ▶ la programmazione è cancellata

Rammendo con l'asolatore automatico a slitta n. 3A

- per riparare strappi e parti consumate
- lunghezza massima del rammendo 3 cm
- stessa lavorazione come con il piedino n. 1C



Rinforzo

Rinforzare la stoffa con uno stabilizzatore a strappo o termoadesivo.

Il rammendo è «storto»

Correggere con il bilanciamento (vedi a pagina 60).

Rammendo rinforzato, automatico

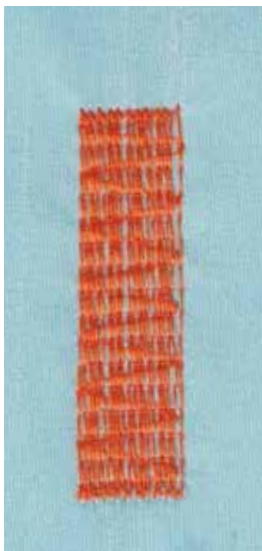

Asolatore automatico a slitta n. 3A

Programma di rammendo, rinforzato n. 23

Rammendo veloce di strappi e parti consumate

«Sostituzione» dei fili verticali in ogni materiale.

Preparazione

- tendere materiali leggeri nell'apposito telaio ad anello (accessorio opzionale)
- ▶ la parte da rammendare rimane tesa, la stoffa non si increspa

Rammendo con l'asolatore automatico a slitta n. 3A

Il rammendo inizia in alto a sinistra.

- cucire la prima lunghezza
- arrestare la macchina
- premere il pulsante «Cucire indietro»
- ▶ la lunghezza è programmata
- terminare il programma rammendo
- ▶ la macchina si arresta automaticamente
- premere il tasto «clr»
- ▶ la programmazione è cancellata



Il rammendo non copre tutta la zona danneggiata

Spostare la stoffa e ripetere il rammendo (la lunghezza è programmata e può essere ripetuta infinite volte).



L'impostazione diretta della lunghezza (vedi a pagina 38) permette di programmare una lunghezza rammendo fino a 30 mm.

Programma di rammendo, rinforzato

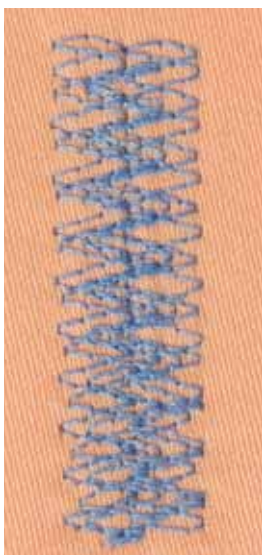

Piedino universale n. 1C

Programma di rammendo n. 34

Il programma di rammendo n. 34 è particolarmente adatto per la riparazione di parti danneggiate su stoffe pesanti, come jeans e abbigliamento di lavoro.

Rifinitura bordi



Piedino universale n. 1C

Punto zigzag n. 2

- per tutti i materiali
- per rifinitura bordi
- per cuciture elastiche
- per lavori decorativi

Rifinitura bordi

- guidare il bordo della stoffa al centro del piedino
- non selezionare lo zigzag troppo largo
- non selezionare lo zigzag troppo lungo
- l'ago cuce da una parte sul tessuto, dall'altra parte nel vuoto
- il bordo deve rimanere piatto e non deve arrotolarsi
- per tessuti leggeri utilizzare un filo da rammendo

Punto cordoncino

- zigzag molto fitto (lunghezza punto 0.5-0.7 mm)
- punto pieno per applicazioni, ricamo, ecc.



Come variazione è possibile usare il punto n. 1354.

Punto overlock doppio



Piedino universale n. 1C

Piedino overlock n. 2A

Overlock doppio n. 10

Cucitura chiusa

Cucitura elastica per materiali leggeri e morbidi come jersey di seta, ecc.



Materiali di maglia

- usare un ago nuovo con punta sferica, per non danneggiare le maglie
- eventualmente allentare la pressione del piedino

Cucito di materiali elasticizzati

Eventualmente adoperare aghi stretch (130/705 H-S).

Impunturare bordi

Piedino per punto invisibile n. 5

Piedino universale n. 1C

Piedino per impunture strette n. 10/10C/10D (accessorio opzionale)

Punto diritto n. 1

Impuntura stretta dei bordi

Bordo esterno

- posizionare il bordo sul lato sinistro della guida del piedino
- selezionare la posizione sinistra dell'ago, in modo da ottenere la distanza desiderata dal bordo

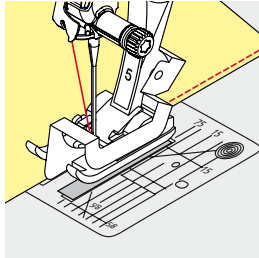

Bordo piegato (orlo)

- posizionare il bordo della stoffa (piega interna, superiore) da destra contro la guida della piedino n. 5
- selezionare la posizione dell'ago a destra

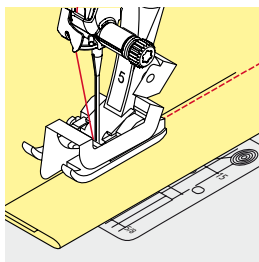

Piedino per punto invisibile n. 5

Posizioni dell'ago a sinistra oppure all'estrema destra.

Piedino universale n. 1C e piedino per impunture strette n. 10/10C/10D (accessorio opzionale)

Tutte le posizioni.

Impuntura larga

Metodi per guidare il materiale

Usare il piedino come guida:

- guidare il bordo della stoffa lungo il bordo laterale del piedino

Usare la placca dell'ago come guida:

- guidare il bordo della stoffa lungo le marcature sulla placca dell'ago (1-2.5 cm)

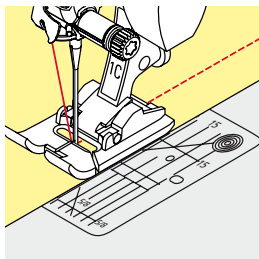

Usare il righello guida bordi:

Piedino

- allentare la vite sul retro del piedino
- inserire il righello nel foro del gambo del piedino
- regolare la larghezza desiderata
- stringere la vite
- guidare il righello lungo il bordo della stoffa

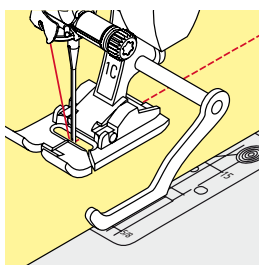

Per realizzare cuciture parallele con distanze larghe, guidare il righello lungo una cucitura precedente.

Orlo invisibile

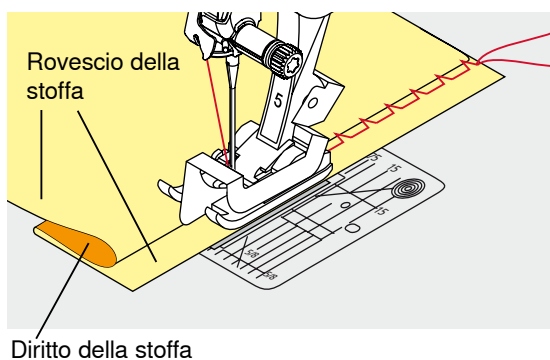
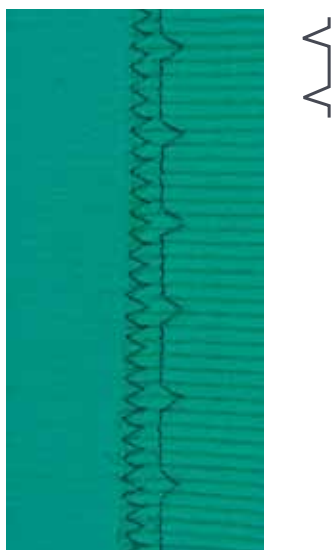

Piedino per punto invisibile n. 5

Punto invisibile n. 9

Per orli «invisibili» su stoffe medio-pesanti e pesanti di cotone, lana e fibre miste.

Preparazione

- rifinire il margine della stoffa
- piegare l'orlo, imbastirlo o appuntarlo con degli spilli

- piegare il tessuto in modo, che il bordo rifinito si trovi sul lato destro (illustrazione)
- posizionare il lavoro sotto il piedino
- il bordo piegato scorre lungo la guida del piedino

Cucire

L'ago deve forare appena il bordo della stoffa ripiegata (esattamente come l'orlo cucito a mano).

- dopo circa 10 cm controllare l'orlo sul diritto e sul rovescio; adattare eventualmente la larghezza del punto



Regolazione precisa della larghezza del punto

Guidare il bordo piegato in modo regolare lungo la guida del piedino = cucitura regolare.

Orlo a vista



Piedino universale n. 1C/1D

Punto maglia n. 14

Per orli elastici a vista su maglia di cotone, lana, fibre sintetiche e fibre miste.

Preparazione

- piegare l'orlo, fissarlo con degli spilli oppure imbastirlo
- eventualmente allentare la pressione del piedino

Cucire

- cucire l'orlo dal diritto alla profondità desiderata
- ritagliare sul rovescio la stoffa in eccedenza

Punto diritto con programma fermatura



Piedino universale n. 1C

Punto diritto con programma fermatura n. 5

- per tutti i materiali
- per saldare l'inizio e la fine della cucitura

Cuciture lunghe con punto diritto

Fermatura regolare grazie alla programmazione dei punti.

Inizio della cucitura

- premere il pedale
- ▶ la macchina salda automaticamente l'inizio della cucitura (5 punti in avanti, 5 punti indietro)
- eseguire la cucitura a punto diritto



Fine della cucitura

- premere il pulsante «Cucire indietro»
- ▶ la macchina esegue automaticamente i punti di fermatura (5 punti indietro, 5 punti avanti)
- ▶ la macchina si ferma automaticamente al termine della fermatura programmata

Punto imbastitura



Piedino universale n. 1C/1D

Punto imbastitura n. 21

- punto diritto: la macchina cuce solo ogni quarto punto; la variazione più lunga del punto misura 24 mm, se la lunghezza punto è impostata a 6 mm; la lunghezza del punto raccomandata è 3,5-5 mm
- per lavorazioni, che richiedono punti molto lunghi
- per imbastire cuciture, orli, quilts, ecc.
- unione temporanea di due strati di stoffa
- facile da scucire

Preparazione

- appuntare gli strati di stoffa con degli spilli, inseriti orizzontalmente
- ▶ evita che la stoffa si sposti



Saldare/fissare i fili

Cucire 3-4 punti di fermatura all'inizio ed alla fine della cucitura.

Filo

Per le imbastiture utilizzare del filo da rammendo sottile; è più facile da eliminare.

Cucitura piatta di giunzione

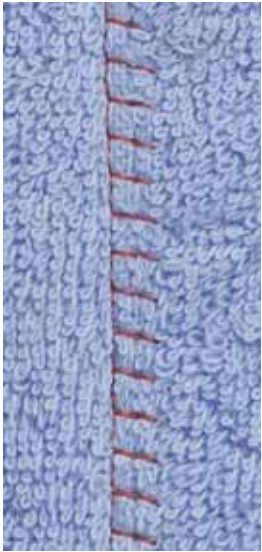

TTTTT

Piedino universale n. 1C

Punto stretch overlock n. 13

Ideale per materiali pesanti o voluminosi, come spugna, feltro, pelle, ecc.

Cucire

- sovrapporre i bordi della stoffa
- eseguire la cucitura lungo il margine
- il punto deve superare leggermente il bordo della stoffa superiore e comprendere anche la stoffa inferiore
- ▶ cucitura molto piatta e resistente

Compensare dislivelli del materiale

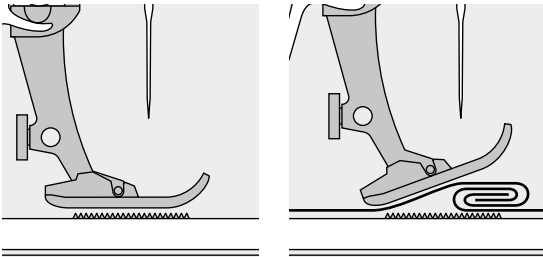

Le griffe del trasporto possono lavorare in modo normale soltanto, se il piedino è appoggiato in posizione orizzontale.

Se il piedino si inclina, passando sopra uno spessore alto, il trasportatore non riesce ad afferrare la stoffa. Il materiale non viene trasportato.

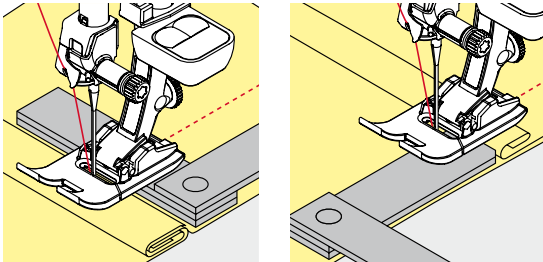

Per compensare il dislivello, posizionare una o più piastrine compensatrici dietro l'ago e sotto il piedino.

Per compensare un dislivello davanti all'ago, posizionare le piastrine al fianco destro del piedino, molto vicino all'ago. Cucire, finché il piedino ha superato completamente il dislivello, poi togliere le piastrine.



Arresto dell'ago/basso.

Cucire angoli

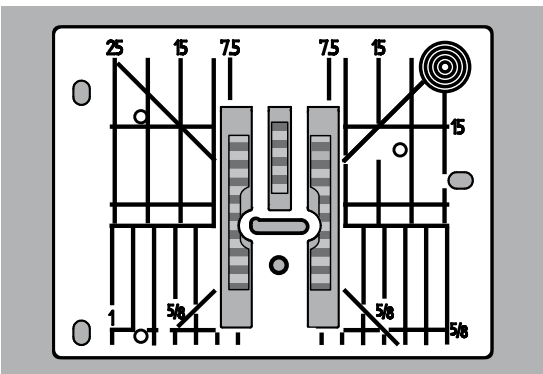

Dovuto alla larghezza dell'apertura della placca, i due ranghi delle griffe sono molto distanti.

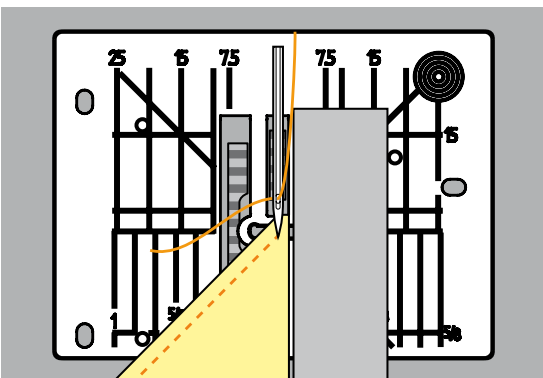

Durante la cucitura di angoli il trasporto è insufficiente, perché solo una piccola parte del materiale appoggia realmente sulle griffe del trasporto.

Posizionare due o tre piastrine compensatrici sul lato destro del piedino fino al bordo della stoffa.

► il trasporto della stoffa è regolare



Arresto dell'ago/basso.

Asole

Panoramica asola



Asole sono chiusure pratiche, che possono avere anche una funzione decorativa. Per tutte le asole ci sono vari modi di programmarle e realizzarle.

- premere il tasto «Asole»
- usare le frecce dello scorrimento per visualizzare altri tipi di asole



51 Asola standard

Per tessuti leggeri e medio-pesanti; camicie, vestiti, biancheria da casa, federe, ecc.



59 Asola a punto diritto

Programma per rinforzare e stabilizzare asole, per tasche profilate e per asole su pelle e pelle sintetica



52 Asola standard stretta

Per tessuti leggeri e medio-pesanti; camicie, vestiti, abbigliamento per bambini e neonati, cucito creativo



63 Asola effetto «fatto a mano»

Per tessuti leggeri e medio-pesanti: camicette, vestiti, abbigliamento da tempo libero, federe e lenzuola



53 Asola elastica

Per jersey elasticizzato di cotone, lana, seta e fibre sintetiche



66 Asola con due travette a punta, stretta

Asola decorativa per materiali medio-pesanti, camicette, vestiti, giacche



54 Asola arrotondata con travetta semplice

Per materiali medio-pesanti e pesanti; abiti, giacche, cappotti, impermeabili



68 Asola decorativa a goccia con travetta orizzontale

Per stoffe pesanti, non elasticizzate: giacche, cappotti, abbigliamento da tempo libero



55 Asola arrotondata con travetta orizzontale

Per materiali medio-pesanti e pesanti; abiti, giacche, cappotti, impermeabili



69 Asola con travette decorative

Per stoffe medio-pesanti, non elasticizzate; asola decorativa



56 Asola a goccia

Per materiali pesanti, non elasticizzati; abiti, giacche, cappotti, abbigliamento da tempo libero



60 Programma per cucire bottoni

Cucire bottoni con 2 o 4 fori



57 Asola a goccia con travetta a punta

Per stoffe pesanti, non elasticizzate: giacche, cappotti, abbigliamento da tempo libero



61 Asola rotonda a punto zigzag

Passante per cordoncini e nastri, per lavori decorativi



58 Asola a goccia con travetta orizzontale

Per stoffe pesanti, non elasticizzate: giacche, cappotti, abbigliamento da tempo libero



62 Asola rotonda a punto diritto

Passante per cordoncini e nastri, per lavori decorativi

Informazioni importanti

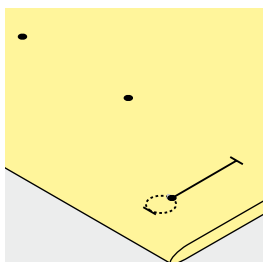
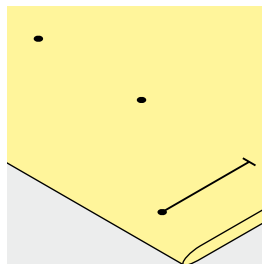
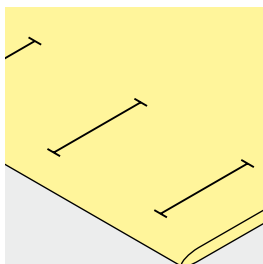

Marcare asole manuali

- marcare la lunghezza dell'asola direttamente sul tessuto
- adoperare il piedino per asole n. 3C (accessorio opzionale)

Marcare asole automatiche

- marcare la lunghezza di una sola asola
- ▶ l'esecuzione completa della prima asola memorizza automaticamente la lunghezza di tutte le asole successive
- per le asole seguenti marcare soltanto il punto iniziale
- adoperare l'asolatore automatico a slitta n. 3A

Marcare le asole a goccia

- marcare soltanto la lunghezza dei cordoncini
- ▶ il programma aggiunge la corretta dimensione della goccia durante la realizzazione dell'asola
- ▶ l'esecuzione completa della prima asola memorizza automaticamente la lunghezza di tutte le asole successive
- per le asole seguenti marcare soltanto il punto iniziale
- adoperare l'asolatore automatico a slitta n. 3A

Prova di cucito

- eseguire sempre una prova di cucito sullo stesso tessuto che sarà usato per il progetto definitivo
- usare lo stesso stabilizzatore che sarà usato per il progetto definitivo
- selezionare lo stesso tipo d'asola
- cucire l'asola nella stessa direzione (orizzontale o verticale)
- tagliare il centro dell'asola
- passare il bottone attraverso l'apertura
- correggere la lunghezza dell'asola, se è necessario

Modificare la larghezza dei cordoncini

- modificare la larghezza del punto

Modificare la lunghezza del punto

Modifiche della lunghezza punto si riflettono su ambedue i cordoncini.

- ▶ più fitti, più radi

Dopo ogni modifica della lunghezza del punto:

- programmare nuovamente la lunghezza dell'asola



Per cucire asole (orizzontali) vicino al bordo dell'indumento, si consiglia l'uso del compensatore per l'asolatore a slitta (accessorio opzionale). Inserire il compensatore da dietro tra indumento e piedino e spingerlo in avanti fino allo spessore più alto.

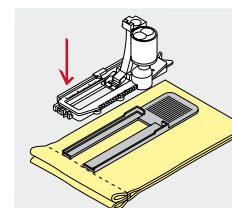

Per confezionare asole su materiali difficili si consiglia l'uso del dispositivo guida per asole (accessorio opzionale). Il dispositivo può essere usato insieme all'asolatore automatico a slitta n. 3A.

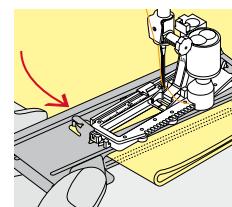

Stabilizzatori



- l'uso di uno stabilizzatore migliora la resistenza e la stabilità dell'asola
- scegliere lo stabilizzatore adatto al tessuto

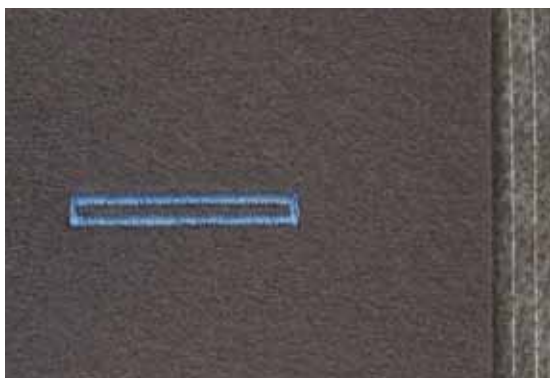

- per stoffe voluminose e morbide è consigliabile l'uso di uno stabilizzatore per ricamo
- ▶ facilita il trasporto della stoffa

Asola con filo di rinforzo

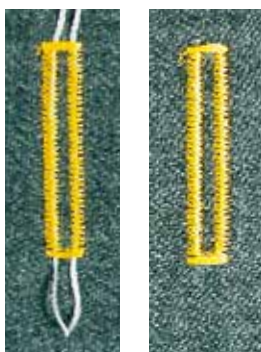

In generale

- il filo di rinforzo rende l'asola ancora più resistente e dona un aspetto professionale
- particolarmente adatto per l'asola n. 51
- posizionare il lavoro sotto il piedino

Filo di rinforzo ideale

- filo perlato n. 8
- filo forte per cucire a mano
- cotone fine per uncinetto

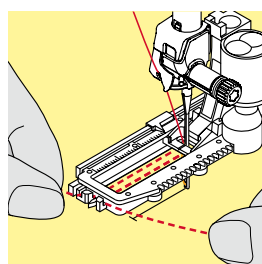
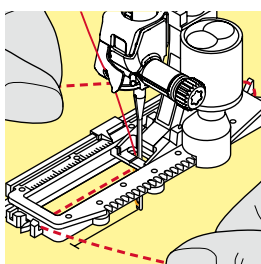

Asola rinforzata con l'asolatore automatico a slitta n. 3A

- alzare il piedino
- abbassare l'ago nella stoffa all'inizio dell'asola
- passare il rinforzo da destra sotto il piedino
- agganciare il filo alla staffetta posteriore del piedino
- portare il rinforzo da sinistra in avanti sotto il piedino
- fissare le estremità del filo di rinforzo nelle apposite fessure sul davanti del piedino
- abbassare il piedino

Cucire

- eseguire l'asola nel modo abituale
- **non** trattenere il filo di rinforzo
- i punti dei cordoncini coprono il filo di rinforzo

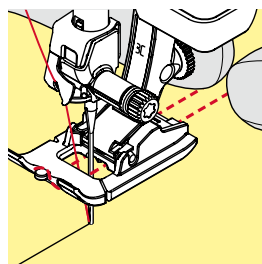
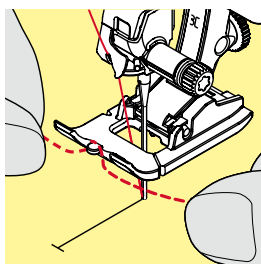

Filo di rinforzo con piedino per asole n. 3C (accessorio opzionale)

- alzare il piedino
- abbassare l'ago nella stoffa all'inizio dell'asola
- agganciare il filo di rinforzo sulla staffetta centrale del piedino (davanti)
- tenere ambedue le estremità del filo e passarle indietro sotto il piedino
- inserire il filo di rinforzo nelle scanalature sotto la soletta
- abbassare il piedino

Cucire

- eseguire l'asola nel modo abituale
- **non** trattenere il filo di rinforzo
- i punti dei cordoncini coprono il filo di rinforzo

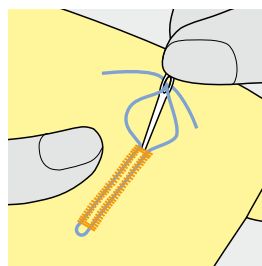

Fissare/rifinire il filo di rinforzo

- tirare il cappio del filo, finché scompare nella travetta
- passare le estremità del rinforzo sul rovescio del lavoro (con un ago per cucire a mano)
- annodare o fermare con alcuni punti



Prima di tagliare l'asola

Inserire uno spillo nella travetta, per evitare di tagliare erroneamente la travetta delle asole.

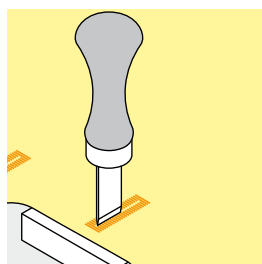
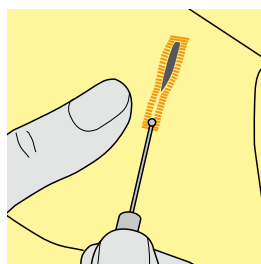

Aprire l'asola con il taglia-asole

- aprire l'asola con il taglia-asole tagliando dalle estremità verso il centro

Aprire l'asola con la lesina taglia-asole (accessorio opzionale)

- posizionare l'asola sul pezzo di legno in dotazione
- posizionare la lesina al centro dell'asola
- tagliare l'asola premendo la lesina sulla stoffa

Modificare il bilanciamento



- premere la casella «i»
- premere la casella «Bilanciamento»

Bilanciamento dell'asola con misurazione ottica

Il bilanciamento si riflette allo stesso modo su ambedue i cordoncini.

Bilanciamento dell'asola a goccia/asola arrotondata con misurazione ottica

Il bilanciamento si riflette allo stesso modo su ambedue i cordoncini.

Bilanciamento della goccia/della parte arrotondata:

- cucire a punto diritto in avanti fino
- ▶ all'inizio della goccia/della parte arrotondata
- arrestare la macchina
- premere la casella «Bilanciamento»
- adattare l'immagine nella parte destra del display con la manopola della lunghezza punto all'asola cucita sulla stoffa

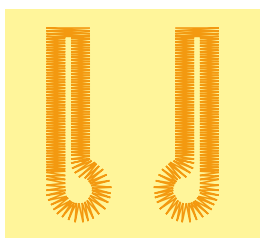

A

B

Goccia spostata verso destra **A**:

- girare la manopola della lunghezza punto verso sinistra

Goccia spostata verso sinistra **B**:

- girare la manopola della lunghezza punto verso destra
- premere la casella «i» o «Chiudere»-premere la casella e completare l'asola

Bilanciamento dell'asola manuale a goccia e asola arrotondata manuale

Ogni modifica del bilanciamento di uno dei cordoncini ha l'effetto opposto sull'altro cordoncino:

Cordoncino sinistro troppo fitto **C**:

- girare la manopola della lunghezza punto verso sinistra
- ▶ il cordoncino sinistro si allunga, mentre il cordoncino destro si accorcia

Cordoncino sinistro troppo rado **D**:

- girare la manopola della lunghezza punto verso destra
- ▶ il cordoncino sinistro si accorcia, mentre il cordoncino destro si allunga

Bilanciamento della goccia/della parte arrotondata:

Goccia spostata verso destra **A**:

- girare la manopola della lunghezza punto verso destra

Goccia spostata verso sinistra **B**:

- girare la manopola della lunghezza punto verso sinistra

Bilanciamento dell'asola standard

Il bilanciamento si riflette allo stesso modo su ambedue i cordoncini.

Bilanciamento dell'asola contapunti

Il bilanciamento si riflette in modo diverso sui cordoncini (vedi illustrazione dell'asola manuale).

- riprogrammare l'asola dopo ogni modifica del bilanciamento

Annullare il bilanciamento

- premere la casella con la cornice gialla nel display «Bilanciamento» oppure
- premere il tasto «clr»
- ▶ «clr» cancella anche l'asola programmata!

Consiglio

Fare una prova di cucito su un ritaglio della stoffa originale del progetto.



Il programma consente di bilanciare ogni singolo elemento delle asole con misurazione ottica e manuale. Il bilanciamento delle asole con misurazione contapunti ha l'effetto opposto sui cordoncini: ogni modifica dei cordoncini cambia contemporaneamente anche la goccia/la parte arrotondata.

Programmazione

Asola automatica con misurazione ottica



Asolatore automatico a slitta n. 3A

La lente ottica dell'asolatore n. 3A misura automaticamente la lunghezza dell'asola = duplicazione esatta e ritorno automatico al raggiungimento della lunghezza massima.

Per asole tra 4-31 mm, a seconda del tipo d'asola.



L'asolatore automatico a slitta deve appoggiare in modo uniforme sul materiale! Se la slitta è posizionata sopra una cucitura precedente, la lunghezza non può essere misurata correttamente.

Asola standard automatica n. 51, 52, 53

Programmazione dell'asola

- 1
 - cucire il primo cordoncino in avanti
 - arrestare la macchina
 - premere il pulsante «Cucire indietro»
 - ▶ «auto» e la lunghezza programmata (in mm) sono indicati sul display
 - ▶ la lunghezza è programmata

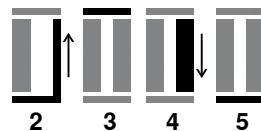

La macchina cuce automaticamente:

- 2 i punti diritti indietro
- 3 la prima travetta
- 4 il secondo cordoncino in avanti
- 5 la seconda travetta ed i punti di fermatura
 - ▶ la macchina si ferma, il programma ritorna automaticamente all'inizio dell'asola

Sistema automatico

- ▶ tutte le asole seguenti sono cucite automaticamente nella stessa lunghezza, senza premere il pulsante «Cucire indietro»
- salvare asole programmate nella memoria permanente (vedi a pagina 92)
- premere il tasto «clr»
- ▶ la programmazione è cancellata



Asole programmate - copie perfette

Asole programmate garantiscono sempre la stessa lunghezza e perfezione.

Velocità di cucito

- eseguire le asole a velocità ridotta per un risultato ottimale
- cucire tutte le asole alla stessa velocità per ottenere cordoncini regolari

Asola automatica - impostazione diretta della lunghezza

Asolatore automatico a slitta n. 3A

Programmare la lunghezza dell'asola

L'asolatore automatico a slitta n. 3A permette l'esecuzione dell'asola con esatta indicazione della lunghezza.

Lunghezza dell'asola = lunghezza dell'apertura centrale in mm



- selezionare l'asola desiderata
- premere la casella «i»
- premere la casella «Programmazione della lunghezza»

Programmare la lunghezza dell'asola

- programmare la lunghezza dell'asola con le manopole della lunghezza/larghezza punto
 - ▶ la lunghezza programmata è indicata sotto il bottone
 - ▶ il numero sopra il bottone indica l'esatta dimensione del bottone
- premere la piccola casella «i» in alto sul display
- ▶ la panoramica delle funzioni appare
- ▶ la lunghezza è memorizzata
- ▶ «auto» e la lunghezza programmata sono indicati sul display a sinistra

Ritorno al menu delle asole

- premere la casella «i» o «Chiudere»
- ▶ si apre il menu delle asole

Asola automatica - con misurazione del bottone

Asolatore automatico a slitta n. 3A

Misurare la dimensione del bottone

La macchina calcola la lunghezza dell'asola direttamente dal diametro del bottone. Il programma aggiunge automaticamente 2 mm per lo spessore del bottone.

- appoggiare il bottone sul cerchio giallo nella parte destra del display
- adattare il cerchio giallo con le manopole della lunghezza/larghezza punto alla dimensione del bottone
 - ▶ la dimensione del bottone è indicata in mm sopra il bottone tra le due linee (p.es. 14 mm)
- togliere il bottone dal display
- premere la casella «i» o «Chiudere»
- ▶ la lunghezza è memorizzata
- ▶ «auto» e la lunghezza programmata sono indicati sul display a sinistra



Correzione per bottoni spessi

Per bottoni molto alti (bottoni bombati, orlo alto) è necessario adattare la lunghezza dell'asola, p.es. se lo spessore dell'asola è 1 cm = lunghezza dell'asola + 1 cm (incl. 2 mm).

Il bottone passa bene dal taglio dell'asola.



Ritorno all'inizio asola

- premere il tasto «Inizio disegno»
- ▶ il programma ritorna all'inizio dell'asola



Cancellare asole memorizzate

- premere «clr» oppure il simbolo «Programmazione»
- ▶ «auto» si spegne e «REC» appare
- adesso è possibile programmare una nuova lunghezza

Asola automatica a goccia/Asola automatica arrotondata



Asolatore automatico a slitta n. 3A



L'asolatore automatico a slitta deve appoggiare in modo uniforme sul materiale! Se la slitta è posizionata sopra una cucitura precedente, la lunghezza non può essere misurata correttamente.

Asola a goccia/arrotondata automatica n. 54-58, 68

Programmazione dell'asola

- 1
 - cucire a punto diritto in avanti
 - arrestare la macchina
 - premere il pulsante «Cucire indietro»
 - ▶ «auto» e la lunghezza programmata (in mm) sono indicati sul display
 - ▶ la lunghezza è programmata



La macchina cuce automaticamente:

- 2 la goccia
- 3 il primo cordoncino indietro
- 4 punti diritti in avanti
- 5 il secondo cordoncino indietro
- 6 la travetta ed i punti di fermatura
 - ▶ la macchina si ferma, il programma ritorna automaticamente all'inizio dell'asola

Sistema automatico

- ▶ tutte le asole seguenti sono cucite automaticamente con la stessa lunghezza, senza premere il pulsante «Cucire indietro»
- salvare asole programmate nella memoria permanente (vedi a pagina 92)
- premere il tasto «clr»
- ▶ la programmazione è cancellata



Asole programmate - copie perfette

Asole programmate garantiscono sempre la stessa lunghezza e perfezione.

Asola a goccia, doppia

- su stoffe molto pesanti l'asola a goccia può essere cucita due volte (doppia) - impostare per il primo passaggio la lunghezza del punto meno fitta
- non spostare il tessuto al termine della prima asola
- ripristinare la lunghezza del punto e ripetere l'asola

Asola con due travette a punta n. 66 e Asola con travette decorative n. 69



1

Programmazione dell'asola

- 1
 - cucire il primo cordoncino in avanti
 - arrestare la macchina
 - premere il pulsante «Cucire indietro»
 - ▶ «auto» e la lunghezza programmata (in mm) sono indicati sul display
 - ▶ la lunghezza è programmata

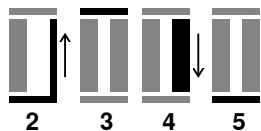

2

3

4

5

La macchina cuce automaticamente:

- 2 i punti diritti indietro
- 3 la travetta a punta superiore/travetta decorativa
- 4 il secondo cordoncino in avanti
- 5 la travetta a punta inferiore/travetta decorativa e punti di fermatura
 - ▶ la macchina si ferma, il programma ritorna automaticamente all'inizio dell'asola

Sistema automatico

- ▶ tutte le asole seguenti sono cucite automaticamente nella stessa lunghezza, senza premere il pulsante «Cucire indietro»
- salvare asole programmate nella memoria permanente (vedi a pagina 92)
- premere il tasto «clr»
- ▶ la programmazione è cancellata

Asola effetto «fatto a mano»

Asolatore automatico a slitta n. 3A

Asola effetto «fatto a mano» n. 63

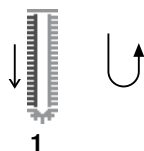

1

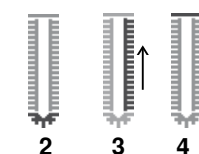

2

3

4

Programmazione dell'asola

- cucire il primo cordoncino in avanti
 - arrestare la macchina
 - premere il pulsante «Cucire indietro»
 - ▶ «auto» e la lunghezza programmata (in mm) sono indicati sul display
 - ▶ la lunghezza è programmata

La macchina cuce automaticamente:

- 2 la goccia
- 3 il secondo cordoncino indietro
- 4 la travetta ed i punti di fermatura
 - ▶ la macchina si ferma, il programma ritorna automaticamente all'inizio dell'asola

Sistema automatico

- ▶ tutte le asole seguenti sono cucite automaticamente con la stessa lunghezza, senza premere il pulsante «Cucire indietro»
- salvare asole programmate nella memoria permanente (vedi a pagina 92)
- premere il tasto «clr»
- ▶ la programmazione è cancellata

Asola misurazione contapunti



- premere la casella «i»
- premere la casella «REC 123»

Piedino per asole n. 3C (accessorio opzionale)

Tutti i tipi di asole



1

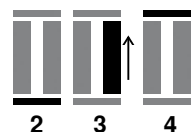

2

3

4

Programmazione dell'asola

- cucire il primo cordoncino in avanti
 - arrestare la macchina
 - premere il pulsante «Cucire indietro»
- 2 cucire la travetta e
- 3 il secondo cordoncino indietro
 - fermare la macchina all'altezza del primo punto
 - premere il pulsante «Cucire indietro»
- 4 la macchina cuce la travetta superiore, alcuni punti di saldatura e si ferma automaticamente
 - ▶ «auto» appare sul display
 - ▶ la lunghezza dell'asola è programmata
 - ▶ la macchina cuce adesso tutte le asole successive con la stessa quantità di punti



- la macchina cuce il primo cordoncino (sinistro) in avanti ed il secondo cordoncino (destra) indietro

Asole nella memoria permanente



- premere il pulsante «Memory»

Memorizzare l'asola

- premere la casella «Memoria» 1
- ▶ si apre un display con quattro cartelle
- selezionare la cartella, in cui si desidera di salvare l'asola, p. es. 1
- premere la casella gialla «Salvare»
- ▶ l'asola è salvata nella memoria permanente



- premere il pulsante «Memory»

Selezionare l'asola memorizzata

- premere la cartella 2
- ▶ si apre un display con quattro cartelle
- selezionare la cartella, da cui si desidera scegliere l'asola, p. es. 1

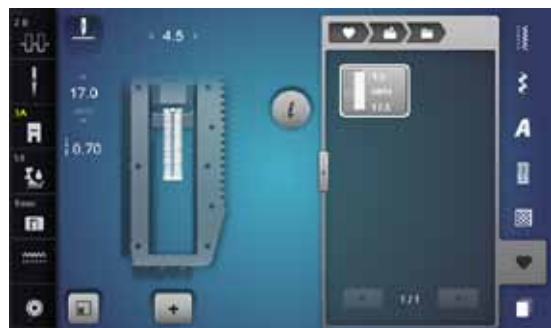

- selezionare l'asola



Modificare l'asola memorizzata

- premere la casella «i»
- premere la casella «Programmazione della lunghezza»
- modificare la lunghezza dell'asola memorizzata
- premere la casella «i» o «Chiudere»
- memorizzare l'asola nuovamente (come descritto prima)



- premere il pulsante «Memory»

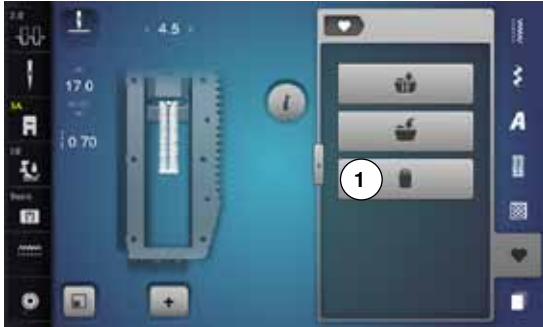

Cancellare l'asola memorizzata

- premere la casella «Cancellare» 1
- ▶ si apre un display con quattro cartelle
- ▶ selezionare la cartella, in cui si desidera di cancellare l'asola, p.es. 1
- selezionare l'asola desiderata
- confermare con ✓
- ▶ l'asola è cancellata

Asola manuale in 5 o 7 fasi



Piedino per asole n. 3C (accessorio opzionale)

- selezionare l'asola desiderata
- premere la casella «i»
- premere la casella «man»

La programmazione della lunghezza dei due cordoncini avviene manualmente durante il cucito. La travetta, la goccia ed i punti di fermatura sono già programmati. Le singole fasi possono essere selezionate con le frecce, con la selezione diretta oppure premendo il pulsante «Cucire indietro».



Cucire l'asola in 7 fasi

- ▶ fase 1 è attivata
- ▶ la macchina inizia a cucire, fase 2 è attivata
- cucire il primo cordoncino in avanti
- fermare la macchina alla lunghezza desiderata
- selezionare fase 3
- ▶ la macchina cuce indietro, a punto diritto
- fermare la macchina all'altezza del primo punto (inizio dell'asola)
- selezionare fase 4
- ▶ la macchina cuce la travetta superiore e si ferma automaticamente
- selezionare fase 5
- ▶ la macchina cuce il secondo cordoncino
- fermare la macchina all'altezza dell'ultimo punto del primo cordoncino
- selezionare fase 6
- ▶ la macchina cuce la travetta inferiore e si ferma automaticamente
- selezionare fase 7
- ▶ la macchina cuce i punti di fermatura e si ferma automaticamente



Cucire l'asola in 5 fasi

- ▶ fase 1 è attivata
- ▶ la macchina inizia a cucire, fase 2 è attivata
- cucire il primo cordoncino in avanti
- fermare la macchina alla lunghezza desiderata
- selezionare fase 3
- ▶ la macchina cuce la goccia/la parte arrotondata e si ferma automaticamente
- selezionare fase 4
- ▶ la macchina cuce il secondo cordoncino indietro
- fermare la macchina all'altezza del primo punto (inizio dell'asola)
- selezionare fase 5
- ▶ la macchina cuce la travetta superiore ed alcuni punti di saldatura



Asola a punto diritto n. 59

- stessa programmazione dell'asola automatica (vedi a pagina 87)
- l'asola a punto diritto n. 59 è consigliato come «imbastitura» e per stabilire asole su materiali molto morbidi o di tessitura rada. Ideale anche per asole su pelle, feltro e vinile

Programma per cucire bottoni



- premere il tasto «Asola»
- premere la casella «Programma per cucire bottoni»

Piedino per rammendo n. 9 (accessorio opzionale)

Piedino per attaccare bottoni n. 18 (accessorio opzionale)

Programma per cucire bottoni n. 60

Cucire bottoni con 2 o 4 fori.

Preparazione

- abbassare le griffe del trasporto

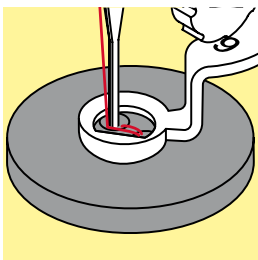

Programma per cucire bottoni

Bottoni a scopo esclusivamente decorativo non hanno bisogno del «gambo». L'altezza del «gambo» = distanza tra stoffa e bottone, può essere regolata a piacere con la staffetta del piedino n. 18.

Attaccare bottoni con il piedino per rammendo n. 9 (accessorio opzionale)

- selezionare il programma per attaccare bottoni
- controllare la distanza tra i fori, girando il volantino manualmente
- modificare eventualmente la larghezza dello zigzag
- tenere fermi i fili all'inizio del programma
- cucire i primi punti di fermatura nel foro sinistro
- completare il programma per attaccare bottoni
- ▶ la macchina si ferma automaticamente alla fine e ritorna all'inizio del programma

Fili iniziali e finali

I fili sono già saldati.

Per una maggiore stabilità

- tirare i due fili inferiori, finché sul rovescio del lavoro si vedono le estremità dei fili superiori
- estrarre ed annodare i fili
- tagliare i fili

Attaccare bottoni con il piedino n. 18 (accessorio opzionale)

- regolare l'altezza del «gambo» con l'apposita vite sul retro del piedino
- selezionare il programma per attaccare bottoni e procedere come con il piedino n. 9

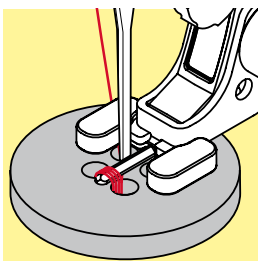

Attaccare un bottone con 4 fori

- cucire prima i fori anteriori
- spostare il bottone in avanti con cautela
- cucire i fori posteriori ripetendo lo stesso programma



Per ottenere una maggiore stabilità, eseguire il programma due volte.

Asole rotonde



- premere il tasto «Asole»
- premere la casella «Asole rotonde»

Piedino universale n. 1C
Piedino aperto per ricamo n. 20C

Asola rotonda a punto zigzag n. 61
Asola rotonda a punto diritto n. 62



Cucire asole rotonde

- selezionare l'asola desiderata
- posizionare il tessuto sotto il piedino e cucire il programma
- ▶ la macchina si ferma automaticamente al termine del programma ed è subito pronta per cucire un'altra asola

Tagliare asole rotonde

- con le forbicine a punta da ricamo oppure con un punteruolo



Eventualmente correggere la forma dell'asola con il bilanciamento.
Per ottenere una maggiore stabilità eseguire l'asola due volte.

Punti decorativi

Panoramica dei punti decorativi



- premere il pulsante «Punti decorativi»
- ▶ sul display appare una panoramica delle varie categorie
- selezionare la categoria desiderata
- ▶ la categoria desiderata è attivata
- selezionare il motivo desiderato



- premere la casella 1
- ▶ il display cambia alla visualizzazione ingrandita

Impiego

A seconda del tipo del materiale, si consiglia di scegliere punti semplici o punti più elaborati.

- punti decorativi semplici, programmati con punti dritti, danno i risultati migliori su stoffe leggere, p.es. punto n. 101
- punti decorativi, programmati con punto dritto triplo e qualche elemento a punto pieno, sono adatti per stoffe medio-pesanti, p.es. punto n. 107
- punti decorativi più elaborati, programmati con punto pieno, danno i risultati migliori su tessuti pesanti, p.es. punto n. 401



Categorie

- Cat. 100 = Natura
- Cat. 200 = Natura, trasporto trasversale
- Cat. 300 = Punti croce
- Cat. 400 = Punti satin
- Cat. 500 = Punti satin, trasporto trasversale
- Cat. 600 = Punti ornamentali
- Cat. 700 = Punti tradizionali
- Cat. 800 = Punti tradizionali, trasporto trasversale
- Cat. 900 = Punti bordura
- Cat. 1000 = Punti bordura, trasporto trasversale
- Cat. 1200 = Punti filigrana, trasporto trasversale
- Cat. 1400 = Tapering (motivi ad angolo sagomato)
- Cat. 1500 = Skyline (punti speciali)
- Cat. 1700 = International



Punti perfetti

- utilizzare la stessa tonalità per il filo superiore ed inferiore
- rinforzare il rovescio della stoffa con uno stabilizzatore adatto
- per tessuti a pelo alto o pelo lungo (spugna, lana, velluto, ecc.) utilizzare sul dritto della stoffa uno stabilizzatore idrosolubile, che è facile da rimuovere al termine del lavoro

Tapering

Tapering è una tecnica, che crea motivi con angoli a punta. Quattro forme sagomate diverse sono pre-programmate - le angolazioni possono essere modificate manualmente.

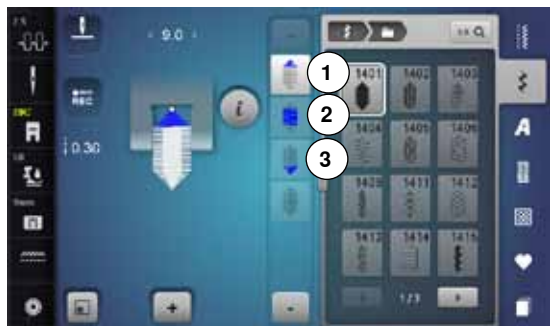

- selezionare il punto 1401
- ▶ il primo segmento **1** è attivato
- ▶ la lunghezza dei segmenti **1** e **3** è pre-programmata, la lunghezza del segmento **2** è individualmente regolabile con il pulsante «Cucire indietro»



Modificare l'angolazione

- premere la casella «i»
- premere la casella «Angolazione»

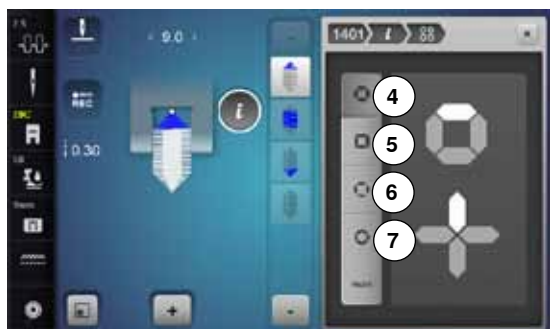

- ▶ si apre il display con le angolazioni programmate
- ▶ l'angolazione **4** è attivata
- premere le caselle **5**, **6** o **7** per selezionare un'angolazione diversa



- premere la casella «man»
- premere le caselle «->» e «+>» superiori, per spostare le punte del motivo da -1.00 (a sinistra) fino a 1.00 (a destra)
- premere il numero giallo al centro per posizionare la punta al centro del motivo (0.00)
- premere le caselle «->» e «+>» inferiori, per regolare l'angolazione delle punte ad un valore tra 0.00° e 90.00°
- premere il numero giallo al centro per regolare l'angolazione a 45°



Programmare la lunghezza del segmento 2

- ▶ il riquadro «REC» è attivato (scuro), se un motivo Tapering viene selezionato
- cucire il primo segmento
- confermare con il pulsante «Cucire indietro» la lunghezza del segmento 2
- ▶ il riquadro è disattivato (chiaro) dopo la programmazione della lunghezza
- ▶ dopo la programmazione del segmento 2 la macchina cuce automaticamente il segmento 3, la macchina si arresta
- per programmare una nuova lunghezza, risSelectedionare la casella



Programmare in mm la lunghezza del segmento 2

- premere la casella «Lunghezza tapering»
- ▶ programmare la lunghezza con le manopole della lunghezza/larghezza punto
- premere la piccola «i» in alto del display
- ▶ la panoramica delle funzioni appare
- cucire il motivo
- ▶ la macchina esegue automaticamente i tre segmenti e si ferma
- per programmare una nuova lunghezza, risSelectedionare la casella



Programmare la lunghezza del segmento 2 manualmente

- premere la casella «man»
- ▶ cucire il primo segmento
- confermare con il pulsante «Cucire indietro» la lunghezza del segmento 2
- ▶ la macchina cuce automaticamente il terzo segmento
- ▶ la lunghezza non è programmata e deve essere impostata ogni volta nuovamente



Indietro

- premere la casella «i» o «Chiudere»
- ▶ il display delle funzioni si chiude
- ▶ i motivi tapering appaiono

Esempi d'impiego

Punto croce

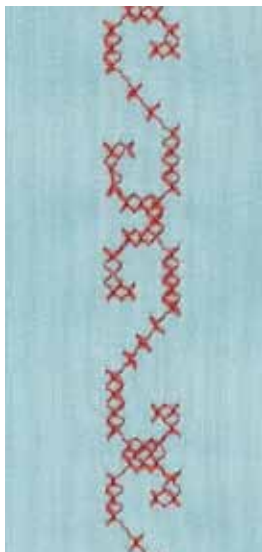

**Piedino universale n. 1C/1D oppure
Piedino aperto per ricamo n. 20C o 20D (accessorio opzionale)**

Punto croce

- il ricamo a punto croce è una tecnica tradizionale ed ingrandisce la scelta dei punti decorativi
- eseguendo il punto croce su lino o su stoffe con una struttura simile al lino, i punti sembrano ricamati a mano

Impiego

- per decorazioni casa
- bordure, bordure per abbigliamento
- ogni tipo di abbellimento

Cucire

I punti croce della categoria 300 possono essere ricamati e combinati come tutti gli altri punti decorativi.

Creare bordure

- selezionare il punto croce
- cucire la prima fila di punti con l'aiuto della guida regolabile o della guida bordi

Dato che i punti successivi si orientano alla prima fila, è particolarmente importante, che la prima fila sia veramente diritta.

- scegliere il prossimo punto
- eseguire la seconda fila accanto alla prima, prendendo come misura la larghezza del piedino oppure determinando la distanza con la guida regolabile
- ripetere il procedimento per le file successive



Punti croce con filo di cotone per ricamo

I punti risultano più pieni.

Nervature

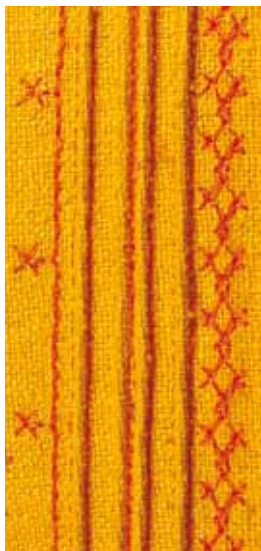

Piedini per nervature (accessori opzionali)

- n. 30 (3 scanalature) = ago doppio 4 mm: per stoffe pesanti
- n. 31 (5 scanalature) = ago doppio 3 mm: per stoffe pesanti e medio-pesanti
- n. 32 (7 scanalature) = ago doppio 2 mm: per stoffe leggere e medio-pesanti
- n. 33 (9 scanalature) = ago doppio 1 o 1.6 mm: per stoffe molto leggere (senza filo di riempimento)
- n. 46C (5 scanalature) = ago doppio 1.6-2.5 mm: materiali molto leggeri a medio pesanti

Punto diritto n. 1

- le nervature consumano una parte della larghezza della stoffa (calcolare abbastanza stoffa!)
- le nervature sono piccole pieghe, che devono essere cucite prima di tagliare l'indumento/il progetto
- per creare effetti decorativi oppure da usare in combinazione con punti decorativi

Filo di riempimento

- realizzare le nervature con o senza filo di riempimento
- il filo di riempimento rende le nervature più marcate e più tridimensionali
- il filo di riempimento deve essere adatto alle relative scanalature del piedino per nervature usato
- il filo di riempimento non deve stingere né ritirarsi durante il lavaggio

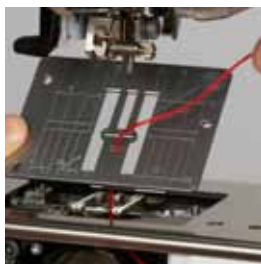

Inserire il filo di riempimento

- togliere la placca dell'ago (vedi a pagina 25)
- aprire lo sportello del crochet
- inserire il filo di riempimento attraverso lo sportello del crochet e da sotto attraverso l'apposito foro della placca ago
- rimettere la placca dell'ago
- chiudere lo sportello del crochet
- prestare attenzione, che il filo di riempimento passi nella piccola apertura dello sportello del crochet
- sistemare il rocchetto del filo di riempimento sulla ginocchiera alzapiedino
- controllare se il filo di riempimento si svolge e scorre bene

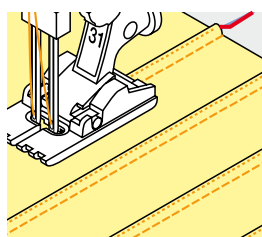

Cucire le nervature

- cucire la prima nervatura, eventualmente marcare la linea prima di iniziare a cucire
 - ▶ il filo di riempimento viene guidato automaticamente
- Il filo di riempimento rimane sul rovescio della stoffa, il filo inferiore lo copre e lo tiene fermo.
- eventualmente girare il lavoro
 - posizionare la prima nervatura sotto una della scanalature del piedino (a seconda della distanza desiderata)
 - cucire la seconda nervatura
 - cucire tutte le seguenti nervature parallelamente alle prime due nervature



Se il filo di riempimento non scorre bene nell'apertura dello sportello del crochet, lasciare aperto lo sportello e disattivare il sensore del filo inferiore.

Cucito decorativo con il filo inferiore (Bobbinwork)

ATTENZIONE!

Questa tecnica richiede l'utilizzo di una capsula speciale (accessorio opzionale).



Cucire a mano libera

E' possibile riempire la spolina con fili decorativi e pesanti per ottenere punti in rilievo. Questa tecnica assomiglia alla lavorazione a mano libera «normale», con la differenza che si lavora sul **rovescio** della stoffa.

Rinforzare la stoffa con uno stabilizzatore per ricamo. Disegnare il motivo sul rovescio della stoffa (sullo stabilizzatore). Alternativamente si può disegnare il motivo sul dritto della stoffa, cucirlo dal dritto con filo normale in tinta oppure con filo trasparente. Questi punti sono visibili sul rovescio della stoffa e servono come linee ausiliari da seguire con la tecnica «Bobbinwork».

Il «Bobbinwork» è combinabile con la funzione BSR. Il BSR facilita la lavorazione - i punti sono regolari, basta seguire le linee ausiliari o riempire le forme con punti dritti o zigzag. Eliminare lo stabilizzatore al termine del lavoro.

Fare sempre una prova di cucito e verificare il risultato sul lato dritto della stoffa. Adattare la tensione del filo superiore, se necessario.

Con punti decorativi

Non tutti i punti decorativi sono adatti per questa tecnica. Buoni risultati danno soprattutto punti decorativi semplici. Evitare punti pieni e punti elaborati.

Il piedino aperto per ricamo n. 20 o il piedino n. 20D (accessorio opzionale) sono ideali per questa tecnica.

- adattare la lunghezza e la larghezza del punto alla lavorazione
- attivare la funzione Punto lungo per ottenere dei motivi meno fitti
- adattare la tensione del filo superiore, se necessario



Punti quilt

Panoramica punti quilt



La macchina offre molti punti speciali per quiltare, il patchwork e per l'appliqué.

- premere il tasto «Punti quilt»
- selezionare il motivo desiderato
- ▶ con alcuni motivi la larghezza del punto non è modificabile
- ▶ la limitazione è indicata dal simbolo del lucchetto



1324 Programma di fermatura per quiltare



1329 Punto appliqué



1339 Variazioni punti quilt decorativi
1339-1345, 1351, 1355-1359



1325 Punto quilt diritto



1330 Punto appliqué doppio



1347 Punto quilt «effetto fatto a mano», variazioni
1347, 1348, 1350



1326 Punto quilt diritto



1331 Punto invisibile (stretto)



1352 Punto parigi simmetrico, semplice



1327 Punto stippling



1332 Punto erba



1353 Punto parigi simmetrico, doppio



1328 Punto quilt «effetto fatto a mano»



1333 Variazioni punto erba
1333-1338



1354 Punto cordoncino

Esempi d'impiego

Punto quilt «effetto fatto a mano»



Piedino universale n. 1C

Punti quilt «effetto fatto a mano» n. 1328, 1347, 1348, 1350

Per tutti i materiali e progetti che devono sembrare «fatti a mano».

Filo

- Filo superiore = filo trasparente
- Filo inferiore = filo da ricamo

Prova di cucito

- ▶ la forte tensione del filo superiore tira il filo inferiore sul diritto della stoffa
- un punto è visibile (filo inferiore)
- **un** punto è invisibile (filo trasparente) = effetto fatto a mano

Tensione del filo superiore

A seconda del materiale aumentare la tensione del filo superiore a 6-9.

Bilanciamento

Se necessario, adattare il punto con il bilanciamento.



Angoli perfetti

- premere il pulsante «Arresto dell'ago», ago basso, premere il pulsante «Fine disegno/Ripetizione disegno», girare il lavoro
- prestare attenzione, che il materiale non si deformi, mentre il lavoro viene girato

Il filo trasparente (monofil) si strappa

- ridurre la velocità di cucito
- allentare la tensione del filo superiore

Quiltare a mano libera

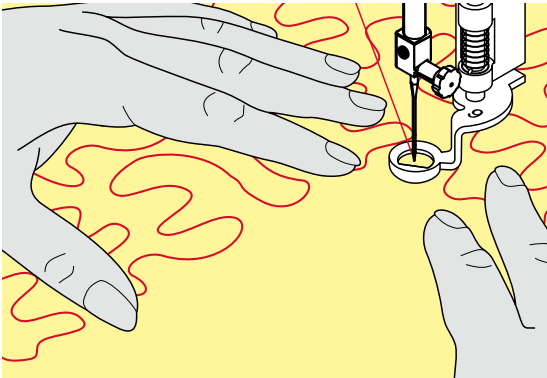
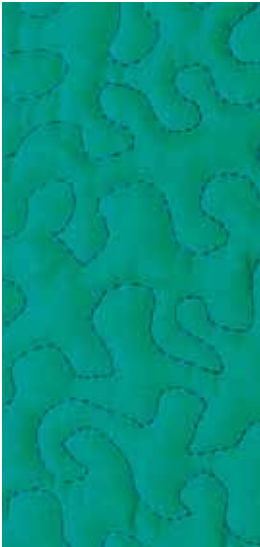

Piedino per rammendo n. 9 (accessorio opzionale)

Punto diritto n. 1

Quiltare a mano libera

Per tutte le lavorazioni di trapunto da eseguire a mano libera.

Preparazione

- appuntare insieme la stoffa superiore, l'imbottitura e la stoffa inferiore con degli spilli; eventualmente imbastire
- utilizzare il piano supplementare
- utilizzare la ginocchiera alzapiedino
- abbassare le griffe del trasporto

Come tenere il lavoro

- ambedue le mani - più vicino al piedino possibile - tengono la stoffa come un telaio



Guanti speciali per quiltare con nodini di gomma facilitano la guida del lavoro.

Quiltare un disegno

- partire dal centro del lavoro e quiltare verso l'esterno
- muovere il lavoro con movimenti leggeri e rotondi per creare il disegno desiderato

Punto stippling

- tecnica per riempire superfici grandi
- cucire a punto diritto dei meandri che non si devono incrociare mai



Quiltare a mano libera e rammendo

Le due tecniche si basano sullo stesso principio del lavoro a mano libera.

Punti difettosi

- se il filo inferiore è visibile sul diritto della stoffa, guidare il lavoro più lentamente
- se si formano nodi di filo sul rovescio della stoffa, guidare il lavoro più velocemente

Il filo trasparente (monofil) si strappa

Ridurre la velocità e/o allentare la tensione superiore.

Il filo si strappa

Guidare il cucito in modo più regolare.

BSR (BERNINA Stich Regulator)

Quiltare con il BSR



Funzione BSR

Il sensore del piedino BSR reagisce al movimento della stoffa sotto il piedino e determina la velocità di cucito. Regola: più veloce è il movimento della stoffa, più veloce cuce la macchina.

Se la stoffa viene spostata troppo velocemente, si sente un segnale acustico, se questa funzione è attivata (vedi a pagina 109).

ATTENZIONE!

Mai effettuare operazioni come l'infilatura, il cambio dell'ago, ecc., mentre la spia rossa del piedino BSR è illuminata, perché l'ago potrebbe iniziare a cucire a causa di uno spostamento involontario della stoffa. Senza alcun movimento della stoffa il BSR si disattiva dopo 7 secondi, la spia rossa si spegne (modalità 1).

Osservare attentamente le prescrizioni di sicurezza.

Attivando la funzione BSR, la macchina cuce permanentemente a bassa velocità (BSR 1, standard) oppure quando la stoffa viene spostata (BSR 2).

Funzione BSR con punto diritto n. 1

La funzione BSR, abbinata al piedino speciale, permette di quiltare (cucire) a mano libera con punto diritto e ad una lunghezza del punto predefinita (fino a 4 mm).

La macchina mantiene la lunghezza punto impostata entro una determinata velocità, indipendentemente dal movimento della stoffa.

Funzione BSR con punto zigzag n. 2

Il punto zigzag è molto adatto per il ricamo a mano libera, la «pittura con ago e filo». Il punto zigzag **non** mantiene la lunghezza del punto, ma la funzione BSR facilita ugualmente la lavorazione.

Ci sono:

Due modalità della funzione BSR

- la **modalità BSR 1** è l'impostazione standard della macchina
- premendo il pedale o il pulsante Start/Stop, la macchina inizia a cucire a velocità ridotta
- il movimento della stoffa determina la velocità di cucito
- grazie al movimento continuo dell'ago è possibile saldare il punto durante la quiltatura, senza dover premere alcun pulsante
- attivare la **modalità BSR 2** premendo il pulsante «BSR 2»
- per avviare la macchina in BSR 2, bisogna premere il pedale (o il pulsante Start/Stop) e muovere contemporaneamente la stoffa
- il movimento della stoffa determina la velocità di cucito
- per saldare il punto premere la funzione «Fermapunto»
- premere nuovamente «BSR 1» per riattivare la modalità BSR 1



Per iniziare il cucito in modo uniforme (1. punto) premere il pedale e muovere contemporaneamente la stoffa. Questo vale anche per l'esecuzione di punte e forme rotonde.

Se la funzione BSR viene disattivata e riattivata, senza spegnere la macchina nel frattempo, rimane attiva l'ultima modalità BSR selezionata.

La regolazione del punto BSR funziona soltanto entro un certo limite di velocità - superando questa velocità l'uniformità del punto non è più garantita.

Accertarsi che la lente sotto il piedino BSR non sia sporca (impronte digitali, ecc.). Pulire la lente e il piedino periodicamente con un panno morbido, appena inumidito.

Preparazione

- abbassare le griffe del trasporto
- ridurre la pressione del piedino a seconda dello spessore della stoffa
- utilizzare il piano supplementare
- utilizzare la ginocchiera alzapedino

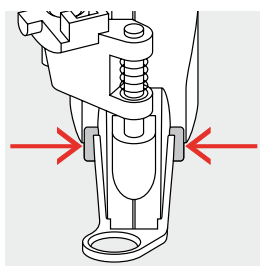

Sostituzione della soletta del piedino

- premere i due pulsanti laterali
- togliere la soletta, sfilandola dalla guida all'incastro

Fissare la soletta del piedino

- inserire la soletta desiderata nella guida e spingerla in alto, finché si innesta

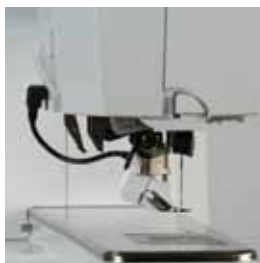

- montare il piedino BSR sulla macchina computerizzata
- inserire lo spinotto del cavo nell'apposita presa 1



- ▶ il display del BSR si apre automaticamente
- ▶ la modalità BSR 1 è attivata
- impostare la lunghezza del punto desiderata
 - la lunghezza punto standard è 2 mm
 - per il punto stippling e la lavorazione di motivi piccoli si consiglia di ridurre la lunghezza del punto a 1-1,5 mm

Funzioni nel Programma BSR

Arresto dell'ago/basso (= standard)

- ▶ la freccia sul display «BSR» è rivolta in basso
- ▶ rilasciando il pedale o premendo il pulsante «Start/Stop», la macchina si ferma con l'ago abbassato

Arresto dell'ago/alto

- premere il pulsante «Arresto dell'ago»
- ▶ la freccia è rivolta in alto
- ▶ la macchina si ferma con l'ago alzato, rilasciando il pedale oppure premendo il pulsante «Start/Stop»

Alzare o abbassare l'ago

- premere il pulsante «Arresto dell'ago»
- ▶ l'ago si alza o si abbassa

Saldare il punto con il pulsante «Start/Stop» (solo BSR 1)

- posizionare la stoffa sotto il piedino
- abbassare il piedino
- premere due volte il pulsante «Arresto dell'ago»
- ▶ estrarre il filo inferiore
- tenere ambedue i fili
- premere il pulsante «Start/Stop»
- ▶ la modalità BSR è attivata
- cucire 5-6 punti di fermatura
- premere il pulsante «Start/Stop»
- ▶ il BSR si ferma
- tagliare i fili
- premere il pulsante «Start/Stop»
- ▶ la modalità BSR è attivata
- continuare a quiltare

Fermapunto (solo BSR 2) all'inizio del cucito

- premere il pulsante «Fermapunto»
- premere il pedale o il pulsante «Start/Stop»

Attivata dal movimento della stoffa la macchina cuce prima alcuni punti corti, poi entra in funzione la lunghezza punto impostata e la funzione fermapunto si disattiva automaticamente.

Fermapunto (solo BSR 2) durante il cucito

- ▶ la modalità BSR rimane attivata
- muovere la stoffa e quiltare a mano libera
- premendo la funzione Fermapunto durante la quiltatura, la macchina cuce alcuni punti corti
- ▶ e poi si ferma
- ▶ la modalità BSR è disattivata

Quiltare a mano libera senza la funzione BSR

- premere la casella «BSR»
- la modalità BSR è disattivata

Adesso si può quiltare normalmente a mano libera, con il piedino BSR, ma senza la funzione di controllo, che garantisce la lunghezza del punto sempre regolare.



Attivare/disattivare il segnale acustico (beeper)

- premere il tasto «Setup»
- premere la casella «Segnali acustici»



Selezione del segnale acustico per BSR nel programma Setup

- ▶ impostazione standard: il segnale acustico è attivato
- premere la casella 1 con l'altoparlante per BSR
- ▶ l'altoparlante diventa bianco e la casella scura
- ▶ il segnale acustico è disattivato

L'altoparlante è scuro e la casella è chiara, se il segnale acustico è attivato.



Selezione del segnale acustico nel display «BSR»

- premere il riquadro con l'altoparlante
- ▶ la casella diventa scura e l'altoparlante bianco
- ▶ il segnale acustico è disattivato

La casella dell'altoparlante è chiara e l'altoparlante è scuro, se il segnale acustico è attivato.

Avviare il cucito con BSR

1. Possibilità:

Attivare la funzione BSR con il pedale.

- inserire il pedale
- premere il pedale
- ▶ il piedino si abbassa
- premere nuovamente il pedale
- ▶ la modalità BSR è attivata
- ▶ la spia rossa del piedino si illumina
- premere il pedale durante il cucito
- il movimento della stoffa determina la velocità di cucito
- rilasciare il pedale
- ▶ il BSR si ferma

2. Possibilità:

Attivare il BSR tramite il pulsante Start/Stop.

- premere il pulsante «Start/Stop»
- ▶ il piedino si abbassa
- premere nuovamente il pulsante «Start/Stop»
- ▶ la modalità BSR è attivata
- ▶ la spia rossa del piedino si illumina
- il movimento della stoffa determina la velocità di cucito
- premere nuovamente il pulsante «Start/Stop»
- ▶ il BSR si ferma

Disattivare la funzione BSR con il pulsante «Start/Stop»

Modalità 1

Senza movimento della stoffa per circa 7 secondi, il BSR si disattiva automaticamente e la spia rossa del piedino si spegne.

Modalità 2

Alla fine del cucito la macchina deve eseguire ancora un punto (dipende dalla posizione dell'ago), perché la macchina si deve fermare sempre con l'ago in alto, anche se sul display «BSR» la freccia è rivolta in basso.

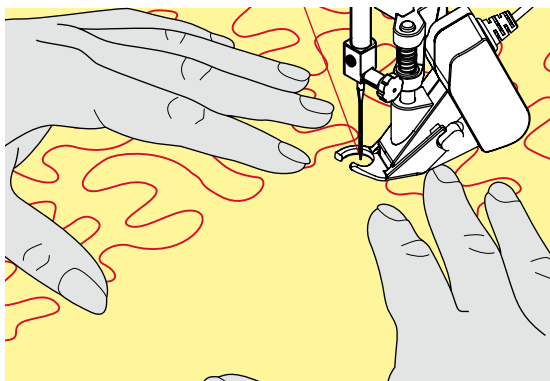

Come tenere il lavoro

- ambedue le mani - più vicino al piedino possibile - tengono la stoffa come un telaio
- movimenti bruschi (tirare/frenare) della stoffa possono causare dei punti troppo lunghi o troppo corti
- movimenti continui e regolari garantiscono i risultati migliori
- non girare il lavoro durante la quiltatura



Guanti speciali per quiltare con nodini di gomma facilitano la guida del lavoro.



Esempio di impiego:

- BSR con punto zigzag n. 2
- il punto zigzag è molto adatto per il ricamo a mano libera, la «pittura con ago e filo»
- creare disegni vuoti o pieni

Disattivare la funzione BSR

- estrarre lo spinotto del cavo del piedino BSR dalla presa della macchina
- togliere il piedino BSR

Doppio Trasporto BERNINA

ATTENZIONE!

Adoperare soltanto i piedini con la sigla «D», con il centro posteriore aperto.

La macchina non cuce, se il Doppio Trasporto è attivato ed un piedino sbagliato è montato. Un messaggio indica l'errore.

Il sistema Doppio Trasporto BERNINA garantisce il trasporto contemporaneo di vari strati di stoffa. Righe e quadretti combaciano perfettamente, grazie al trasporto contemporaneo da sotto e da sopra.

Piedini standard

- Piedino universale 1D
- Piedino per cerniere 4D



Ulteriori piedini con la sigla «D» sono indicati nel catalogo degli accessori, incluso nella scatola della macchina.



Attivare il Doppio Trasporto BERNINA

- alzare il piedino
- abbassare il trasportatore superiore finché si innesta



Disattivare il Doppio Trasporto BERNINA

- alzare il piedino
- prendere il trasportatore superiore tra due dita, tirarlo in basso
- spingerlo indietro e lasciarlo salire lentamente nella posizione di riposo

Stoffe

Tutte le stoffe, che sono difficili da cucire:

- velluto, normalmente cucito nella direzione del pelo
- spugna
- jersey, soprattutto se cucito orizzontalmente alle coste/maglie
- pelliccia sintetica
- felpa e pile
- stoffe trapuntate
- righe e quadretti
- stoffa per tende con rapporto del disegno

Materiali poco scivolosi:

- pelle sintetica, materiali plastificati (piedino Doppio Trasporto con soletta anti-aderente)

Impiego

Cucito:

- per tutte le tecniche di cucito su materiali difficili, p.es. orli, cerniere

Patchwork:

- strisce e blocchi precisi
- punti decorativi, larghi fino a 9 mm

Applicazioni:

- piedino aperto per ricamo 20D (accessorio opzionale)
- cucire nastri e bordare con nastri in sbieco



Pressione del piedino

Adattare la pressione del piedino allo spessore della stoffa. Più la stoffa è spessa, più leggera deve essere la pressione del piedino.

Alfabeti

Panoramica alfabeti

Gli alfabeti stampatello, stampatello doppio, corsivo, Comic e cirillico sono disponibili in due grandezze. Monogrammi possono essere realizzati in tre grandezze diverse. Gli alfabeti stampatello, stampatello doppio, corsivo, Comic e cirillico possono essere realizzati anche con minuscoli.

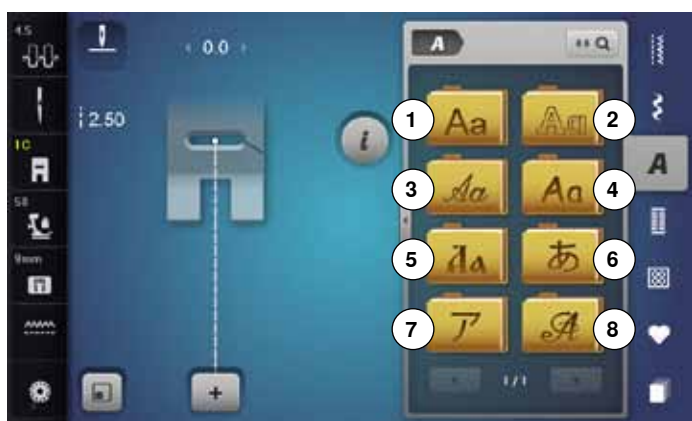

- premere il pulsante «Alfabeti»
- ▶ sul display appare il menu di selezione dei vari alfabeti
- 1 Stampatello
- 2 Stampatello doppio
- 3 Corsivo
- 4 Comic
- 5 Cirillico
- 6 Hiragana
- 7 Katakana
- 8 Monogrammi 30/20/15 mm
- selezionare l'alfabeto desiderato



Lettere

- premere le frecce per attivare lettere maiuscole, minuscole, numeri, segni d'interpunzione e segni particolari

Punti perfetti

- utilizzare la stessa tonalità per il filo superiore e inferiore
- rinforzare il rovescio della stoffa con uno stabilizzatore adatto
- per tessuti a pelo alto o pelo lungo (spugna, lana, velluto, ecc.)
- per materiali leggeri sono più adatti alfabeti semplici, programmati con punti dritti (p.es. stampatello, stampatello doppio)

Combinazione di lettere

Cucire lettere singole o righe composte dalla stessa lettera nella «Modalità singola».

Nomi, indirizzi, parole, ecc. devono essere composti nella «Modalità combinazioni».

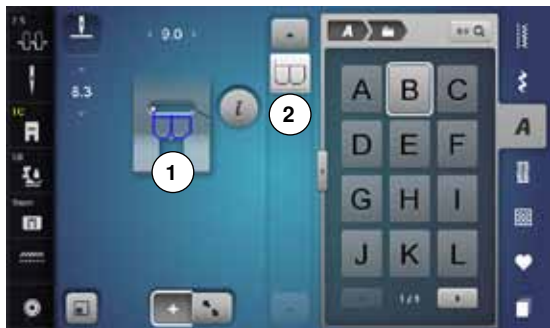

- premere la casella «Modalità combinazioni»
- premere la lettera desiderata
- ▶ la lettera appare nell'area della combinazione 1 e accanto, nell'area delle modifiche 2
- ▶ il cursore si trova sotto la lettera



Selezionare la lettera successiva

- premere la casella della lettera desiderata
- ▶ la seconda lettera appare nell'area della combinazione e nell' area delle modifiche



Visualizzazione ingrandita del display

- premere la casella con la freccia 3
- selezionare l'alfabeto desiderato
- ▶ si apre il display con la tastiera
- ▶ l'icona «ABC» (lettere maiuscole) è automaticamente attivata
- selezionare i caratteri desiderati
- premere le caselle di scorrimento per visualizzare le altre lettere
- ▶ le lettere appaiono nell'apposita casella del testo 4



Correzione

- premere la casella «Cancellare»
- ▶ il testo programmato viene cancellato da destra verso sinistra

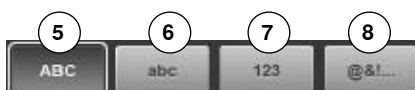

- 5 «ABC» lettere maiuscole (standard)
- 6 «abc» lettere minuscole
- 7 «123» numeri
- 8 «@?!» segni particolari

Correggere una combinazione



Inserire lettere

La nuova lettera viene inserita sotto il cursore.

Attivare la posizione desiderata:

- selezionare direttamente la lettera rispettiva nell'area della combinazione o scorrere con le frecce
- ▶ la combinazione viene spostata al punto iniziale del motivo selezionato
- il punto iniziale è indicato dal punto bianco **1** nell'apertura del piedino virtuale
- selezionare una nuova lettera
- ▶ la lettera viene inserita dopo la lettera selezionata

Aggiungere un'altra lettera all'inizio di una combinazione:

- ▶ spostare il cursore con le frecce nella posizione più alta

Cancellare lettere

La lettera viene sempre eliminata sopra il cursore.

Attivare la posizione desiderata:

- selezionare direttamente la lettera rispettiva nell'area della combinazione o scorrere con le frecce
- premere la casella «i»
- premere la casella «Cancellare» oppure
- selezionare la lettera desiderata con il dito, tenerla premuta e spostarla verso destra
- togliere il dito dal display
- ▶ la lettera è cancellata

«Salvare e Cancellare una combinazione» a pagina **122, 128**.

Alfabeti con funzioni

Selezionare le lettere minuscole

- fare scorrere l'alfabeto con le apposite caselle, finché le lettere minuscole sono visibili oppure
- premere la casella «abc» sul display ingrandito, vedi a pagina **114**



Modificare la dimensione

- premere la casella «i»
- premere la casella «Dimensione lettere»
- ▶ la «A» piccola diventa scura, la casella presenta la cornice gialla
- ▶ la dimensione delle lettere viene ridotta
- premere nuovamente la casella «Dimensione lettere»
- ▶ la dimensione grande è riattivata (la «A» grande è scura)

Monogramma



I monogrammi sono cuciti con il trasporto trasversale.

- l'inizio del disegno (punto bianco) e la fine del disegno (croce rossa) sono visibili nell'area del punto
- ▶ la larghezza del punto non è modificabile
- ▶ indicato da un simbolo



- ▶ premere la casella «Mostra tutto»



- ▶ il motivo viene posizionato ed adattato in modo tale, che l'intero motivo è visibile
- ▶ il piedino virtuale non è visualizzato

A A A

Dimensione del monogramma

Dimensione 1 = 30 mm

- ▶ l'impostazione standard è la dimensione 1 («A» è scuro)
- ▶ monogrammi della dimensione 1 sono lettere singole
- ▶ la macchina esegue i punti di saldatura e si arresta

Dimensione 2 = 20 mm

- premere la casella «Dimensione del monogramma»
- ▶ la «A» media è scura
- ▶ monogrammi della dimensione 2 sono lettere singole
- ▶ la macchina esegue i punti di saldatura e si arresta

Dimensione 3 = 15 mm

- premere la casella «Dimensione del monogramma»
- ▶ la «A» piccola è scura
- ▶ monogrammi della dimensione 3 sono lettere singole
- ▶ la macchina esegue i punti di saldatura e si arresta

**Cucire motivi con trasporto trasversale, p.es monogrammi**

- adoperare il piano supplementare per ingrandire la superficie di lavoro
- guidare la stoffa durante il cucito di motivi con trasporto trasversale in maniera uniforme, facendo attenzione, che la stoffa non rimane incastrata
- è molto importante, di lasciare trasportare la stoffa dalla macchina, senza tirare o frenare il materiale
- montare il piedino n. 40C

Fare sempre una prova di cucito con il filo, la stoffa e lo stabilizzatore, che saranno utilizzati per il progetto definitivo.

**Bilanciamento**

- la stoffa, gli stabilizzatori e la qualità del filo possono alterare la forma del motivo
- il bilanciamento permette l'adattamento del motivo al materiale utilizzato

Programma personale

Creare un menu personale

Il «Programma personale» può raccogliere tutti i punti, che sono più frequentemente usati. I punti e le loro modifiche possono essere memorizzate nel programma personale.



Il programma salva le seguenti modifiche:

- Larghezza del punto
- Lunghezza del punto
- Posizione dell'ago
- Tensione del filo
- Effetto specchio
- Allungamento del punto/motivo
- Punto lungo
- Bilanciamento
- Ripetizione motivo 1-9x

Se la capacità della memoria è esaurita, non è possibile salvare ulteriori punti nel Programma personale. Un messaggio appare. Cancellare punti e combinazioni dalla memoria, per creare nuovo spazio disponibile.

Preparare il motivo



Programmare/salvare il primo motivo

- selezionare un punto dal menu «Punti utili», p.es. il punto zigzag
- fare le modifiche desiderate

1 • premere il tasto «Programma personale» 1



- premere la casella «Salvare» 2



- ▶ si apre un display con quattro cartelle
- selezionare la casella, in cui si desidera di salvare il motivo, p.es. 1
- ▶ ogni cartella può contenere al massimo 100 motivi



- premere la casella «Salvare» 3 o la casella «OK» 4
- ▶ lo zigzag modificato è memorizzato
- ▶ il display si chiude



Programmare/salvare il secondo motivo

- premere il tasto «Asole»
- selezionare l'asola standard n. 51
- salvare l'asola come descritto sopra
- salvare altri punti nella stessa maniera



Selezione del punto nel Programma personale

- premere il tasto «Programma personale»



- premere la casella «Aprire» 4
- premere la casella desiderata, p.es. 1



Programma personale

- ▶ il disegni programmati sono raffigurati con il loro immagine e le indicazioni della lunghezza/larghezza punto
- premere le frecce per visualizzare altri punti

Modificare/sovrascrivere punti

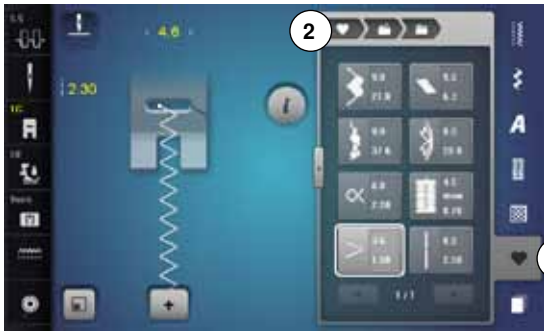

Selezionare il motivo

- premere il tasto «Programma personale» 1
- premere la casella «Aprire»
- premere la casella desiderata
- selezionare lo zigzag
- fare le modifiche desiderate
- ▶ la lunghezza/larghezza cambia (numeri gialli)
- premere la casella «Indietro» 2
- premere la casella «Salvare»
- premere la stessa casella



- selezionare il punto zigzag 3



- confermare con ✓
- ▶ le modifiche sono memorizzate

Cancellare un motivo



Selezionare il motivo

- premere il tasto «Programma personale»
- premere la casella «Cancellare» 1
- premere la casella desiderata



- selezionare il punto da cancellare



- confermare con ✓
- ▶ il punto è cancellato
- ▶ i punti rimanenti si spostano di una posizione

Modalità combinazioni

La macchina dispone di un archivio unico, in cui sono salvate la Memoria del cucito e la Memoria del ricamo.

La memoria del cucito consente di combinare e salvare motivi, lettere e numeri.

La memoria del cucito dispone di molte banche di memoria, che possono contenere ognuna fino a 70 punti, finché la memoria dispone di spazio libero. Se la memoria risulta piena, ma le banche non sono tutte riempite, si consiglia di cancellare parzialmente il contenuto della memoria del ricamo.

La memoria è permanente, il suo contenuto rimane memorizzato finché si decide di eliminarlo. Un'eventuale interruzione della corrente o la disattivazione della macchina non mettono a rischio il contenuto salvato.

Creare una combinazione di punti

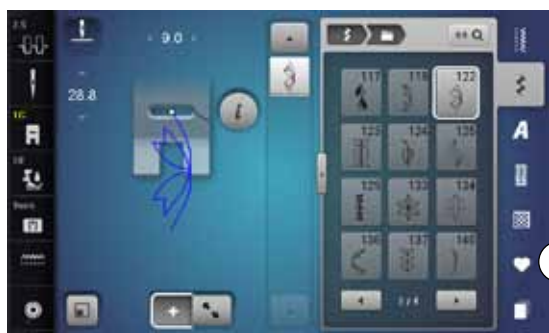

Programmare e salvare

- premere il pulsante «Punti decorativi»
- scegliere la categoria desiderata
- premere la casella «Modalità combinazioni»
- selezionare il motivo desiderato sul display oppure tramite la selezione numerica
- effettuare eventuali modifiche, come lunghezza e larghezza del punto, posizione dell'ago, ecc.
- selezionare ulteriori punti

- 1 • premere la casella «Memory» 1



- premere la casella «Salvare» 2



- premere la casella «Salvare» 3 o la casella «OK»
- ▶ la combinazione è memorizzata
- ▶ il display si chiude

Cancellare punti/motivi



Cancellare singoli motivi

- premere la casella «i»
- premere la casella «Cancellare»
- ▶ il punto sopra il cursore è cancellato
- premere la casella «Cancellare» tante volte, finché l'area della combinazione risulta vuota oppure
- selezionare il motivo desiderato con il dito, tenerlo premuto e spostarlo verso destra
- togliere il dito dal display
- ▶ il punto è cancellato
- ripetere il procedimento, finché l'area della combinazione risulta vuota



Cancellare la combinazione

- premere la casella «i»
- premere la casella «Modificare l'intera combinazione»
- premere la casella «Cancellare»
- confermare con ✓
- ▶ l'area della combinazione è vuota
- premere la casella «Chiudere» o «i»
- una nuova combinazione può essere programmata

Panoramica della combinazione



- premere la casella «Panoramica della combinazione»
- ▶ il display indica:

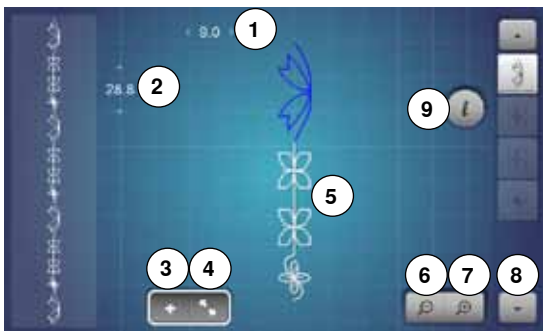

- 1 Larghezza punto del motivo selezionato
- 2 Lunghezza punto del motivo selezionato
- 3 Casella «Modalità combinazioni»
- 4 Casella «Panoramica della combinazione»
- 5 Intera combinazione
- 6 Ridurre la visualizzazione della combinazione
- 7 Ingrandire la visualizzazione della combinazione
- 8 Scorrimento della combinazione tramite le frecce
- 9 Casella «i», per visualizzare le funzioni su questo display

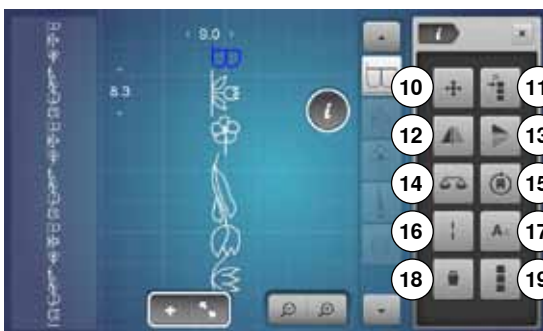

- premere la casella «i»
- ▶ le seguenti funzioni sono disponibili:
- 10 Punti di connessione
- 11 Spostamento all'interno di una combinazione
- 12 Effetto specchio orizzontale
- 13 Effetto specchio verticale
- 14 Bilanciamento
- 15 Cucito multidirezionale della combinazione
- 16 Punto lungo
- 17 Dimensione dell'alfabeto
- 18 Cancellare motivo singolo o combinazione intera
- 19 Modificare l'intera combinazione
- ▶ ogni motivo è singolarmente selezionabile, p.es. per fare delle modifiche
- premere la casella «Panoramica della combinazione»
- ▶ il display si chiude

Aprire una combinazione salvata



- premere eventualmente la casella «Modalità combinazioni»
- premere il pulsante «Memory»
- premere «Aprire» 1



- ▶ una panoramica delle combinazioni salvate appare
- premere la banca di memoria desiderata
- ▶ la combinazione salvata appare nell'Area della combinazione

Correggere una combinazione



Inserire punti

- selezionare la posizione desiderata all'interno della combinazione o nell'area delle modifiche
- selezionare un nuovo motivo
- ▶ il punto nuovo è inserito dopo il punto selezionato



Per inserire un motivo all'inizio della combinazione, bisogna portare il cursore con le frecce sopra il **primo** punto.



Modificare un punto della combinazione

- selezionare il punto da modificare
- premere la casella «i»
- selezionare la funzione desiderata, p.es. effetto specchio orizzontale
- ▶ il motivo è specchiato orizzontalmente
- premere la casella «Chiudere» o la casella «i»



Tutte le modifiche sono effettuate sempre sopra il cursore. Combinazioni già salvate possono essere modificate o corrette nel modo abituale. Per rendere permanenti le correzioni e modifiche, è necessario memorizzare nuovamente la combinazione.

Adattare la lunghezza all'interno della combinazione

La lunghezza di tutti i punti della combinazione può essere adattata al motivo più lungo.

- premere la casella «i»
- premere la casella «Modificare l'intera combinazione»
- premere la casella «Indicazione della lunghezza punto» **1**
- ▶ il display «Lunghezza del punto» si apre
- premere la casella «Adattare la lunghezza all'interno della combinazione» **2**
- ▶ la lunghezza di tutti i punti della combinazione viene adattata al motivo più lungo



Modalità combinazioni

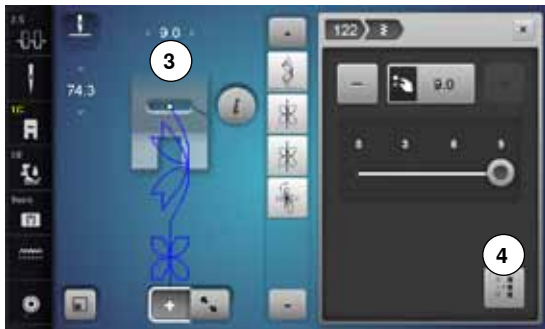

Adattare la larghezza all'interno della combinazione

La larghezza di tutti i punti della combinazione può essere adattata al motivo più largo.

- premere la casella «i»
- premere la casella «Modificare l'intera combinazione»
- premere la casella «Indicazione larghezza del punto» **3**
- ▶ il display «Larghezza del punto» si apre
- premere la casella « Adattare la larghezza all'interno della combinazione» **4**
- ▶ la larghezza di tutti i punti della combinazione viene adattata al motivo più largo



Riproduzione speculare dell'intera combinazione

- premere la casella «i»
- premere la casella «Modificare l'intera combinazione»
- premere la casella «Effetto specchio»
- ▶ l'intera combinazione è rappresentata in maniera speculare
- premere la casella «Chiudere» o la casella «i»



Suddivisione della combinazione

- premere la casella «i»
- premere la casella «Modificare alla posizione del cursore»
- premere la casella «Suddividere la combinazione»
- la funzione «Frazionare la combinazione» consente l'interruzione di una combinazione
- ▶ la macchina cuce soltanto la sezione, in cui si trova il cursore
- per cucire la prossima sezione, spostarvi il cursore



Frazionare la combinazione

- premere la casella «i»
- premere la casella «Modificare alla posizione del cursore»
- premere la casella «Frazionare la combinazione»
- la funzione «Frazionare la combinazione» consente l'interruzione di una combinazione
- cucire la prima parte
- ▶ la macchina si ferma automaticamente quando arriva all'interruzione programmata
- posizionare nuovamente la stoffa
- cucire la prossima parte della combinazione, ecc.



Spostare un motivo singolo all'interno di una combinazione

- premere la casella «Panoramica della combinazione»
- selezionare il motivo desiderato
- premere la casella «i»
- premere la casella «Punti di connessione»
- spostare il punto con le manopole o con le caselle «+»/«-» a passi di 0.1 mm oppure
- spostare il punto con la penna Touchscreen o con il dito in tutte le direzioni
- ▶ il programma inserisce automaticamente i punti di connessione



Spostare parti di una combinazione

- premere la casella «Panoramica della combinazione»
- selezionare il motivo desiderato
- premere la casella «i»
- premere la casella «Spostare combinazione»
- spostare il punto attivato e tutti gli altri punti con le manopole, con le caselle «+»/«-», con la penna Touchscreen oppure con il dito

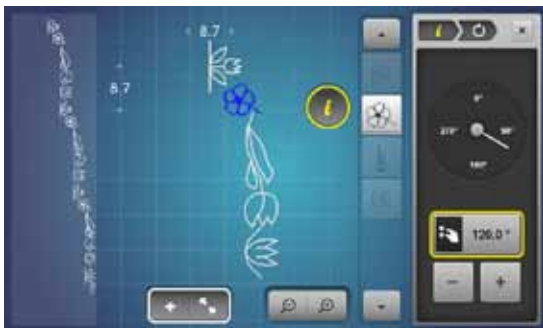

Cucito multidirezionale di un motivo singolo di una combinazione

- premere la casella «Panoramica della combinazione»
- selezionare il motivo desiderato
- premere la casella «i»
- premere la casella «Cucito multidirezionale»
- ruotare il punto con la manopola della larghezza punto a passi di 0.5°
- ruotare il punto con la manopola della lunghezza punto a passi di 1°
- ruotare il punto con le caselle «+»/«-» a passi di 0.5°



Cucito multidirezionale dell'intera combinazione

- premere la casella «Panoramica della combinazione»
- premere la casella «i»
- premere la casella «Modificare l'intera combinazione»
- premere la casella «Cucito multidirezionale»
- ruotare la combinazione con la manopola della larghezza punto a passi di 0.5°
- ruotare la combinazione con la manopola della lunghezza punto a passi di 1°
- ruotare la combinazione con le caselle «+»/«-» a passi di 0.5°

Combinazione di motivi



Sovrascrivere

- programmare una nuova combinazione di motivi
- premere il pulsante «Memory»
- premere la casella «Salvare»
- selezionare la banca di memoria da sovrascrivere (p.es. 3)
- confermare con ✓

Premere ✗ per annullare il procedimento.



Cancellare

- premere il pulsante «Memory»
- premere la casella «Cancellare»
- selezionare la banca di memoria da sovrascrivere (p.es. 5)
- confermare con ✓

Premere ✗ per annullare la cancellazione.

History (punti storici)



- premere il tasto «History»

- ▶ sul display sono visualizzati gli ultimi punti cuciti (mass. 15 punti)
- ▶ cucendo un motivo, che è già registrato nella videata History, si sovrascrive automaticamente questo motivo

Indice - Ricamo

Accessori	131	Display «Edit»	146
Accessori standard	131	Panoramica del display «Edit»	148
Modulo per ricamo	132	Funzioni generali	148
Vista dei particolari	132	Menu di ricamo	152
Informazioni per il ricamo	133	Panoramica menu principale	153
Filo per ricamo	133	Panoramica display colori	154
Filo inferiore	133	Ricamo	155
Scelta del ricamo	134	Selezionare un ricamo	155
Prova di ricamo	134	Alfabeti	155
Ingrandire/ridurre il disegno	134	• Selezionare un alfabeto	155
Punti di ricamo	135	• Creare/correggere una scritta	155
• Punti stabilizzanti	135	• Cancellare la scritta	155
• Punto satin	135	• Correzioni	155
• Punto step	135	Ricami BERNINA	156
• Punti di connessione	135	• Panoramica dei ricami	156
Preparazione del ricamo	136	Motivi di cucito	156
Collegare il modulo per ricamo	136	• Panoramica motivi di cucito	156
Piedino per ricamo/Ago per ricamo	137	Ricami personali	156
Placca dell'ago per punto diritto/CutWork	137	• Panoramica dei ricami	156
Infilatura	137	Ricami e funzioni	157
Telaio	138	Spostare il ricamo	157
• Determinare il centro	138	Ruotare il disegno	157
• Aprire il telaio	138	Modificare il ricamo in larghezza/lunghezza	157
• Mascherina di plastica	138	Modifica proporzionale del ricamo	158
• Intelaiare la stoffa	138	Effetto specchio	158
Stabilizzatori per il ricamo	139	Selezione del telaio	159
Stabilizzatori	139	• Centro del disegno	159
Spray adesivo	139	• Reticolato	159
Stabilizzatore termoadesivo	140	Controllo del ricamo	160
• Stabilizzatore autoadesivo	140	• Controllare la dimensione del ricamo	160
• Stabilizzatore idrosolubile	140	Zoom	161
Funzioni	141	• Spostare il ricamo	161
Panoramica delle funzioni della macchina per ricamo	141	Dimensione e durata del ricamo	161
• Pulsante «Start/Stop»	141	Ricamo infinito	162
• Pulsante «Posizione del piedino»	141	Combinazione	164
• Pulsante «Tagliafilo automatico»	141	Creare una combinazione	164
• Manopole della lunghezza/larghezza punto	141	• Aggiungere un ricamo	164
• Corsore per la regolazione della velocità	141	• Duplicare il ricamo	164
• Duplicare una combinazione esistente	164	Lettere	165
Panoramica display	142	• Combinazione	165
Attivare la modalità di ricamo	142	• Posizionare	165
Alfabeti ricamati	143	• Scritte composte da varie righe	165
Ricami BERNINA	144	Lettere e ricami	166
Motivi cuciti BERNINA	144	• Combinazione	166
Ricami personali	144	• Adattare il testo al ricamo	166
Ricami della chiavetta USB (accessorio opzionale)	145	• Modificare il layout della scritta	166
		• Cancellare un ricamo/una lettera/testo	166

Modificare le caratteristiche del ricamo	167	Pulizia e manutenzione	181
Punti di riempimento	168	Soluzione di problemi	183
• Modificare il punto	168	Panoramica punti	188
Colori del ricamo	169	Punti utili	188
• Cambiare i colori del ricamo	169	Asole	188
• Modificare la marca del filo	169	Punti decorativi	188
• Ricamare con successione colori	170	Punti quilt	191
• Ridurre i cambi di colore	170	Alfabeti	193
• Ricamo monocoloro	170	Panoramica dei ricami	199
• Scritta multicolore	170	Decorazioni	199
• Scritta monocoloro	170	Quilting	201
Imbastire	171	Bordure e pizzi	202
• Disattivare l'imbastitura	171	Asia	203
Importare punti cuciti nella modalità di ricamo	172	Fiori	204
Selezionare un motivo nella modalità cucito	172	Stagioni	205
Selezionare un motivo cucito nella modalità di ricamo	172	Bambini	206
Salvare motivi di ricamo	173	Sport e hobby	207
Memoria della macchina computerizzata	173	Animali	208
Chiavetta USB	173	Fiori, contorno	209
Sovrascrivere disegni memorizzati	174	Alfabeti	210
Cancellare un singolo disegno salvato	175	Indice	211
• Interrompere la cancellazione	175		
Cancellare tutti disegni salvati	176		
• Interrompere la cancellazione	176		
Iniziare il ricamo	177		
Selezione del telaio	177		
• Montare il telaio	177		
• Fissare il telaio sul braccio di ricamo	177		
• Rimuovere il ricamo	177		
Menu di ricamo	178		
Ricamare con il pulsante «Start/Stop» sul frontale della macchina	178		
• Interrompere il ricamo	178		
• Completare il colore	178		
• Cambio del colore	178		
• Display «Ricamo»	178		
• Velocità del ricamo	178		
• Fine del ricamo	179		
Ricamare con il pedale	179		
• Interrompere il ricamo	179		
• Completare il colore	179		
• Cambio del colore	179		
• Display «Ricamo»	179		
Rottura del filo durante il ricamo	180		
Il filo superiore/inferiore si spezza	180		
Controllo del ricamo dopo la rottura del filo	180		
• Ritorno alla posizione originale	180		
• Continuare il ricamo	180		

Accessori

Accessori standard

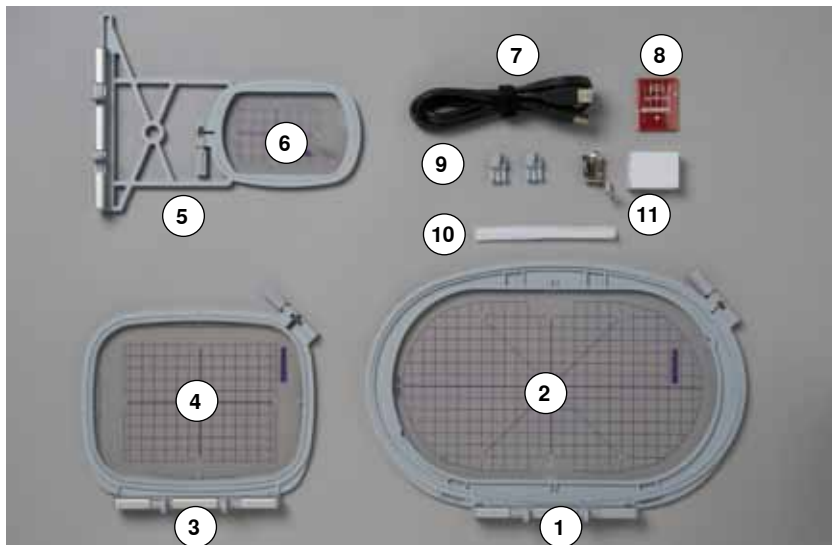

- 1 Telaio ovale, 145x255 mm
- 2 Mascherina di plastica per il telaio ovale, VAR 00
- 3 Telaio medio, 100x130 mm
- 4 Mascherina di plastica per il telaio medio
- 5 Telaio piccolo (72x50 mm)
- 6 Mascherina di plastica per il telaio piccolo, blu
- 7 Cavo di connessione USB
- 8 Assortimento aghi (SUK)
- 9 Gancetti di fissaggio per la mascherina
- 10 Rete per rocchetto del filo superiore, bianca
- 11 Piedino per ricamo n. 26

Modulo per ricamo

Vista dei particolari



- 1 Braccio di ricamo
- 2 Guide di collegamento
- 3 Aggancio per fissare il telaio
- 4 Connessione con la macchina



- 5 Presa di connessione per il modulo di ricamo

Informazioni per il ricamo

Filo per ricamo

La qualità del filo per ricamo (prodotto di marca) è molto importante, altrimenti la qualità del ricamo può risentirne (rottura del filo, irregolarità).

L'aspetto del ricamo acquista più profondità, se il filo superiore è un filo lucido da ricamo. In commercio si trovano diverse marche, che offrono una vasta scelta di fili e di colori.



Filo di poliestere lucido

Il filo di poliestere lucido è resistente, ad alta tenuta e mantiene il colore - adatto per qualsiasi tipo di ricamo.

Filo di viscosa

La viscosa è una fibra naturale, lucida e setosa - adatta a tutti i ricami che non sono sottoposti a lavaggi con candeggina ad alte temperature ed altre prove di resistenza.

Filo metallizzato

Filo brillante leggero/medio-pesante - adatto per creare effetti speciali nel ricamo.

Per lavorazioni con fili metallizzati si consiglia di ridurre la velocità e la tensione del filo superiore.

Ago per ricamo

- scegliere sempre l'ago adatto al tipo di filo
- cambiare l'ago regolarmente



Per lavorazioni con fili metallizzati ed altri fili speciali utilizzare il portafilo verticale e montare la guida per fili metallizzati/fili di seta (accessorio opzionale) per facilitare lo svolgimento del filo. Per fili metallizzati è raccomandato l'uso dell'ago speciale Metafill 130/705H MET. Adattare la tensione del filo superiore e ridurre la velocità del ricamo.

Filo inferiore



Bobbin Fill (filo speciale per la spolina)

Bobbin Fill è un filo di poliestere particolarmente morbido e sottile, molto adatto come filo inferiore. Questo speciale filo inferiore garantisce la tensione regolare e l'ottimale formazione del punto.

Filo per rammendo e ricamo

Filo leggero di cotone mercerizzato, adatto per il ricamo su tessuti di cotone.



Nel ricamo il filo inferiore è quasi sempre bianco o nero. Alcune lavorazioni particolari richiedono, che il filo inferiore sia della stessa tonalità del filo superiore, p.es. ricamo di pizzi.

Scelta del ricamo

Motivi semplici, composti da relativamente pochi punti sono più indicati per stoffe leggere. Motivi più complessi e coprenti (composti da tanti colori e punti con diverse angolazioni) sono generalmente più adatti a tessuti più sostenuti.

Prova di ricamo

Eeguire sempre una prova di ricamo su un ritaglio della stoffa originale. Utilizzare per la prova di ricamo lo stesso stabilizzatore, che sarà adoperato per il progetto definitivo. Adattare i colori, il filo, l'ago e la fittezza del punto al disegno selezionato.

Ingrandire/ridurre il disegno

La dimensione dei ricami può essere modificata nella macchina per ricamo oppure al PC con il software per ricamo. Modifiche dei ricami e degli alfabeti entro il limite del +/- 20 % garantiscono i risultati migliori.

Punti di ricamo

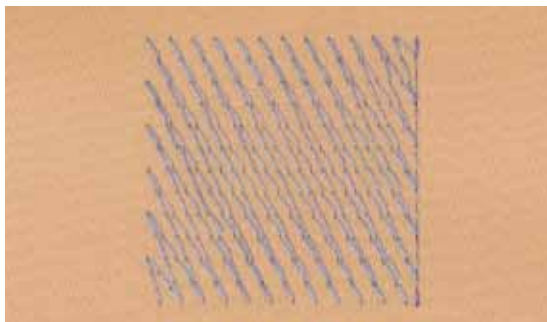

Punti stabilizzanti

I punti stabilizzanti creano la base per il ricamo - stabilizzano la stoffa ed evitano, che si deformi durante il ricamo; il punti stabilizzanti evitano inoltre, che il punti del ricamo «sprofondino» nelle stoffe a pelo alto o nelle maglie.

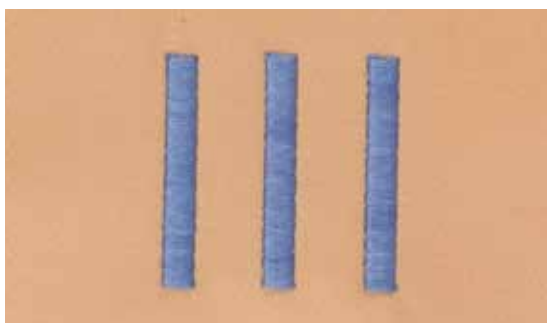

Punto satin

Il punto satin è formato da uno zigzag molto fitto e coprente. Il punto satin è ideale per creare forme sottili e piccole, mentre non è adatto per riempire aree estese, dato che i punti lunghi sono troppo lenti e non coprono bene la stoffa. I punti lunghi potrebbero anche rimanere agganciati, rischiando di danneggiare il ricamo.

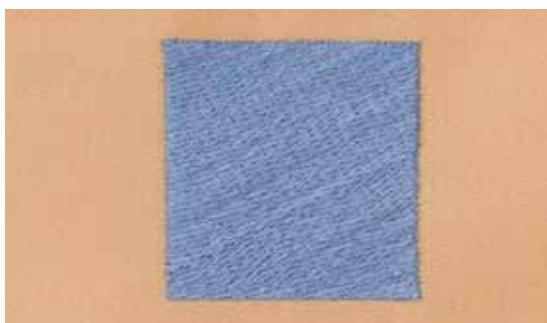

Punto step

La macchina cuce a punto diritto, formando delle file molto fitte e creando un ricamo coprente.

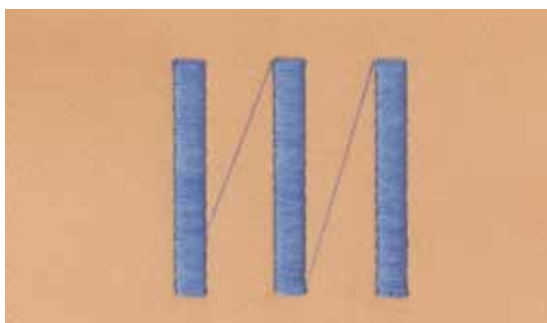

Punti di connessione

Punti lunghi, necessari per arrivare da una sezione del ricamo all'altra. La macchina esegue alcuni punti di fermatura, prima e dopo ogni punto di connessione. La macchina taglia i punti di connessione automaticamente.

Preparazione del ricamo

Collegare il modulo per ricamo

ATTENZIONE!

Per collegare e scollegare il modulo per ricamo, il piano supplementare non deve essere montato.

Accertarsi che la macchina e il modulo siano appoggiati su una superficie piana, prima di collegare il modulo per ricamo!

La macchina ricama a velocità elevata e richiede quindi una superficie d'appoggio stabile, che non vibra e non flette - altrimenti bisogna ridurre la velocità di ricamo.

Accertarsi, che ci sia sufficientemente spazio libero intorno alla macchina, in modo che il braccio del modulo si possa muovere senza urtare contro altri oggetti!

Separare il modulo di ricamo e la macchina prima di trasportarli - mai trasportare la macchina ed il modulo quando sono collegati!



Collegare il modulo per ricamo e la macchina computerizzata

- alzare il modulo per ricamo leggermente a sinistra
- ed inserire le guide con cautela, da sinistra verso destra, nelle prese della macchina computerizzata



Rimuovere il modulo per ricamo dalla macchina

- alzare il modulo per ricamo leggermente a sinistra e tirarlo con cautela verso sinistra



Montare il piano supplementare

Per montare il piano supplementare, il braccio del modulo di ricamo deve trovarsi all'estrema sinistra. Se è necessario, spostare il braccio di ricamo con la funzione «Posizione parcheggio», vedi a pagina 150.

Piedino per ricamo/Ago per ricamo

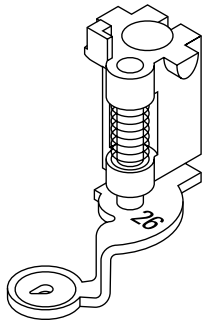

Ago per ricamo

La cruna degli aghi per ricamo (130/705 H-SUK) è più grande e leggermente smussata. Evita, che fili di rayon o cotone si logorano durante il ricamo.

- adoperare un ago SUK
- a seconda dello spessore del filo scegliere aghi n. 70-SUK - n. 90-SUK
- sostituire l'ago regolarmente

Preparazione

- montare il piedino n. 26
- alzare il piedino
- alzare l'ago



Abbassare le griffe del trasporto

- premere il tasto «Griffe del trasporto» 1
- ▶ le griffe del trasporto si abbassano

Placca dell'ago per punto diritto/CutWork

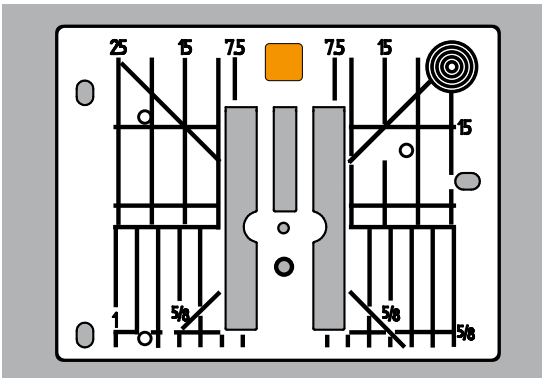

La placca per punto diritto/CutWork dispone di un piccolo foro per il passaggio dell'ago - ciò favorisce l'ottimale annodamento del filo superiore e del filo inferiore. La formazione dei punti è più bella.

- togliere la placca dell'ago standard (vedi a pagina 25)
- e montare la placca per punto diritto/CutWork

Infilatura

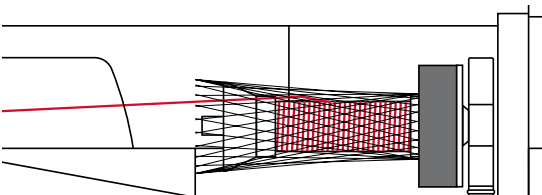

Infilatura del filo superiore

- inserire il supporto di gomma piuma sul perno portafilo
- inserire il rocchetto di filo
- per lavorazioni con fili metallizzati e fili molto lisci si consiglia di coprire il rocchetto del filo superiore con la rete di plastica
- ▶ la rete favorisce lo svolgimento regolare del filo superiore



Perno portafilo

Per lavorazioni con fili metallizzati o altri fili speciali si consiglia l'uso del perno portafilo verticale e della guida per fili metallizzati/fili di seta (accessorio opzionale).

Infilare il filo inferiore

Per il ricamo seguire la stessa infilatura come per il cucito, vedi a pagina 21.



Inserire la capsula e chiudere lo sportello del crochet, altrimenti il controllo del filo inferiore (sensore) non funziona. Il sensore deve essere attivato nel programma Setup.

Telaio

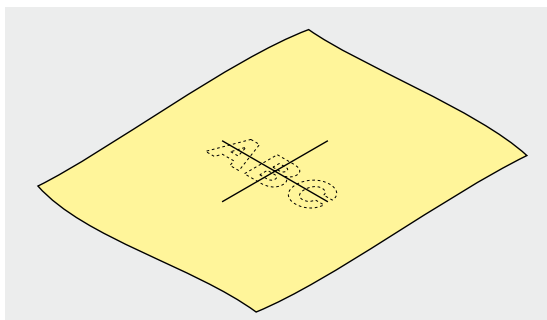

Determinare il centro

- determinare sulla stoffa il centro del ricamo selezionato
- marcare il centro con una penna o con un gessetto

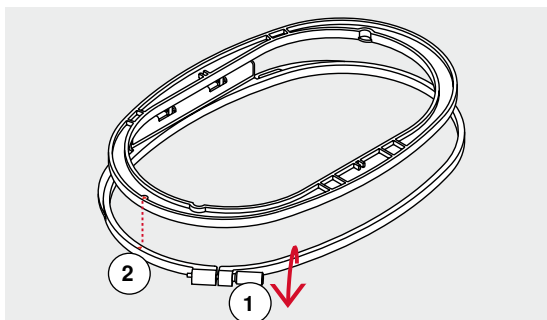

Aprire il telaio

- eventualmente allentare la vite **1** del telaio esterno
- estrarre il telaio interno

Le marcature a freccia **2** delle due parti del telaio devono combaciare.

Le frecce si trovano:

- al centro davanti del telaio ovale e medio
- sul lato destro del telaio piccolo
- telaio Mega, telaio Maxi e telaio Jumbo (accessori opzionali) sul centro frontale

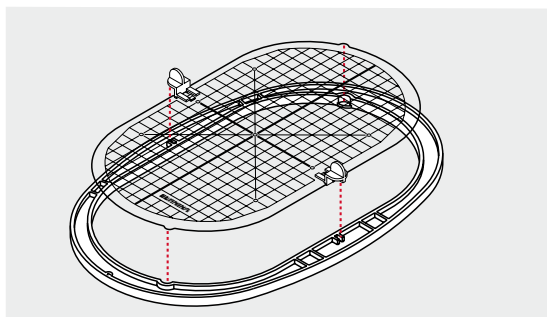

Mascherina di plastica

- ogni telaio dispone della sua mascherina di plastica
- la superficie di ricamo è suddivisa in quadrati di 1 cm
- alle estremità ed al centro delle linee centrali si trovano dei piccoli fori
- i fori permettono di segnare le marcature sulla stoffa
- montare i gancetti, che reggono la mascherina di plastica nel telaio
- inserire la mascherina nel telaio interno, in modo che la scritta BERNINA si trovi davanti, vicino alla frecce
- ▶ in questa posizione la mascherina si inserisce perfettamente nel telaio interno

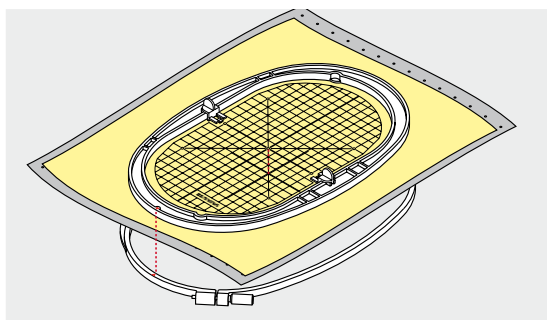

Intelaiare la stoffa

- porre la stoffa sotto il telaio interno
- fare combaciare il centro marcato sulla stoffa con il centro della mascherina
- posizionare la stoffa ed il telaio interno sopra il telaio esterno

Le frecce devono combaciare.

- premere il telaio interno nel telaio esterno, facendo attenzione di non spostare la stoffa
- tendere bene la stoffa
- stringere la vite
- rimuovere la mascherina dal telaio, afferrandola dai gancetti di plastica

Stabilizzatori per il ricamo

Stabilizzatori

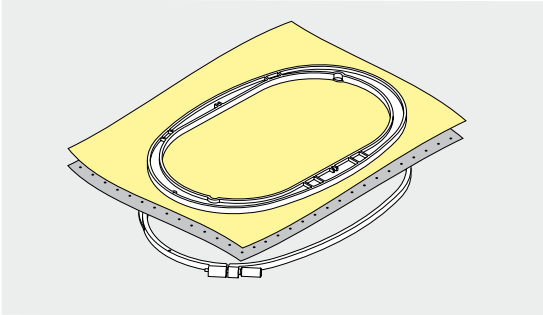

Stabilizzatore da strappare

- si stacca come carta
- è possibile utilizzare uno o due strati del materiale
- disponibile in varie pesantezze
- per ottenere una maggiore stabilità, fissare lo stabilizzatore con l'apposito spray adesivo sul rovescio della stoffa
- al termine del ricamo strappare lo stabilizzatore in eccesso
- il ricamo non risulta deformato
- sotto superfici ricamate più grandi lo stabilizzatore rimane incluso tra i punti e la stoffa

Impiego:

Per tutti i tessuti e stoffe non elasticizzati.

Stabilizzatore da tagliare

- è possibile utilizzare uno o due strati del materiale
- disponibile in vari spessori
- per ottenere una maggiore stabilità, fissare lo stabilizzatore con l'apposito spray adesivo sul rovescio della stoffa
- al termine del ricamo ritagliare lo stabilizzatore in eccesso
- il ricamo non risulta deformato
- sotto superfici ricamate più grandi lo stabilizzatore rimane incluso tra i punti e la stoffa

Impiego:

Per tutti i materiali elasticizzati.

Spray adesivo

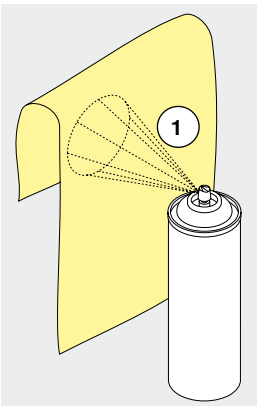

Non usare lo spray vicino alla macchina per ricamare.

- da una distanza **1** di 25 cm - 30 cm
- spruzzare sullo stabilizzatore una quantità non eccessiva di spray adesivo
- stendere la stoffa sullo stabilizzatore adesivato, evitando attentamente che si formino delle grinze - premere per fare aderire la stoffa sullo stabilizzatore

Impiego:

- materiali elasticizzati, maglieria: evita la deformazione del materiale
- materiali lisci: evita spostamenti del materiale
- appliqué: perfetto posizionamento delle applicazioni
- taglio: per fissare parti piccoli come tasche, colletti ecc. sullo stabilizzatore
- per evitare segni del telaio: non intelaiare spugna, pile, pelle scamosciata ecc., ma spruzzare lo spray sullo stabilizzatore, poi intelaiare lo stabilizzatore ed incollare la stoffa sullo stabilizzatore
- per fissare pezzi da ricamare

Spray inamidante

Lo spray inamidante può dare più sostegno a stoffe leggere di tessitura rada.

- spruzzare lo spray sulla stoffa da ricamare
- farla asciugare bene - eventualmente accelerare l'asciugatura con il ferro da stiro

Rinforzare la stoffa sempre anche con uno stabilizzatore (p.es. idrosolubile).

Impiego:

Per stoffe leggere con tessitura rada, p.es. batista, lino sottile, ecc.

Stabilizzatore termoadesivo

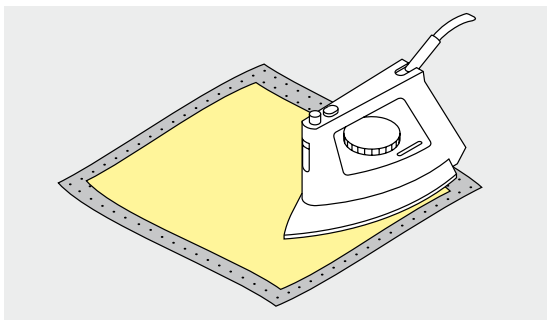

Stabilizzatori termoadesivi sono disponibili in varie pesantezze. Lo spessore dello stabilizzatore dovrebbe essere adatto allo spessore della stoffa. Utilizzare uno stabilizzatore termoadesivo che si stacca facilmente dalla stoffa.

- incollare lo stabilizzatore termoadesivo con il ferro da stiro sul rovescio della stoffa

Impiego:

Per tutti i materiali che si deformano facilmente, p.es. stoffe elasticizzate come maglia, Jersey, ecc.

Stabilizzatore autoadesivo

- intelaiare lo stabilizzatore con la carta protettiva rivolta in alto
- incidere la carta protettiva con un oggetto appuntito (forbici da ricamo, spillo)
- strappare la carta all'interno del telaio
- adesso il lato adesivo dello stabilizzatore è scoperto
- porre la stoffa sull'adesivo e premere per incollarla

Impiego:

- ideale per stoffe delicate come jersey, seta, ecc.
- per sezioni che sono difficili da intelaiare e materiali come velluto, pelle scamosciata, ecc.



Eliminare eventuali residui di colla dall'ago, dalla placca dell'ago e nell'area del crochet.

Stabilizzatore idrosolubile

Lo stabilizzatore idrosolubile assomiglia molto ad una pellicola di plastica. Al termine del ricamo eliminare lo stabilizzatore, sciogliendolo nell'acqua. Da usare sopra spugna ed altre stoffe a pelo alto - lo stabilizzatore idrosolubile evita, che i punti «sprofondino» e che singoli fili del materiale fuoriescano tra i punti del ricamo.

- appoggiare la pellicola sul diritto della stoffa
- intelaiare tutti gli strati insieme
- eventualmente fissare la pellicola idrosolubile con lo spray adesivo
- rinforzare stoffe a pelo alto anche sul rovescio con uno stabilizzatore adatto
- sciacquare il ricamo finito in acqua tiepida e stenderlo su una superficie piana

Impiego:

- per spugna, velluto, nido d'ape, ecc.
- per stoffe trasparenti come organza, batista ecc.
- per ricamare pizzi



Per ricamare pizzi e macramé tendere nel telaio da uno a tre strati di stabilizzatore idrosolubile (dato che il motivo non viene ricamato su un sostegno di stoffa, rimane dopo il lavaggio solo il ricamo composto da fili). I singoli segmenti del ricamo devono essere collegati da punti corti, altrimenti il ricamo rischia di disfarsi dopo il lavaggio.

Funzioni

Panoramica delle funzioni della macchina per ricamo



Pulsante «Start/Stop»

Premere il pulsante per avviare o per fermare la macchina.

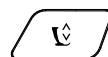

Pulsante «Posizione del piedino»

- premere il pulsante
- ▶ il piedino scende, ma rimane sospeso a pochi millimetri dalla stoffa, permettendo di posizionare bene il lavoro
- ▶ quando la macchina inizia a cucire, il piedino si abbassa sulla stoffa
- premere il pulsante nuovamente
- ▶ il piedino si alza

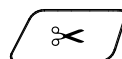

Pulsante «Tagliafilo automatico»

- premere il pulsante
- ▶ il filo superiore ed il filo inferiore sono tagliati automaticamente

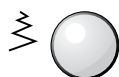

Manopole della lunghezza/larghezza punto

Alcune funzioni, p.es. «Ingrandire/ridurre il ricamo», «Ruotare il disegno», ecc., richiedono l'uso delle manopole. Il display indica, quando le manopole devono essere usate.

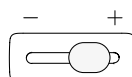

Cursore per la regolazione della velocità

Regolare gradualmente la velocità del ricamo.

Panoramica display

Attivare la modalità di ricamo

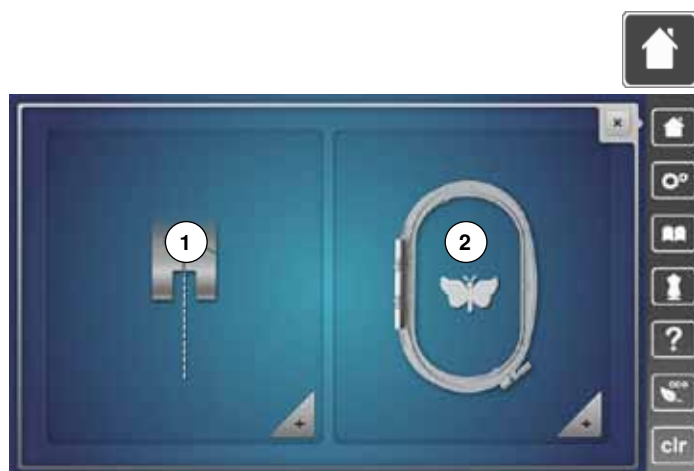

- premere «Home»

Modalità di ricamo

- premere la casella 2 nella «Modalità di ricamo»
- ▶ si apre il display «Ricamo»

Modalità di cucito

- premere la casella 1 nella «Modalità di cucito»
- ▶ si apre il display «Cucito»



Macchina computerizzata per ricamo

Selezionare i ricami incorporati dalle cartelle «Alfabeti», «Ricami», «Motivi di cucito» o «Ricami Personali».



Chiavetta USB (accessorio opzionale)

Attivare ricami, che sono memorizzati sulla chiavetta USB.



Alfabeti

Selezionare gli alfabeti incorporati.



Ricami

Selezionare i ricami incorporati.



Motivi di cucito

Selezionare motivi di cucito incorporati.



Ricami personali

Selezionare i ricami personali.

Alfabeti ricamati



- premere la casella «Alfabeti»



- selezionare l'alfabeto desiderato

- 1 Drifter
- 2 Childs Play
- 3 Victoria
- 4 Anniversary
- 5 Swiss Block
- 6 Quilt Block
- 7 Old English



- 8 Russian Textbook



- Indietro al menu principale**
Ritorno al display «Selezione».

Ricami BERNINA



- premere la casella «Ricami»
 - selezionare la cartella desiderata
- 1 Decorazioni
 - 2 Quilting
 - 3 Bordure e pizzi
 - 4 Asia
 - 5 Fiori
 - 6 Stagioni
 - 7 Bambini
 - 8 Sport e hobby
 - 9 Animali
 - 10 Fiori, contorno

Motivi cuciti BERNINA



- premere la casella «Motivi di cucito»
- selezionare la cartella desiderata
- ▶ tutti i punti contenuti nella modalità di cucito possono essere anche ricamati con il modulo per ricamo

Ricami personali



- premere la casella «Ricami personali»
- selezionare il motivo desiderato

Ricami della chiavetta USB (accessorio opzionale)



- inserire la chiavetta USB
- premere la casella «Chiavetta USB»
- selezionare il motivo desiderato



Display «Edit»



- 1 Tensione del filo superiore
- 2 Programma di sicurezza - Ago
- 3 Indicazione del piedino/Selezione del piedino
- 4 Selezione/Indicazione del telaio
- 5 Programma di sicurezza - Placca dell'ago
- 6 Griffe del trasporto, alzate/abbassate
- 7 Contenuto della spolina
- 8 Selezione
- 9 Edit
- 10 Quantità dei colori
- 11 Menu di ricamo



Tensione del filo superiore

- ▶ il valore della modifica è indicato nella casella



Programma di sicurezza

- premere la casella «Ago» o «Placca dell'ago»
- premere la casella «Ago» e/o «Placca dell'ago»
- ▶ un messaggio di errore indica, se non è selezionata la placca corretta





Indicazione del piedino/Selezione del piedino

L'indicazione standard è il piedino per ricamo n. 26.

- premere la casella
- ▶ altri piedini, come p.es. il «piedino per applicare cordoncini» n. 43 sono indicati sul display e possono essere selezionati
- montare il piedino adatto al progetto e selezionarlo



Selezione/Indicazione del telaio

- ▶ indicazione del telaio più adatto al ricamo selezionato
- premere la casella
- ▶ si apre un display con una selezione di vari telai ed altre funzioni



Griffe del trasporto, alzate/abbassate

La posizione delle griffe del trasporto (alzate/abbassate) è indicata.

- premere la casella
- ▶ un'animazione dimostra, come abbassare/alzare le griffe del trasporto



Contenuto della spolina

La funzione indica la quantità del filo rimasta sulla spolina.

- premere la casella
- ▶ un'animazione dimostra l'infilatura del filo inferiore

Panoramica del display «Edit»



- selezionare «Alfabeti» oppure «Ricami»
- premere la casella «i»
- premere la casella «zoom plus»

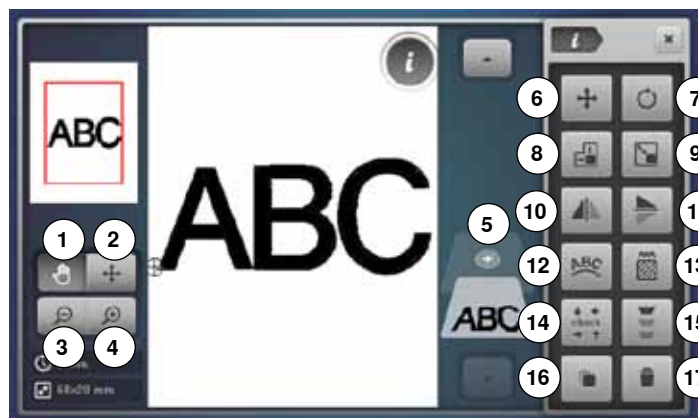

Alcune funzioni indicano l'utilizzo delle manopole della lunghezza/larghezza punto.

Funzioni

- 1 Spostare l'immagine del ricamo
- 2 Spostare l'immagine del ricamo all'interno del telaio
- 3 Zoom meno
- 4 Zoom più
- 5 Aggiungere un ricamo
- 6 Spostare il disegno
- 7 Ruotare il disegno
- 8 Modificare la larghezza/altezza del ricamo
- 9 Modificare il ricamo proporzionalmente
- 10 Effetto specchio orizzontale
- 11 Effetto specchio verticale
- 12 Modificare lettere
- 13 Modificare il punto
- 14 Controllo del telaio e della dimensione del ricamo
- 15 Ricamo infinito
- 16 Duplicare il ricamo
- 17 Cancellare il ricamo

Funzioni generali



Informazione

- premere la casella
- ▶ un nuovo display si apre



Indietro

- premere la casella
- ▶ ritorno al display precedente
- ▶ tutte le modifiche rimangono attivate



Confermare l'impostazione

- premere la casella
- ▶ Modifica/selezione è attivata o confermata.



Chiudere il display

- premere la casella
- ▶ il display si chiude
- ▶ l'ultimo display attivato è visualizzato



Spostare l'immagine del ricamo

Spostare l'immagine del ricamo direttamente sul display in tutte le direzioni all'interno del telaio, trascinandolo con il dito o con la penna Touchscreen. La posizione del ricamo non cambia.



Spostare il ricamo all'interno del telaio

Spostare il ricamo con il dito o con la penna Touchscreen, direttamente sul display in tutte le direzioni all'interno del telaio.



Zoom più

- premere la casella 1-5x
- ▶ la visualizzazione del ricamo si ingrandisce ad ogni impulso



Zoom meno

- premere la casella 1-5x
- ▶ la visualizzazione ingrandita del ricamo diminuisce ad ogni impulso



Aggiungere un ricamo

- ▶ la panoramica dell'ultima cartella selezionata (alfabeti, ricami, motivi di cucito, ricami personali) appare
- selezionare il ricamo desiderato

**Spostare il ricamo**

Indicazione dello spostamento in 1/10 mm.

- girare la manopola della larghezza punto
- ▶ il ricamo si sposta orizzontalmente
- girare la manopola della lunghezza punto
- ▶ il ricamo si sposta verticalmente
- girare le manopole della lunghezza e larghezza punto
- ▶ il ricamo si sposta diagonalmente (i numeri nelle caselle sono uguali)

Spostare l'immagine del ricamo direttamente sul display in tutte le direzioni, trascinandolo con il dito oppure con la penna Touchscreen.

**Controllo dimensione del ricamo (Check)**

Le quattro frecce leggono e percorrono la dimensione del ricamo.

- premere la casella «Centro del ricamo»
- ▶ l'ago va al centro del ricamo
- girare la manopola della larghezza punto
- ▶ il ricamo si sposta orizzontalmente
- girare la manopola della lunghezza punto
- ▶ il ricamo si sposta verticalmente

**Ricamo infinito**

Il display del ricamo infinito si apre per creare un disegno, p.es. una bordura.

**Ruotare il disegno**

Indicazione della posizione in gradi (°).

- girare la manopola della larghezza punto verso destra
- ▶ il ricamo ruota verso destra
- girare la manopola della larghezza punto verso sinistra
- ▶ il ricamo ruota verso sinistra
- premere 1- 4x la casella «+90»
- ▶ il ricamo ruota verso destra a scatti di 90° (0°, 90°, 180°, 270°, 360°)

**Duplicare il ricamo**

Il ricamo attivato viene duplicato.

**Cancellare il ricamo**

La funzione cancella il ricamo attivato.

**Modificare la larghezza/lunghezza del ricamo**

Indicazione della modifica in %.

- girare la manopola della larghezza punto
- ▶ la larghezza del ricamo viene modificata (orizzontalmente)
- girare la manopola della lunghezza punto
- ▶ la lunghezza del ricamo viene modificata (verticalmente)

**Modificare il ricamo proporzionalmente**

Indicazione della modifica in %.

- girare la manopola della larghezza punto verso destra
- ▶ la dimensione del ricamo aumenta
- girare la manopola della larghezza punto verso sinistra
- ▶ la dimensione del ricamo diminuisce

**Effetto specchio orizzontale**

Riproduzione speculare orizzontale del disegno.

**Effetto specchio verticale**

Riproduzione speculare verticale del disegno.

**Modificare una scritta**

- girare la manopola della larghezza punto
- ▶ la distanza tra le lettere cambia in passi di mm
- girare la manopola della lunghezza punto
- ▶ la scritta forma una curva concava o convessa

**Modificare il punto di riempimento**

- modificare punti satin in punti step
- modificare la densità del punto



- premere la casella «Dimensione telaio»

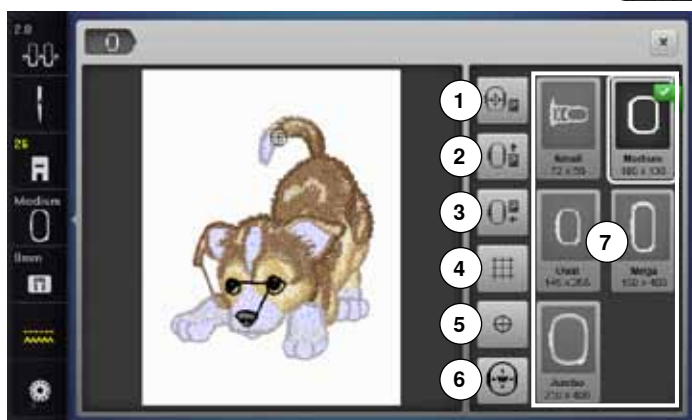

Funzioni

- 1 Spostare il telaio verso sinistra
- 2 Spostare il telaio indietro
- 3 Parcheggiare il modulo per ricamo
- 4 Reticolato
- 5 Centro del ricamo
- 6 Posizionamento virtuale
- 7 Selezione/Indicazione del telaio



Spostare il telaio verso sinistra

- ▶ il telaio si sposta al centro
- premere il tasto «Start-/Stop»
- ▶ il telaio ritorna alla posizione precedente



Spostare il telaio indietro

- ▶ il telaio si sposta verticalmente indietro
- Accesso migliore allo sportello del crochet per cambiare la spolina.



Parcheggiare il modulo per ricamo

- rimuovere il telaio
 - ▶ il braccio di ricamo si muove orizzontalmente verso la posizione di «Parcheggio»
 - selezionare la modalità cucito
- Anche con il modulo per ricamo collegato è possibile eseguire progetti di cucito.



Reticolato

- premere la casella
- ▶ un cursore grande indica il centro del telaio
- premere la casella nuovamente
- ▶ il reticolato è visibile
- per posizionare il ricamo con più precisione



Centro del ricamo

Il cursore indica il centro del disegno.
Il telaio si sposta finché l'ago si trova esattamente al centro del ricamo, se la funzione «Posizionamento virtuale» è attivata.



Posizionamento virtuale

La casella è disattivata = il telaio non si sposta, se il ricamo viene riposizionato.



- premere la casella
- Posizionando nuovamente il ricamo, anche il telaio si sposta sulla nuova posizione.
La funzione è visibile soltanto con il telaio montato.



Selezione/Indicazione del telaio

- ▶ indicazione del telaio più adatto al ricamo selezionato
- premere la casella
- ▶ si apre un display con una selezione di vari telai ed altre funzioni

Menu di ricamo

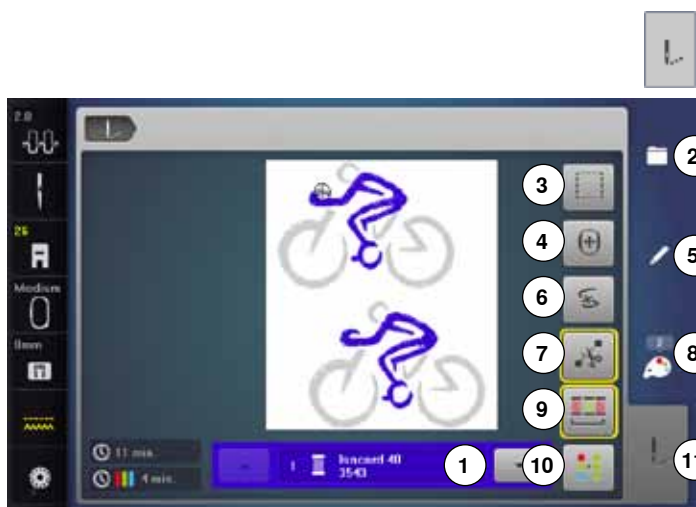

- premere la casella «Menu di ricamo»

Alcune funzioni indicano l'uso necessario delle manopole della lunghezza/larghezza punto.

Funzioni

- 1 Indicazione dei colori
- 2 Selezione
- 3 Imbastire
- 4 Spostare il telaio
- 5 Edit
- 6 Rottura del filo
- 7 Tagliare i fili di connessione
- 8 Quantità dei colori
- 9 Ricamo con successione colori/Ridurre i cambi dei colori
- 10 Ricamo mono-/multicolore
- 11 Tasto «Menu del ricamo»



Indicazione dei colori

Informazioni relative al colore attuale.

- premere le frecce
- ▶ il colore attuale cambia
- ▶ il telaio si sposta sul primo punto del colore selezionato

Il colore selezionato può essere ricamato anche singolarmente.



Selezione

- aprire un nuovo disegno
- aggiungere un ricamo
- salvare il ricamo
- cancellare il ricamo



Imbastire

- premere la casella
- ▶ la macchina esegue l'imbastitura intorno al disegno
- premere la casella nuovamente, il simbolo cambia
- ▶ la macchina cuce l'imbastitura seguendo il perimetro del telaio
- premere la casella nuovamente
- ▶ l'imbastitura è disattivata



Spostare il telaio

Se il ricamo richiede lo spostamento della stoffa (p. es. scritta grande, bordura lunga), muovere il telaio tramite le apposite manopole sull'ultimo punto della sezione già ricamata.

- ▶ lo spostamento è indicato nelle apposite caselle



Edit

Il display Edit consente di modificare il ricamo.



Rottura del filo

La parte sinistra del display visualizza la dimensione normale del ricamo e del colore attuale, la parte destra mostra l'ingrandimento del ricamo.



Taglio dei punti di connessione

La casella è attivata come impostazione standard (cornice gialla). La macchina taglia i punti di connessione automaticamente.

- premere la casella
- per tagliare i punti di connessione manualmente



Quantità dei colori

Indicazione della quantità dei colori presenti nel disegno.

- premere la casella
- ▶ si apre il display con le informazioni dei colori, relative al ricamo selezionato



Ricamo con successione colori

Se la casella è disattivata, la quantità e la sequenza dei colori rimangono uguali.



Ridurre i cambi dei colori

La funzione attivata raggruppa i colori identici e riduce i cambi dei colori.



Ricamo multi-/monocolore

Attivare la funzione (cornice gialla) per ricamare l'intero disegno in un solo colore, senza interruzioni.

Con il simbolo disattivato la macchina ricama ogni singolo colore del disegno.



Menu di ricamo

- ▶ il display «Ricamo» è aperto
 - ▶ la macchina è pronta per ricamare
- Avviare la macchina computerizzata premendo il pulsante «Start/Stop» sul frontale della macchina.

Panoramica menu principale



- premere il tasto «Selezione»

Funzioni

- 1 Aprire un nuovo disegno
- 2 Aggiungere un ricamo
- 3 Salvare il ricamo
- 4 Cancellare il ricamo



Aprire un nuovo disegno

- ▶ si apre la panoramica della cartella che è stata aperta per ultima (alfabeti, ricami, motivi di cucito, ricami personali)
- selezionare il ricamo desiderato



Aggiungere un ricamo

- ▶ si apre la panoramica della cartella che è stata aperta per ultima (alfabeti, ricami, motivi di cucito, ricami personali)
- selezionare il ricamo desiderato



Salvare il ricamo

- ▶ la finestra «Salvare» si apre



Cancellare

- ▶ la finestra «Cancellare» si apre

Panoramica display

Panoramica display colori



- premere il tasto «Quantità dei colori»



Modificare la marca del filo

- il display indica diverse marche di filati

Ricamo

Selezionare un ricamo



I ricami possono essere selezionati dalle cartelle «Alfabeti», «Ricami», «Motivi di cucito» e «Ricami Personali».

Alfabeti



Selezionare un alfabeto

- premere la casella «Alfabeti»
- ▶ gli alfabeti incorporati sono visualizzati sul display
- selezionare la casella «Alfabeto» desiderata



Creare/correggere una scritta

- ▶ si apre il display con la tastiera
- l'icona «ABC» (lettere maiuscole) è automaticamente attivata
- selezionare i caratteri desiderati

Il tasto «spazio vuoto» si trova sotto la tastiera.

- ▶ le lettere appaiono nell'apposita casella del testo 1
- confermare con ✓

Cancellare la scritta

- premere la casella del testo 1
- ▶ il testo programmato è cancellato completamente

Correzioni

- premere la casella 2
- ▶ il testo programmato viene cancellato da destra verso sinistra



3 «ABC» lettere maiuscole (standard)

4 «abc» lettere minuscole

5 «1,2,3» numeri e segni matematici

6 «@&!...» segni particolari



Se una scritta è troppo lunga per il telaio, basta girarla di 90°, sfruttando così tutta la lunghezza del telaio.
Se le lettere sono ancora troppo grandi, ridurre la dimensione della scritta o il numero delle lettere.

Ricami BERNINA

Tutti i ricami BERNINA possono essere ricamati così come sono, oppure possono essere modificati con le funzioni che offre la macchina.



Panoramica dei ricami

I ricami sono visualizzati in varie cartelle e suddivisi per temi.

- premere la casella
- selezionare una cartella
- selezionare il ricamo desiderato



Motivi di cucito

I motivi di cucito sono visualizzati in varie cartelle e suddivisi per temi.



Panoramica motivi di cucito

- selezionare una cartella
- selezionare il punto desiderato



Ricami personali

Tutti i ricami possono essere ricamati così come sono, ma possono essere anche modificati con le funzioni che offre la macchina.



Panoramica dei ricami

- premere la casella «Ricami personali»
- selezionare il ricamo desiderato direttamente sul display oppure tramite la selezione numerica «0-9»



Ricami e funzioni

Per attivare le funzioni, premere il simbolo relativo e fare le modifiche desiderate tramite le manopole della lunghezza/larghezza punto.

Spostare il ricamo



- premere la casella «i»
- premere la casella «Spostare il ricamo»
- girare la manopola della larghezza punto
 - ▶ il ricamo si sposta orizzontalmente
- girare la manopola della lunghezza punto
 - ▶ il ricamo si sposta verticalmente
 - ▶ lo spostamento è indicato in 1/10 mm
- ruotare le manopole della lunghezza e della larghezza punto
 - ▶ se le apposite caselle mostrano lo stesso numero, lo spostamento del ricamo è diagonale
- premere le caselle incorniciate in giallo oppure la casella «Centro»
 - ▶ il ricamo ritorna al centro del telaio

Ruotare il disegno

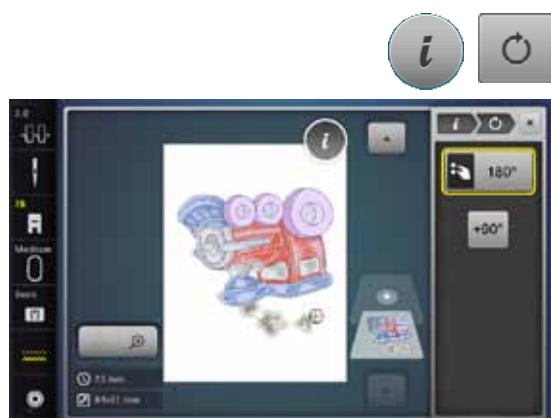

- premere la casella «i»
- premere la casella «Ruotare il ricamo»
- girare la manopola della larghezza punto verso destra
 - ▶ il ricamo ruota verso destra
- girare la manopola della larghezza punto verso sinistra
 - ▶ il ricamo ruota verso sinistra
- la casella dell'indicazione mostra la modifica in gradi (°)
- premere la casella con la cornice gialla
 - ▶ l'impostazione base del ricamo (0°/360°) è ripristinata
- premere 1- 4x la casella «+90»
 - ▶ il ricamo gira a passi di 90° (0°, 90°, 180°, 270°, 360°)

Modificare il ricamo in larghezza/lunghezza

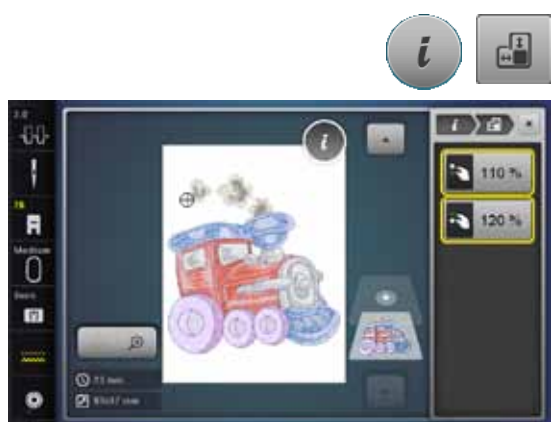

- premere la casella «i»
- premere la casella «Modificare il ricamo in larghezza/lunghezza»
- girare la manopola della larghezza punto in senso orario/antiorario
 - ▶ il ricamo diventa più largo o più stretto (orizzontalmente)
- girare la manopola della lunghezza punto in senso orario/antiorario
 - ▶ il ricamo diventa più lungo o più stretto (verticalmente)
- le caselle indicano la modifica in percentuali
- premere la casella con la cornice gialla
 - ▶ l'impostazione base del ricamo (100%) è ripristinata

Modifica proporzionale del ricamo



- premere la casella «i»
- premere la casella «Modifica proporzionale del ricamo»



- girare la manopola della larghezza punto verso destra
 - ▶ la dimensione del ricamo aumenta
- girare la manopola della larghezza punto verso sinistra
 - ▶ la dimensione del ricamo diminuisce
- la casella dell'indicazione mostra la modifica in %
- premere la casella con la cornice gialla
 - ▶ l'impostazione base del ricamo (100%) è ripristinata

Effetto specchio



- premere la casella «i»



- premere la casella «Effetto specchio orizzontale»
 - ▶ rappresentazione speculare orizzontale del ricamo
- premere la casella «Effetto specchio verticale»
 - ▶ rappresentazione speculare verticale del ricamo

Selezione del telaio



- premere la casella «Selezione del telaio»

Per ottenere risultati ottimali, si consiglia di scegliere il telaio più piccolo possibile per il motivo selezionato.

- selezionare il telaio desiderato
 - ▶ il telaio selezionato è marcato in bianco, nell'angolo a destra in alto
- premere la casella «Selezione del telaio»
 - ▶ il display si chiude
 - ▶ il ricamo appare nel telaio selezionato

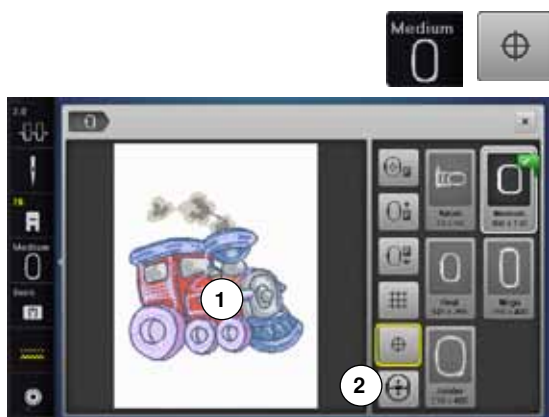

Centro del disegno

- premere la casella «Selezione del telaio»
- premere la casella «Centro del disegno»
 - ▶ il centro del disegno **1** è indicato sul display
 - ▶ se la funzione «Posizionamento virtuale» **2** è attivata, il telaio si sposta in modo che l'ago si trova esattamente al centro
 - ▶ modo che l'ago si trova esattamente al centro
- premere la casella nuovamente
 - ▶ sul display è nuovamente indicato il primo punto del ricamo

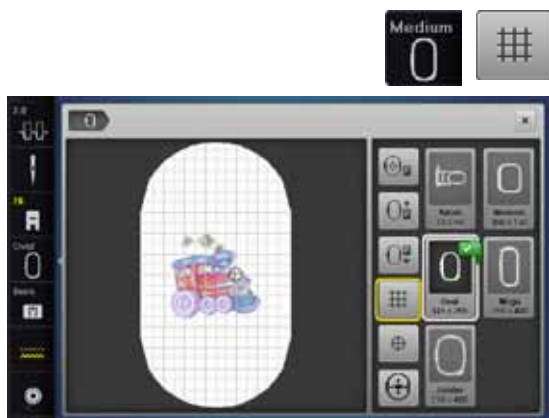

Reticolato

- premere la casella «Selezione del telaio»
- premere la casella «Reticolato»
 - ▶ un cursore grande indica il centro del telaio
- premere nuovamente la casella «Reticolato»
 - ▶ il reticolato facilita il posizionamento del ricamo
- premere nuovamente la casella «Reticolato»
 - ▶ il reticolato non è più visibile

Controllo del ricamo



Sul display «Edit» si può selezionare facilmente qualsiasi parte del ricamo, utilizzando una penna (con punta arrotondata).

- selezionare e modificare il ricamo
- montare il telaio adatto

La funzione «Centro del disegno» deve essere disattivata per fare il controllo del ricamo.

- controllare con la penna Touchscreen il ricamo all'interno del telaio
- selezionare con la penna Touchscreen qualsiasi parte del ricamo direttamente sul display
- ▶ il cursore (indica la posizione dell'ago) si sposta sul punto selezionato
- ▶ se è attivata la casella «Posizionamento virtuale» **1** (cornice gialla), il telaio si sposta e l'ago si trova esattamente sopra il punto selezionato



Dopo la rottura del filo selezionare con la penna Touchscreen la parte corrispondente del ricamo. Il telaio si sposta sul punto desiderato.



Controllare la dimensione del ricamo

La funzione «Check della dimensione» percorre il ricamo il quattro movimenti (rettangolo).

- premere la casella «i»
- premere la casella «check»
- selezionare i quattro angoli con le frecce
- premere la casella «Centro del disegno»
- ▶ l'ago si sposta al centro del ricamo
- girare la manopola della larghezza punto a destra/a sinistra
- ▶ il ricamo si sposta orizzontalmente
- girare la manopola della lunghezza punto a destra/a sinistra
- ▶ il ricamo si sposta verticalmente



Zoom



- premere 1-5x la casella «Zoom+»



- ▶ la visualizzazione del ricamo è ingrandita ad ogni impulso



- premere 1-5x la casella «Zoom-»
- ▶ la visualizzazione del ricamo diminuisce ad ogni clic



Spostare il ricamo

- premere la casella «Spostare»
- spostare l'immagine del ricamo direttamente sul display in tutte le direzioni all'interno del telaio, trascinandolo con il dito o con la penna Touchscreen

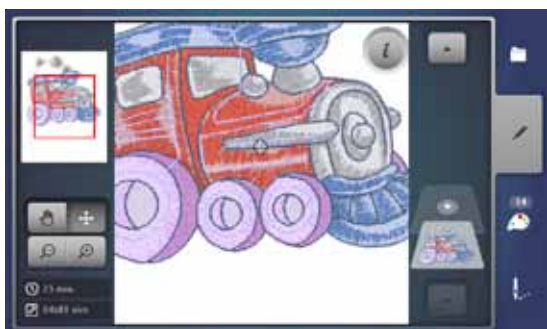

Dimensione e durata del ricamo

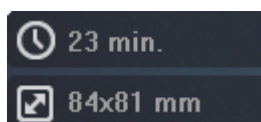

Nel display «Edit» sono indicate la larghezza e la lunghezza del ricamo in millimetri. La durata del ricamo è indicata in minuti.

Ricamo infinito

Per ricamare bordure con la funzione «Ricamo infinito» si consiglia l'uso del telaio «Mega- o Jumbo-Hoop». Questi telai richiedono meno spostamenti della stoffa.

Si consiglia di tracciare delle linee ausiliari sulla stoffa per facilitare lo spostamento della stoffa e il posizionamento del ricamo durante intelaiatura. Le linee ausiliari devono essere parallele alle linee della mascherina.



- selezionare il ricamo desiderato
- premere la casella «i»
- premere la casella «Ricamo infinito» 1

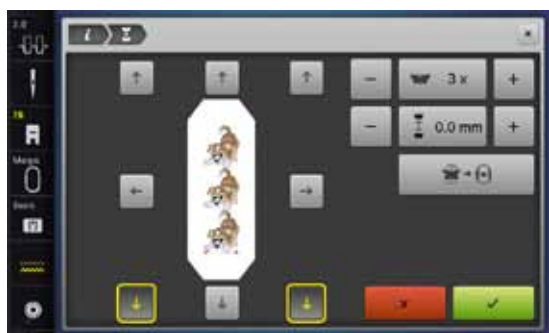

- ▶ il programma moltiplica il disegno, calcolando la quantità adatta alla dimensione del telaio selezionato
- ▶ la macchina ricama anche i punti di riferimento che sono necessari per lo spostamento del telaio
- premere le frecce per aggiungere ulteriori punti di riferimento



- aumentare o ridurre la quantità dei disegni con la manopola della larghezza punto o con le caselle «+» o «-»
- premere la casella al centro
- ▶ ripristino dell'impostazione iniziale



- aumentare o ridurre la distanza tra i disegni con la manopola della lunghezza punto o con le caselle «+» o «-»
- ▶ indicazione in mm
- premere la casella al centro
- ▶ ripristino dell'impostazione iniziale



- ▶ se manualmente sono stati inseriti troppi disegni per la dimensione del telaio, il contorno del telaio diventa rosso
- ▶ premere la funzione «Adattamento al telaio» per adattare la dimensione dei disegni in modo da farli entrare tutti nel telaio



- confermare con ✓
- ▶ si apre il display «Edit»
- premere la casella «i»
- ▶ la panoramica delle funzioni si chiude
- attivare il display ricamo ed iniziare a ricamare



La velocità del ricamo può essere modificata nel menu del ricamo.



- dopo il ricamo dei punti di riferimento premere la casella «Ricamo infinito»



- ▶ un'animazione indica, che la stoffa deve essere spostata
- i punti di riferimento devono trovarsi nella parte superiore del telaio
- fare attenzione, che i punti di riferimento non siano troppo vicini al telaio e quindi all'esterno dell'area di ricamo (mantenere una distanza di almeno 3 cm dalla parte superiore del telaio)
- montare il telaio
- premere ✓

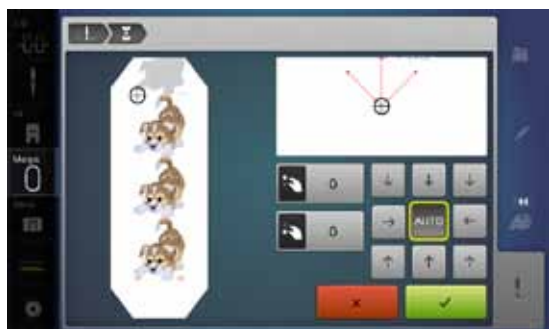

- ▶ il telaio si sposta vicino all'ultimo punto
- spostare il telaio con le manopole della larghezza/lunghezza punto finché l'ago si trova esattamente sopra l'ultimo punto
- premere ✓ per attivare il display ricamo e per continuare il ricamo
- ripetere il procedimento fino a raggiungere la lunghezza desiderata
- ▶ «Auto» è attivato = il telaio si sposta automaticamente sull'ultimo punto di riferimento
- decidere con le frecce da quale parte del ricamo finito deve essere posizionata la parte successiva
- intelaiare la stoffa

Combinazione

Creare una combinazione



- selezionare il ricamo desiderato dal menu principale della macchina computerizzata

► il ricamo **1** appare in «Edit»

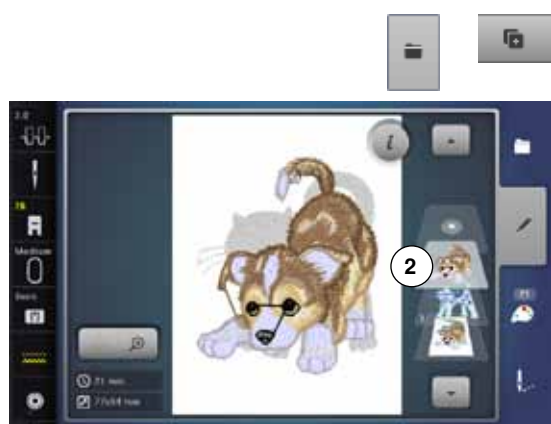

Aggiungere un ricamo

- premere la casella «Aggiungere» oppure
 - premere la casella «Selezione»
 - premere la casella «Aggiungere un ricamo»
 - selezionare il ricamo o l'alfabeto desiderato
- il ricamo selezionato **2** si aggiunge al disegno già presente sul display



Duplicare il ricamo

- premere la casella «i»
 - premere la casella «Duplicare il ricamo»
- il ricamo attivato **3** raddoppia **4**

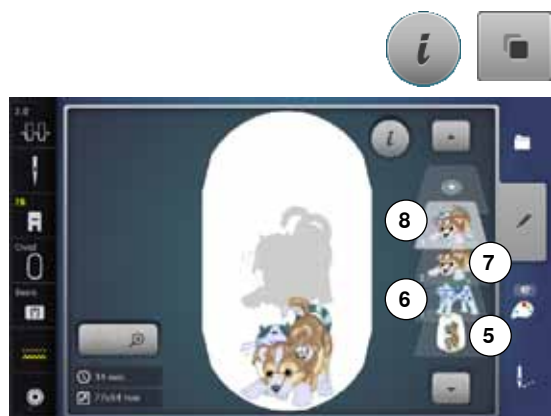

Duplicare una combinazione esistente

- attivare la combinazione **5**
- premere la casella «i»
- premere la casella «Duplicare il ricamo»
- la combinazione attivata **6+7** raddoppia **8**

Al contrario della combinazione originale, i disegni della combinazione duplicata non sono più singolarmente selezionabili.

Lettere

Lettere (p.es. parole) possono essere combinate con altre lettere o ricami. Le parole (p.es. Made to create) sono programmate riga per riga e sono posizionate singolarmente:

**Combinazione**

- premere la casella «Alfabeti»
- ▶ gli alfabeti incorporati sono visualizzati sul display
- selezionare la casella «Alfabeto» desiderata
- ▶ la tastiera appare
- digitare p.es. Made to

Selezionare le lettere con le funzioni «Minuscole» e «Maiuscole».

- programmare «spazi vuoti» con la casella sotto la tastiera
- confermare con ✓
- ▶ le lettere sono visualizzate in «Edit»

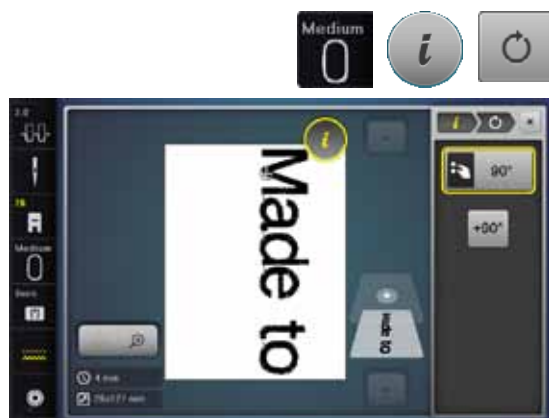
**Posizionare**

- premere la casella «Selezione del telaio»
- selezionare il telaio medio
- premere nuovamente la casella «Selezione del telaio»
- premere la casella «i»
- premere la casella «Ruotare il ricamo»
- premere la casella «+90»
- ▶ il testo gira di 90°
- premere la casella «i»
- ▶ la panoramica delle funzioni riappare
- premere la casella «Spostare il ricamo»
- posizionare il testo con le manopole, la penna Touchscreen oppure con il dito

Il contorno rosso del telaio segnala, che una parte del disegno si trova all'esterno dell'area di ricamo.

**Scritte composte da varie righe**

- premere la casella «Selezione»
 - premere la casella «Aggiungere ricamo»
- Combinare le righe di testo e posizzionarle singolarmente.
- premere la casella «Selezione del telaio»
 - attivare il reticolato, vedi a pagina 150
 - ▶ il reticolato facilita il posizionamento del testo

Lettere e ricami

A seconda dell'impiego, le lettere vengono aggiunte al ricamo o viceversa (p.es. testo con decorazioni)



Combinazione

- selezionare il ricamo desiderato
 - ▶ il ricamo appare in «Edit»
 - premere la casella «Selezione»
 - premere la casella «Aggiungere ricamo»
 - premere la casella con il simbolo scuro «Selezione» in alto del display
 - ▶ il menu di selezione si apre
 - selezionare l'alfabeto desiderato
 - ▶ la tastiera appare
 - inserire il testo, p.es. Flowers
- Selezionare le lettere con le funzioni «Minuscole» e «Maiuscole».
- confermare con ✓
 - ▶ le lettere appaiono in «Edit» sopra il ricamo



Adattare il testo al ricamo

- premere la casella «i»
- premere la casella «Modificare la dimensione»
- adattare il testo al ricamo
- premere la casella «i»
- premere la casella «Spostare il ricamo»
- posizionare il testo

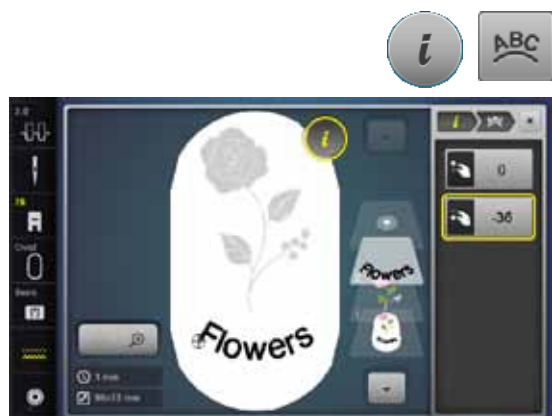

Modificare il layout della scritta

- premere la casella «i»
- premere la casella «Wordart»
- girare la manopola della lunghezza punto verso sinistra
- ▶ la scritta è curvata



Cancellare un ricamo/una lettera/testo

Cancellare elementi singoli di una combinazione non salvata:

- selezionare la parte della combinazione da cancellare
- premere la casella «i»
- premere la casella «Cancellare»
- confermare con «OK» oppure
- selezionare con il dito la parte da cancellare, tenerla premuta e spostarla verso destra
- allontanare il dito dal display
- confermare con «OK»
- ▶ l'elemento selezionato è cancellato

Modificare le caratteristiche del ricamo



- premere la casella «i»
- premere la casella «Modificare le caratteristiche del ricamo»



Modificare il tipo del punto.
Modificare la densità del punto.



- premere la casella «Modificare il tipo del punto»
- ▶ l'impostazione base dei punti step è attivata



Se un ricamo viene ingrandito molto, si formano dei punti satin molto lunghi. La stoffa si arriccia. Si consiglia di modificare i punti satin in punti step.

Punti di riempimento

I ricami sono composti da punti step e punti satin.



Punto satin

L'ago oscilla da una parte all'altra (zigzag fitto).



Punto step (punti di riempimento)

Il punto è formato da tante righe cucite con punto diritto.



- premere la casella «Modificare il tipo del punto»

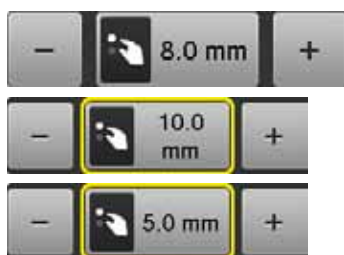

Modificare il punto

La funzione trasforma il riempimento a punto satin in punti step (lunghezza massima 8 mm, impostazione standard).

- ▶ premere la casella «+»/«-» oppure girare la manopola della larghezza punto a destra/sinistra
- ▶ per accorciare/allungare la lunghezza del punto step

La lunghezza massima del punto step è 12.7 mm, la lunghezza minima è 0.5 mm.

- premere la casella ✓
- il programma memorizza la lunghezza del punto step selezionata, «Edit» si apre

Ripristino dell'impostazione base

- premere la casella con la cornice gialla
- ▶ il valore base (8 mm) è riattivato

Ripristino del punto satin

- premere nuovamente la casella «Modificare il tipo del punto»
- ▶ il ricamo è composto nuovamente di punti satin

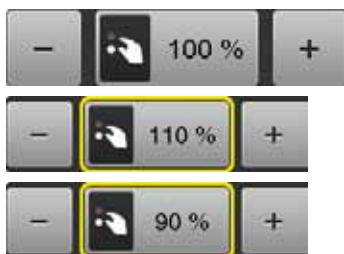

Modificare la densità del punto

- premere la casella «+»/«-» oppure girare la manopola della lunghezza punto a destra/a sinistra

La densità del punto aumenta (più punti)/diminuisce (meno punti)

La densità massima del punto è 300%, la densità minima 25%.

- premere la casella ✓
- ▶ la macchina memorizza la densità del punto selezionata, «Edit» appare

Ripristino dell'impostazione base

- premere la casella con la cornice gialla
- ▶ l'impostazione base del ricamo (100%) è riattivata

Colori del ricamo



Cambiare i colori del ricamo

- premere la casella «Quantità dei colori»
- eventualmente fare scorrere i colori con le frecce, finché appare il colore da modificare
- selezionare il colore da modificare (p.es. 1)



- premere la casella «Colore del filo»
- cercare il colore desiderato con le frecce che si trovano sotto i colori
- selezionare il colore desiderato oppure
- premere la casella «0-9» e
- impostare il numero del colore direttamente con la tastiera
- ▶ il nuovo colore è impostato
- ▶ sul display è visualizzato il nuovo colore
- premere la casella «Indietro» 1
- ▶ la panoramica dei colori del ricamo selezionato appare



Modificare la marca del filo

- premere la casella «Colore del filo»
- scorrere con le frecce accanto alle marche, finché appare la marca desiderata
- premere la casella «Marca del filo» 2
- ▶ la videata sul display cambia la marca del filo e le nuove indicazioni sono visualizzate
- premere la casella «Indietro» 1
- ▶ sul display sono visualizzate le modifiche



Il ricamo può essere programmato con varie marche di filo.

- scorrere fino alla marca di filo desiderata
- **non** premere la casella «Marca del filo»
- scorrere fino al colore desiderato
- premere la casella

Ricamo



Ricamare con successione colori

- premere la casella «Menu di ricamo»
- ▶ la casella «Ridurre cambi di colore» è disattivata (standard, grigia)
- ▶ il programma non riduce i colori del ricamo, che mantengono la successione originale. Il numero dei cambi di colore **2** rimane alto

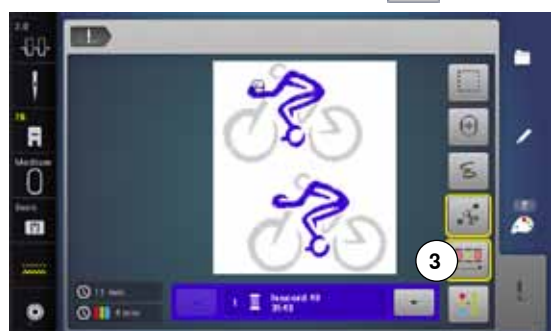

Ridurre i cambi di colore

- premere la casella «Menu di ricamo»
- premere la casella «Ridurre cambi di colore»
- ▶ la funzione raggruppa tutti i colori identici del disegno e riduce i cambi di colore **3** ad un minimo
- ▶ se i motivi di ricamo sono sovrapposti, **non** è possibile ridurre i cambi di colore



Ricamo monocolore

- premere la casella «Menu di ricamo»
- premere la casella «Ricamo multi-/monocolore»
- ▶ la funzione è attivata
- ▶ la macchina ricama il disegno senza interruzioni e si ferma alla fine



Scritta multicolore

Lettere e numeri sono sempre programmati in modo monocolore (la casella «Mono-/Multicolore» non è disponibile). Per ottenere parole multicolori, è necessario programmare e posizionare ogni lettera/parola separatamente.

- ▶ la macchina si arresta dopo ogni lettera/parola
- il colore del filo cambia
- ▶ il display indica la durata di ogni colore

Scritta monocolore

- premere la casella «Ricamo multi-/monocolore», che adesso è disponibile
- ▶ la combinazione intera viene ricamata in un solo colore

Imbastire



- premere la casella «Menu di ricamo»
- premere la casella «Imbastitura»



La macchina esegue l'imbastitura intorno al disegno.
L'imbastitura è molto utile per dare ulteriore stabilità al lavoro e per tenere uniti il materiale e lo stabilizzatore.



- premere nuovamente la casella «Imbastitura»
- ▶ il simbolo cambia



L'imbastitura segue adesso il perimetro del telaio.

Disattivare l'imbastitura

- premere la casella nuovamente
- ▶ l'imbastitura è disattivata

La funzione attivata rimane tale, anche se un nuovo disegno è stato selezionato.

Importare punti cuciti nella modalità di ricamo

Motivi o combinazioni cuciti possono essere importati nella modalità di ricamo, dove è possibile modificarli come motivi di ricamo. Per creare velocemente e con facilità bordure, per duplicare, specchiare, ecc. e per salvare infine la nuova creazione nella cartella «Ricami personali».



Un motivo di cucito che non è stato salvato nella modalità di ricamo viene sovrascritto automaticamente con il prossimo motivo selezionato nella modalità di cucito.



Selezionare un motivo nella modalità cucito

- selezionare nella categoria 200 per es. il motivo n. 201
- premere «Home»
- premere la casella «Modalità di ricamo»

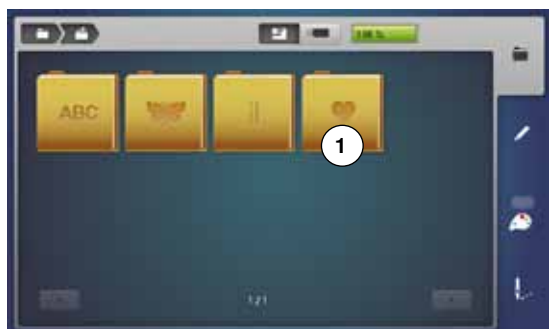

Selezionare un motivo cucito nella modalità di ricamo

- premere la casella 1 «Cartella personale»



- ▶ il punto è stato importato nella cartella «Cartella personale»
- selezionare il punto

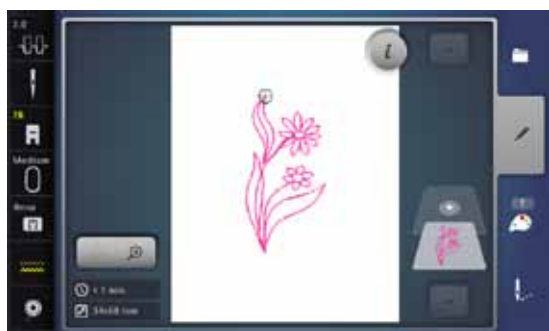

- ▶ il punto appare sul display «Edit»
- ▶ si può modificare e eseguire il motivo con tutte le funzioni come un motivo di ricamo
- ▶ per mantenere il motivo nella modalità di ricamo è necessario salvarlo, vedi a pagina 173

Salvare motivi di ricamo

I disegni della macchina, delle chiavette USB e ricami creati con il software per ricamo BERNINA, possono essere combinati, modificati ed alla fine salvati. I disegni possono essere salvati nella memoria nella macchina oppure su una chiavetta USB vuota.



La macchina computerizzata legge un ricamo, che è stato modificato e poi salvato, come se si trattasse di un ricamo nuovo. La dimensione del ricamo è indicata con 100% e le modifiche fatte in precedenza non sono più visibili.

Memoria della macchina computerizzata

- selezionare il ricamo desiderato
- modificare o combinare il motivo
- premere il tasto «Selezione»
- premere la casella «Salvare» 1



- Il ricamo da salvare è contrassegnato dalla cornice gialla.
- ▶ la casella «Macchina computerizzata» è attivata automaticamente
 - ▶ la casella «Ricami personali» si apre automaticamente
 - ▶ la barra verde indica il grado di riempimento della memoria in percentuali (%)
 - selezionare il motivo da salvare
 - ▶ il disegno è salvato in ordine numerico nella cartella «Ricami personali»
 - ▶ la schermata Edit riappare

Chiavetta USB



- Il ricamo da salvare è contrassegnato dalla cornice gialla.
- inserire la chiavetta USB
 - premere la casella «Chiavetta USB»
 - ▶ la barra verde indica il grado di riempimento della memoria in percentuali (%)
 - selezionare il motivo da salvare
 - ▶ il disegno è salvato nella chiavetta



Le chiavette USB BERNINA vuote possono essere acquistate presso un rivenditore BERNINA. Il corretto funzionamento di chiavette USB di altre marche non è garantito, soprattutto di chiavette con la memoria ampia.

Sovrascrivere disegni memorizzati

Disegni che sono stati salvati nella memoria della macchina o sulla chiavetta USB BERNINA, possono essere sovrascritti con un nuovo motivo.

- selezionare il ricamo desiderato





- inserire la chiavetta USB BERNINA
- premere la casella «Selezione»
- premere la casella «Salvare»

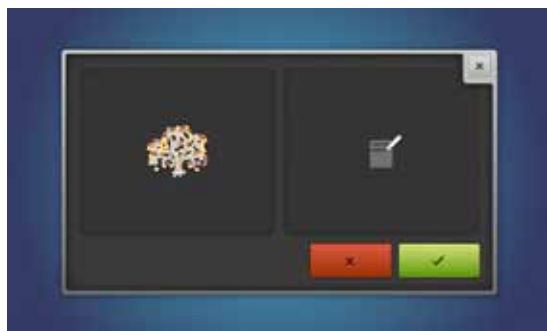

Il ricamo da salvare è contrassegnato dalla cornice gialla.

- premere la casella «Macchina computerizzata» o «Chiavetta USB»
- premere il motivo che si desidera sovrascrivere



- confermare con 
- ▶ adesso il motivo è memorizzato nel posto, che gli è stato assegnato

Cancellare un singolo disegno salvato



- inserire la chiavetta USB
- premere la casella «Selezione»
- premere la casella «Cancellare»
- premere la casella «Chiavetta USB»
- premere la casella «Macchina per cucire computerizzata»



- selezionare il motivo che si desidera cancellare

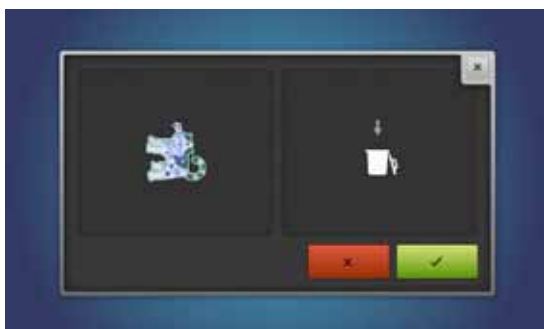

- confermare con ✓
- ▶ il disegno è cancellato

Interrompere la cancellazione

- premere ✗
- ▶ la cancellazione è annullata, il display precedente appare

Cancellare tutti disegni salvati

Il programma offre la possibilità di cancellare l'intero contenuto della chiavetta USB o della cartella «Disegni personali» in una sola volta.



- premere il tasto «Setup»
- premere la casella «Impostazioni della macchina computerizzata»
- premere la casella «Impostazioni base»



Nella modalità ricamo ci sono due possibilità:

- 1 Ricami personali
 - 2 Chiavetta USB (deve essere inserita)
- premere la casella dei dati che si desidera cancellare

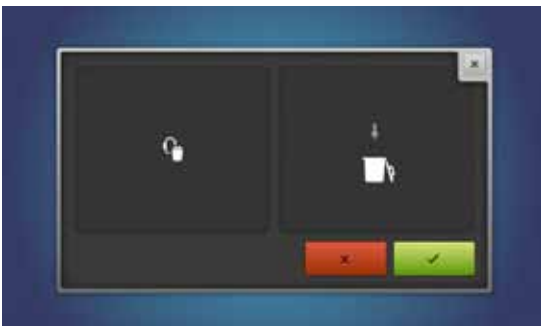

- confermare con ✓
- ▶ i dati sono cancellati

Interrompere la cancellazione

- premere ✗
- ▶ la cancellazione è annullata, il display precedente appare

Iniziare il ricamo

Selezione del telaio



- selezionare il ricamo
 - ▶ il motivo selezionato è rappresentato sempre nel telaio più adatto (più piccolo possibile)
 - ▶ la casella «Selezione del telaio» 1 indica il telaio da montare
- montare il telaio suggerito

Montare il telaio

- alzare l'ago ed il piedino
- tenere il telaio con il diritto del tessuto rivolto in alto ed il fissaggio a sinistra

Fissare il telaio sul braccio di ricamo

- passare il telaio sotto il piedino
- premere i due pulsanti del telaio
- posizionare il telaio sopra i perni del braccio
- premere, abbassando il telaio finché si innesta
- rilasciare i pulsanti

Rimuovere il ricamo

- premere i due pulsanti del telaio
- rimuovere il telaio

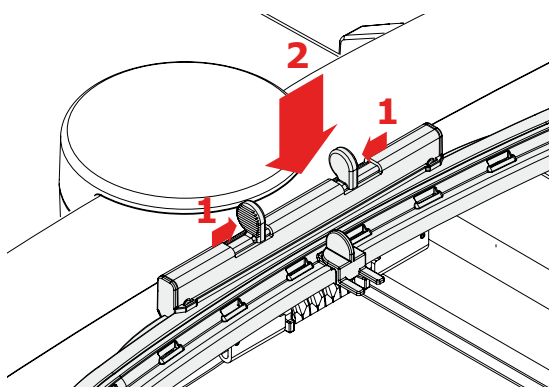

- premere il tasto «Menu di ricamo» o il pulsante «Start/Stop» sul frontale della macchina
 - ▶ il telaio si muove
 - ▶ la macchina esegue il riconoscimento del telaio



Calibrazione del telaio, vedi a pagina 48.



Dopo aver premuto il tasto «Menu di ricamo», le modifiche fatte in precedenza non sono più indicate nel display «Edit». La casella «Informazioni» è nuovamente blu, le caselle delle funzioni non sono più incorniciate in giallo e i valori sono al 100%.

Menu di ricamo



- ▶ il menu di ricamo si apre
- ▶ il disegno è pronto per il ricamo

Ricamare con il pulsante «Start/Stop» sul frontale della macchina



- tenere premuto il pulsante «Start/Stop» finché la macchina inizia a ricamare
- ▶ la macchina cuce circa 7 punti e si ferma automaticamente
- ▶ il display indica che il filo deve essere tagliato all'inizio del ricamo
- alzare il piedino
- tagliare le estremità del filo all'inizio del ricamo
- premere nuovamente il pulsante «Start/Stop» sul frontale della macchina e continuare a ricamare

Interrompere il ricamo

- premere il pulsante «Start/Stop» sul frontale della macchina
- ▶ la macchina si arresta

Completare il colore

- premere il pulsante «Start/Stop» sul frontale della macchina
- ▶ la macchina finisce tutte le sezioni del colore attivato
- ▶ la macchina si ferma automaticamente alla fine del colore
- ▶ il tagliafilo automatico taglia ambedue i fili

Cambio del colore

- ▶ la macchina passa automaticamente al colore successivo
- cambiare il filo superiore
- ricamare il nuovo colore



Display «Ricamo»

- ▶ quando la macchina inizia a ricamare appare il display «Ricamo»

Velocità del ricamo

La macchina riduce la velocità di ricamo a seconda del tipo di lavorazione, per garantire la migliore qualità del punto. Si può comunque scegliere tra la velocità ottimale e la velocità massima. Standard = velocità ottimale.



- premere la casella «Velocità del ricamo»
- ▶ la modalità della velocità massima è attivata

Importante: Non è possibile garantire la qualità di un ricamo che viene realizzato con la velocità massima.



- premere nuovamente la casella «Velocità del ricamo» oppure spegne e riaccendere la macchina per riattivare la velocità ottimale

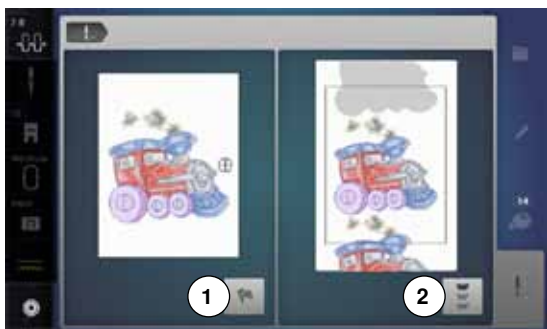

Fine del ricamo

- finire il procedimento al termine del ricamo **1** o continuare il ricamo come bordura, premendo la casella **2**

Ricamare con il pedale

Tenere premuto il pedale per tutta la durata del ricamo.

- premere il pedale
 - ▶ la macchina cuce circa 7 punti e si ferma automaticamente
 - ▶ il display indica che il filo deve essere tagliato all'inizio del ricamo
- rilasciare il pedale
- alzare il piedino
- tagliare le estremità del filo all'inizio del ricamo
- premere il pedale e continuare a ricamare

Interrompere il ricamo

- rilasciare il pedale
- ▶ la macchina si arresta

Completare il colore

- premere il pedale
- ▶ la macchina finisce tutte le sezioni del colore attivato
- ▶ la macchina si ferma automaticamente alla fine del colore
- ▶ il tagliafilo automatico taglia ambedue i fili

Cambio del colore

- ▶ la macchina passa automaticamente al colore successivo
- cambiare il filo superiore
- ricamare il nuovo colore



Display «Ricamo»

- ▶ quando la macchina inizia a ricamare appare il display «Ricamo»



Il ricamo con il pedale è adatto per realizzare solo un piccolo segmento del ricamo.

Rottura del filo durante il ricamo

Durante il ricamo può capitare, che uno dei due fili finisce o si spezza. In tal caso la macchina si ferma immediatamente, se i sensori del filo inferiore e superiore sono stati attivati nel Programma Setup.

Il filo superiore/inferiore si spezza



- ▶ la macchina computerizzata si ferma automaticamente
- ▶ un'animazione appare
- controllare il filo superiore
- infilare nuovamente
- controllare il filo inferiore
- riempire la spolina o infilare il filo inferiore

Controllo del ricamo dopo la rottura del filo



- premere la casella «Rottura del filo»



La parte sinistra del display visualizza la dimensione normale del ricamo e del colore attuale, la parte destra mostra l'ingrandimento del ricamo. Questa rappresentazione rende più facile il controllo del percorso del ricamo.

- ▶ l'indicazione sul display richiede l'uso delle manopole della lunghezza/larghezza punto
- girare le manopole a destra o a sinistra
- ▶ il telaio si muove, seguendo il percorso del ricamo indietro/in avanti
- girare lentamente la manopola della larghezza punto
- ▶ il telaio si sposta punto per punto
- girare lentamente la manopola della lunghezza punto
- ▶ il telaio si sposta a passi lunghi
- ▶ il numero nella casella gialla indica il numero del punto all'interno del ricamo
- la selezione numerica «0-9» permette l'attivazione diretta di una posizione all'interno del ricamo
- spostare la posizione dell'ago indietro, il ricamo dovrebbe ricominciare alcuni punti prima della rottura del filo

Ritorno alla posizione originale

- premere la casella «Indietro» 1
- ▶ il display si chiude

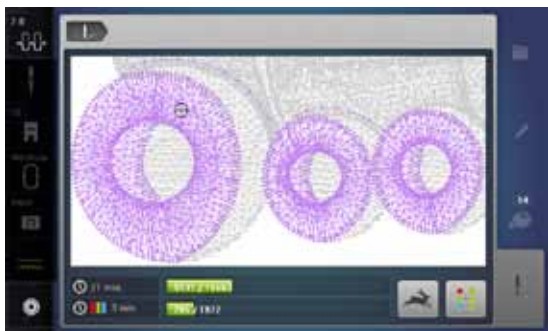

Continuare il ricamo

- premere il pulsante «Start/Stop» o il pedale

Pulizia e manutenzione

ATTENZIONE!

Togliere la spina del cavo elettrico dalla presa di corrente, prima di eseguire lavori di manutenzione o la lubrificazione della macchina.

Mai usare alcol, benzina, diluenti o liquidi corrosivi per pulire la macchina!

Pulire lo schermo e la macchina computerizzata

Con un panno morbido, leggermente inumidito.



Area delle griffe del trasporto

Rimuovere regolarmente i residui di filo sotto la placca dell'ago e nell'area del crochet.

- mettere l'interruttore principale su «0»
- separare la macchina dalla rete di corrente
- rimuovere il piedino e l'ago
- aprire lo sportello del crochet
- alzare la placca dell'ago premendo l'angolo destro posteriore
- rimuovere la placca dell'ago
- pulire con il pennello
- rimettere la placca dell'ago

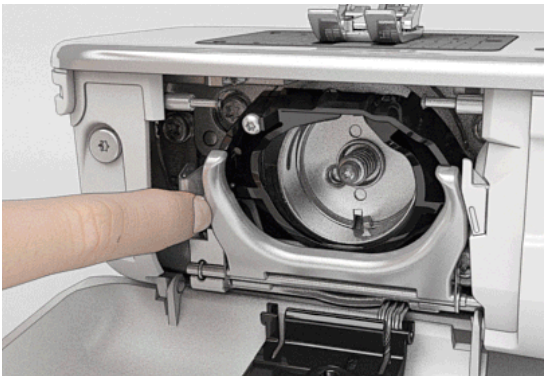

Pulizia del crochet

- mettere l'interruttore principale su «0»
- separare la macchina dalla rete di corrente
- estrarre la capsula
- spingere la levetta di chiusura verso sinistra
- aprire il fermaglio insieme all'anello nero che regge il crochet
- rimuovere il crochet

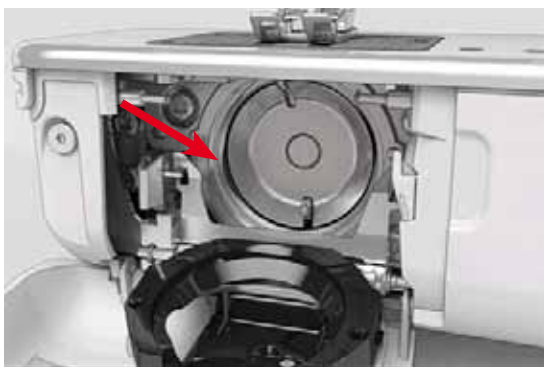

- pulire la guida del crochet con il pennellino; non usare oggetti appuntiti
- prendere il perno centrale tra due dita per tenere il crochet
- montare il crochet, inserendo prima la parte inferiore dietro anello nero
- posizionare il crochet in modo che le due camme del manda-crochet possano inserirsi nelle aperture corrispondenti del crochet e che la marcatura colorata del manda-crochet sia visibile nel foro del crochet
- inserire il crochet
- ▶ il crochet è magnetico e si posiziona automaticamente
- richiudere il coperchio nero ad anello ed il fermaglio; la levetta deve scattare
- girare il volantino per controllare la posizione corretta
- inserire la capsula



Lubrificazione

- mettere l'interruttore principale su «0»
- separare la macchina dalla rete di corrente
- rimettere la placca dell'ago
- riempire il serbatoio con l'olio BERNINA
- rimettere la placca dell'ago

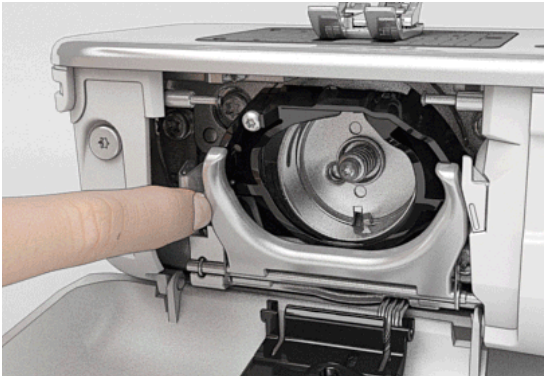

- estrarre la capsula
- spingere la leva di chiusura verso sinistra
- aprire il fermaglio insieme all'anello nero che regge il crochet
- rimuovere il crochet



- mettere tanto olio in ambedue i serbatoi quanto basta da inumidire i feltri
- inserire il crochet
- chiudere l'anello nero ed il fermaglio ad arco
- girare il volantino per controllare la posizione corretta
- inserire la capsula
- chiudere lo sportello del crochet

ATTENZIONE!

Per garantire la qualità del punto, non ci deve essere olio sulla superficie del supporto del crochet (rosso). Altrimenti pulire con un panno asciutto.



Soluzione di problemi

Le seguenti informazioni aiutano a riconoscere eventuali anomalie e ad eliminare le loro cause.

Controllare se:

- i filo superiore ed il filo inferiore sono infilati correttamente
- l'ago è inserito correttamente
- lo spessore dell'ago è adatto; consultare la tabella a pagina 16
- la punta ed il gambo dell'ago non sono danneggiati
- la macchina è pulita; residui dei fili sono eliminati
- la guida del crochet è pulita
- tra i dischi della tensione e/o sotto la molla della capsula sono incastrati residui di filo

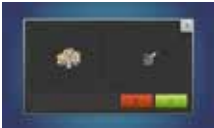
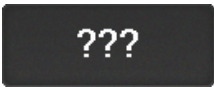
Difetto	Causa	Soluzione
Formazione difettosa del punto	<ul style="list-style-type: none"> – filo superiore troppo teso/troppo lento – ago storto o spuntato – ago di qualità scadente – filo di qualità scadente – rapporto ago/filo sbagliato – infilatura sbagliata 	<ul style="list-style-type: none"> • ridurre/aumentare tensione del filo • usare un ago nuovo, di buona qualità • usare un ago nuovo, di buona qualità • usare filati di buona qualità (Madeira, Mettler, Gütermann) • adattare l'ago allo spessore del filo • controllare il filo superiore ed inferiore
Punti saltati	<ul style="list-style-type: none"> – sistema d'ago non corretto – ago storto o spuntato – ago di qualità scadente – ago non è inserito correttamente – punta dell'ago non adatta 	<ul style="list-style-type: none"> • adoperare aghi del sistema 130/705 H • usare un ago nuovo, di buona qualità • usare un ago nuovo, di buona qualità • durante l'inserimento spingere l'ago in alto, fino all'arresto • scegliere la punta dell'ago adatta alla struttura tessile del progetto
Punti difettosi	<ul style="list-style-type: none"> – residui di filo tra i dischi della tensione – infilatura sbagliata – residui di filo sotto la molla della capsula 	<ul style="list-style-type: none"> • piegare un pezzo di stoffa sottile (non usare il bordo tagliato) e passarlo tra i dischi della tensione - muovere la stoffa avanti e indietro e pulire in questa maniera i due lati della tensione • controllare il filo superiore ed inferiore • rimuovere i residui dei fili sotto la molla della capsula
Filo incastrato nella leva tendifilo	<ul style="list-style-type: none"> – rottura del filo superiore 	<p>Se il filo superiore si spezza e rimane incastrato nell'area della leva tendifilo, procedere come segue:</p> <ul style="list-style-type: none"> • mettere l'interruttore principale su «0» • togliere la vite del coperchio 1 con il cacciavite Torx • tirare il coperchio leggermente in avanti, inclinarlo verso l'alto e rimuoverlo • rimuovere i residui di fili • rimettere il coperchio e stringere la vite
Il filo superiore si rompe	<ul style="list-style-type: none"> – rapporto ago/filo sbagliato – tensione del filo superiore troppo forte – infilatura sbagliata – filo vecchio o di qualità scadente – foro della placca dell'ago o punta del crochet danneggiati 	<ul style="list-style-type: none"> • adattare l'ago allo spessore del filo • ridurre la tensione del filo superiore • controllare il filo superiore • usare filati di buona qualità (Madeira, Mettler, Gütermann) • portare la macchina computerizzata dal concessionario BERNINA
Il filo inferiore si rompe	<ul style="list-style-type: none"> – tensione del filo inferiore troppo forte – foro della placca dell'ago danneggiato – ago storto o spuntato 	<ul style="list-style-type: none"> • aumentare la tensione del filo superiore • portare la macchina computerizzata dal concessionario BERNINA • usare un ago nuovo
L'ago si spezza	<ul style="list-style-type: none"> – l'ago non è inserito correttamente – la stoffa è stata tirata durante il cucito – materiale voluminoso è stato spinto durante il cucito – filo di qualità scadente con nodini 	<ul style="list-style-type: none"> • stringere la vite di fissaggio dell'ago • non tirare la stoffa durante il cucito • usare il piedino adatto per materiali pesanti (p.es. piedino jeans n. 8); usare le piastrine compensatrici per superare lo spessore delle cuciture • usare filati di buona qualità (Madeira, Mettler, Gütermann) • dopo ogni rottura dell'ago estrarre il crochet e controllare se residui dell'ago sono rimasti attaccati sul retro magnetico del crochet

Difetto	Causa	Soluzione
Il display non reagisce	<ul style="list-style-type: none"> – dati di calibrazione errati – funzione ECO attivata 	<ul style="list-style-type: none"> • calibrare il display nuovamente nel programma Setup • spegnere la funzione ECO
Larghezza del punto non regolabile	<ul style="list-style-type: none"> – impostazione attivata nel programma di sicurezza 	<ul style="list-style-type: none"> • disattivare l'impostazione
Macchina per cucire/ricamare	<ul style="list-style-type: none"> – la macchina non cuce o cuce solo lentamente – mettere l'interruttore principale su «0» 	<ul style="list-style-type: none"> • controllare l'impostazione nel programma Setup • spostare il cursore della velocità • portare la macchina in un ambiente caldo 1 ora prima di iniziare a cucire • mettere l'interruttore principale su «I» • portare la macchina computerizzata dal concessionario BERNINA
LED del pulsante «Start/Stop» non si accende	<ul style="list-style-type: none"> – LED difettoso 	<ul style="list-style-type: none"> • portare la macchina computerizzata dal concessionario BERNINA
Luce LED e luci del braccio libero non si accendono	<ul style="list-style-type: none"> – LED difettoso – disattivati nel programma Setup 	<ul style="list-style-type: none"> • portare la macchina computerizzata dal concessionario BERNINA • attivare nel programma Setup
Il sensore del filo superiore non funziona	<ul style="list-style-type: none"> – non attivato nel programma Setup 	<ul style="list-style-type: none"> • attivare nel programma Setup
Il sensore del filo inferiore non reagisce	<ul style="list-style-type: none"> – non attivato nel programma Setup 	<ul style="list-style-type: none"> • attivare nel programma Setup
Il sensore del filo inferiore reagisce	<ul style="list-style-type: none"> – filo finito/spezzato 	<ul style="list-style-type: none"> • avvolgere il filo ed infilare
Errore d'aggiornamento	<ul style="list-style-type: none"> – chiavetta USB non riconosciuta – procedimento Update bloccato (la clessidra è ferma) – dati Update non riconosciuti 	<ul style="list-style-type: none"> • usare una chiavetta USB BERNINA • togliere la chiavetta, spegnere e riaccendere la macchina continuare l'aggiornamento, seguendo le indicazioni • non salvare i dati Update in una cartella • decomprimere i dati Update
Messaggi generali	Spiegazione	Soluzione
Macchina per cucire/ricamare	<ul style="list-style-type: none"> – pulire la macchina computerizzata come indicato 	<ul style="list-style-type: none"> • confermare con ✓ oppure interrompere con ✗
		
	<ul style="list-style-type: none"> – numero inesistente 	<ul style="list-style-type: none"> • controllare l'impostazione e digitare il numero nuovamente
	<ul style="list-style-type: none"> – selezione del punto non possibile nella modalità combinazioni 	<ul style="list-style-type: none"> • selezionare un altro punto

Messaggi generali

Spiegazione

Soluzione



– abbassare le griffe del trasporto

• premere il tasto «Griffe del trasporto». Le griffe del trasporto si abbassano



– ago sbagliato per la placca dell'ago selezionata

• impostazioni nei programmi di sicurezza



– l'ago non si trova nella posizione più alta

• girare il volantino



– il filo superiore è finito

• posizionare un nuovo rocchetto di filo ed infilare.



– il sensore del filo inferiore è attivato

• controllare il filo inferiore ed eventualmente avvolgere la spolina



– il motore principale non funziona

• controllare il crochet; eliminare eventuali residui di filo nell'area del crochet
• estrarre il crochet e controllare se residui dell'ago sono rimasti attaccati sul retro magnetico del crochet



– piedino sbagliato il Doppio Trasporto BERNINA

• montare un piedino con la sigla «D»



– avvolgimento del filo inferiore

• avvolgere la spolina, seguendo l'animazione



– troppo stoffa sotto il piedino

• ridurre lo spessore del materiale



– vibrazioni hanno causato l'interruzione della connessione tra la macchina ed il modulo per ricamo

• connettere nuovamente il modulo per ricamo, poi spegnere e riaccendere la macchina computerizzata

Messaggi generali

Spiegazione

Soluzione



– la posizione dell'ago ed il centro del telaio non combaciano

• effettuare la calibrazione del telaio, vedi a pag. 48



– il modulo di ricamo non è collegato
– il modulo di ricamo non è collegato correttamente

• collegare il modulo di ricamo alla macchina computerizzata
• controllare il collegamento tra macchina e modulo di ricamo

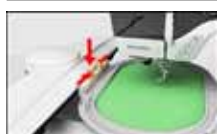

– nessun telaio è montato

• montare il telaio



– il telaio è montato

• rimuovere il telaio



– il telaio si sposterà

• confermare con ✓



– il ricamo non può procedere

• spingere il Mega-Hoop nella posizione media e continuare a ricamare



– una parte del ricamo è all'esterno del telaio

• riposizionare il ricamo - la parte del ricamo all'interno del telaio può essere ricamata



– il disegno è troppo grande

• ridurre la dimensione del ricamo oppure montare un telaio più grande; la parte del ricamo all'interno del telaio può essere ricamata

Memoria libera insufficiente sul BERNINA USB stick (memoria esterna USB).



– memoria della chiavetta USB insufficiente

• cancellare dati dalla chiavetta USB

Messaggi generali

Spiegazione

Soluzione

<p>Non ci sono dati personali sul USB stick BERNINA.</p>	<p>– sulla chiavetta USB non ci sono dati personali da ripristinare</p>	<p>• controllare, se è inserita la chiavetta USB corretta; riavviare la macchina computerizzata</p>
<p>Il ripristino dei dati personali è fallito.</p>	<p>– i dati personali non sono stati memorizzati sulla chiavetta USB durante l'aggiornamento</p>	<p>• il software è stato aggiornato correttamente - i dati personali non sono stati reinstallati</p>
<p>Il USB stick BERNINA non è inserito. Per tutta la durata del Update automatico deve essere inserito sempre lo stesso BERNINA USB stick.</p>	<p>– BERNINA chiavetta USB BERNINA non inserita</p>	<p>• inserire la chiavetta USB BERNINA e non rimuoverla durante l'aggiornamento</p>
<p>L'update del software è fallito.</p>	<p>– nuova versione SW non disponibile sulla chiavetta USB</p>	<p>• memorizzare nuova versione SW sulla chiavetta USB BERNINA e riavviare l'aggiornamento</p>
<p>Congratulazioni! L'update automatico è riuscito. Le auguriamo anche per il futuro buon divertimento con la Sua BERNINA.</p>	<p>– update (= aggiornamento) completato</p>	<p>• la macchina computerizzata è programmata con la versione software più aggiornata</p>
	<p>– la macchina per cucire computerizzata deve essere pulita/lubrificata</p>	<p>• questo messaggio indica, che la macchina deve essere pulita/lubrificata, per assicurare il corretto funzionamento ed una lunga durata della macchina computerizzata</p>
	<p>– e' arrivato il momento per la revisione della macchina. Per favore fissate un appuntamento</p>	<p>• portare la macchina dal rivenditore BERNINA per la revisione. Il messaggio appare alla fine del periodo, che è programmato come intervallo per la manutenzione. Il messaggio può essere eliminato temporaneamente con «ESC», ma riappare ogni volta, che la macchina computerizzata viene riaccesa. Dopo la terza cancellazione con «ESC», il messaggio riappare solo alla fine del prossimo intervallo per la manutenzione. Osservando le regole di pulizia e manutenzione, il corretto funzionamento e la lunga durata della macchina sono garantiti. Mancata osservanza può ridurre la durata della macchina e limitare la garanzia. I costi per la manutenzione variano da paese a paese</p>
<p>E' il momento per la manutenzione regolare! Per favore fissate un appuntamento con il Vostro rivenditore!</p>	<p>– e' arrivato il momento per la revisione della macchina. Per favore fissate un appuntamento</p>	<p>• portare la macchina dal rivenditore BERNINA per la revisione. Il messaggio appare alla fine del periodo, che è programmato come intervallo per la manutenzione. Il messaggio può essere eliminato temporaneamente con «ESC», ma riappare ogni volta, che la macchina computerizzata viene riaccesa. Dopo la terza cancellazione con «ESC», il messaggio riappare solo alla fine del prossimo intervallo per la manutenzione. Osservando le regole di pulizia e manutenzione, il corretto funzionamento e la lunga durata della macchina sono garantiti. Mancata osservanza può ridurre la durata della macchina e limitare la garanzia. I costi per la manutenzione variano da paese a paese</p>

Panoramica punti

Punti utili

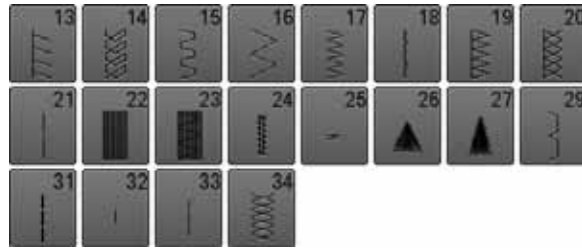

Asole

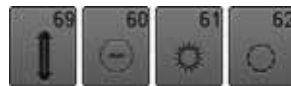

Punti decorativi Punti floreali

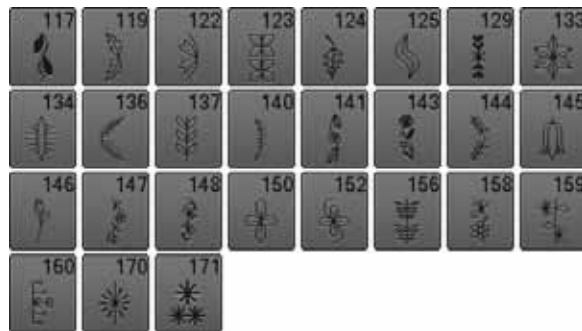

Punti floreali, trasporto trasversale



Punti croce



Punti satin

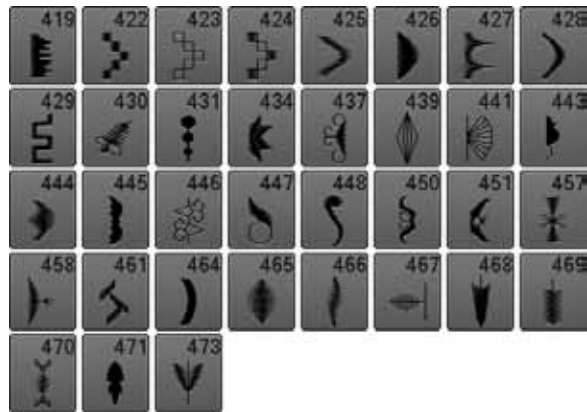

Punti satin, trasporto trasversale



Punti

Punti ornamentali

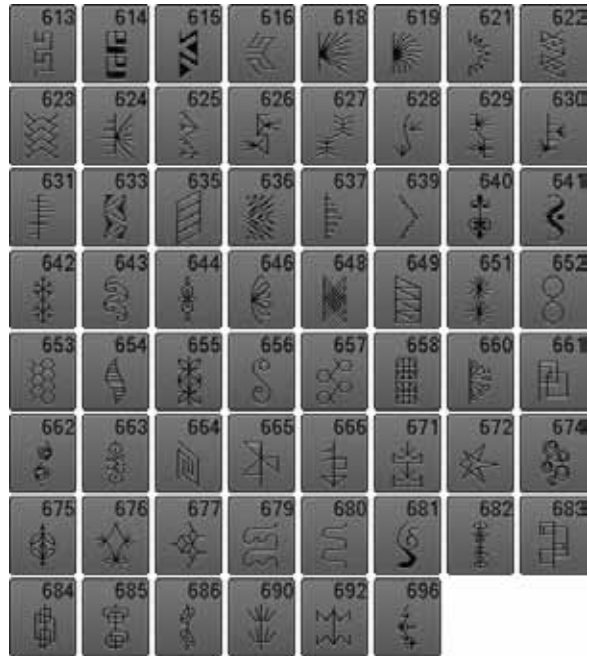

Punti tradizionali

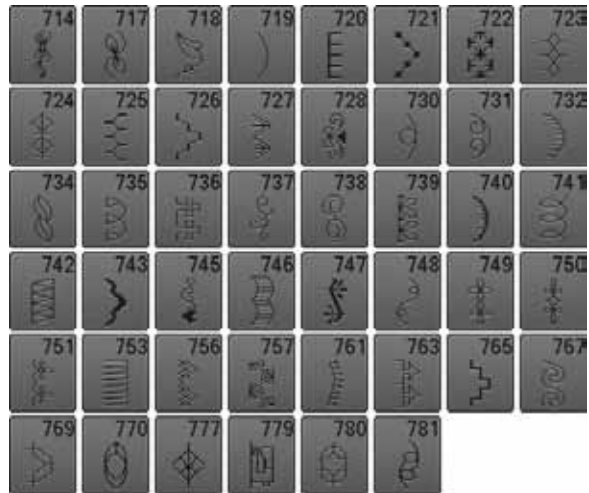

Punti tradizionali, trasporto trasversale



Punti bordura



Punti bordura, trasporto trasversale



Punti filigrana, trasporto trasversale



Punti quilt

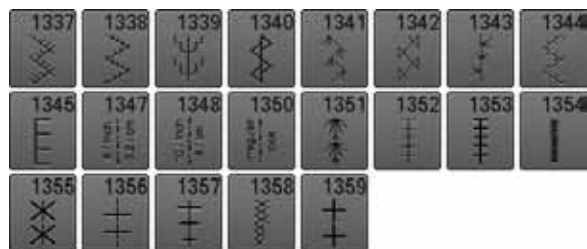

Punti

Punti Tapering

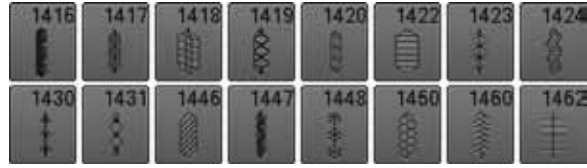

Skyline



International



Alfabeti Stampatello



M	N	O	P	Q	R	S	T
U	V	W	X	Y	Z	Ä	À
Â	Å	Æ	Ç	È	É	Ê	Ñ
Ö	Œ	Ø	Ü	1	2	3	4
5	6	7	8	9	0	-	-
·	'	!	+	=	&	÷	?
%	@	()	[]		



m	n	o	p	q	r	s	t
u	v	w	x	y	z	ä	à
â	å	æ	ç	è	é	ê	ñ
ö	œ	ø	ü				

Stampatello doppio



M	N	O	P	Q	R	S	T
U	V	W	X	Y	Z	Ä	À
Â	Å	Æ	Ç	È	É	Ê	Ñ
Ö	Œ	Ø	Ü	1	2	3	4
5	6	7	8	9	0	-	-
·	'	!	+	=	&	÷	?
%	@	()	[]		

Punti



m	n	o	p	q	r	s	t
u	v	w	x	y	z	đ	à
â	á	œ	ç	è	é	ê	ñ
ö	œ	ø	ü				

Corsivo



M	N	O	P	Q	R	S	T
U	V	W	X	Y	Z	Ä	À
Â	Á	œ	ç	è	é	ê	ñ
ö	œ	ø	ü	1	2	3	4
5	6	7	8	9	0	-	-
•	·	!	+	=	&	÷	?
%	@	()				



m	n	o	p	q	r	s	t
u	v	w	x	y	z	ä	à
â	á	œ	ç	è	é	ê	ñ
ö	œ	ø	ü				

Comic



M	N	O	P	Q	R	S	T
U	V	W	X	Y	Z	Ä	À
Â	Å	Æ	Ç	È	É	Ê	Ñ
Ö	Œ	Ø	Ü	1	2	3	4
5	6	7	8	9	0	-	-
.	'	!	+	=	&	÷	?
%	@	()	[]		



m	n	o	p	q	r	s	t
u	v	w	x	y	z	ä	à
â	å	æ	ç	è	é	ê	ñ
ö	œ	ø	ü				

Cirillico



Л	М	Н	О	П	Р	С	Т
У	Ф	Х	Ц	Ч	Ш	Щ	Ъ
Ы	Ь	Э	Ю	Я	Ә	Ғ	Қ
Ң	Ө	Ұ	Ү	Һ	І	Т̄	Ј
Љ	Њ	Ћ	Џ	Ѓ	Є	Ї	Ў
Ё	Ѓ	Ѕ	Ќ	Й	1	2	3
4	5	6	7	8	9	0	_
-	•	'	!	+	=	&	÷
?	%	@	()	[]	



л	м	н	о	п	р	с	т
у	ф	х	ц	ч	ш	щ	ъ
ы	ь	э	ю	я	ә	ғ	қ
ң	ө	ұ	ү	һ	і	т̄	ј
љ	њ	ћ	џ	ѓ	є	ї	ў
ё	ѓ	ѕ	ќ	й			

Hiragana



す	せ	そ	た	ち	つ	て	と
な	に	ぬ	ね	の	は	ひ	ふ
へ	ほ	ま	み	む	め	も	や
ゆ	よ	ら	り	る	れ	ろ	わ
を	ん	あ	い	う	え	お	や
ゆ	よ	っ	が	ぎ	ぐ	げ	ご
ざ	じ	ず	ぜ	ぞ	だ	ぢ	づ
で	ど	ば	び	ぶ	べ	ぼ	ぱ
ぴ	ぷ	ぺ	ぽ	1	2	3	4
5	6	7	8	9	0	_	-
.	?	!	。	,	「	」	『
』							

Katakana



Monogrammi

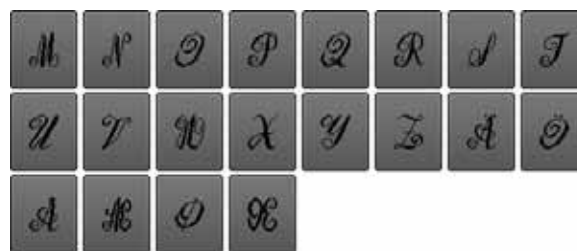

Panoramica dei ricami

Decorazioni



NB018



97.1mm
90.3mm



NB728



112.6mm
97.5mm



NB403



78.3mm
78.1mm



HG079



116.1mm
116.0mm



FB457



83.6mm
107.7mm



FQ881



129.3mm
129.2mm



FB336



122.0mm
122.0mm



FB377



92.5mm
121.0mm



FQ870



105.1mm
122.1mm



FB385



127.8mm
131.1mm



NB646



65.0mm
98.5mm



FQ072



101.6mm
79.7mm



Frange



Appliqué



NB101



99.2mm
99.3mm



NB373



176.8mm
121.4mm



WS649



248.3mm
125.4mm



NB708



127.7mm
137.8mm



FB433



120.9mm
120.9mm

Quilting

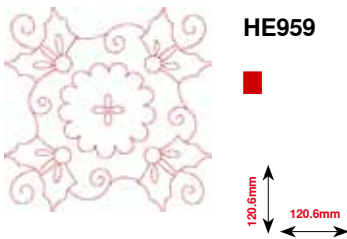
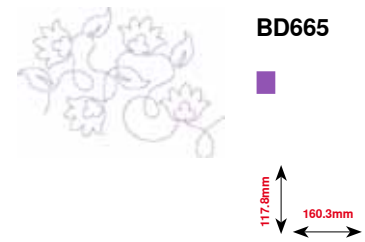
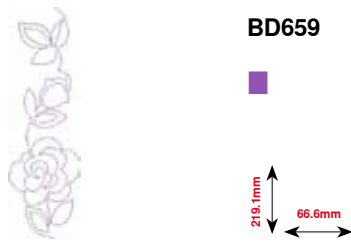
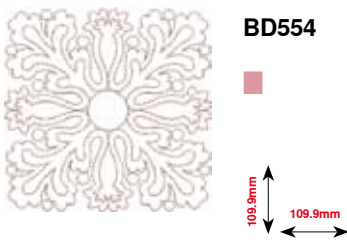
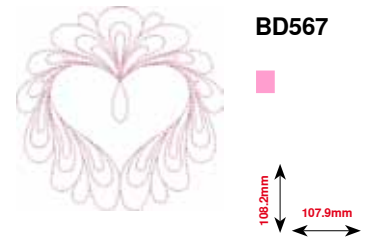
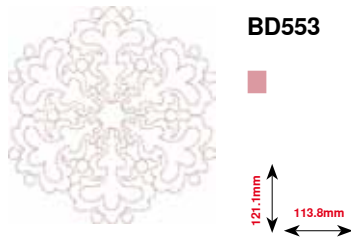
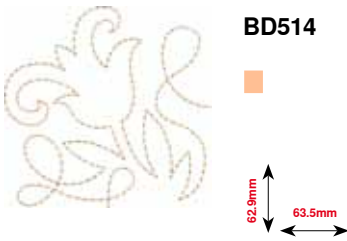
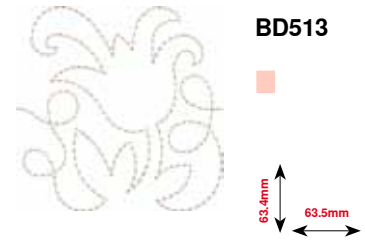
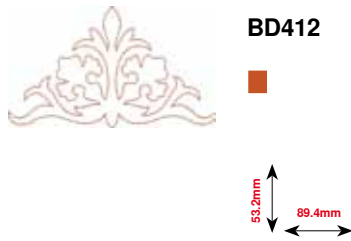
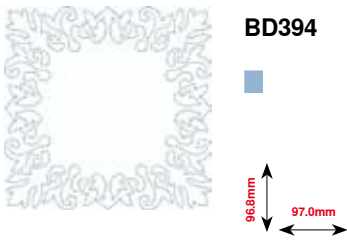

Bordure e pizzi



OC33411



177.1mm
24.2mm



CM471



190.8mm
59.1mm



FB403



208.5mm
52.2mm



FQ785



342.0mm
92.6mm



FQ969



161.9mm
51.6mm



FQ408



97.4mm
30.0mm



FQ736



253.1mm
7.9mm



BD582



171.1mm
48.6mm



NA912



15.8mm
115.1mm



NA914



18.8mm
120.3mm



NB478



85.5mm
121.7mm



FQ847



150.1mm
142.2mm



FQ945



95.1mm
93.8mm



FQ041



78.3mm
54.0mm

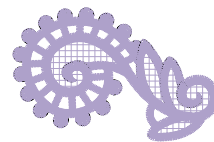

FB422



33.8mm
52.3mm



FB423



53.6mm
132.9mm

Asia



NB124



132.0mm
172.4mm



FQ212



61.9mm
61.6mm



FB492



293.2mm
86.8mm



FQ194



118.5mm
120.2mm



FQ217



59.2mm
84.8mm



FA427



66.1mm
111.8mm



FB276



112.1mm
124.8mm



FB283



109.4mm
102.4mm

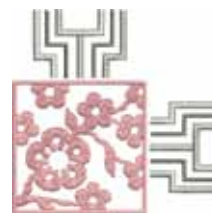

FB490



67.7mm
67.7mm



FB491



165.6mm
31.7mm



NB491



168.4mm
79.2mm



FB484



59.2mm
66.8mm

Fiori



FQ061

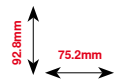

FQ801

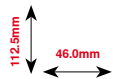

FQ273

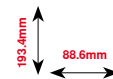

FQ055

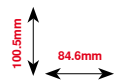

FQ982

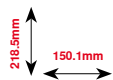

FB268

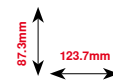

FQ934

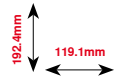

CM418

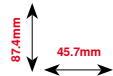

FQ972

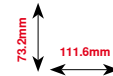

FQ548

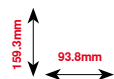

Stagioni



HG319

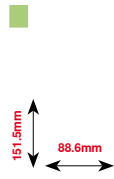

HG301

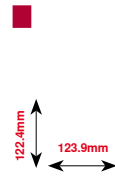

BD603

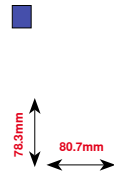

HE919

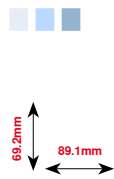

HG053



NB317

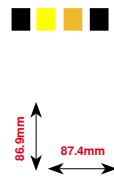

NB769

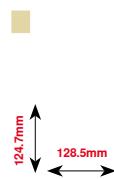

NA146

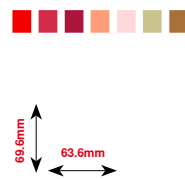

NB039

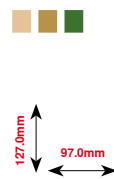

FQ749

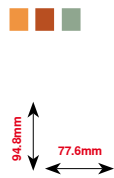

HG460

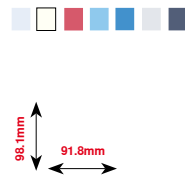

Bambini



CM226*

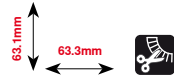

NB193

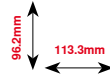

CM193*

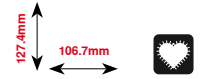

CM220*

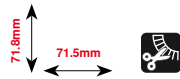

WP325

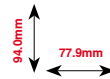

CM428

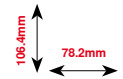

CM404

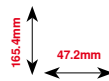

CM384

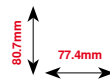

CM368

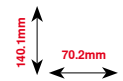

CM147

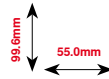

CM022

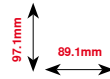

CM442

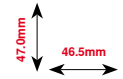

CM362*

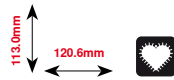

WP201

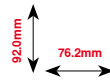

CM286

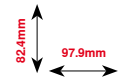

CK970

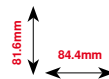

RC765

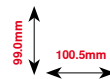

* Questo ricamo contiene effetti speciali. Ulteriori informazioni sono disponibili su www.bernina.com/7series

Sport e hobby



SP980

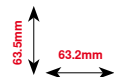

NB036

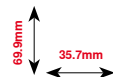

RC244

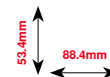

RC675

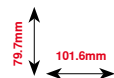

SP266

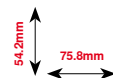

SP989

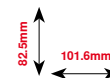

SR067

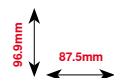

LT870

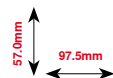

SR589

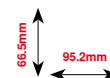

FB158

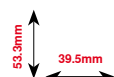

Animali



CM140



87.7mm
88.1mm



CM142



86.7mm
56.5mm



FB258



184.0mm
83.2mm



FQ106



106.9mm
109.3mm



FQ617



196.3mm
118.0mm



FQ624



144.2mm
64.5mm



MT022



125.4mm
123.2mm



MT028



93.4mm
103.3mm



WM785



103.4mm
84.6mm



WP217



78.1mm
93.9mm



WP244



172.4mm
136.8mm



WS610



111.1mm
127.3mm

Fiori, contorno

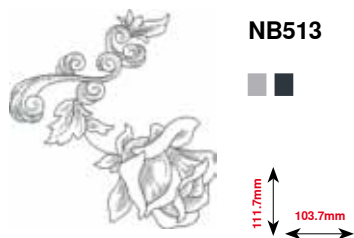

NB513



FQ274

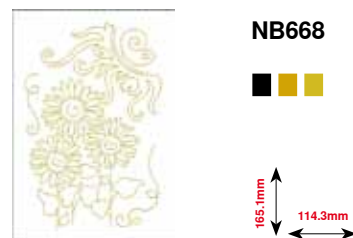

NB668

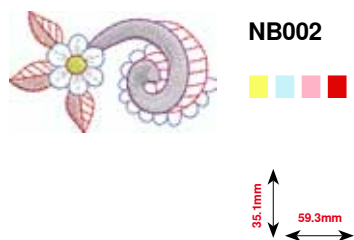

NB002



FQ331

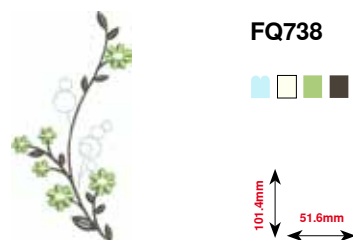

FQ738

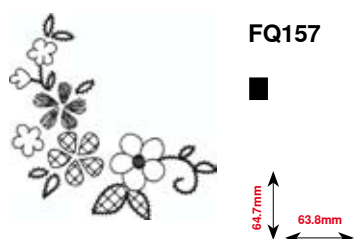

FQ157

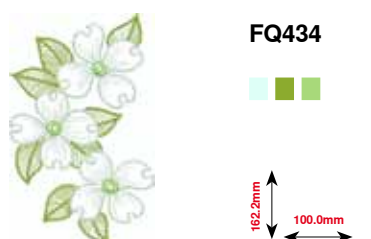

FQ434

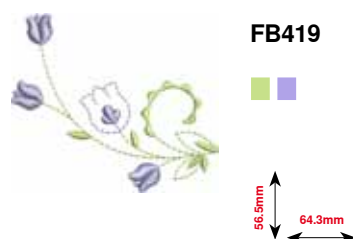

FB419



WS673

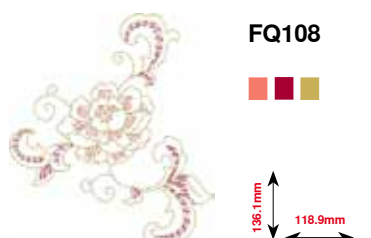

FQ108



FQ161

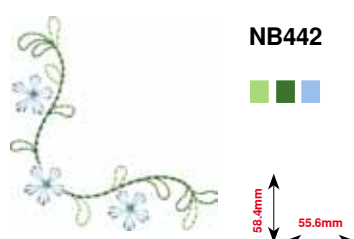

NB442



FA971



HG390

Alfabeti

Drifter

ABC

Drifter

A
B
C

Childs Play

ABC

Childs Play

A
B
C

Victoria

ABC

Anniversary

ABC

Swiss Block

ABC

Swiss Block

A
B
C

Quilt Block

ABC

Old English

ABC

Russian Textbook

АБВ

Russian Textbook

A
Б
В

• Con punto zigzag n. 2	106	• Interruzione della combinazione	41
• Display	107	• Modifica alla posizione del cursore all'interno della combinazione	40
• Fermapunto	108	• Modificare l'intera combinazione	40
• Funzioni	108	• Punti di connessione	43
• Modalità	106	• Punto lungo (senza alfabeti)	40
• Montare il piedino BSR sulla macchina computerizzata	107	• Ripetizione della combinazione	42
• Preparazione	107	• Spostare elementi singoli o parti di una combinazione	43
• Rimuovere/montare la soletta del piedino	107	• Spostare parti di una combinazione	43
• Segnale acustico	109	• Suddivisione della combinazione	41
C			
Calibrare			
• Asolatore automatico a slitta n. 3A	54	Compensare	
• Display	52	• Spessore della cucitura	81
Calibrazione		• Strati di stoffa	81
• Telaio	48	Compensare dislivelli del materiale 83	
Cambiare		Compensazione del materiale 81, 83	
• Ago	22	Connessione	
• Capsula	21	• Accessorio opzionale	13
• Piedino	24	• BSR	13, 107
• Placca dell'ago	25	• Cavo di connessione	13, 17
• Spolina	21	• Ginocchiera alzapiedino	13, 18
Cancellare		• Modulo per ricamo	132
• Bilanciamento	61, 86	• Pedale	13, 17
• Dati personali	53	• Software per ricamo/PC	13, 17
• Punti	40, 43, 121	• USB	13, 17
• Ricami	148, 149, 153, 175, 176	Connessione PC 17	
Capsula		Coperchio	
• Inserire/estrarre	21	• Leva tendifilo	13, 22
Casella Indietro 36, 148		Copertura tendifilo 13, 22	
Cavo		Correzioni	
• Connessione	13, 17	• Punti utili/decorativi	60
• Inserire	17	Cucire angoli 81	
• Svolgere/avvolgere	17	Cucire bottoni 95	
Cavo di connessione		Cucire indietro	
• Connessione	13, 17	• Permanente	36, 37, 39, 40
Chiudere il display attivato 36		Cucito	
Colori del ricamo		• Accessori	9-11
• Cambiare la marca del filo	169	• Alfabeti	113
• Modificare	169	• Asola	82-94
• Monocolore	170	• Asole rotonde	96
Combinazione 40-43		• Bordi	77
• Adattare la larghezza all'intero di una combinazione	42	• Cerniera	72
• Adattare la lunghezza all'intero di una combinazione	42	• Cucire bottoni	95
• Allungamento del motivo	40	• Cucitura piatta di giunzione	80
• Bilanciamento	40	• Di angoli	81
• Cancellare	40	• Di combinazioni	122-128
• Cucire indietro, di precisione	40	• Indietro	13, 32, 47
• Cucito indietro permanente	40	• Orlo a vista	78
• Cucito multidirezionale	40	• Orlo invisibile	64, 78
• Dimensione dell'alfabeto	40	• Tasti delle funzioni	32-33
• Effetto specchio, verticale/orizzontale	40	• Tecniche di cucito	58
• Fermapunto	41		

Filo per ricamo			
• Filo di poliestere lucido	133		
• Filo di viscosa	133		
• Filo inferiore	133		
• Filo metallizzato	133		
Filo superiore			
• Infilare	22, 137		
• Sensore	50		
• Tensione	26, 34, 45, 48, 146		
Fissaggio per telaio da rammendo	13		
Foro fissaggio per telaio da rammendo	13		
Funzioni alfabeti			
• Allungamento del motivo	39		
• Bilanciamento	39		
• Cucire indietro, di precisione	39		
• Cucito indietro permanente	39		
• Cucito multidirezionale	39		
• Dimensione dell'alfabeto	39		
• Effetto specchio, verticale/orizzontale	39		
• Impostazione base, punti	39		
• Ripetizione del motivo	39		
• Salvare il punto	39		
Funzioni asola			
• Apertura centrale dell'asola	38		
• Asola manuale	38		
• Asola misurazione contapunti	38		
• Bilanciamento	38		
• Cucire indietro, di precisione	38		
• Impostazione base, punti	38		
• Misurare la lunghezza dell'asola	38		
• Programmare la lunghezza dell'asola	38		
• Salvare il punto	38		
Funzioni cucito	36-37		
• Allungamento del motivo	37		
• Arresto dell'ago alto/basso (permanente)	36		
• Bilanciamento	37		
• Cucire indietro, di precisione	37		
• Cucito indietro permanente	37		
• Cucito multidirezionale	37		
• Densità del punto	37		
• Effetto specchio, verticale/orizzontale	36		
• Impostazione base, punti	37		
• Misurazione contapunti	37		
• Punto lungo	36		
• Ripetizione del motivo	36		
• Salvare il punto	37		
Funzioni di controllo			
• Sensore del filo inferiore	50		
• Sensore del filo superiore	50		
Funzioni modalità combinazioni	40-43		
• Adattare la larghezza della combinazione	42		
• Adattare la lunghezza all'interno della combinazione	42		
• Allungamento del motivo	40		
• Bilanciamento	40, 43		
• Cancellare	40, 42, 43		
• Cucire indietro, di precisione	40		
• Cucito indietro permanente	40		
• Cucito multidirezionale	40, 42, 43		
• Dimensione dell'alfabeto	40, 43		
• Effetto specchio, verticale/orizzontale	40, 42, 43		
• Fermapunto	41		
• Interruzione della combinazione	41		
• Modifica alla posizione del cursore all'interno della combinazione	40		
• Modificare l'intera combinazione	40, 43		
• Punti di connessione	43		
• Punto lungo (senza alfabeti)	40, 43		
• Ripetizione della combinazione	42		
• Spostare elementi singoli o parti di una combinazione	43		
• Spostare parti di una combinazione	43		
• Suddivisione della combinazione	41		
G			
 Ginocchiera alzapiedino	9, 13, 18, 101		
Griffe del trasporto			
• Abbassare	30, 107, 137		
• Posizione	30		
• Pronte per cucire	30		
• Trasporto della stoffa	30		
Guida	9, 18		
Guida al cucito			
• Chiudere	58		
• Panoramica	58		
• Suggestimenti	58		
• Tecniche di cucito	58		
• Tipi di stoffa	58		
Guida filo			
• Asola rotonda	13, 20		
• Capsula	21		
• Dietro	13, 22		
Guida filo posteriore	13, 20		
H			
Help	59		
History (punti storici)	66, 128		
I			
Illuminazione	52		
Impostazione			
• Cancellare	36, 148		
• Confermare	36, 148		
Impostazione base			
• Impostazioni del cucito	44, 45-47		
• Impostazioni del ricamo	44, 48-49		
• Pressione del piedino	29		
• Tensione del filo	26		
Impostazioni			
• Cancellazione delle impostazioni	34		
• eco	13, 34, 62		
• Guida al cucito	34, 58		

Menu di ricamo		Modalità singola/Modalità combinazioni	35
• Edit	152	Modificare	
• Imbastire	152	• Illuminazione	52
• Indicazione colori	152	• Impostazioni del display	52
• Menu di ricamo	152	• Impostazioni del ricamo	48-49
• Quantità dei colori	152	• Luminosità	52
• Ricamare con successione colori	152	• Messaggio di benvenuto	50
• Ricamo multicolore/monocolore	152	• Posizione dell'ago	33
• Ridurre cambi di colore	152	• Pressione del piedino	29
• Rottura del filo	152	• Segnali acustici	51
• Selezione	152	• Tensione del filo superiore	26, 45, 48, 146
• Spostare il telaio	152	• Velocità del filarello	20
• Tagliare i punti di connessione	152		
Menu di selezione		Modificare il tipo del punto	
• Aggiungere un disegno	153	• Larghezza	69
• Aprire un nuovo disegno	153	• Lunghezza	69
• Cancellare il disegno	153		
• Salvare	153	Modificare la lunghezza del punto	69
Menu principale		Modificare la velocità del filarello (avvolgimento della spolina)	20
• Alfabeti	34		
• Asole	34	Modulo per ricamo	
• Programma personale/Memoria	34	• Montare	136
• Punti decorativi	34	• Panoramica	132
• Punti utili	34	• Particolari del modulo per ricamo	132
• Selezione numerica del punto	34	• Posizione parcheggio	150
		• Rimuovere	136
Messaggio di benvenuto			
• Impostazione/Correzione	50	Montare	
		• Ginocchiera alzapiedino	18
Misurazione dell'asola		• Guida	18
• Automatica	88	• Modulo per ricamo	136
		• Piano supplementare	18
Modalità combinazioni		• Piedino	24
• Adattare la larghezza all'interno della combinazione	126	• Placca dell'ago	25
• Adattare la lunghezza all'interno della combinazione	125	• Soletta del piedino BSR	107
• Aggiungere un disegno	125	• Telaio	177
• Aprire una combinazione salvata	124		
• Bilanciamento	123	Motivi di cucito	144
• Cancellare	128		
• Cancellare punti/motivi	123	Motivo cucito BERNINA	144
• Cancellare un motivo singolo o una combinazione intera	123		
• Correggere una combinazione	125	N	
• Creare una combinazione di punti	122	<hr/>	
• Cucito multidirezionale dell'intera combinazione	123	Navigazione	8
• Cucito multidirezionale dell'intera combinazione	127		
• Cucito multidirezionale di una combinazione	127	O	
• Dimensione dell'alfabeto	123	<hr/>	
• Effetto specchio, verticale/orizzontale	123	Orlo	
• Frazionare la combinazione	126	• Bordi	77
• Modificare il disegno	125	• Invisibile	78
• Modificare l'intera combinazione	123	• Visibile	78
• Panoramica combinazione	123		
• Programmare e memorizzare	122	Overlock	
• Punti di connessione	123	• Punti	64-65
• Punto lungo	123	• Punto overlock doppio	76
• Soprascrivere	128		
• Specchiare l'intera combinazione	126	P	
• Spostare parti di una combinazione	127	<hr/>	
• Spostare un motivo singolo di una combinazione	127	Panoramica	
• Spostare un motivo singolo o parti di una combinazione	123	• Ago	16
• Suddividere la combinazione	126	• Alfabeti	113, 143, 193-198, 209

• Asole	82, 188	Piedino per ricamo/Ago per ricamo	137
• Combinazione	123	Placca dell'ago	
• Display	34-43, 142-152	• Come guida	77
• Display a colori	154	• Inserire/rimuovere	25
• Display principale	34-35	• Marcature	25
• Edit	148-150	Placca per punto diritto/CutWork	137
• Funzioni alfabeti	39	Portafilo verticale	13, 19
• Funzioni asola	38	Preparazione	
• Funzioni cucito	36-37	• Macchina per cucire computerizzata	17-30
• Funzioni modalità combinazioni	40-43	• Modulo per ricamo	132, 136
• Funzioni ricamo	148-152	• Ricamo	136-138
• Guida al cucito	58	Prescrizioni di sicurezza	2-3
• Macchina per cucire computerizzata	12-13	Prese d'aria	13
• Menu di ricamo	152	Pressione del piedino	
• Menu di selezione	153	• Aumentare/ridurre	29
• Modalità di ricamo	142	• Indicazione	29
• Punti decorativi	64-65, 188-192	• Salvare	29
• Punti quilt	103, 191	Pretensione del filarello	13, 20
• Punti utili	64-65, 188	Programma di sicurezza	
• Ricami	144-145, 200-209	• Ago	27
• Setup display	44	• Placca dell'ago	27
• Tasti delle funzioni	32-33, 141	• Salvare	27
• Tecniche di cucito	58	Programma fermapunto	33, 46
• Tutorial	57	Programma Help	
Particolari		• Funzioni	59
• Accessori	9-11, 131	• Punti	59
• Macchina per cucire computerizzata	12-13	Programma per cucire bottoni	82, 95
• Modulo per ricamo	132	Programma personale	118-121
Pedale		• Cancellare un motivo	121
• Alzare o abbassare l'ago	17	• Creare un menu personale	118
• Connessione	13, 17	• Modificare/soprascrivere punti	120
• Inserire	17	• Preparare il motivo	118
• Regolare la velocità del ricamo	17	• Preparare/programmare il motivo	118, 119
• Svolgere/avvolgere il cavo	17	• Selezione del punto nel programma personale	119
Penna Touchscreen	13	Programma Setup	44-56
Perno portafilo		• Programmare il tasto «Fermapunto»	47
• Orizzontale	13, 20, 22, 137	• Aggiornare la macchina per cucire/ricamare	54
• Verticale	13, 19, 23	• Alzare il piedino	46
Perno portafilo orizzontale	13, 20, 22, 137	• Attivare/disattivare punti di fermatura	49
Piano supplementare		• Calibrazione asolatore a slitta n. 3A	54
• Guida laterale	9, 18	• Calibrazione del display	52
• Montare/rimuovere	18, 136	• Calibrazione del telaio	48
Piastrine compensatrici	9, 81, 83	• Colore del display	50
Piedino		• Dati del rivenditore	56
• Accessori standard	10	• Dati tecnici	56
• Alzare/abbassare	13, 18, 32	• Funzioni di controllo	50
• Come guida	77	• Illuminazione	52
• Impostazioni base	28	• Impostazione base	53
• Indicazione	34, 146-147	• Impostazioni del cucito	45-47
• Montare/rimuovere	24	• Impostazioni del display	52
• Panoramica	10		
• Piedini opzionali	28		
• Pressione	29, 34		
• Salvare	28		
• Selezione	28		
• Sostituire	24		

• Impostazioni del ricamo	48-49	Punti quilt	
• Impostazioni macchina per cucire computerizzata	51-53	• Panoramica	103
• Impostazioni personali	50	• Punti quilt/Punto quilt effetto «fatto a mano»/ variazioni	103
• Informazione	56	• Punto erba	103
• Luminosità	52	• Punto invisibile (stretto)	103
• Luminosità luce	52	• Punto Parigi doppio	103
• Messaggio di benvenuto	50	• Punto Parigi doppio, simmetrico	103
• Modificare la tensione del filo superiore	45, 48	• Punto Parigi semplice	103
• Panoramica display	44	• Punto Parigi semplice, simmetrico	103
• Posizione imballaggio	55	• Punto patchwork/punto diritto	103
• Posizione sospesa del piedino	46	• Punto pieno (cordoncino)	103
• Programma fermapunto automatico	46	• Punto quilt diritto	103
• Programmare i tasti «Funzioni», le caselle «Funzioni»	46	• Punto quilt effetto "fatto a mano"	103
• Programmare il tasto «Cucire indietro»	47	• Punto stippling	103
• Programmare punti di fermatura dopo il taglio del filo	45	• Quiltare, programma fermatura	103
• Pulizia/Update	54-55	• Variazioni punti quilt decorativi	103
• Regolare velocità del cucito	45	• Variazioni punto erba	103
• Reset	53	Punti stabilizzanti di base	135
• Segnale acustico per BSR	51	Punti utili	64-81
• Segnali acustici	51	• Cerniera	72
• Selezione della lingua	51	• Programma di rammendo	74, 75
• Spessore della stoffa	49	• Programma di rammendo, rinforzato	65
• Tagliafilo automatico	46	• Programma di rammendo, rinforzato	75
• Taglio del filo	49	• Programma di rammendo, semplice	65
• Versione	56	• Programma punto diritto con punti di fermatura	64, 79
Protezione dell'ambiente	3	• Punto diritto	64, 70
Prova di ricamo	134	• Punto diritto singolo	65
Pulizia		• Punto diritto triplo	64, 70
• Vedi manutenzione		• Punto diritto triplo con punto lungo	65
Pulizia e manutenzione		• Punto imbastitura	65, 79
• Area delle griffe del trasporto	181	• Punto increspato	64
• Crochet	181	• Punto invisibile	64, 78
• Display e macchina per cucire computerizzata	181	• Punto invisibile, stretto	65
• Lubrificazione	182	• Punto Lycra	65
Pulsante cucire indietro	32	• Punto maglia	64
Pulsante Start/Stop	32, 141	• Punto nido d'ape	64
Punti		• Punto overlock doppio	64, 76
• Adattare dimensione al display	35	• Punto overlock elasticizzato	64
• Cancellare	121	• Punto overlock per maglia	65
• Indicazione	35	• Punto overlock rinforzato	65
• Memoria temporanea	67-68	• Punto rammendo	65
• Personalizzare	67	• Punto serpentino	64
• Selezionare	35, 66	• Punto stretch	65
Punti decorativi		• Punto super-stretch	64
• Categorie ricamo	97	• Punto universale	65
• Cucito decorativo con il filo inferiore (Bobbinwork)	102	• Punto vari-overlock	64
• Nervature	101	• Punto zigzag	64
• Panoramica	97	• Punto zigzag cucito	65
• Punti croce	100	• Punto zigzag triplo	64, 71
• Selezionare	97	• Rammendo manuale/automatico/ rinforzato	73-75
• Tapering	98-99	• Rinforzo sartoriale, grande	65
Punti di connessione	43, 123, 135	• Rinforzo sartoriale, piccolo	65
Punti di riempimento	168	• Selezionare	66
		• Travetta programmata	65
		• Tre punti diritti singoli	65
		Punto diritto	64, 70
		Punto diritto triplo	64, 70
		Punto imbastitura	65, 79
		Punto lungo	36, 40, 43

Punto pieno (cordoncino)	76, 103	Ricamo BERNINA	144
Punto satin	135	Ricamo infinito	148-149, 162-163
Punto Step	168	Rifinitura bordi	76
Punto stippling	103, 105	Righello guidabordi	
Punto zigzag triplo	64, 71	• Come guida	77
Q		Rimuovere	
Quiltare		• Ago	22
• Con BSR	106-110	• Capsula	21
• Punto quilt efetto «fatto a mano»	104	• Modulo per ricamo	136
• Punto stippling	105	• Piano supplementare	18
• Quiltare a mano libera	105	• Piedino	24
		• Placca dell'ago	25
		• Telaio	177
R		Ripetizione del motivo	36, 39
Rammendo		Ripristino della regolazione base	26, 46, 53, 61, 68
• Automatico	74-75	S	
• Manuale	73	Salvare	
Rapporto ago/filo	15	• Combinazione di motivi	122
Reset		• Pressione del piedino	29
• Cancellare dati personali	53	• Punti	118-119
• Ripristino della regolazione base	53	• Ricami	172
Reticolato	159	Scatola accessori	11
Ricami		Scorrimento avanti/indietro	35
• BERNINA	142, 144	Scritta	
• Aprire	153	• Combinare	114
• Cambiare la marca del filo	154, 169	• Correggere una combinazione	114
• Cancellare	175-176	• Modificare la dimensione	115, 123
• Centro del disegno	150, 159	• Panoramica	113, 143
• Colori	169-170	• Selezionare le lettere minuscole	115
• Controllare	160	• Tipo di alfabeto	113, 143
• Dalla chiavetta USB	142, 145	Segnali acustici	
• Dimensione e durata del ricamo	161	• BSR	51
• Effetto specchio	149, 158	• Funzioni	51
• Importare punti cuciti nella modalità di ricam	173	• Modificare	51
• Ingrandire/ridurre	134	• Punti	51
• Lettere	143, 165-166, 170	Selezionare	
• Modificare il ricamo in lunghezza e larghezza	157	• Colore del display	50
• Modificare proporzionalmente	149, 158	• Lingua	51
• Mono-/multicolore	152, 170	• Punti	35, 66
• Motivi di cucito	142, 144	• Ricami	142-145
• Ruotare	148, 149, 157	Selezione	
• Salvare	153, 172	• Modalità singola/Modalità combinazioni	35
• Selezionare	142, 144, 152	• Scorrimento destra/sinistra	35
• Soprascrivere	174	Selezione del punto	
• Spostare	149, 157	• Interruzione	66
• Spostare l'immagine del ricamo	148, 161	• Selezione diretta	66
• Zoom	148, 161	• Selezione numerica	66
Ricamo	129-180	Selezione della lingua	51
• Alfabeto	143		
• Con pedale	179		
• Con tasto «Start/Stop»	178		
• Inizio	177		
• Menu	178		
• Ricami	144		
• Rottura del filo	180		

Selezione punti			
• Numero del punto	66		
• Selezione diretta	66		
Soluzione di problemi	183-187		
Spiegazione dei simboli	8		
Spiegazione delle espressioni	8		
Spolina	11		
Spolina, inserire/estrarre	21		
Sportello del crochet	13		
Stabilizzatore	139		
Stabilizzatori	84		
Stabilizzatori per il ricamo			
• Spray adesivo	139		
• Stabilizzatore idrosolubile	140		
• Stabilizzatore termoadesivo	140		
• Stabilizzatori	139		
Stoffa			
• Ago e filo	14-16		
• Determinare il centro	138		
• Doppio Trasporto BERNINA	112		
• Intelaiare	138		
• Trasporto	30		
Supporto di gomma	9		
Supporto magnetizzato per penna Touchscreen	12-13, 17		
T			
Taglia asole	9, 85		
Tagliafilo			
• Automatico	13, 32, 46, 141		
• Filo inferiore	13, 21		
• Laterale	13, 24		
• Sul filarello	13, 20		
Tagliafilo del filo inferiore	12-13, 21		
Taglio del filo	45, 49		
Tapering	98-99		
• Indietro	99		
• Modificare l'angolazione	98		
• Programmazione	99		
Tasti delle funzioni	32-33, 141		
• Arresto dell'ago	13, 32		
• Fine disegno/Fermapunto programmabile	13, 32		
• Indietro	13, 32		
• Inizio disegno	13, 32		
• Manopole della lunghezza/larghezza punto	13, 33, 141		
• Posizione del piedino	13, 32, 141		
• Posizione dell'ago	13, 33		
• Programma fermapunto automatico	13, 33		
• Regolazione della velocità	13, 32, 141		
• Start/Stop	13, 32, 141		
• Tagliafilo automatico	13, 32, 141		
Telaio			
• Spostare il ricamo a sinistra	150		
• Aprire	138		
• Calibrare	48		
• Centro del ricamo	150		
• Determinare il centro	138		
• Imbastire	152, 171		
• Intelaiare la stoffa	138		
• Posizionamento virtuale	150		
• Posizione parcheggio del modulo per ricamo	150		
• Selezione	146, 147, 150		
• Selezione/Indicazione del telaio	150		
• Spostare	152		
• Spostare il ricamo indietro	150		
Tensione	26, 45, 48		
Tensione del filo			
• Filo superiore	26, 34, 45		
• Ricami	146		
• Ripristino della regolazione base	26		
Tipi di punto			
• Punti di connessione	135		
• Punti stabilizzanti di base	135		
• Punto satin	135		
• Punto step	135		
Trasporto della stoffa			
• Griffe del trasporto	30		
Trasporto trasversale	116, 117, 188-191		
Tutorial	34, 57		
• Ago	57		
• Altro	57		
• Asole	57		
• BSR	57		
• Filo/Infilatura	57		
• Ginocchiera(FHS)	57		
• Piedino	57		
• Quiltare	57		
• Ricamo	57		
• Soluzioni di problemi	57		
• Tecniche di cucito	57		
U			
Update	54		

V

Velocità

- Pedale 17
- Regolare 13, 17, 32, 45, 48, 141

Velocità del ricamo 141

Velocità di cucito 17, 32, 45

Versione software 56

Vista frontale

- Macchina per cucire computerizzata 12

Volantino 13

Z

Zoom

- Meno 148, 161
- Più 148, 161

Testo

Herbert Stolz/Susanne Ribl

Illustrazioni

www.sculpt.ch

Foto

Patrice Heilmann, Winterthur

Composizione, Layout, DTP

Susanne Ribl

Copyright

2012 BERNINA International AG, CH-Steckborn

In partnership with

AMANN
GROUP

Mettler®

