

my
world

my
bernette

Guia de Referência Rápida bernette 20 / 25

1. Princípios Gerais de Operação	2
2. Explicação das Teclas	2
3. Explicação das Telas	3
4. Passando a Linha Superior	5
5. Inserindo a Bobina	5
6. Escolhendo um Padrão	6
7. Escolhendo o Ponto Zigzag & Funções Adicionais (Aguilha Dupla)	6
8. Escolhendo um Ponto Decorativo & Funções Adicionais (Espelhamento)	7
9. Escolhendo Alfabetos	7
10. Modos de Memória & Funções	8
10.1 Colocar uma sequencia de padrões de pontos na Memória	8
10.2 Revisar e editar pontos armazenados	9
10.3 Substituir um ponto armazenado	9
10.4 Inserir um ponto adicional	10
10.5 Limpar a Memória	10



Guia de Referência Rápida bernette 20 / 25

Este guia dará a você uma visão geral das funções mais importantes de sua bernette. Para maiores detalhes e completo uso, por favor, veja o Manual de Instruções.

1. Princípios Gerais de Operação

Qualquer valor ou configuração que estiver piscando pode ser ajustado pelo Seletor Rotativo.

- **Selecione a função** pressionando a tecla
- **Ajustes de segurança** são feitos pressionando Ajuste ou a tecla perto do valor que está piscando. Alternativamente em muitas funções pressionar liga/desliga ou o pedal de controle irá também salvar as mudanças.
- Para **funções especiais** (Alfabeto, mudar do Modo Entrada de Memória para Modo Revisão/Edição de Memória, Apagar TUDO) existem **combinações de teclas especiais**
- **Bipe de Erro** = 3 bipes curtos

Modo normal: Selecione o ponto e costure. Existem dois Grupos de Pontos disponíveis, o grupo Padrão de Pontos e o grupo Alfabeto (somente modelo 25).

Modo memória: Programe uma sequência de pontos e costure indicador de memória "*mem*" ligado = modo memória ativo. (Para maiores detalhes sobre o modo memória veja página 65)

2. Explicação das Teclas

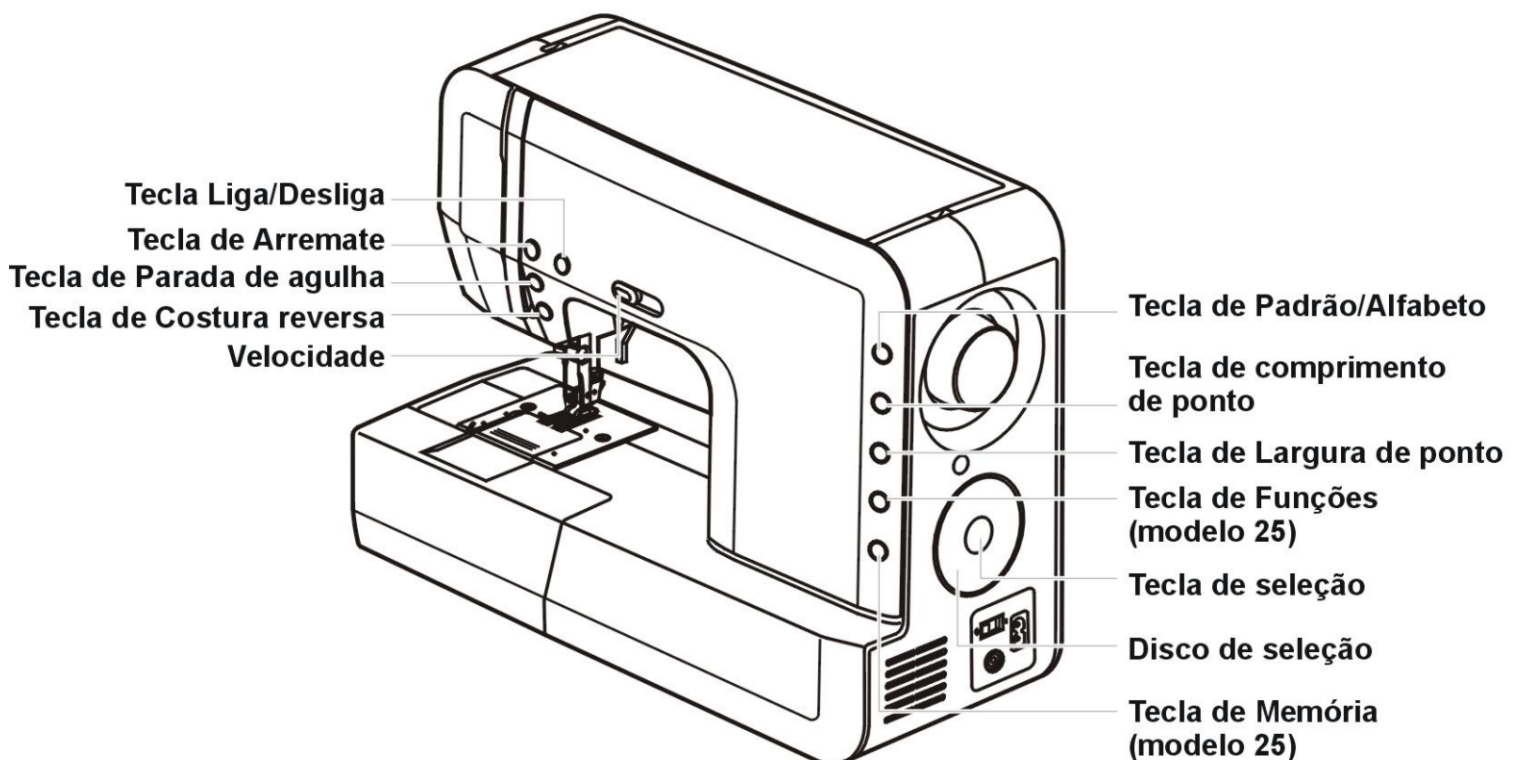

Guia de Referência Rápida bernette 20 / 25

3. Explicação das Telas

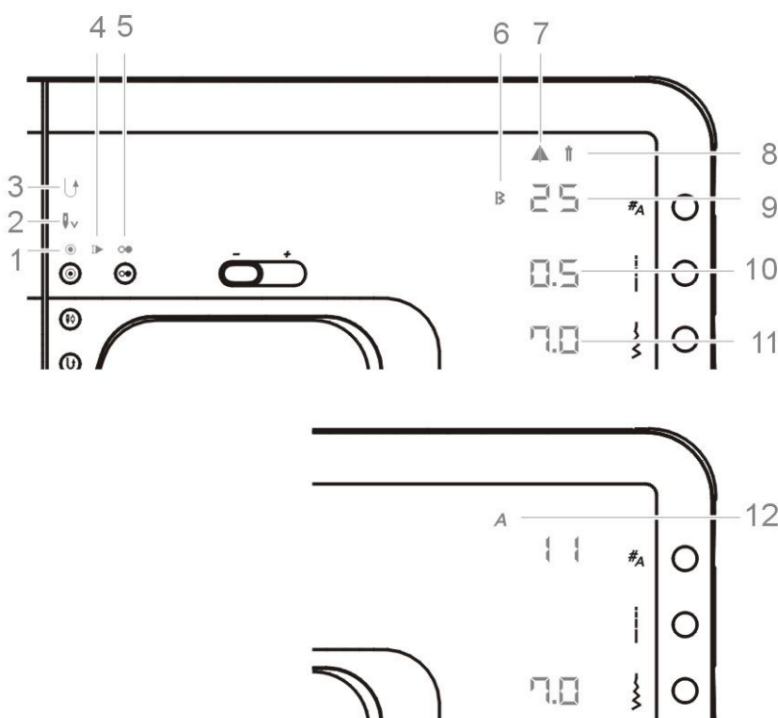

Tela no modo Normal - Modelo 25

1. Arremate
2. Parada de agulha para baixo
3. Reverso
4. Arremate no final do ponto
5. Liga/Desliga
6. Grupo de pontos
7. Função de espelhamento
8. Função de agulha dupla
9. Numero do ponto
10. Comprimento do ponto
11. Largura do ponto
12. Grupo Alfabeto

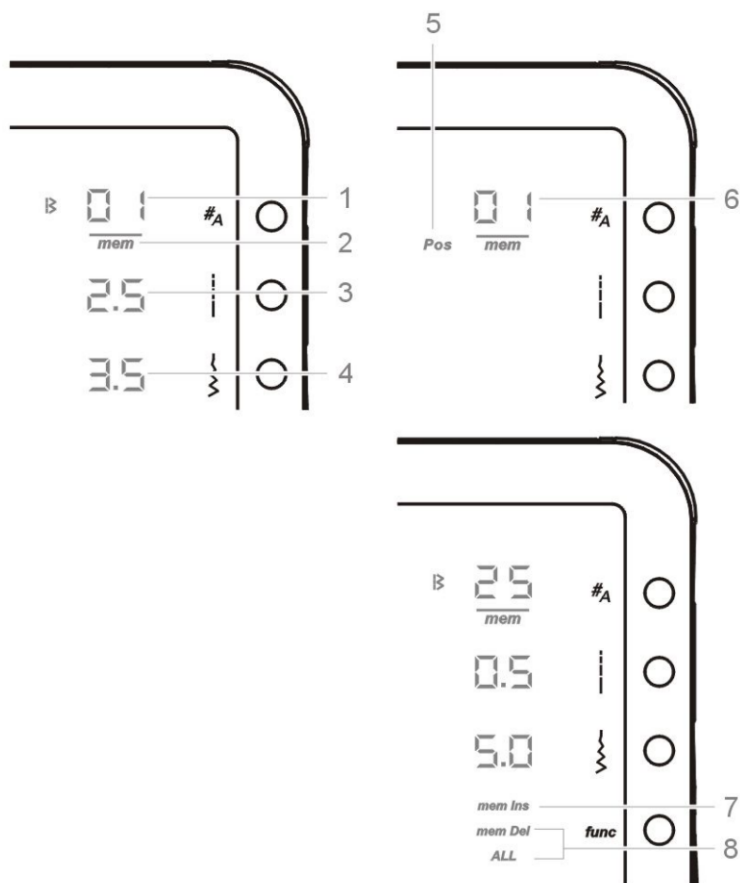

Tela no modo Memória - Modelo 25

1. Numero do ponto
2. Modo memória ativo
3. Comprimento do ponto
4. Largura do ponto
5. Mostra a posição na memória
6. Posição na memória
7. Função de inserção na memória
8. Apagar Memória / apagar TODA a memória

Guia de Referência Rápida bernette 20 / 25

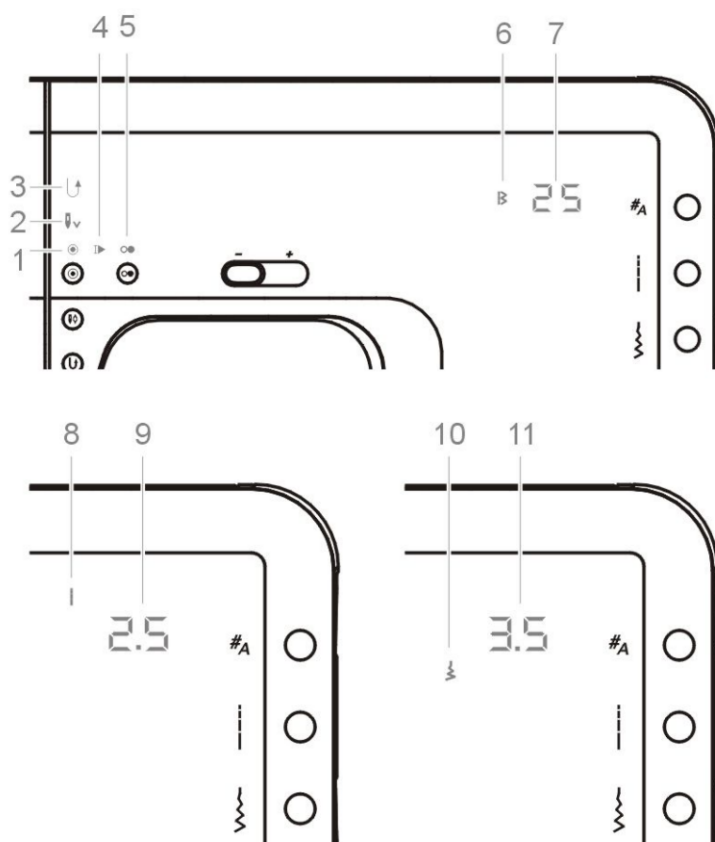

Tela no modo Normal - Modelo 20

1. Arremate
2. Parada da agulha
3. Reverso
4. Arremate no fim do ponto
5. Liga/Desliga
6. Grupo de pontos
7. Numero do ponto
8. Modo comprimento do ponto
9. Comprimento do ponto
10. Modo largura do ponto
11. Largura do ponto

4. Passando a Linha Superior

Nota: Antes de passar a linha certifique-se de que a agulha está na posição mais alta.

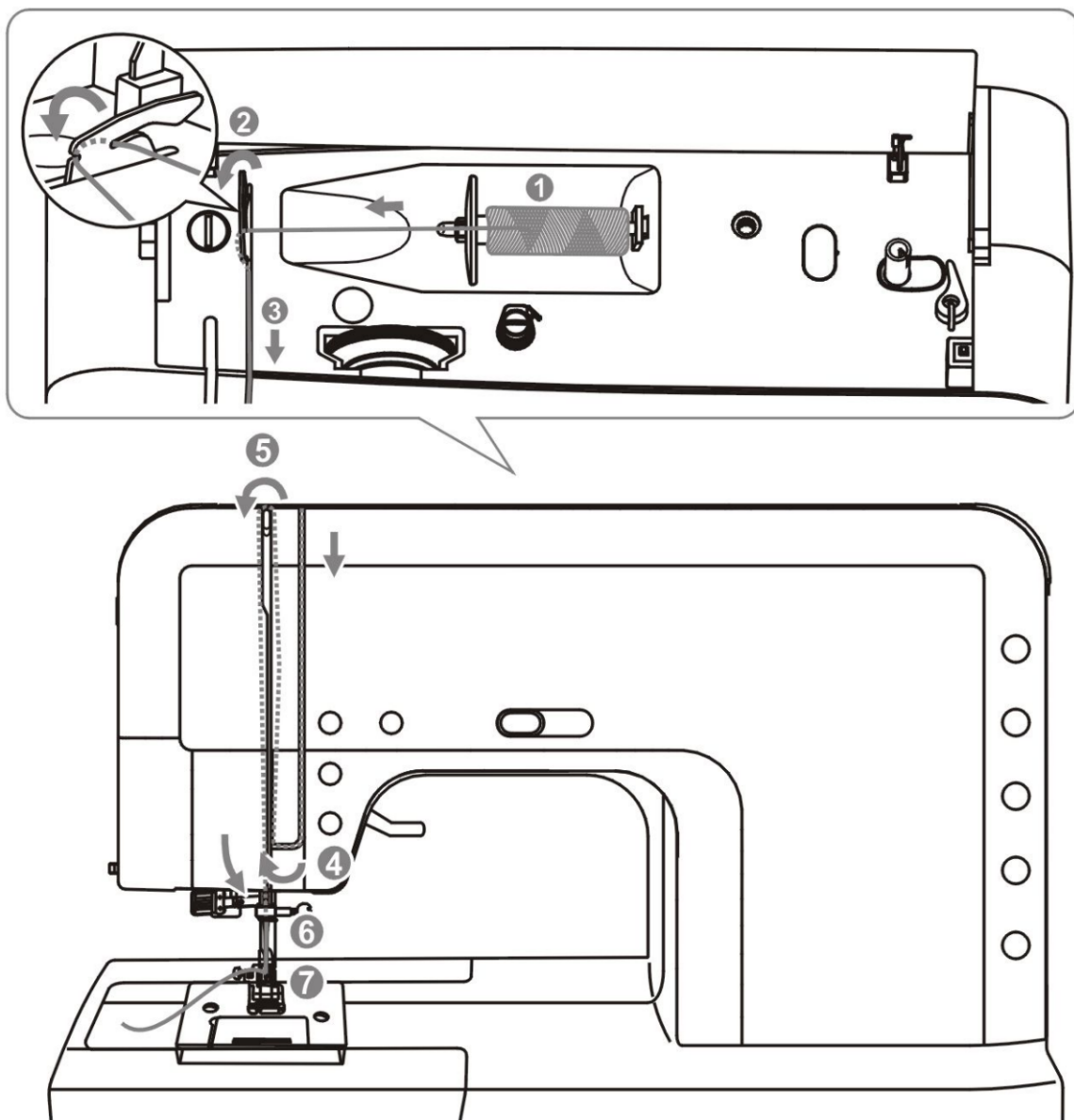

5. Inserindo a Bobina

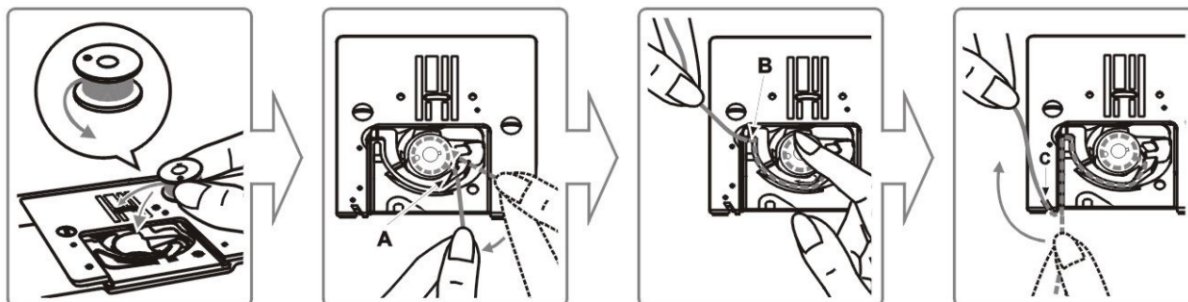

Guia de Referência Rápida bernette 20 / 25

6. Escolhendo um Padrão

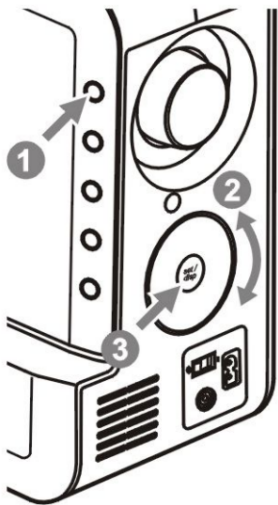

1. Pressione uma vez a tecla de seleção de grupo de pontos para entrar nos padrões de pontos.
2. Use o volante para selecionar o padrão desejado.
3. Pressione a tecla de ajuste para memoriza-lo.

7. Escolhendo o Ponto Zigzag & Funções Adicionais (Agulha Dupla)

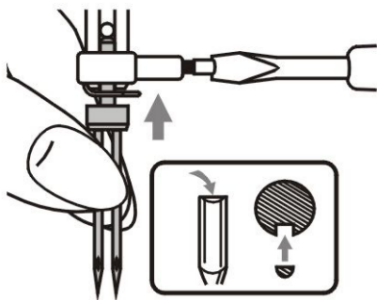

1. Insira a agulha dupla.
2. Siga as instruções para passar a linha utilizando o pino horizontal.
3. Selecione o zigzag (ponto #04).
4. Pressione a tecla de função para iniciar o programa.
5. Utilize o volante seletor para rolar até a função de agulha dupla.
6. Pressione a tecla de ajuste para escolher a função da agulha dupla e memoriza-la.

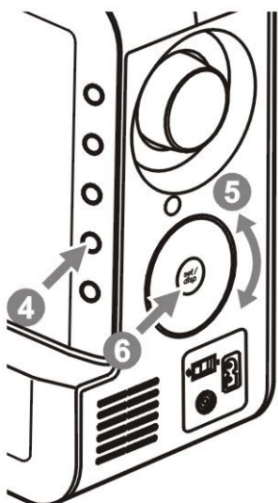

Veja Página 63/64.

Guia de Referência Rápida bernette 20 / 25

8. Escolhendo Pontos decorativos & Funções Adicionais (Espelhamento)

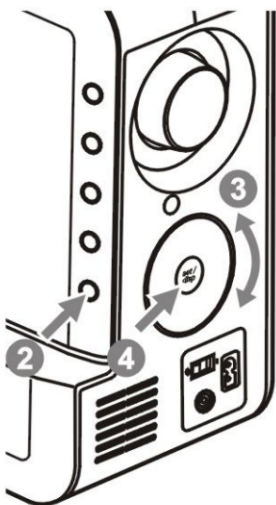

1. Selecione o padrão.
2. Pressione a tecla de função para abrir o programa.
3. Utilize o volante seletor para rolar até a função de espelhamento.
4. Pressione a tecla de ajuste para escolher a função de espelhamento e memoriza-la.

Veja Página 62.

9. Escolhendo Alfabetos

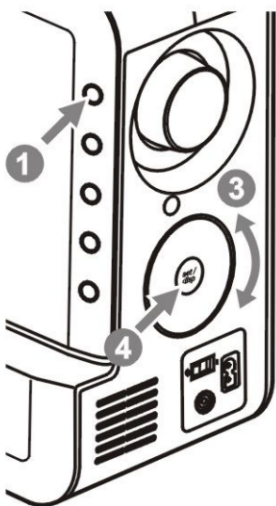

1. Clique duas vezes na tecla de seleção de grupos de padrões para entrar no Modo Alfabeto.
2. Pressione tecla de seleção de pontos mais uma vez para que o número do ponto pisque.
3. Utilize o volante seletor para escolher o ponto desejado.
4. Pressione a tecla de ajuste para memorizá-lo.

Guia de Referência Rápida bernette 20 / 25

10. Modos de Memória & Funções

O **Modo Entrar na Memória** (Número dos Pontos Piscante) é utilizado para entrar continuamente pontos na memória.

O **Modo Revisão de Memória/Edição de Memória** (Tela Continua) é utilizado para revisar pontos memorizados, modificar parâmetros ou inserir outros pontos na memória.

Para entrar no Modo Memória pressione a tecla "mem". Para sair e retornar ao Modo Normal pressione a tecla "mem" novamente.

Enquanto o Modo Memória estiver ativado, clicar duas vezes em Ajuste você conseguirá andar entre o Modo Memória e Revisão da Memória/Modo Edição.

10.1 Entrar com uma sequencia de padrões de pontos no Modo Memória

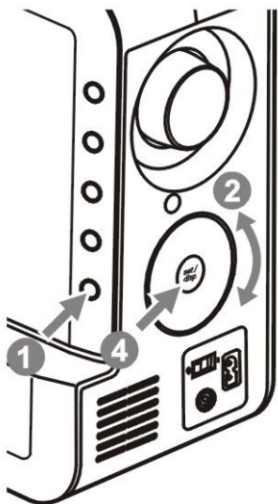

Pré-condição: Memória vazia (veja 10.5 para Limpar a Memória)

1. Pressione a tecla de memória para entrar no Modo Memória (" *mem* ").
2. Utilize o disco seletor para selecionar o ponto desejado.
3. O ponto pode ser testado pressionando-se a tecla liga/desliga ou o pedal de controle.
4. Pressione a tecla de ajuste para memorizá-la. A posição irá ser mostrada por 2 segundos.
5. Repita os passos mencionados acima para memorizar outros padrões de pontos.
6. Para costurar todo o conteúdo da memória vá até o Modo Revisão de Memória/Edição e pressione o pedal de controle.

Nota: ajuste os parâmetros do novo ponto antes de pressionar a tecla ajuste.

Veja Página 67/68.

10.2 Revisão e Edição de pontos guardados

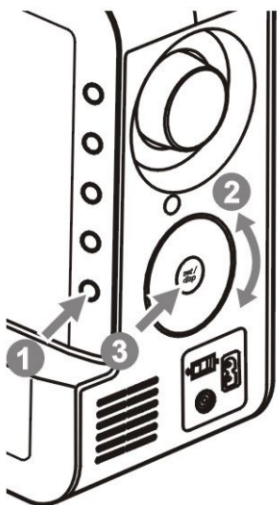

Pré-condição: utilizar os pontos existentes na Memória

1. Pressione a tecla memória para entrar no Modo Revisão/Edição de Memória.
2. Utilize o botão de seleção para navegar para diferentes pontos e revisar os parâmetros.
3. Pressionar tecla de ajuste para mostrar a posição na memória do ponto.
4. Para modificar o ponto ou os parâmetros, pressione comprimento do ponto, largura do ponto ou teclas de funções.
5. Pressione a tecla de ajuste para guardar as mudanças e voltar ao Modo Revisão/Edição de Memória.

Veja Página 71/72.

10.3 Substituir um ponto armazenado

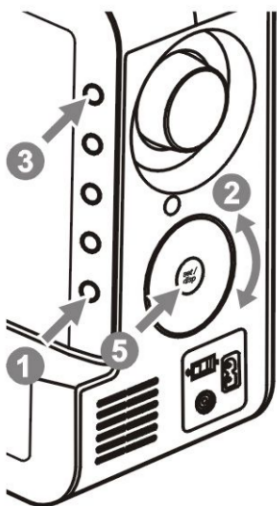

1. Pressione a tecla de memória para entrar no Modo Revisão/Edição de Memória.
2. Utilize o botão seletor para selecionar o ponto que você deseja substituir.
3. Pressione a tecla de seleção de grupo de pontos.
4. Utilize o botão seletor para selecionar o ponto desejado.
5. Pressione a tecla de ajuste para guardar e retornar ao modo revisão/edição de memória.

Nota: ajuste os parâmetros do novo ponto antes de pressionar a tecla de ajuste.

Veja Página 72.

Guia de Referência Rápida bernette 20 / 25

10.4 Inserir um ponto adicional

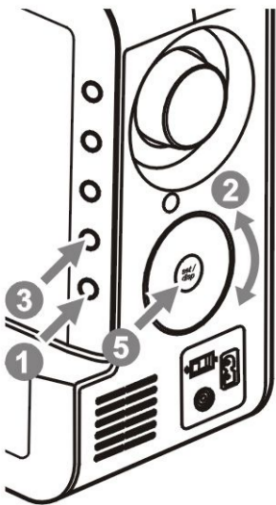

1. Pressione a tecla de memória para entrar no Modo Revisão/Edição de Memória.
2. Utilize o botão seletor para selecionar o ponto antes do qual você quer inserir.
3. Pressione a tecla de função para iniciar o programa.
4. Utilize o botão seletor para rolar até a função desejada.
5. Pressione a tecla de ajuste para abrir uma posição vazia na memória.
6. Utilize o botão seletor para escolher o ponto desejado.
7. Pressione a tecla de ajuste para guardar e retornar ao modo revisão/edição de memória.

Nota: ajuste os parâmetros do novo ponto antes de pressionar a tecla de ajuste.

Veja Página 73/74.

10.5 Limpar a Memória

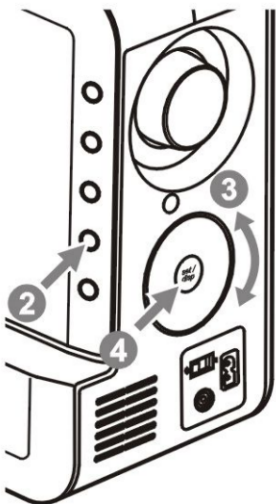

1. Pressione tecla de memória para entrar no Modo Revisão/Edição de Memória.
2. Pressione a tecla de função para abrir o programa de funções.
3. Utilize o botão de ajustes para rolar até a função apagar TODAS e pressione a tecla ajuste.
4. Pressione a tecla ajuste novamente por 2 segundos para apagar todos os pontos armazenados e retornar ao Modo Memória.

Veja Página 77.