

**BERNINA<sup>+</sup>**

# *Exotic Rainforest*

Studio BERNINA Design Collection Vol. 7

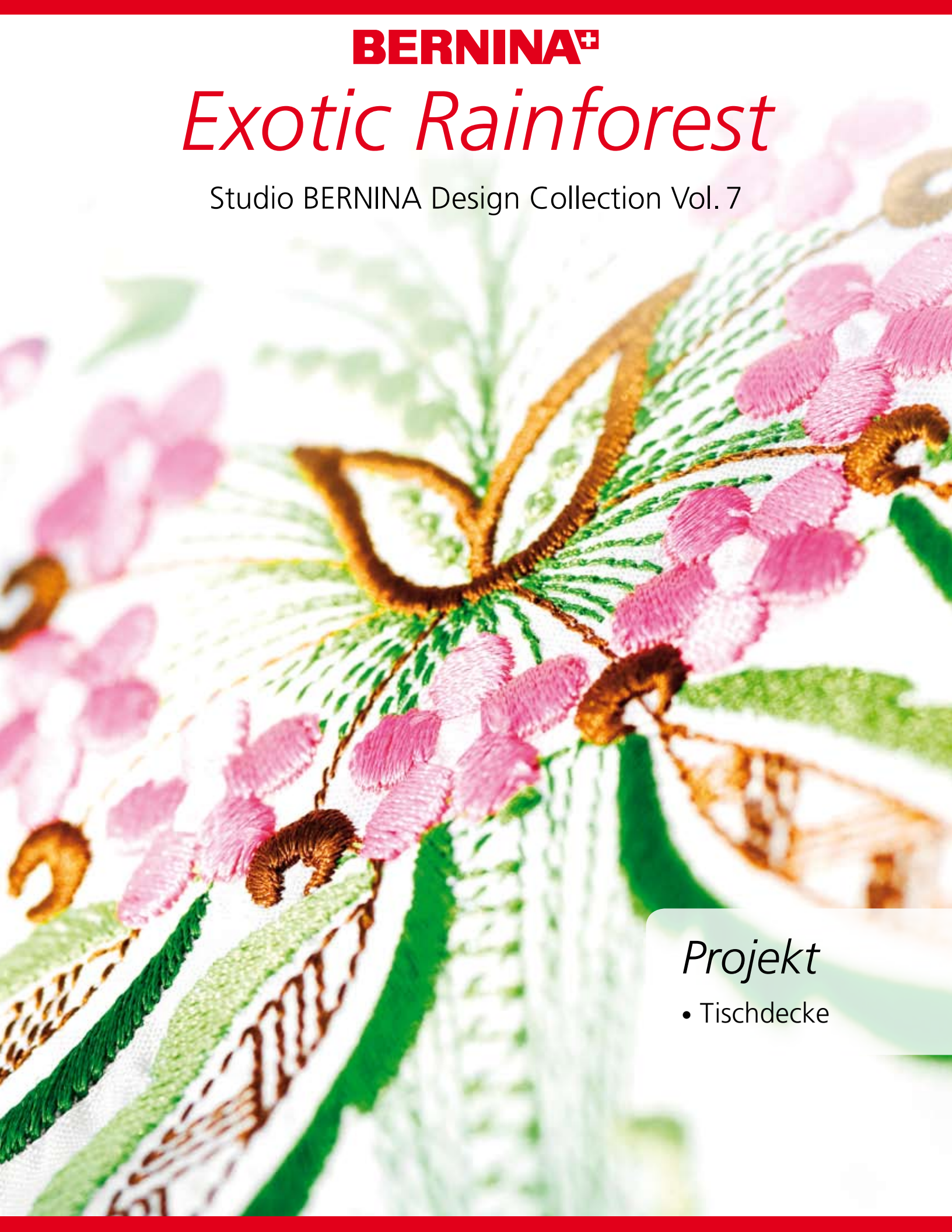

*Projekt*

• Tischdecke

# Tischdecke

## Nähanleitung

Sie benötigen:

**Stickmuster:** BE10745, BE10746 und BE10742

**Stickrahmen:** Grosser Oval-Hoop mit Rahmenschablone

**Stoff (für Tischwäsche geeignet):** 110 cm x 110 cm

**Stickfäden:** siehe Farbtabelle

**Stickvlies:** wasserlöslich 100 cm x 100 cm

**Klebespray:** 505

**Textilmarkierstift**

**Masstab/Quiltmasstab**



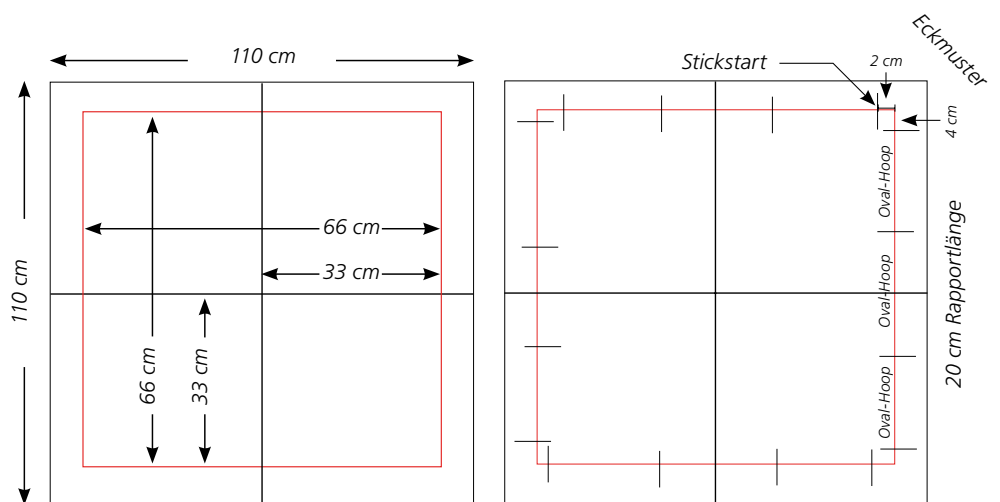
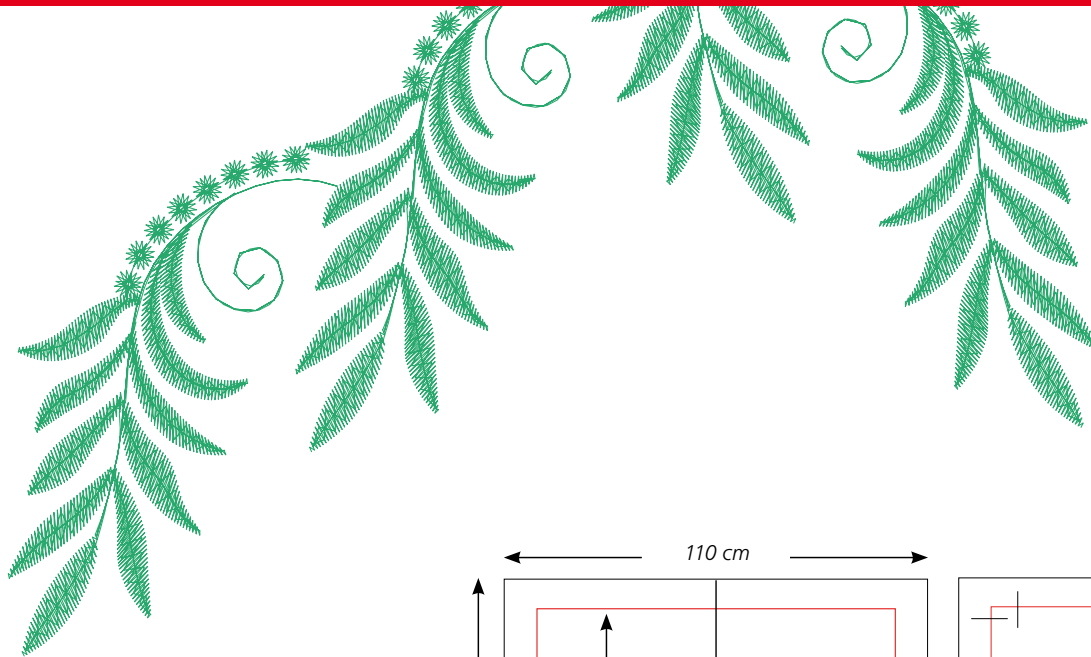

Stoffmitte und Referenzlinie für die Bordürenstickerei bezeichnen. Mitte durch eine vertikale und eine horizontale Linie bezeichnen. Vom Mittelpunkt aus die angegebenen Masse der Grafik abmessen und die Referenzlinie (rot) bezeichnen. Auf diese Referenzlinie treffen jeweils der erste Stich sowie das gestickte Referenzkreuz des Musters.

Hilfslinien und Stickstartpunkt bezeichnen: Die Stickerei beginnt mit einem Eckmuster oben rechts. Auf der Referenzlinie rechtwinklige Hilfslinien in Rapportlänge bezeichnen. 2 cm ab der Referenzlinienecke Startpunkt bezeichnen. Die gesamte Bordüre besteht aus 4 Eckmustern mit jeweils 3 Oval-Hoop Rapporten dazwischen. Die Stickarbeit wird dabei nach jeder gestickten Seitenlänge linksherum um 90° gedreht.

### Damit die quadratische Bordüre und die Allover-Stickerei gelingt, muss Folgendes beachtet werden:

Einen Tischwäsche-Stoff mit gleichem Kette/Schuss-Verhältnis wählen. Geeignet ist ein festeres Gewebe aus Polyester, das sich nicht zusammenzieht. Es ist wichtig, dass sehr genau abgemessen wird und die Linien im rechten Winkel eingezeichnet werden. Es muss jeweils sehr präzise eingespannt werden. Die Rahmenschablonenlinie muss mit der vertikalen sowie mit der horizontalen Bezeichnungslinie parallel verlaufen. Arbeiten mit der Rahmenschablone ist ein Muss. Während des Stickprozesses muss bei Farbwechsel der Nadeleinstich der Bändchen-Bordürenkante jeweils mit der Stickablaufkontrolle überprüft werden. Zuerst das Stickvlies mit Klebespray besprühen und dann auf den Stoff fixieren.

### Achtung:

Das wasserlösliche Stickvlies darf nicht gebügelt werden, da es sich dabei zusammenziehen würde.

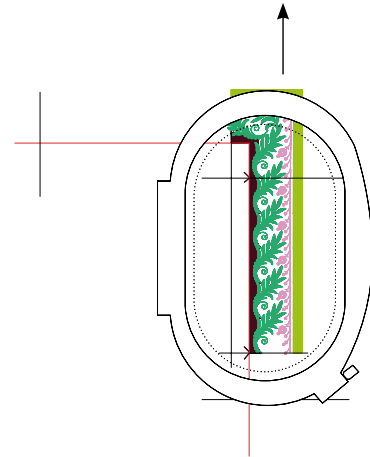
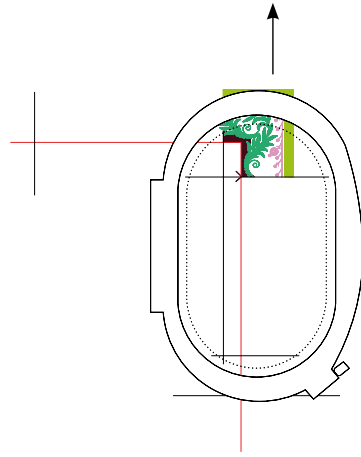
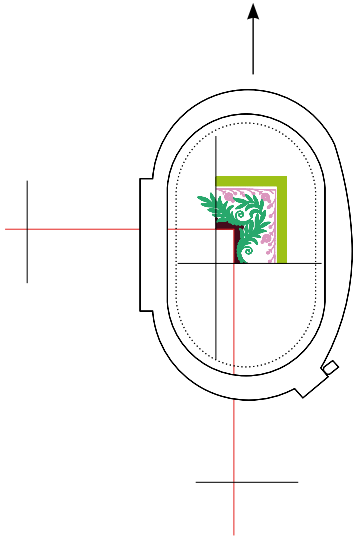

*Stickarbeit so einspannen, dass die Rahmenschablonenlinie wiederum in vertikaler und in horizontaler Richtung parallel zur eingezeichneten Referenzlinie verläuft. Achten Sie auch auf die Rapportlänge und Musterbreite.*

*Oval-Hoop-Muster laden und so positionieren, dass der erste Stich genau in das Referenzkreuz des zuvor gestickten Eckmusters einsteicht.*

### **Einspannen des Stoffes und Positionieren der Nadel zum Aussticken des ersten Eckmusters:**

Die vertikalen und horizontalen Rahmenschablonenlinien müssen parallel zu den Bezeichnungslinien verlaufen. Eckmuster laden und mit der Rahmenverschiebungsfunktion so positionieren, dass die Nadel beim ersten Stich genau in den eingezeichneten Startpunkt einsteicht. Die Mitte des Referenzkreuzes trifft so auf die vertikale Referenzlinie. Dies kann mit der Stickablaufkontrolle überprüft werden (bis zur Mitte des Referenzkreuzes scrollen und den Nadeleinstich kontrollieren). Eckmuster aussticken. Stickarbeit ausspannen.

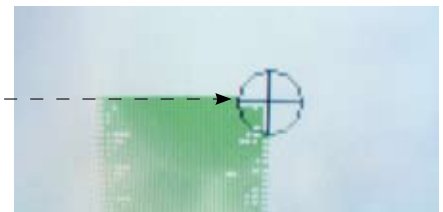

*Beim Ansetzen darauf achten, dass auch das Bordürenband (rechts) zusammentrifft. Mit der Stickablaufkontrolle bis an die Eckstelle scrollen und den Nadeleinstich kontrollieren (evtl. Stoff etwas nachspannen).*

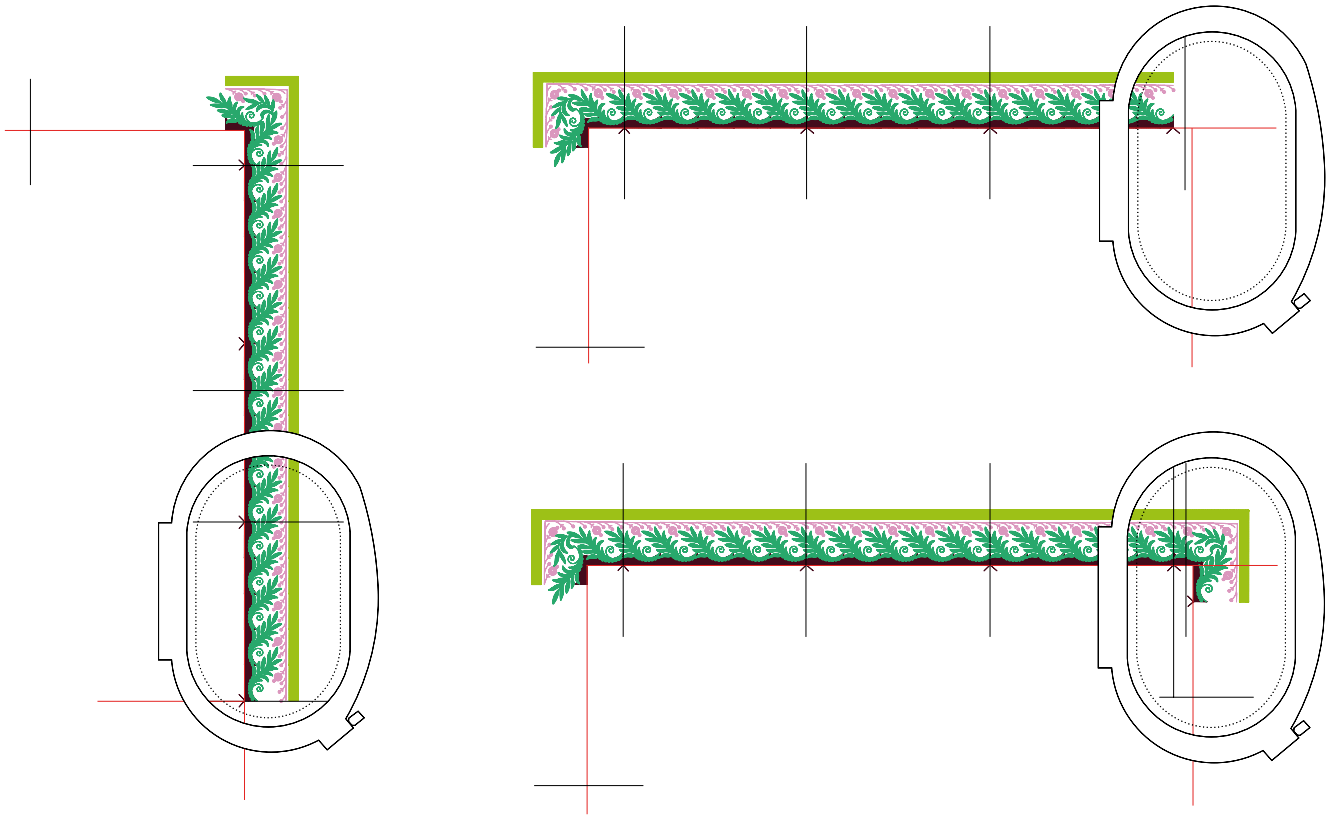

Mit dieser Stick- und Umspanntechnik die 2 weiteren Oval-Hoop-Rapporte ansetzen. Stickarbeit ausspannen und 90° links herum drehen. Die Stickarbeit wieder exakt einspannen und für das Eckmuster wie zuvor bei den Oval-Rapporten die Nadel zum Ansetzen positionieren. Auf diese Weise die weiteren Seitenlängen aussticken.

### Tipp:

Bei der letzten Seitenlänge ist es ratsam, zur Kontrolle vom Referenz- zum Startpunkt erneut eine gerade Verbindungslinie zu ziehen, damit die Bordüre rechtwinklig geschlossen werden kann. Die Länge dieser Verbindungslinie entspricht 3 Oval-Hoop-Musterrapporten = 60 cm. Bei Abweichungen können so beim Aussticken von dieser Seitenlänge leichte Korrekturen vorgenommen werden (Stoff beim Einspannen etwas mehr oder weniger ziehen oder das Muster in der Länge etwas – für das Auge unmerklich – anpassen).

### Schliessen der Bordürenstickerei:

Beim Aussticken des letzten Rapportes die Positionen der Nadeleinstiche gut kontrollieren. Exaktes Einspannen lohnt sich.

### Anmerkung:

Mit dieser Sticktechnik lassen sich viele weitere Eckbordüren gestalten. Dieses Projekt wurde mit der Bernina Bordürenkalkulationssoftware berechnet. Mit der Bordürenkalkulationssoftware BBC (aus dem Bordürenstickset) lassen sich weitere Projekte von klein bis gross und mit gerader, eckiger, runder oder ovaler Form berechnen. Das Bordürenstickset enthält 30 Muster, die speziell fürs Bordürensticken geeignet sind.

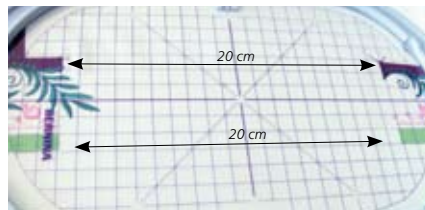

Bereit für den letzten Rapport



Referenz- und Startpunkt treffen zusammen



Die Bordüre wird geschlossen



Geschlossene Eckbordüre