

10 x 10 cm

4 x 4 Inch

Vordr. M. Stoffbr.  
Fadenl. / C. fr. fold  
/ C. fr. fold

1A

2A

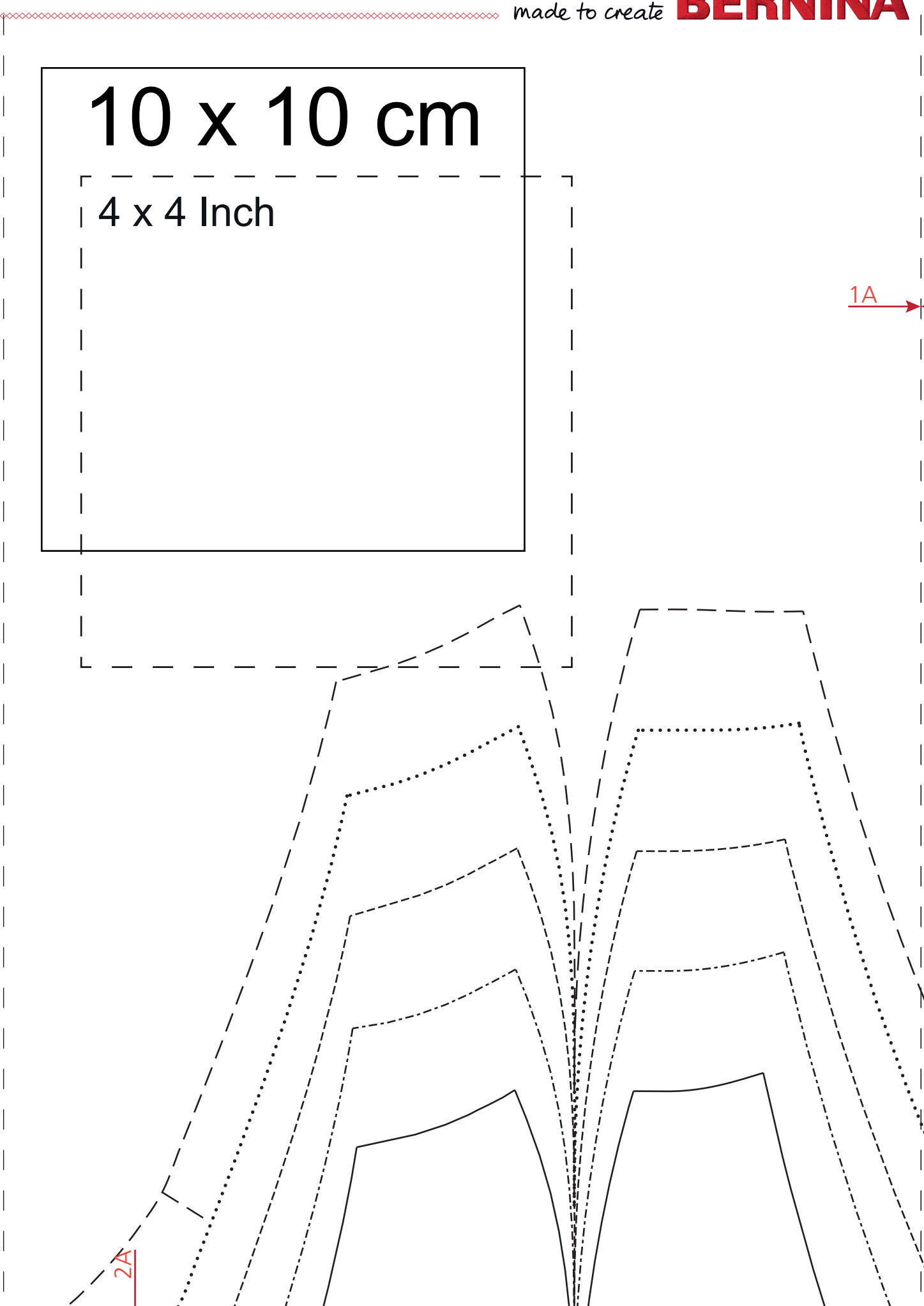

A

Vord. M. Stoffbr.  
Faden/ C. fr. fold  
str. grain/ Mill. endr.  
pli droit fil/ Midelenw.  
stofv. draad.

3

Schulter/ Shoulder/  
L'épaule/ Schouder

Kindergrößen/ Children Sizes/ Taille de Enfants/ Kindermaten						
Größe/ Size/ Taille/ Maat	92	98	104	110	116	122
Alter/ Age/ Âge/ Leeftijd (Mon.)	2	3	4	5	6	7
Oberweite/ Bust/Poitrine/Bovenwijdte	54	55	56	57	58	61
Taillenweite/ Waist/ Taille/ Tailienwijdte	51	52	53	54	55	56,5
Hüftweite/ Hip/ Hanche/ Heupwijdte	55	57	59	61	63	66



**Wichtig:** Alle Schnittteile sind ohne Nahtzugabe, falls nichts anderes vermerkt ist!

**Important:** All patterns are without seam allowances, unless otherwise indicated!

**Important:** Toutes découpes sont sans surplus de couture (sauf mention contraire)!

**Attentie:** Alle patroondeelen zijn zonder naadtoeslag, tenzij anders vermeld!

# Sweatshirt „Tiam“ 323-35

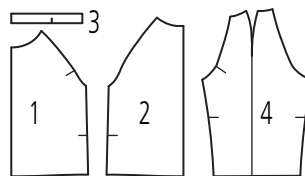
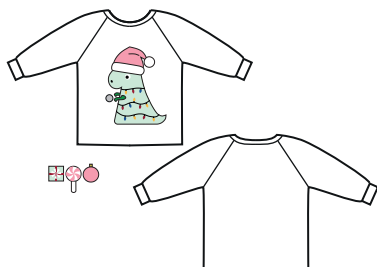

2B

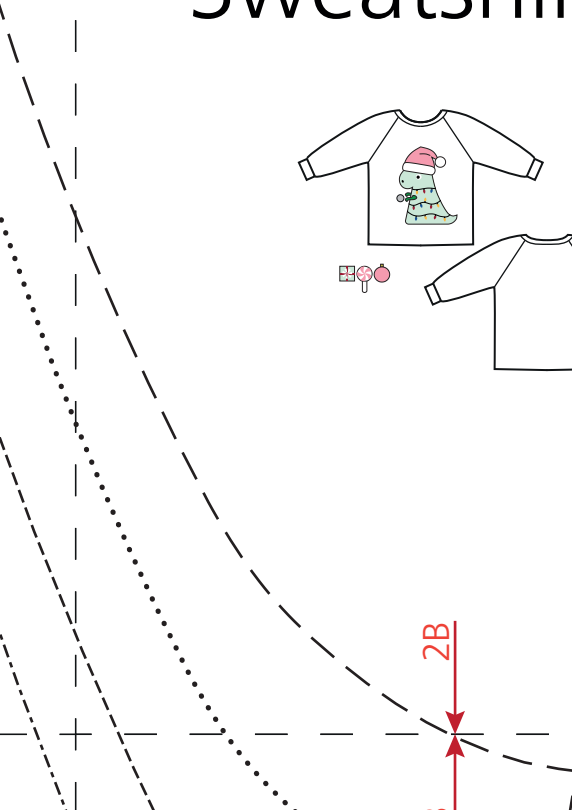

Vord. Mitte Stoffbruch Fadenlauf/ Centre front fold str. grain/  
Milieu endroit pli droit fil/ Middenvoor stofvouw draadrichting

**1**

1B

1C

2C

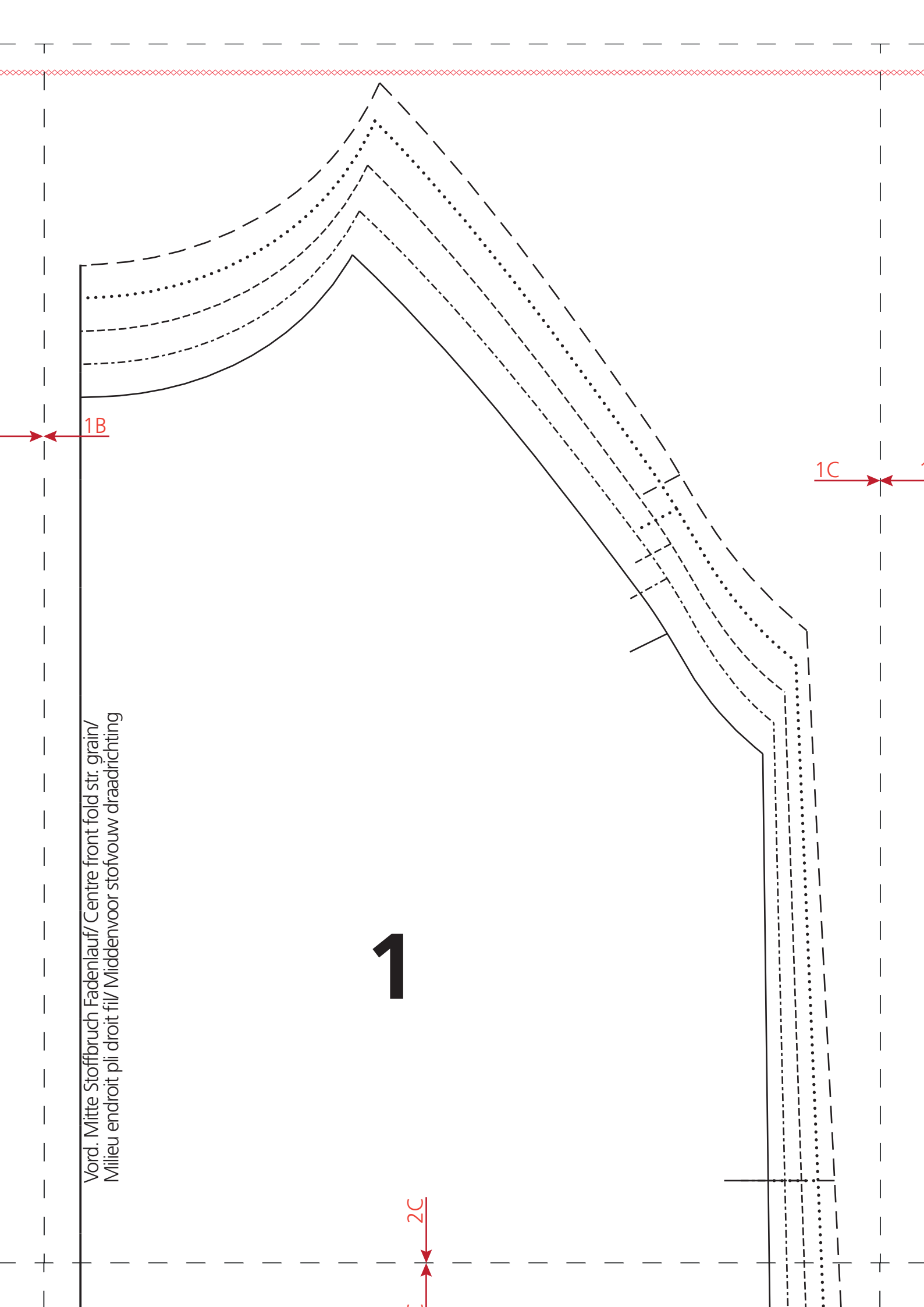

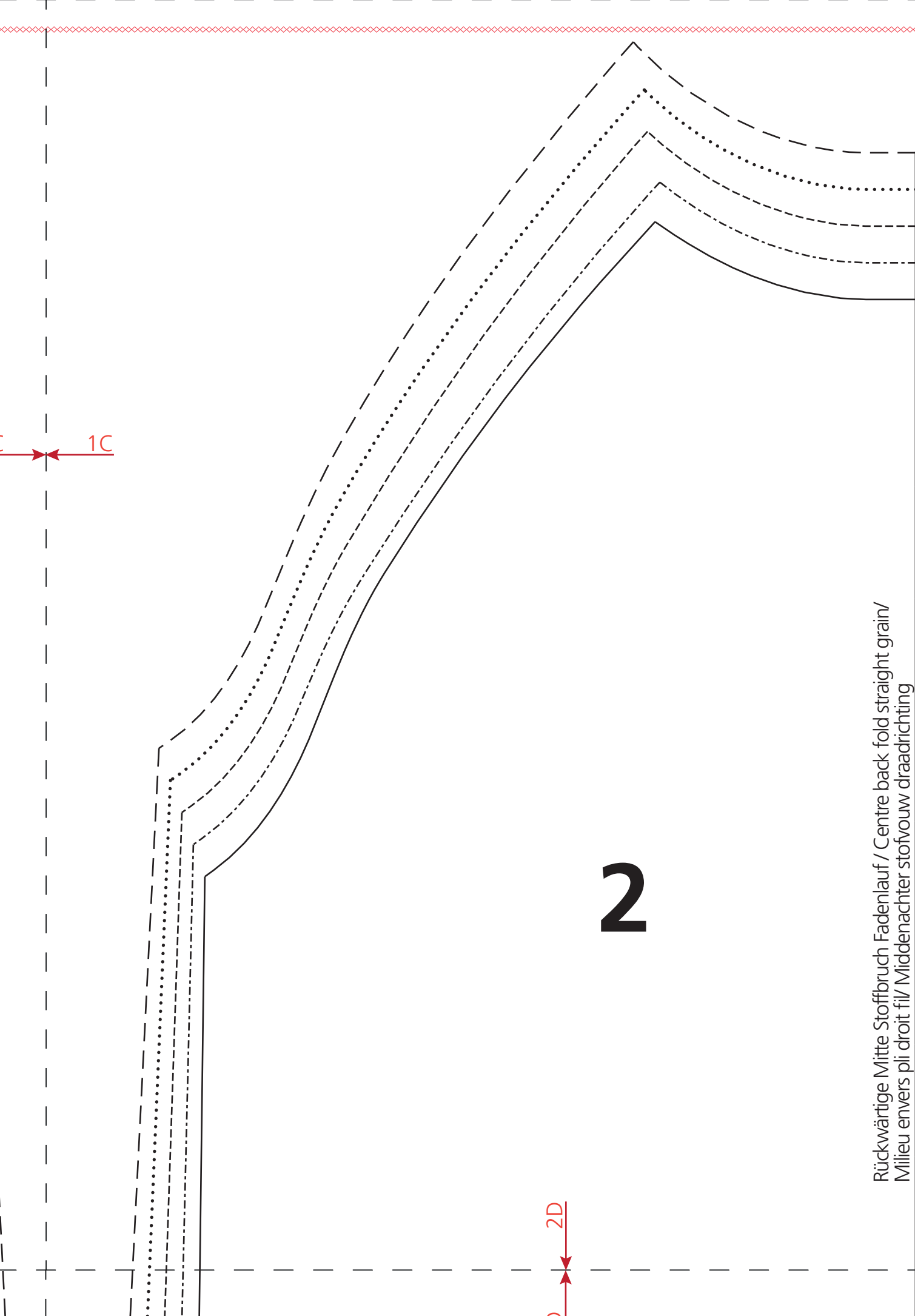

**2**

Rückwärtige Mitte Stoffbruch Fadenlauf / Centre back fold straight grain /  
Mlieu envers pli droit fil / Middenachter stofvouw draadrichting

4

Fadenlauf/ Straight grain/ Droit fil/ Draadrichting

2A

2A

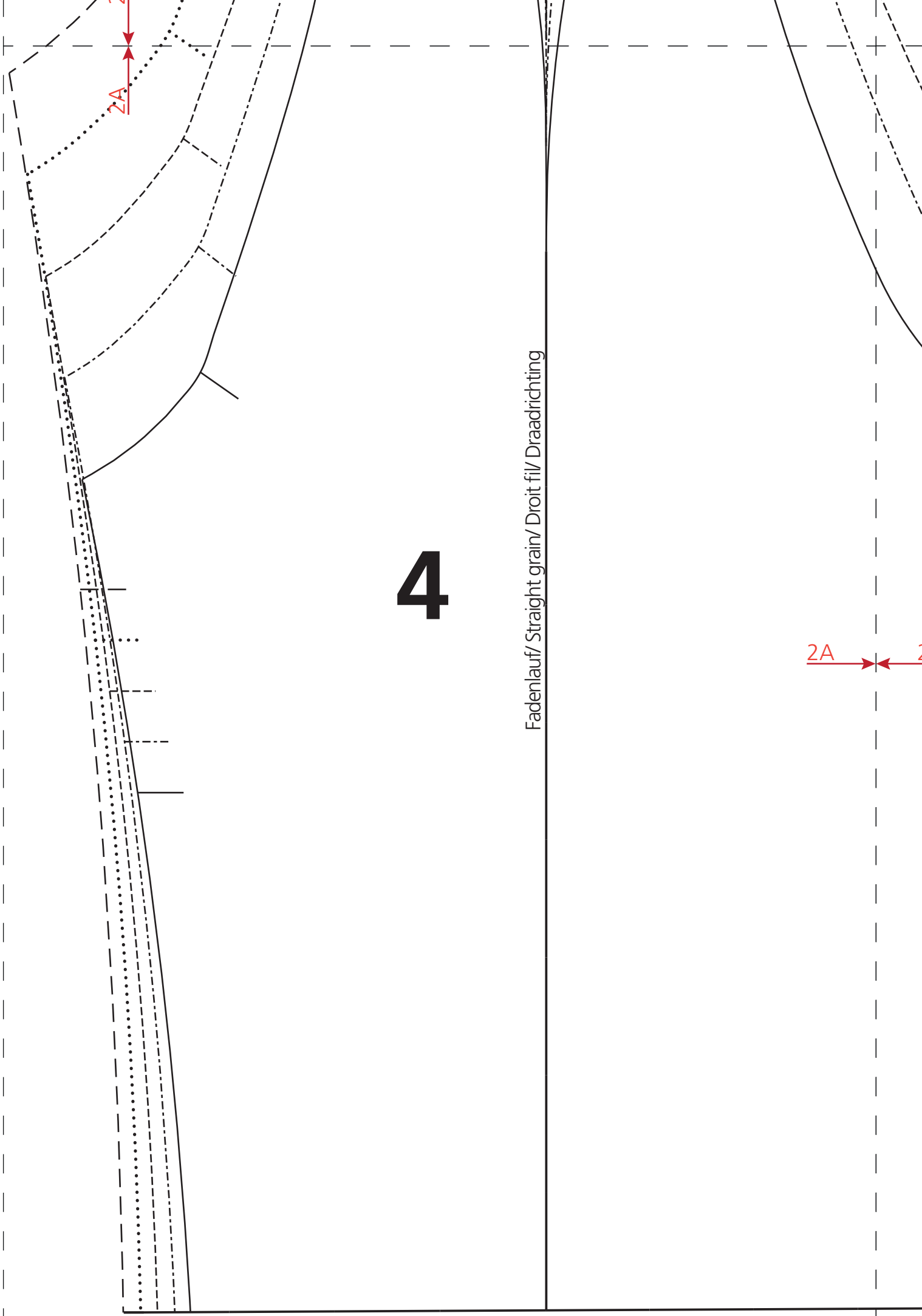

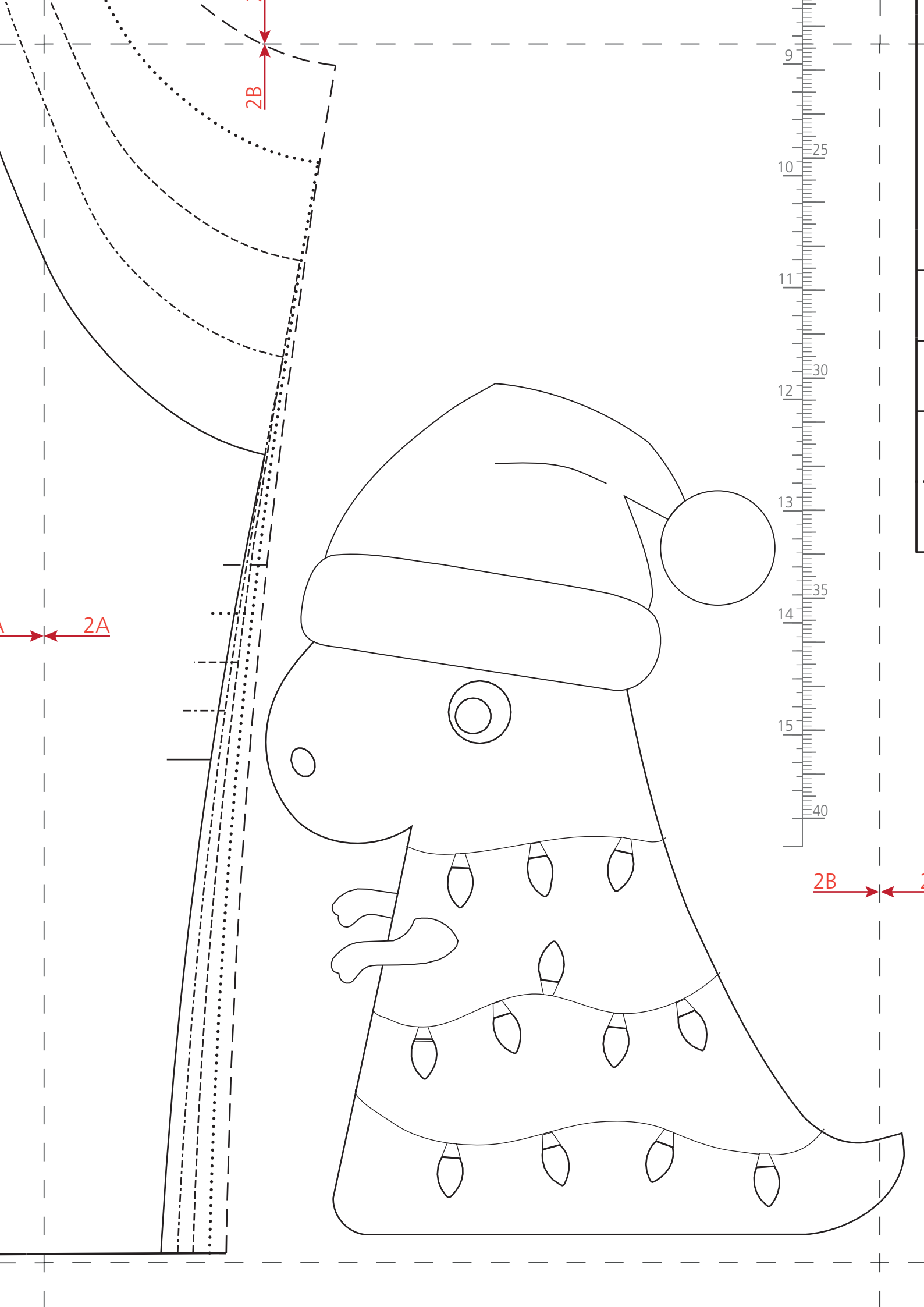

2B

2A

2B

9  
25  
10  
11  
30  
12  
13  
35  
14  
15  
40

2C

**Keine Inspiration mehr versäumen – mit einem Abo!**  
**No more missing inspiration – with a subscription!**



Ja, ich möchte die Inspiration ab der nächsten Ausgabe für 1 Jahr abonnieren (3 Hefte pro Jahr).

Yes, I would like to subscribe to Inspiration from the next issue for 1 year (3 issues per year).

Jeweils im Januar erscheint das Frühjahrsheft, im Mai das Sommerheft und im September die Herbst/Winterausgabe. In allen Ausgaben sind Schnittmuster enthalten.

The spring issue is published in January, the summer issue in May and the autumn/winter issue in September. All issues contain pattern plans.

Land/ Country	<input type="checkbox"/> Print	<input type="checkbox"/> Digital (nur online buchbar/ bookable only online)	Sprache/ Language
<input type="checkbox"/> Schweiz/ Switzerland	CHF 27	CHF 15	<input type="checkbox"/> Deutsch/ German
<input type="checkbox"/> Europa/ Europe	EUR 24,50	EUR 12	<input type="checkbox"/> Englisch/ English
<input type="checkbox"/> Übersee/ Overseas	USD 40/AUD 56	USD 16,50/AUD 25,50	<input type="checkbox"/> Französisch/ French
alle Preise inkl. MwSt. und Porto/ All prices inclusive of VAT and postage			<input type="checkbox"/> Niederländisch/ Dutch

Name

Geburtsjahr (optional)/ Year of birth (optional)

Strasse, Nr./ Street, no.

PLZ, Ort/ Postal code, town

**Mein Abonnement beginnt mit der jeweils nächsten Ausgabe. Es läuft nach Erhalt von 3 Heften automatisch weiter, sofern ich nicht rechtzeitig vor Ablauf künde.**

**Subscriptions normally begin with the next issue. Subscriptions are automatically renewed after 3 issues if not cancelled in time before their expiry.**

Ich bin damit einverstanden, dass BERNINA meine Daten zur Weiterverarbeitung an Dritte (insb. die medienwerkstatt ag, Schweiz) übermittelt, sofern dies erforderlich ist, um die vertragliche Leistung in Anspruch nehmen zu können.  
I agree that BERNINA may transfer my data to third parties (esp. the media workshop AG, Switzerland and Datatrans AG, Switzerland), if this is required in order to make use of the contractual service.

Ich bin damit einverstanden, dass meine Daten für Zwecke der Direktwerbung von BERNINA verarbeitet und mit anderen Informationen, die von BERNINA für denselben Zweck erhoben wurden, verknüpft werden. Weitere Informationen kann ich in der Datenschutzerklärung (bernina.com) einsehen. Diese Einwilligung kann ich jederzeit kostenfrei widerrufen.

I agree that my data will be processed for direct marketing purposes by BERNINA and will be linked with other information which have been collected by BERNINA for the same purpose. I can find further information in the privacy policy (bernina.com). I can revoke this consent free of charge at any time.

BERNINA International AG, Redaktion Inspiration, CH-8266 Steckborn, [www.inspiration.bernina.com](http://www.inspiration.bernina.com)  
E-Mail: [inspiration@bernina.com](mailto:inspiration@bernina.com)

2B

2C

