

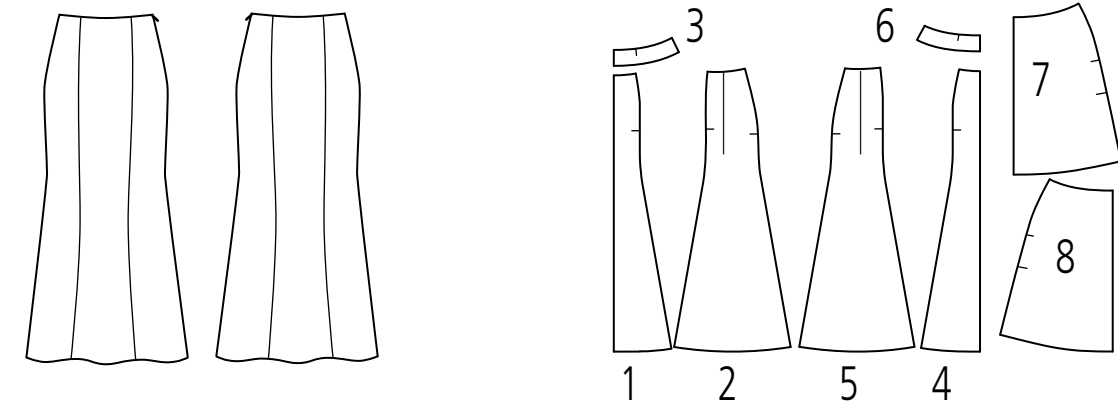

Skirt „Diamond“ 323-13



Vordere Mitte Stoffbahn fadenlauf / Centre front fold straight grain / Mieu-eindort p.l. doort // Middenvoos s'bovow draadrichting

Rückenstich / Upper / Fermeture à glissière / Reißzug

Fadenlauf / Straight grain / Doort // Draadrichting

Rückenstich / Upper / Fermeture à glissière / Reißzug

Fadenlauf / Straight grain / Doort // Draadrichting

Für Körpergröße/ for height/ pour la taille/ Maten voor lichaamsgrootte 168 cm		34	36	38	40	42	44	46	48
Chienmetribuis/ Forster/ Bovenmaatje	80	84	88	91	96	100	104	108	112
Tallenveter/ Waist/ Taille/ Tallenwijdte	64	67	71	75	79	83	87	91	95
Hüftwester/ Hip/ Hanches/ Heupwijdte	90	93	96	99	102	105	108	111	114
Voort/ Tallenlg/ Front waist length/ Longueur taille devant/ Tallenlgte voor	42	43	44	45	46	47	48	49	
Rückw. Tallenlg/ Back waist length/ Longueur taille dos/ Ruglgte tot taille	41	41	41	42	42	42	42	43	

**Wichtig:** Alle Schnittteile sind ohne Nahtzugabe, falls nichts anderes vermerkt ist!

**Important:** All patterns are without seam allowances, unless otherwise indicated!

**Important:** Toutes découpes sont sans surplus de couture (sauf mention contraire)

**Attentie:** Alle patroondeelen zijn zonder naadtoeslag, tenzij anders vermeld!

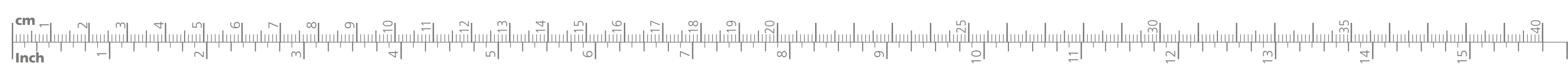
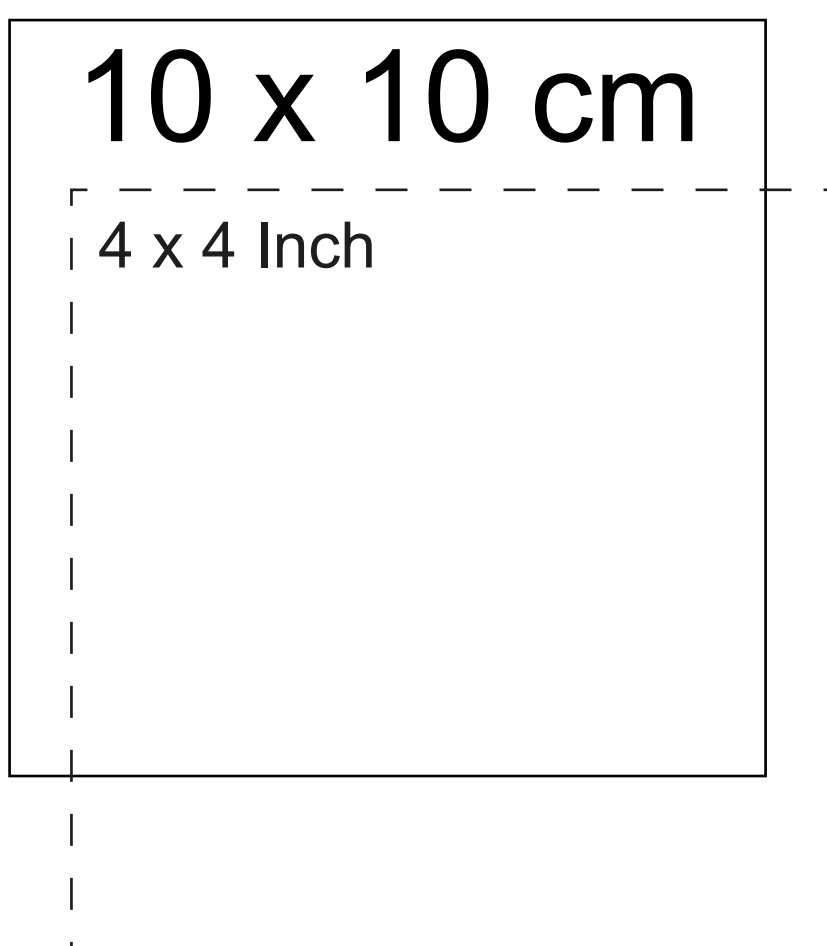

Keine Inspiration mehr versäumen – mit einem Abo!  
No more missing inspiration – with a subscription!

Ich möchte die Inspiration ab der nächsten Ausgabe für 1 Jahr abonnieren (3 Hefte pro Jahr).  
 Yes, I would like to subscribe to Inspiration from the next issue for 1 year (3 issues per year).

Deutschland / Deutschland  CHF 22  Digital / online  English/ English  
 Europe/ Europe  EUR 24,50  EUR 10  English/ English  
 Übersee/ Overseas  USD 29,95/US 35  USD 19,50/US 23,50  Nederlandse/ Dutch  
 Rest of the World  USD 29,95/US 35 (incl. postage)  Nederlandse/ Dutch

Name: \_\_\_\_\_

Geburtsjahr (optional) Year of birth (optional): \_\_\_\_\_

Strasse, Nr./ Street, no. \_\_\_\_\_

P.O. Code/Postal code, town: \_\_\_\_\_

**Mein Abonnement beginnt mit der jeweils nächsten Ausgabe. Es läuft nach Erhalt aus 3 Hefen automatisch weiter, wenn ich keine Kündigung per E-Mail sende.**  
**My subscription starts with the next issue. Subscriptions are automatically renewed after 3 issues if not cancelled in due time by e-mail.**

© 2014 Bernina International AG. Alle Rechte vorbehalten. Dieses Heft ist ein Produkt der Bernina International AG. Alle Rechte vorbehalten. Dieses Heft ist ein Produkt der Bernina International AG. Alle Rechte vorbehalten. Dieses Heft ist ein Produkt der Bernina International AG. Alle Rechte vorbehalten.

BERNINA International AG, P.O. Box 1000, CH-8300 Jochen, www.inspirationjournal.com  
E-Mail: inspiration@bernina.com

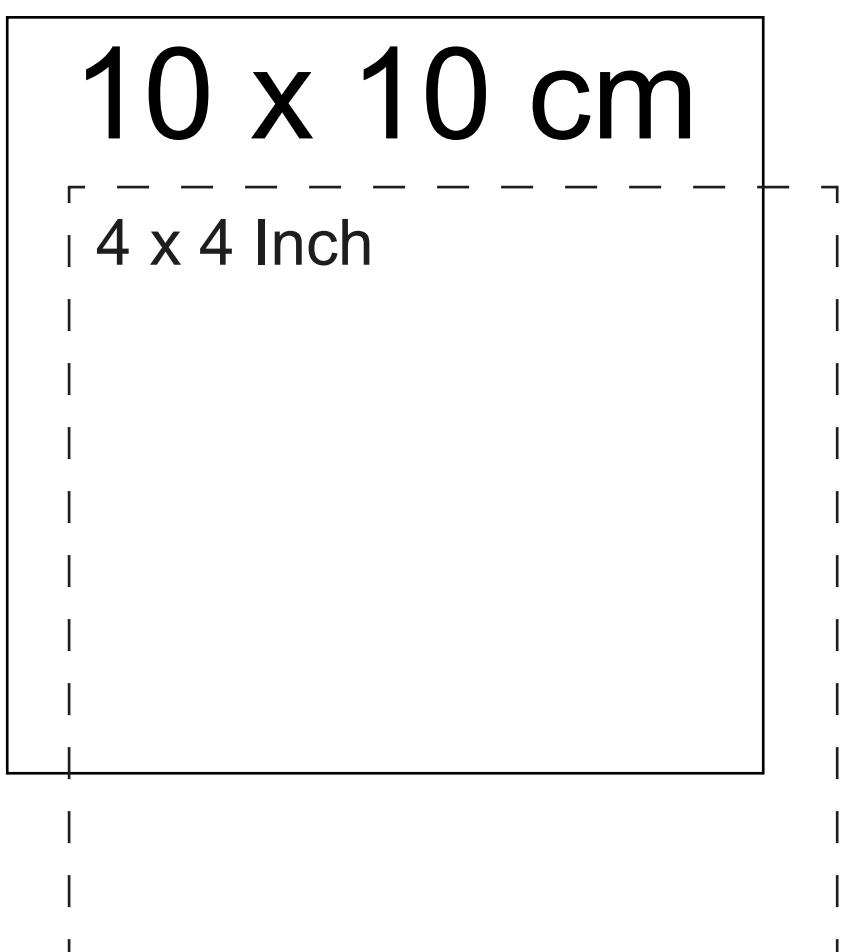
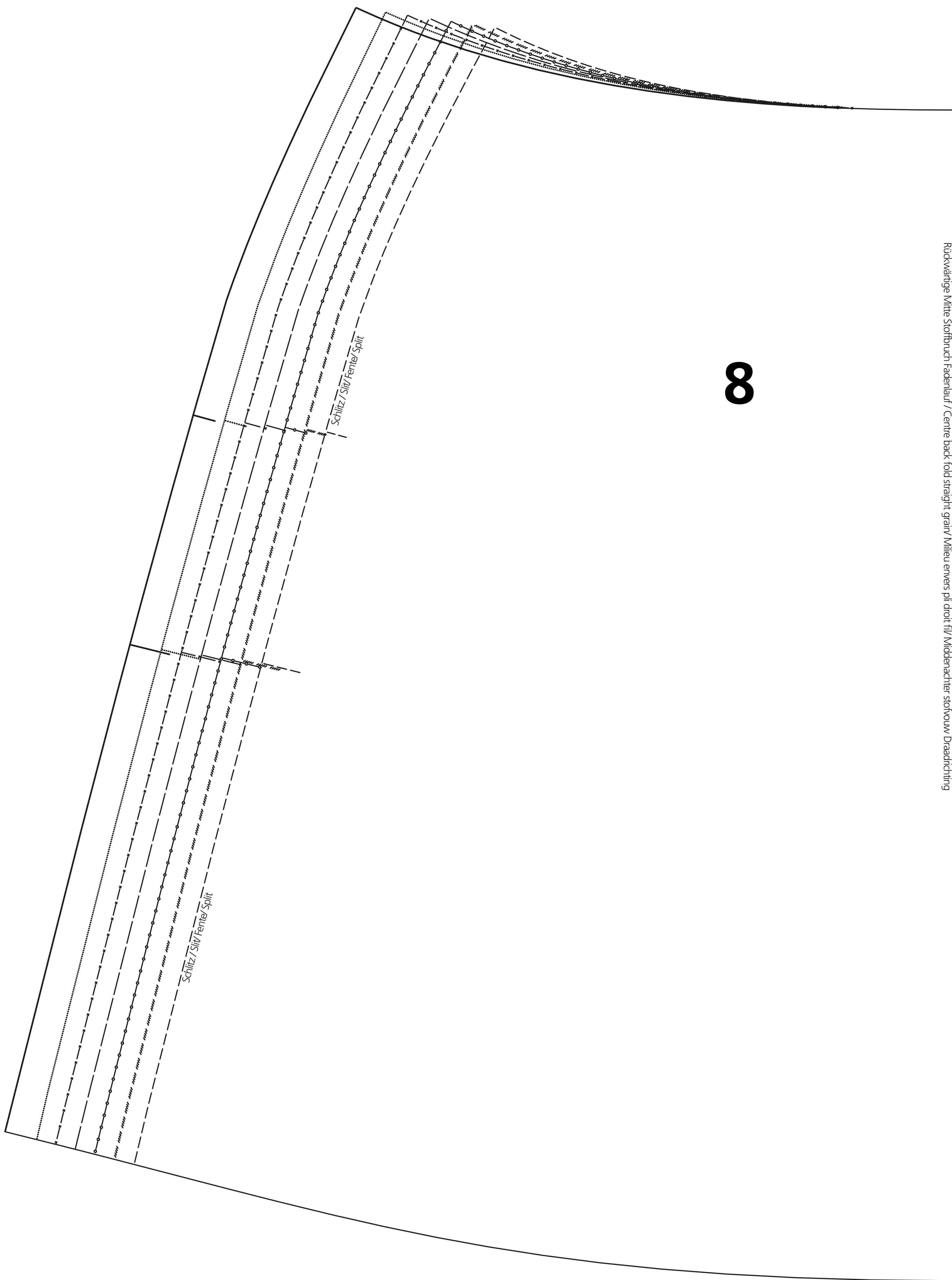
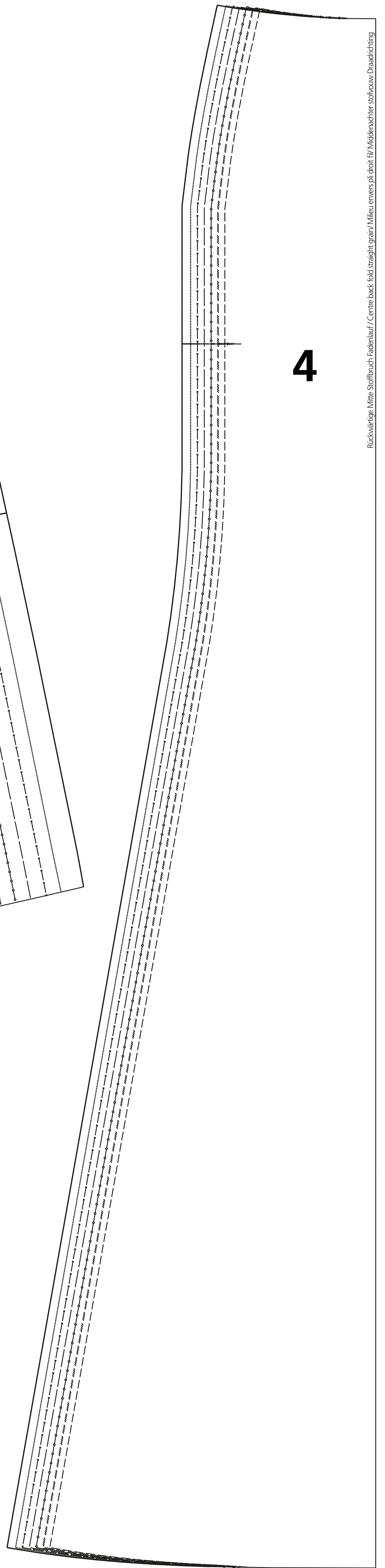
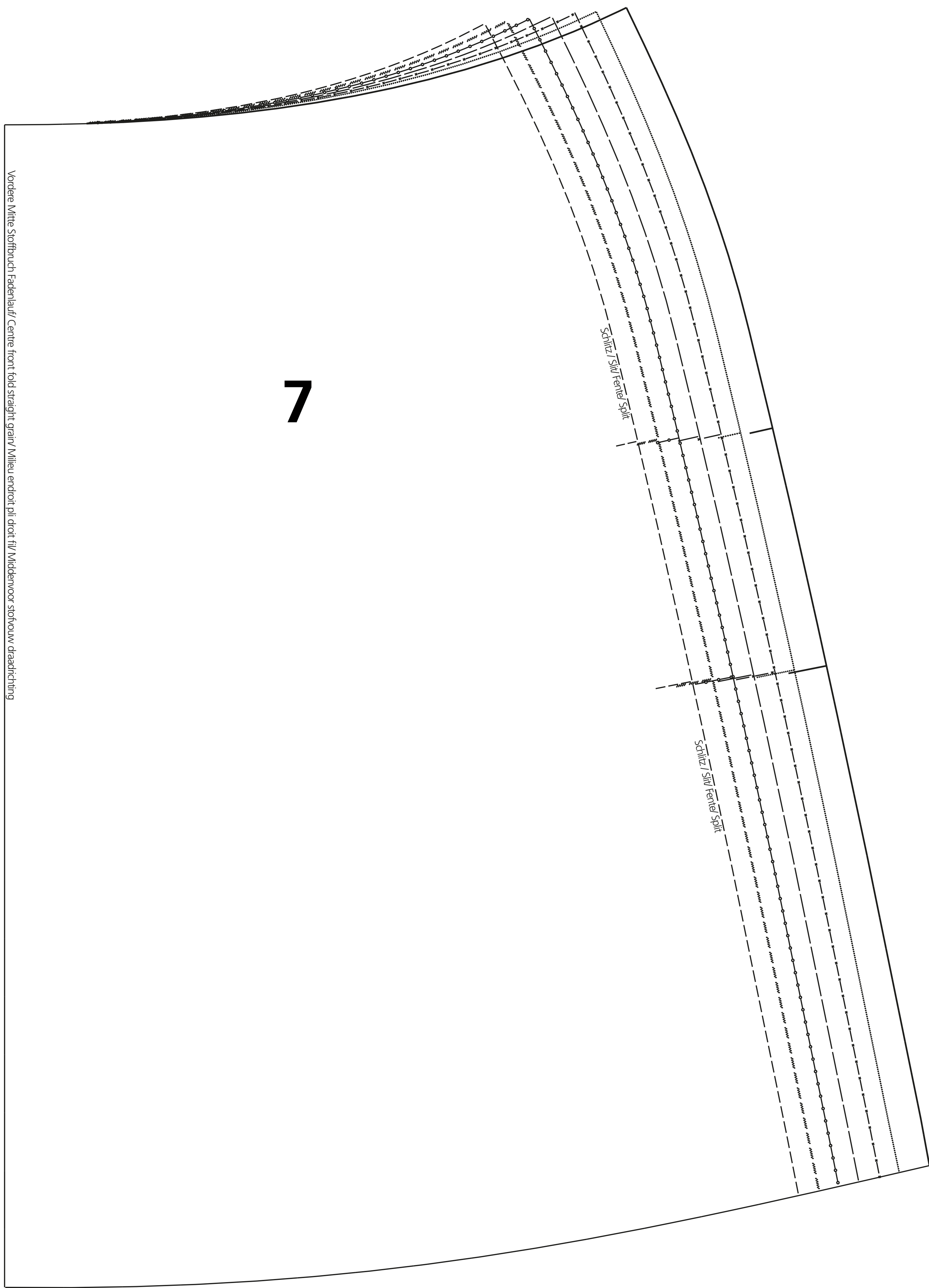
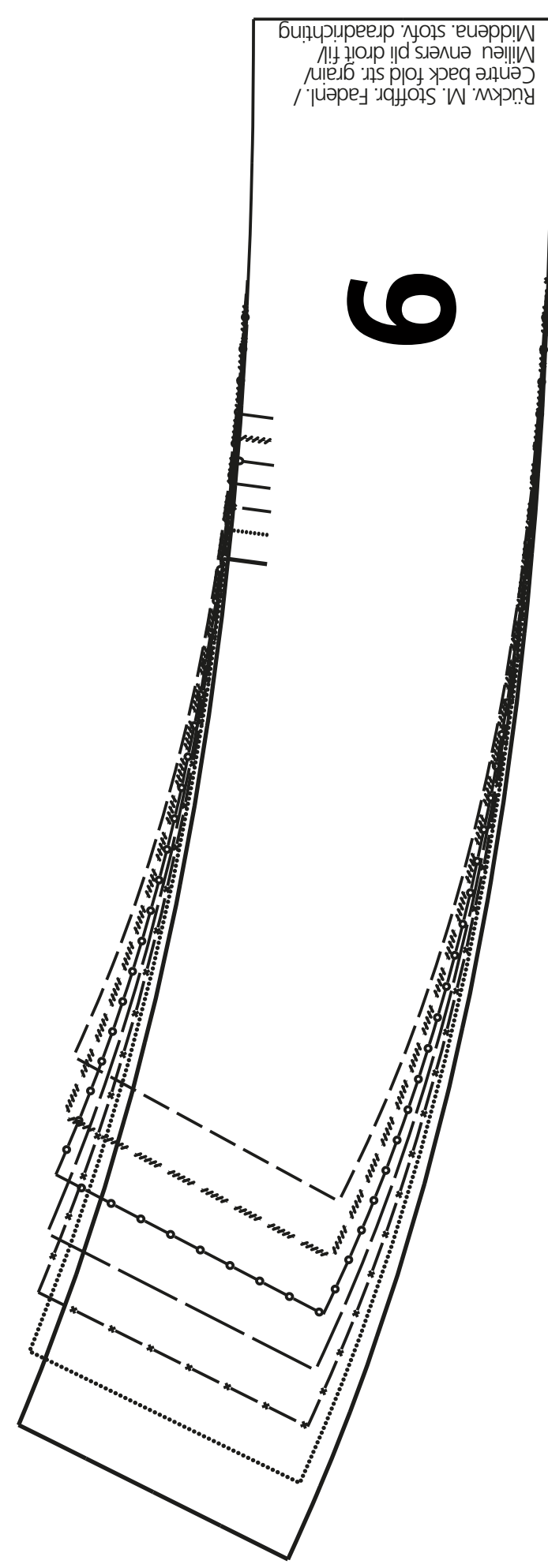
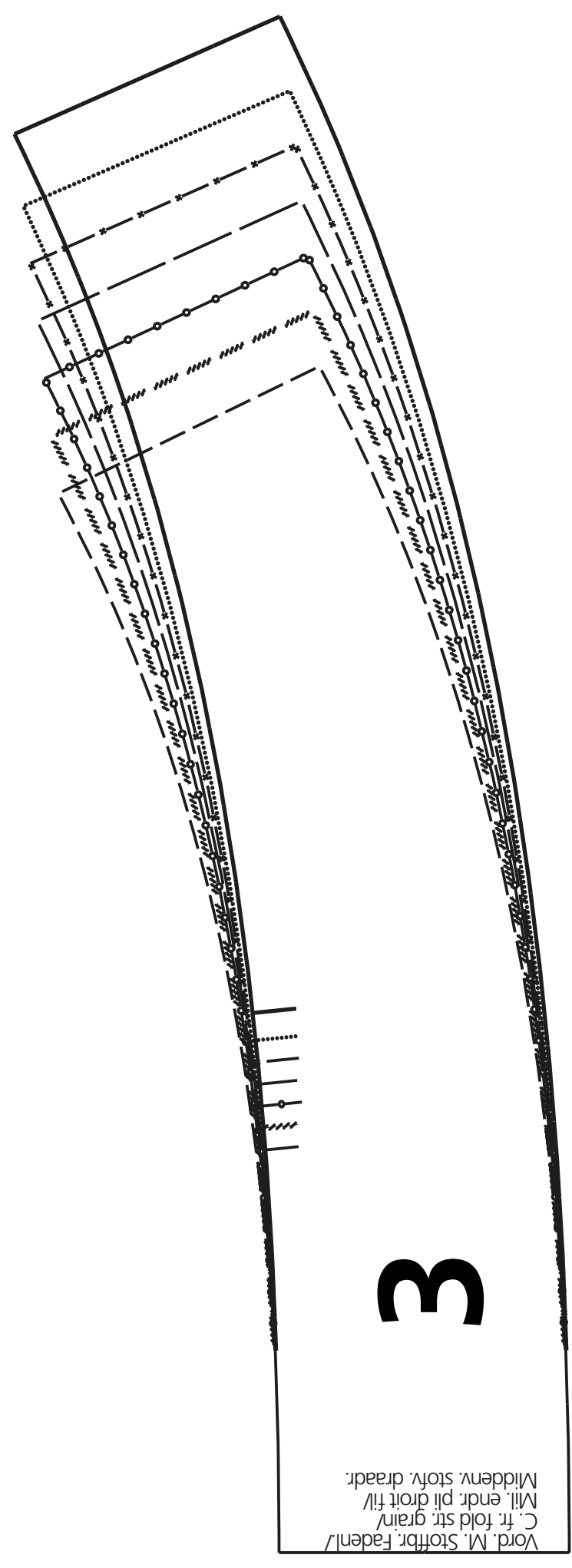

**Wichtig:** Alle Schnittteile sind ohne Nahtzugabe, falls nichts anderes vermerkt ist!

**Important:** All patterns are without seam allowances, unless otherwise indicated!

**Important:** Toutes découpes sont sans surplus de couture (sauf mention contraire)!

**Attentie:** Alle patroondeelen zijn zonder naadtoeslag, tenzij anders vermeld!