

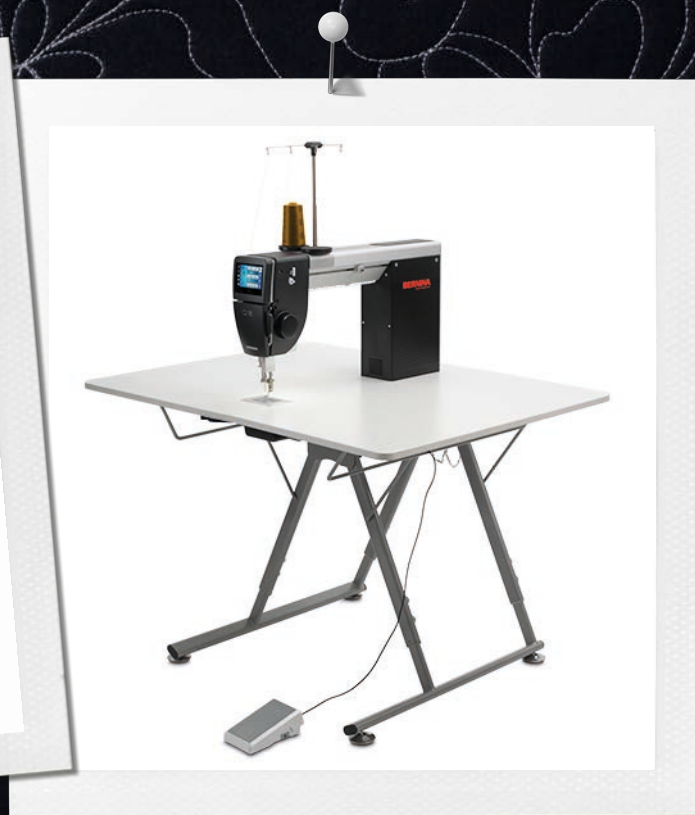

Foldable Sit Down Table

组装说明



目录

	重要安全说明	4
1	警告	4
	重要信息	5
2	我的BERNINA	6
2.1	简介	6
2.2	折叠桌概览	6
3	开箱和组装	7
4	调整桌面高度	8
5	装上Q 16	9
5.1	安装插板	9
5.2	放置机器	9
5.3	抬起两侧桌面	10
6	装上Q 20	12
6.1	放置机器	12
6.2	抬起两侧桌面	12
6.3	安装插板	12



重要安全说明

在组装桌子时请注意以下安全说明，在使用桌子前请仔细阅读BERNINA Q系列机器的操作说明。

警告

保护人员避免受伤：

- 桌子的包装很大很重。需要至少两个成年人一起搬运。
- 摆放牢靠防止倾倒。
- 安装桌子至少需要两个成年人。
- 在组装单个部件和小零件的过程中，确保将零件放在小孩子接触不到的地方（有窒息的危险）。
- 在组装过程中，保护好手指不会被卡住或夹住。
- 桌子的用途仅限于说明中描述。
- 请勿将桌子用作玩具。
- 8岁以上的儿童，以及身体、感官或精神能力下降或缺乏经验和知识的人都可以组装桌子，前提是需要监督或被告知潜在的危险。
- 有机器安装在上面时，不要移动、倾斜或折叠桌子。若要移动、翻转或折叠桌子，请先取下机器。
- 将桌子摆放牢靠，防止倾倒。
- 不要坐或倚靠在桌面上。

2 我的BERNINA

2.1 简介

这款折叠桌让您舒适地坐着使用BERNINA Q系列的坐式机器进行绗缝。机器不用的时候可以先移开机器，把桌子折叠起来收纳，以节省空间。

2.2 折叠桌概览

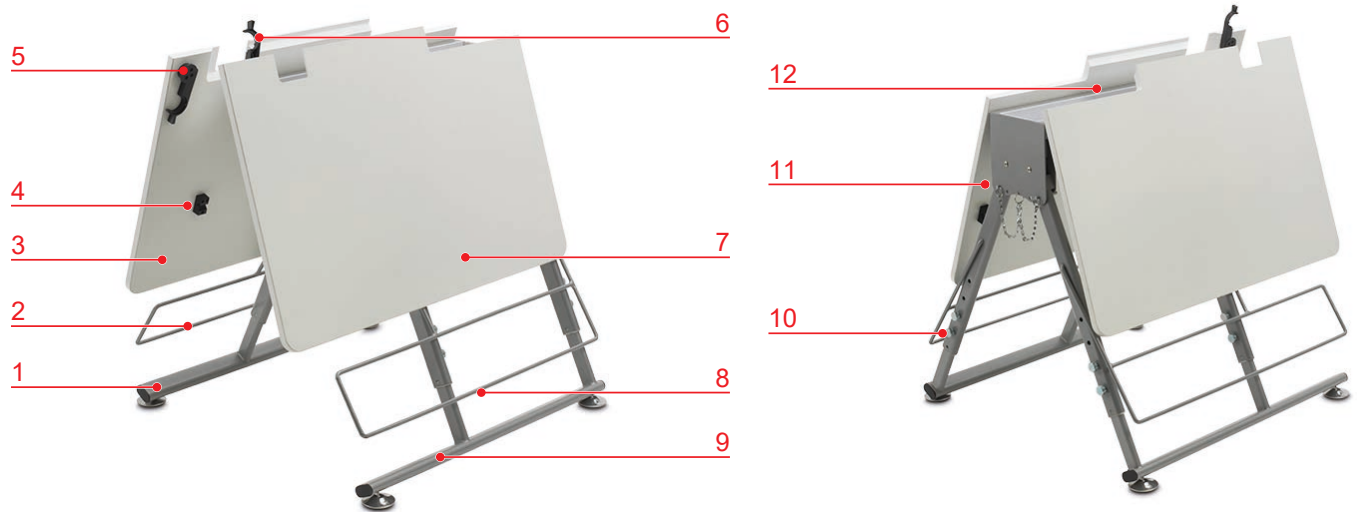

- 1 桌腿，左
- 2 支撑架，左
- 3 左侧桌面
- 4 插销
- 5 锁定托架，左
- 6 锁定托架，右

- 7 右侧桌面
- 8 支撑架，右
- 9 桌腿，右
- 10 高度调节
- 11 固定销，桌腿
- 12 机器开口

3 开箱和组装



警告

桌子较重

抬起桌子可能会导致背部受伤。

桌子跌落可能会造成人员受伤和财物损坏。

> 始终在第二个人的帮助下组装折叠桌。

1 开箱的过程要仔细小心。

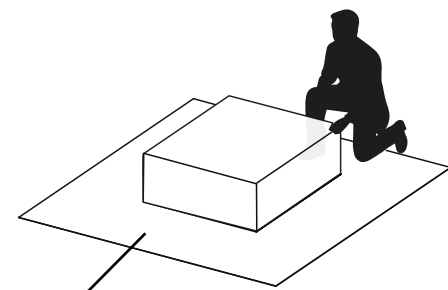

柔软的表面

2 在另一个人的帮助下组装桌子。

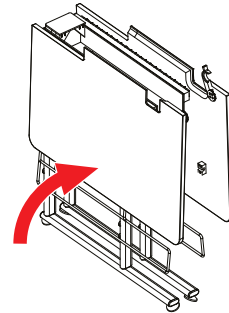

3 卸下2个固定销。

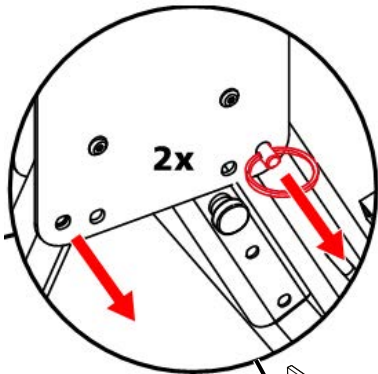

4 展开桌腿

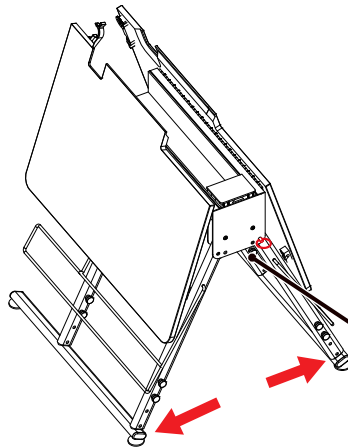

5 重新插上2个固定销。

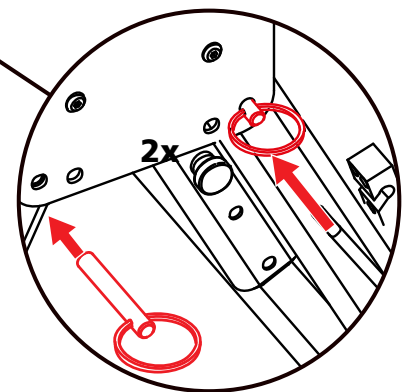

4 调整桌面高度

先决条件

- 机器还没有装到桌子上。

1 在另一个人的帮助下，把桌子倾斜，能够接触到螺丝。

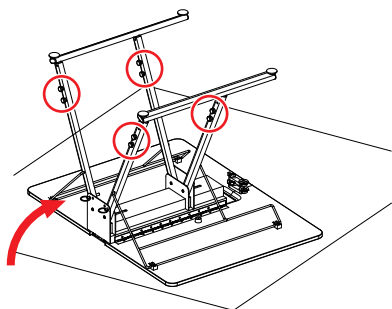

将桌子侧向倾斜，
或向前倾斜，
或者干脆倒过来放。

2 从4个桌腿上各卸下2个螺丝。

3 将两条腿调整到相同长度。

4 拧紧4个桌腿上的2个螺丝。

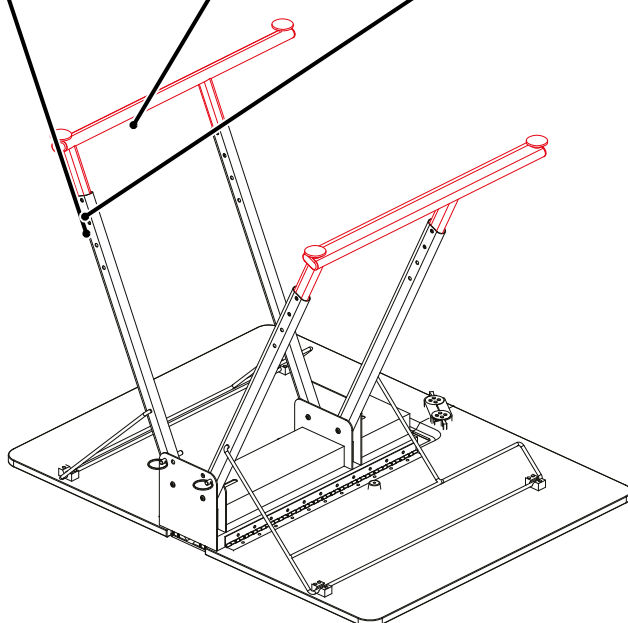
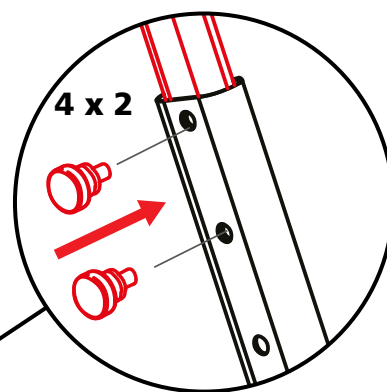
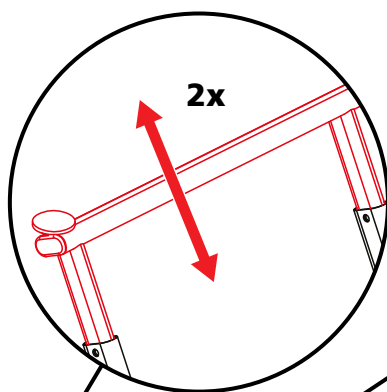
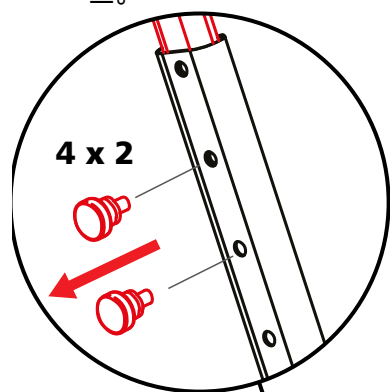

桌子高度

73 cm
(28 in)

78 cm
(30 in)

83 cm
(32 in)

螺丝

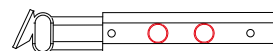
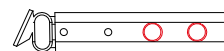

5 装上Q 16

5.1 安装插板

1 插板带圆角的那头安装在后面。

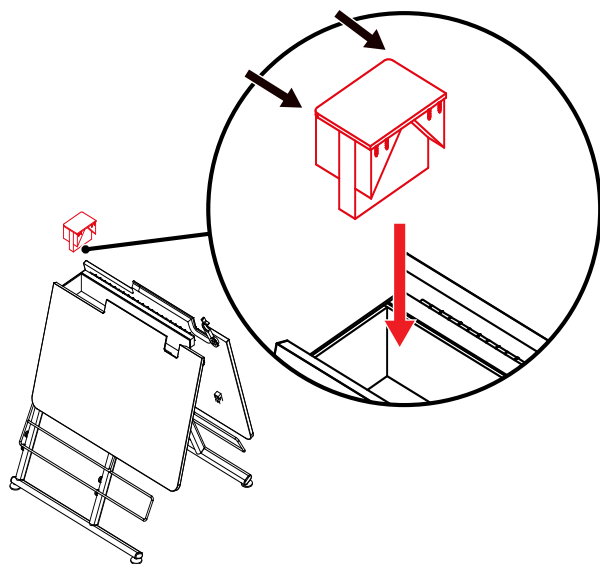

2 将插板往后推到底。

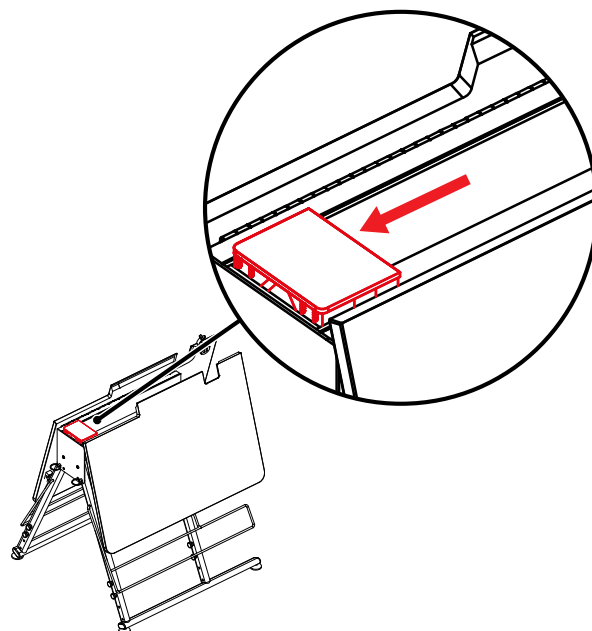

5.2 放置机器

1

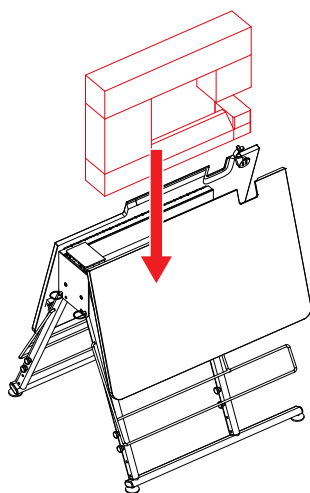

2

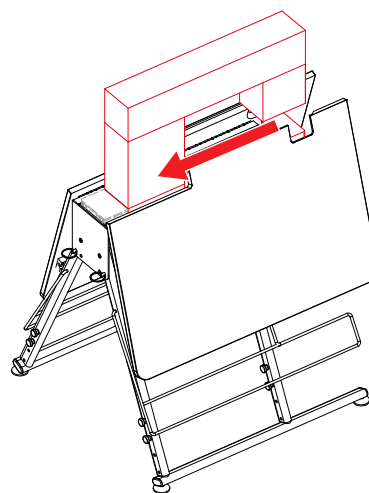

5.3 抬起两侧桌面

1

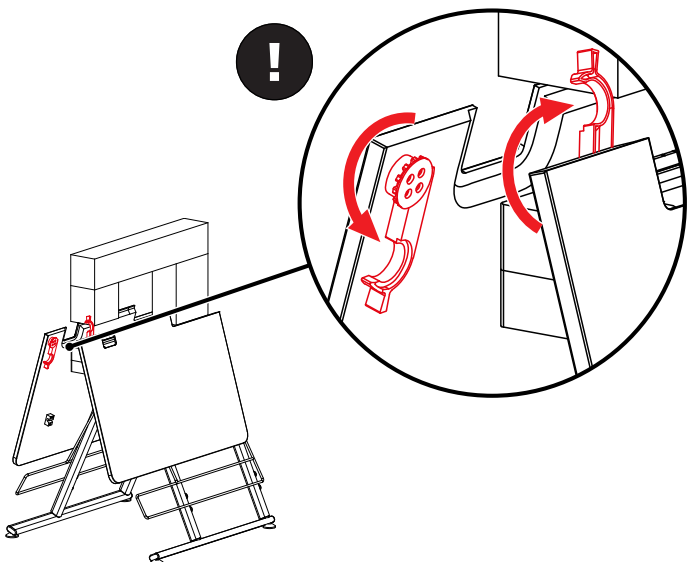

2

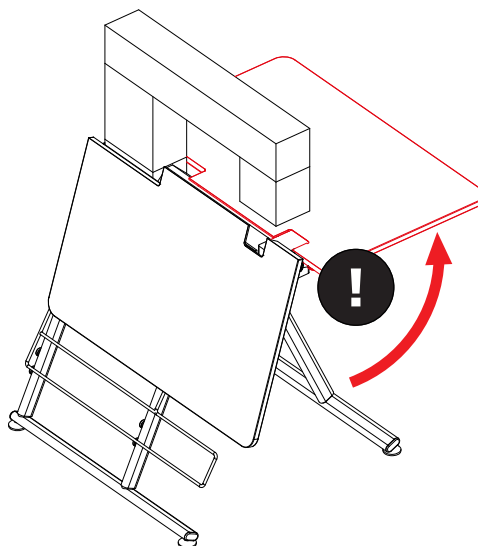

3

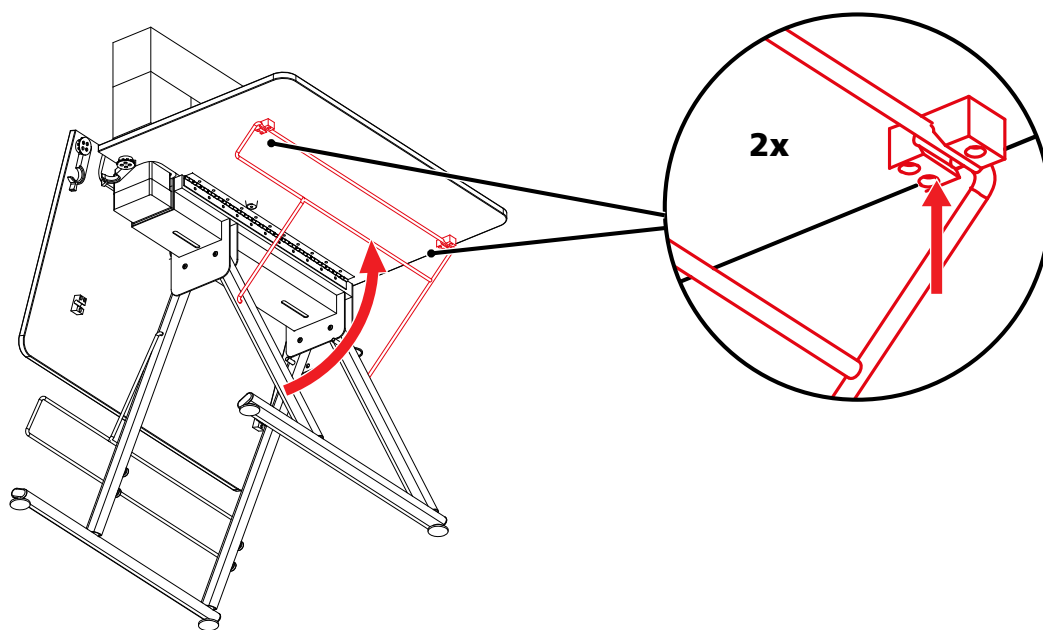

4 抬起左侧桌面。

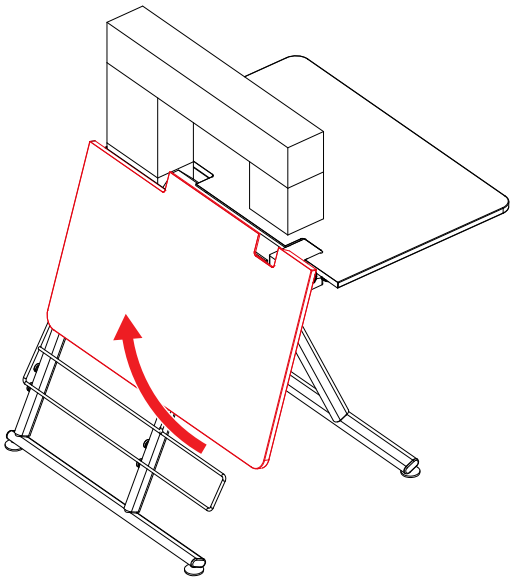

5 拉起支撑架，扣入有响声。

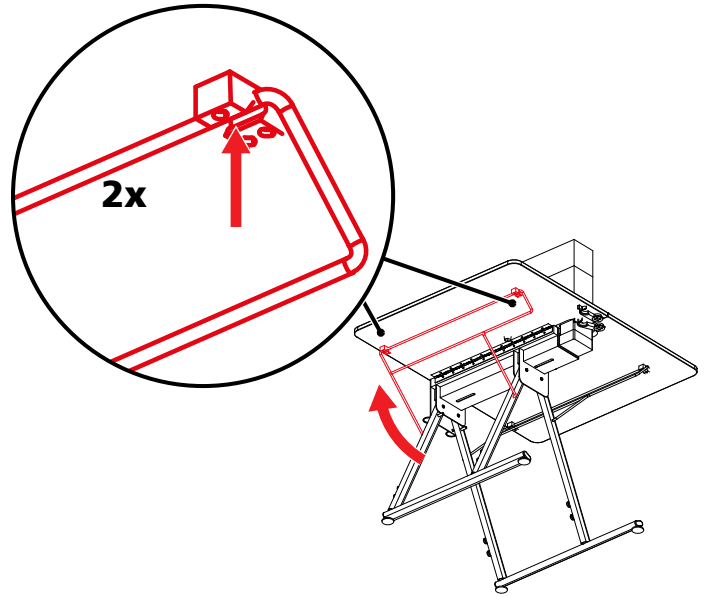

6 关上锁定支架。

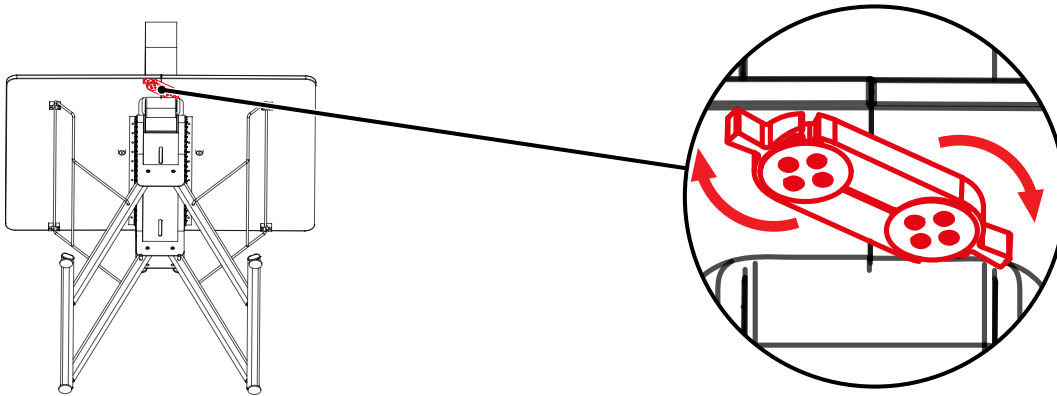

6 装上Q 20

6.1 放置机器

(参见页面 9)

6.2 抬起两侧桌面

(参见页面 10)

6.3 安装插板

1 移除中心件。

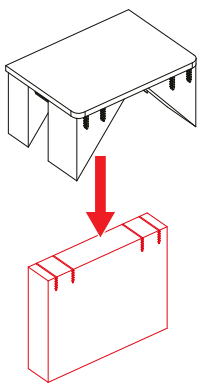

2 插板带圆角的那头安装在前面。

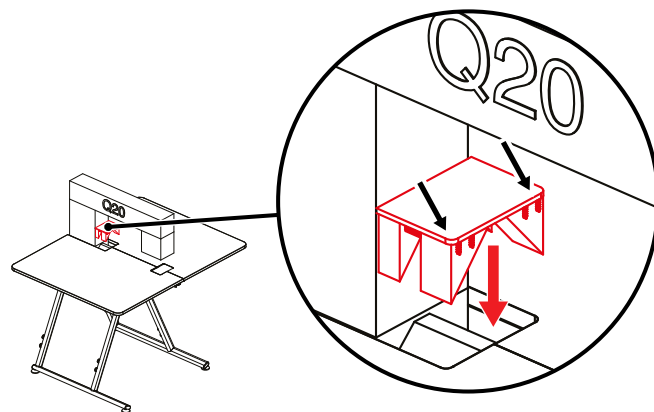



BERNINA 推荐 Mettler 缝纫线

Mettler[®]

BERNINA International AG | CH-8266 Steckborn, Switzerland | www.bernina.com | © Copyright by BERNINA International AG

1050655_00A.28
2020-02_CN

made to create **BERNINA**