

PRESCRIPTIONS DE SÉCURITÉ IMPORTANTES

L'emploi d'un appareil électrique exige d'observer les mesures primordiales de sécurité suivantes:

Prière de lire toutes les prescriptions avant d'employer cette machine à coudre informatisée.

En cas d'inutilisation, l'appareil doit être, en principe, coupé du réseau en débranchant la prise.

DANGER

Pour la protection contre tout choc électrique:

1. Ne pas laisser la machine à coudre et à broder informatisée sans surveillance tant qu'elle est raccordée au réseau.
2. Après usage et avant un nettoyage, séparer toujours la machine à coudre et à broder informatisée du réseau.
3. Retirer toujours la fiche du réseau pour changer une ampoule. Employer seulement des ampoules de même type: 12 volts/5 watts).

AVERTISSEMENT

Pour éviter des brûlures, un feu, un choc électrique ou des blessures de personnes:

1. Ne pas prendre la machine à coudre et à broder informatisée pour un jouet. La plus grande prudence est de mise quand la machine à coudre informatisée est utilisée par des enfants ou se trouve à leur proximité.
2. Utiliser cette machine à coudre et à broder informatisée seulement dans le but d'accomplir les travaux décrits dans ce mode d'emploi. Employer seulement les accessoires recommandés par le fabricant.
3. Ne pas employer cette machine à coudre informatisée, si:
 - les cordons ou les prises sont abîmés
 - si elle ne fonctionne pas sans problèmes
 - si elle est tombée ou endommagée
 - si elle est tombée dans l'eau,
 Apporter votre machine à coudre informatisée et le module de broderie pour réparation ou vérification auprès de l'agent le plus proche ou du spécialiste correspondant.
4. Durant l'emploi de la machine à coudre et à broder informatisée, ne pas boucher les fentes d'aération par des bouts de fil, de la poussière et des déchets de tissu.
5. Eloigner les doigts de toute pièce en mouvement. Une prudence toute particulière s'impose à proximité de l'aiguille de la machine à coudre.
6. Utiliser toujours la plaque à aiguille originale de BERNINA. Une plaque erronée peut provoquer la cassure de l'aiguille.
7. Ne pas utiliser d'aiguilles courbées.
8. Durant la couture, ne pas tirer sur le tissu, ni le pousser, cela peut provoquer la cassure de l'aiguille.

9. Placer l'interrupteur principal sur «O» lors de toute activité à proximité de l'aiguille, par ex. pour enfiler, changer d'aiguille, de pied-de-biche, ou autre action semblable.
10. Prière de toujours retirer la prise du réseau lorsque vous effectuez, sur la machine à coudre informatisée, des travaux d'entretien mentionnés dans le mode d'emploi, comme le changement d'ampoule, etc.
11. Ne pas introduire d'objets dans les ouvertures de la machine informatisée.
12. Ne pas employer la machine à coudre et à broder informatisée en plein air.
13. Ne pas employer la machine à coudre et à broder informatisée dans un local où l'on utilise des produits avec gaz propulseur (spray) ou de l'oxygène.
14. Pour la mise hors service, placer l'interrupteur principal sur «O» et retirer la fiche du réseau.
15. Débrancher toujours en tirant sur la fiche et non sur le cordon.
16. Aucune responsabilité ne sera prise en charge pour des dommages éventuels causés par une utilisation abusive de cette machine à coudre et à broder informatisée
17. En cas d'utilisation du cadre à broder, ne jamais laisser la machine à coudre informatisée sans surveillance.
18. Pour assurer la protection des composants électroniques: ne pas retirer de carte du module de broderie.

ENTRETIEN DES PRODUITS À DOUBLE ISOLATION

Un produit à double isolation est équipé de deux isolations au lieu d'une mise à la terre. La mise à la terre n'est pas prévue sur un produit à double isolation et ne devrait donc pas être employée. L'entretien d'un produit à double isolation qui exige de grands soins et des connaissances poussées sur le système, doit donc être réalisé seulement par du personnel qualifié. N'employer que des pièces de rechange originales pour l'entretien et la réparation. Un produit à double isolation est désigné de la manière suivante: «Isolation double» ou «A double isolement».

Le symbole  peut également caractériser un tel produit.

PRIÈRE DE CONSERVER SOIGNEUSEMENT LES PRESCRIPTIONS DE SÉCURITÉ!

Cette machine à coudre et à broder informatisée est destinée seulement à l'usage familial.

BERNINA®



" Je vous
garantis entière
satisfaction "

H.P. Ueltschi

H.P. Ueltschi
propriétaire de la fabrique de machines à coudre BERNINA

En vous décidant pour cette **BERNINA, Couture & Broderie à la carte** devient pour vous un événement. Vous avez fait le bon choix qui vous **enthousiasmera bien des années.**

Depuis plus d'un siècle, notre famille attache un grand prix à satisfaire ses clients.

Mon désir le plus cher est de vous offrir la précision suisse dans toute sa perfection, la technologie en couture tournée vers l'avenir et un vaste service à la clientèle. La nouvelle **génération BERNINA pour une couture informatisée** vous offre maintenant en exclusivité mondiale la possibilité de choisir à la carte, ce dont **vous avez besoin personnellement.**

Appréciez la nouvelle couture créative avec BERNINA. Nos **accessoires multiples** ainsi que nos **publications riches en idées** et pleines de conseils pratiques vous aideront énormément.

Je me réjouis de vous accueillir dans ce cercle que constitue la grande famille BERNINA.

Fritz Gegauf SA · Fabrique de machines à coudre BERNINA · CH-8266 Steckborn/Suisse

1	Prescriptions de sécurité
2	Préface
4-5	Module de broderie – Aperçu/Accessoires
6-7	Raccorder le module de broderie
8-14	Utilisation générale
15-16	Messages
17-18	Renforts/Garnitures pour broderie
18-19	Tendre le tissu dans le cadre à broder Mise en place/Enlèvement du cadre
19	Ajuster le cadre à broder
20	Codification du cadre à broder
20-21	Motifs de broderie/lettres/chiffres
22	Début de la broderie
22-30	Combiner des motifs avec des fonctions
31-34	Combiner des motifs et/ou des lettres
34-35	Sauvegarder des motifs
35-36	Effacer des emplacements de mémoire
34	Broderie avec bras libre
37	Cassure du fil pendant la broderie
38	Fil à broder/Aperçu des motifs de broderie
39	Accessoires spéciaux
40	Index

Détails du module de broderie

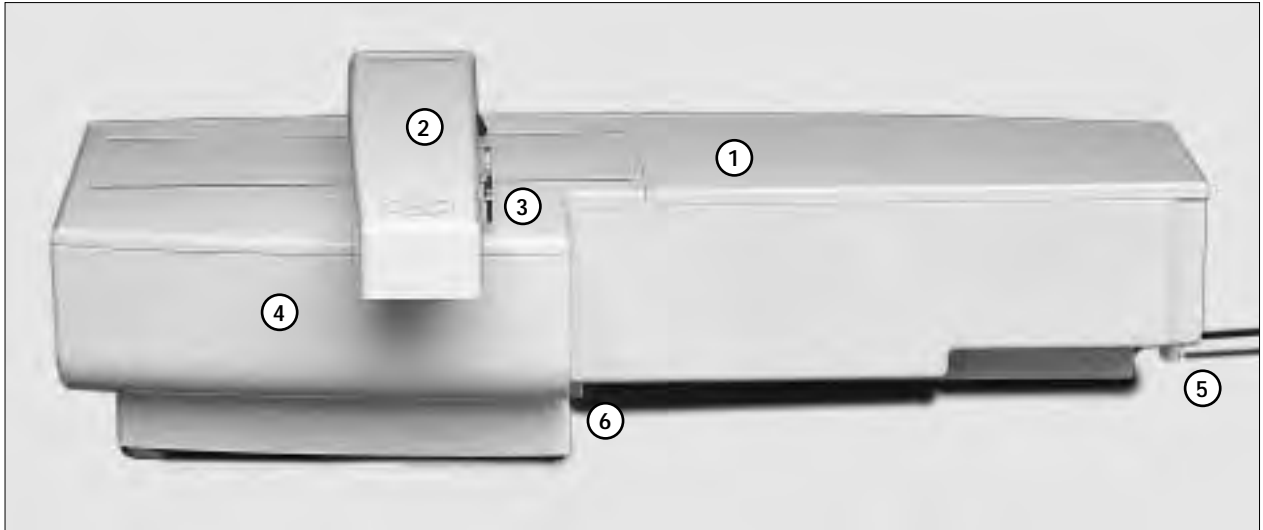

Vue de face

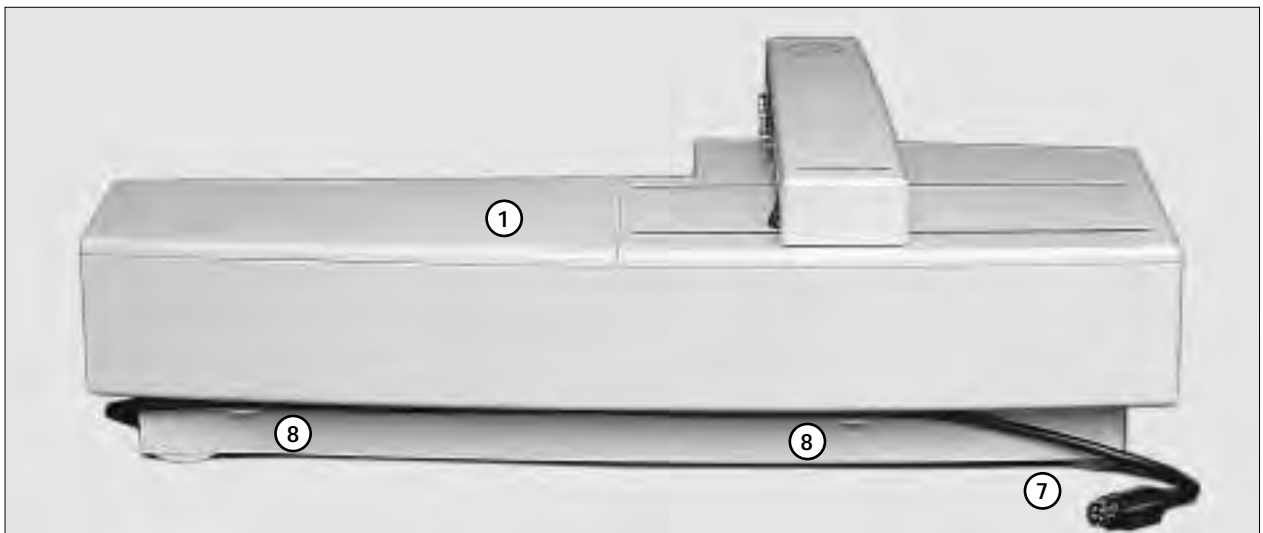

Vue de dos



Vue de gauche

- 1 Surface à broder
- 2 Bras de broderie
- 3 Accouplement pour la fixation du cadre à broder
- 4 Coffret à accessoires du module de broderie
- 5 Ergot de verrouillage à droite
- 6 Ergot de verrouillage milieu
- 7 Câble de raccordement pour la machine informatisée
- 8 Support du câble
- 9 Fente pour carte de motifs à broder
- 10 Touche d'éjection pour carte de motifs à broder

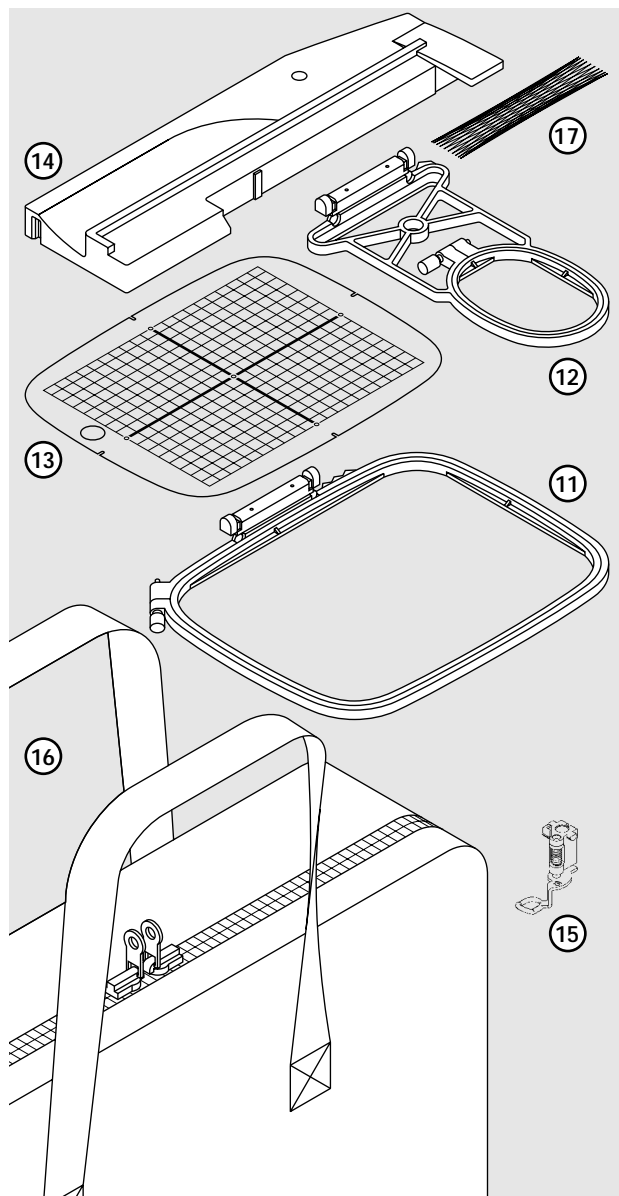

Accessoires standard

- 11 Grand cadre à broder
- 12 Petit cadre à broder (pour la broderie avec bras libre)
- 13 Gabarits du cadre à broder (grand, petit)
- 14 Adaptateur pour la broderie avec bras libre
- 15 Pied à broder No. 15
- 16 Sacoché pour le module de broderie
- 17 Filet permettant le déroulement régulier du fil (à placer par-dessus la bobine du fil supérieur)

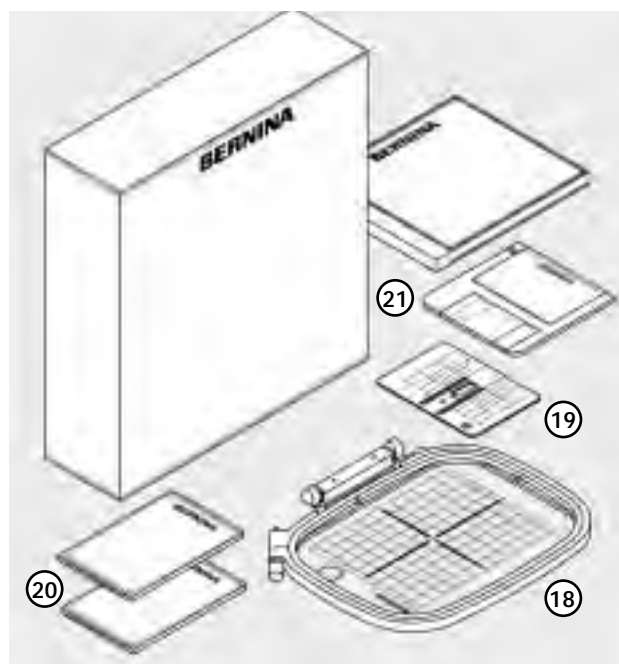

Accessoires spéciaux

- 18 Cadre à broder moyen (y compris les gabarits)
- 19 Plaque à aiguille pour point droit
- 20 Différentes cartes de motifs à broder
- 21 Logiciel PC

Raccorder le module de broderie à la machine à coudre informatisée

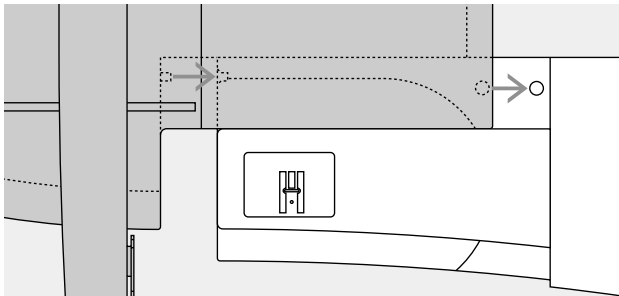

Fixer le module de broderie à la machine à coudre informatisée

- Mettre la machine informatisée hors tension
- Retirez le coffret à accessoires de la machine à coudre informatisée
- Placez le module de broderie derrière le bras libre de la machine
- Introduisez le module depuis la gauche dans la machine, jusqu'à ce que l'ergot de verrouillage soit bien ancré dans le plateau de base de la machine

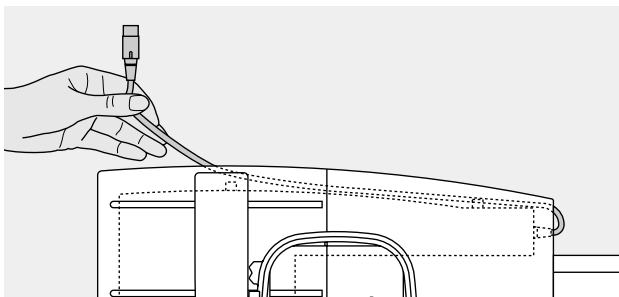

Libérer le câble de raccordement

- Le câble de raccordement relie le module de broderie à la machine à coudre informatisée
- Tirez le câble de raccordement hors du support situé à l'arrière du module

Fixer le câble au module de broderie

- Posez le câble au-dessus des deux supports
- Pressez le câble légèrement

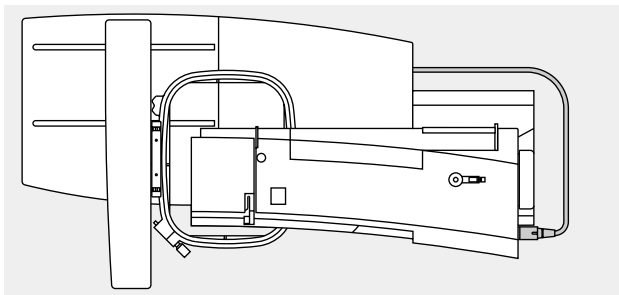

Raccorder le câble à la machine à coudre informatisée

- Connectez la prise à droite de la machine à coudre informatisée à l'emplacement prévu
- Orientez le côté plat de la prise vers l'avant

Retirer le câble

- Tenez le câble à la partie noire de la prise
- Retirez le manchon d'accouplement
- Ensuite, retirez la prise

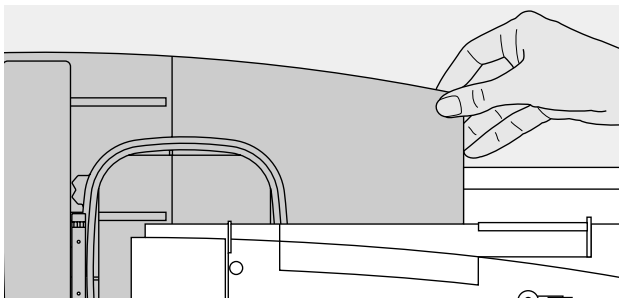

Retirer le module de broderie

- L'angle arrière droit du module de broderie est constitué d'une cavité
- Saisissez cet angle, puis soulevez le module de broderie, retirez-le par la gauche

Attention

Séparez toujours la machine informatisée et le module de broderie avant de les transporter! (ne les transportez pas réunis).

Branchez ou débranchez le module de broderie seulement lorsque la machine informatisée est hors-circuit!

Raccorder le module de broderie

Raccorder l'adaptateur pour la broderie avec bras libre
L'adaptateur permet de broder des ouvrages tubulaires (manches, jambes de pantalon, formes tubulaires, etc.) avec le bras libre de la machine à coudre informatisée.

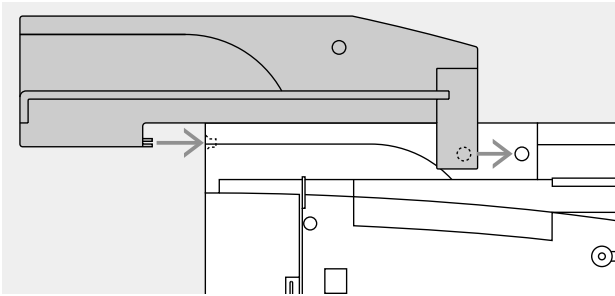

Fixer l'adaptateur à la machine à coudre informatisée

- Retirez le coffret à accessoires de la machine à coudre informatisée
- Placez l'adaptateur derrière le bras libre de la machine
- Amenez l'adaptateur par la gauche de la machine, jusqu'à ce que les ergots de verrouillage soient bien ancrés dans le plateau de base de la machine à coudre informatisée

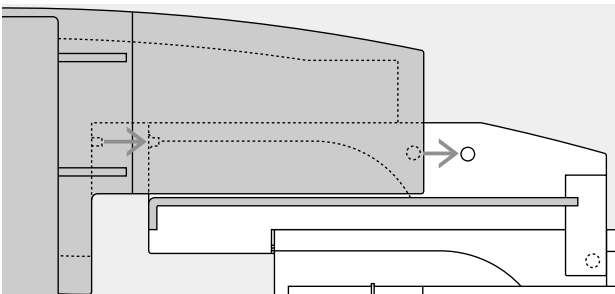

Fixer le module de broderie à l'adaptateur

- Positionnez autant que possible, le bord avant du module de broderie à proximité du guide surélevé de l'adaptateur en forme d'équerre
- Déplacez le module de broderie le long du guide jusqu'à ce que les ergots de verrouillage soient bien ancrés dans le plateau de base de l'adaptateur

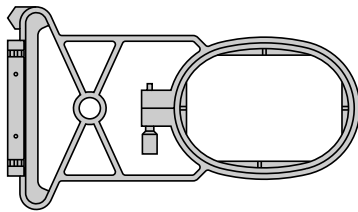

Cadre à broder permettant la broderie avec bras libre

- Le petit cadre à broder ovale est conçu pour broder sur le bras libre

Attention:

- Pour la broderie avec bras libre, seul le petit cadre à broder convient
- Seul le petit cadre permet de broder des motifs tout à fait irréprochables

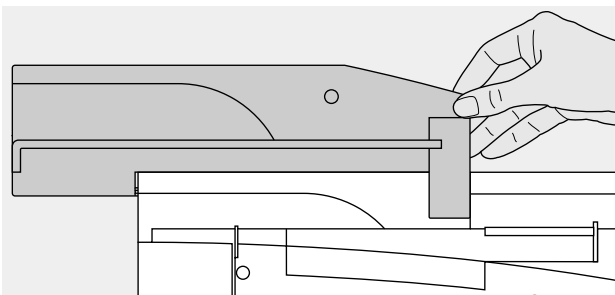

Retirer l'adaptateur de la machine à coudre

- Retirez le module de broderie de l'adaptateur
- L'angle arrière droit de l'adaptateur est conçu avec une cavité, elle sert en même temps pour saisir
- Saisissez l'adaptateur à cette cavité, puis sortez le plateau de base de la machine à coudre informatisée

Préparer la machine informatisée pour broder

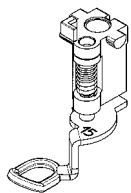

Pied-de-biche No. 15 pour broder

- Mettez en place le pied à broder No. 15 sur la machine informatisée
- Gardez le pied-de-biche en haut, afin de pouvoir fixer le cadre à broder ultérieurement



Aiguille pour broder à la machine

- Selon le fil à broder, utilisez une aiguille de grosseur No. 80 ou 90
- Prévoyez les aiguilles spéciales correspondant aux fils à broder ou aux fils métalliques

- Utilisez une aiguille qui ne soit pas endommagée
- Gardez l'aiguille en haut, afin de pouvoir fixer le cadre à broder ultérieurement

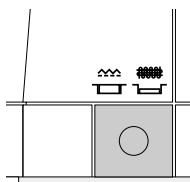

Escamoter la griffe d'entraînement

- Escamotez la griffe d'entraînement avec le bouton-poussoir situé à droite du bâti

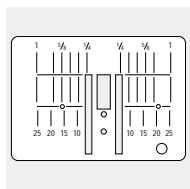

Plaque à aiguille pour point droit (accessoire spécial)

- Retirez la plaque à aiguille standard
- Mettez la plaque à aiguille pour point droit, elle présente seulement un petit trou dans la zone de l'aiguille

- De cette manière, l'entrée du point (nouage des fils supérieur et inférieur) est favorisée = formation d'un point plus beau

Enfiler la machine informatisée

Se reporter au mode d'emploi de la machine à coudre informatisée pages 8 à 10

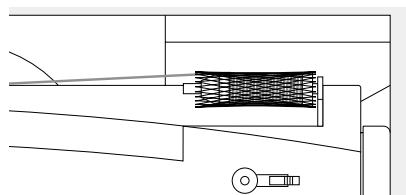

- Recouvrir évtl. la bobine du fil supérieur avec un filet quand le fil à broder est très lisse
- De cette manière, le fil supérieur se déroule plus régulièrement et ne peut pas s'embrouiller

Conseil: Pour effectuer des travaux avec du fil métallique ou d'autres fils spéciaux, employez le porte-bobine vertical.

Régler/Modifier la tension de fil

Se reporter au mode d'emploi de la machine à coudre informatisée

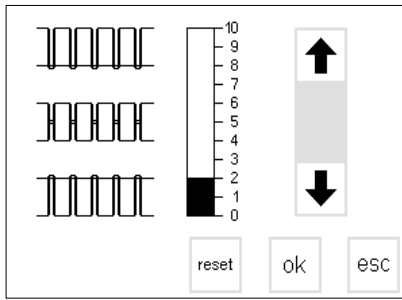

Le modèle **artista 180** est équipé d'une tension de fil automatique. En sélectionnant un motif de broderie, la tension de fil est réglée automatiquement. A tout moment, il est possible de l'adapter pour coudre certains matériels inhabituels.

Modification de la tension du fil supérieur:

Se reporter au mode d'emploi pages 53 à 64

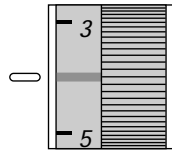

Le modèle **artista 170** possède une tension de fil manuelle. Pour l'ensemble de l'ouvrage à broder, la tension de fil devrait rester entre les valeurs 4 et 6.

· A tout moment, il est possible de l'adapter pour coudre certains matériels inhabituels.



Tension du fil inférieur

Pour broder, enfiler le fil inférieur dans le dans l'ergot (figure de gauche, artista 170) ou dans le ressort de guidage (figure de droite, artista 180).

Modification de la tension du fil supérieur:

Se reporter au mode d'emploi à la page 12

L'appel des motifs

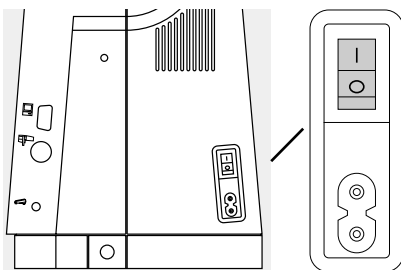

L'utilisation du système de couture et de broderie «artista» s'effectue par l'intermédiaire des boutons-poussoir externes et de l'écran tactile «Touchscreen».

Mettre la machine informatisée sous tension

· Interrupteur principal sur «1»



Bienvenue

· Message de bienvenue pour l'utilisateur durant 3 secondes
· Selon désir, ce message peut être supprimé au moyen du programme d'initialisation de la machine à coudre informatisée

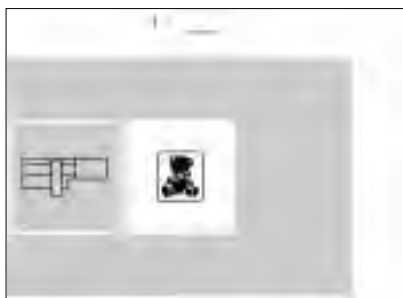

Menu

- L'aperçu général présente deux possibilités:
- Module de broderie
- Carte de motifs à broder

Appel du module de broderie

- Pressez le champ «module de broderie» (symbole) afin d'activer les motifs qui sont intégrés dans le module de broderie (pour autant que le module soit raccordé)

Ouvrir ou effacer un motif sauvegardé

- Pressez la touche «mem» externe
- L'écran du Memory apparaît
- Ouvrez ou effacez le motif désiré depuis le module de broderie ou depuis la carte Memory

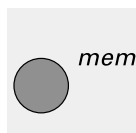

Appel de la carte de motifs à broder

- Pressez le champ «carte de motifs à broder» (ours en peluche) afin d'activer les motifs qui sont dans la carte (seulement si la carte est introduite)
- Après l'enclenchement de la machine informatisée, lorsqu'un symbole est appelé pour la première fois, il apparaît le message d'escamoter la griffe d'entraînement
- Pressez «esc» pour éliminer le message

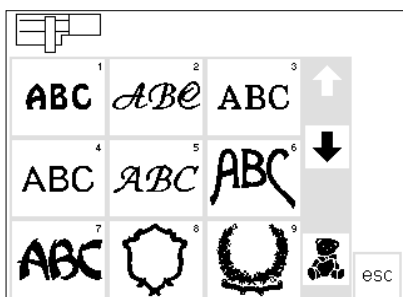

Motifs provenant du module de broderie

- Après avoir pressé le champ «module de broderie» tous les motifs sont représentés à l'écran
- Un numéro accompagne chaque motif
- Les flèches pour défiler permettent d'obtenir un aperçu complet.
- Le symbole du module de broderie apparaît en haut et à gauche de l'écran
- Cela caractérise les motifs du module de broderie

- Sélectionnez un motif de broderie en pressant le champ correspondant
- Dans la zone grise, sous les flèches pour défiler, il apparaît le symbole de la carte du motif à broder (ours en peluche)
- Pressez le champ
- Les motifs de la carte sont appelés (commutez entre le module et la carte, pour autant que la carte soit branchée)
- Pressez le champ «esc»
- L'aperçu général (menu) réapparaît

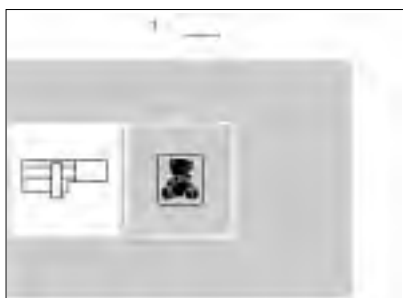

Activer la carte de motifs à broder

- Pressez le champ «carte de broderie» (ours en peluche)
- Cela active les motifs de la carte et ils sont affichés à l'écran (seulement si une carte de broderie a été introduite dans le module)

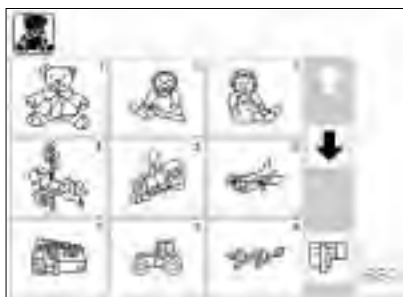

Motifs provenant de la carte de motifs à broder

- Les motifs de la carte sont représentés à l'écran
- Chaque motif est accompagné d'un numéro
- Les flèches pour défiler permettent d'appeler l'aperçu complet
- Le symbole de la carte de motifs à broder apparaît en haut et à gauche de l'écran
- Cela caractérise les motifs de la carte de motifs à broder

- Sélectionnez un motif de broderie en pressant le champ correspondant
- Dans la zone grise, sous les flèches pour défiler, il apparaît le symbole du module de broderie
- Pressez le champ
- Les motifs du module sont appelés (commutez entre la carte et le module, pour autant qu'une carte ait été introduite)
- Pressez le champ «esc»
- L'aperçu général (menu) réapparaît

Fonctions pour broder

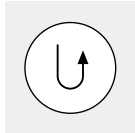

Début de la broderie avec la touche pour points d'arrêt située sur le bâti

- Pressez la touche pour points d'arrêt située sur le bâti (durant env. 3 secondes jusqu'à ce que les bipes sonores disparaissent)

- La machine informatisée s'arrête au bout de 6 points afin que les fils initiaux puissent être coupés.

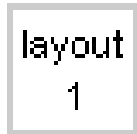

Layout 1 et layout 2

- Pressez «layout 1» ou «layout 2» pour passer d'une page d'écran layout à l'autre

- Il n'est pas possible de broder dans les pages d'écran 1 et 2



Menu

- Ce symbole apparaît sur l'écran normal et sur l'écran du layout 1 et layout 2
- Pressez le champ

- L'aperçu de tous les motifs du module de broderie ou de la carte de motifs à broder apparaît à l'écran



Affichage de la couleur des motifs*

- Ce symbole apparaît sur l'écran normal
- Le nombre de toutes les couleurs employées est affiché à droite en petit
- Le numéro de la couleur actuelle apparaît en grand, à gauche du rectangle

- Pressez la flèche de droite ou de gauche, la couleur actuelle de la broderie change
- Sur l'image, la couleur active est affichée en noir, le restant du motif apparaît en gris



Changer manuellement la succession des couleurs à broder*

- En faisant défiler en arrière la succession des couleurs à broder, il apparaît toujours l'extrémité de la

- couleur précédente. Le grand nombre situé à gauche du rectangle change à ce moment-là, il passe du noir au gris



Motif monochrome/multicolore/ Durée de la broderie*

- Affichage sur l'écran normal
- Pressez le champ
- Champ sur fond blanc = chaque couleur du motif est brodée séparément
- La durée de la broderie pour la

- couleur active est indiquée séparément
- Champ sur fond gris = le motif monochrome est brodé d'une seule traite
- La durée complète (restante) de la broderie est indiquée dans la partie gauche de l'écran



Séquence de broderie (déroulement)*

- Ce symbole apparaît sur l'écran normal
- Pressez le champ

- L'affichage de l'écran change et devient spécial

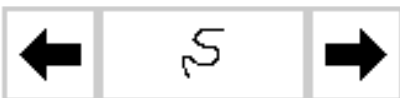

Contrôle du déroulement de la broderie (en cas de cassure du fil)

- Pressez la flèche de droite ou de gauche
- La suite de la broderie du motif peut être contrôlée pas à pas
- En cas de cassure du fil, pressez brièvement une des touches de direction

- L'aiguille suit le déroulement de la broderie par petit pas, en avant ou en arrière (flèche vers la gauche = en arrière, flèche vers la droite = en avant)

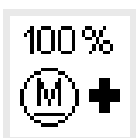
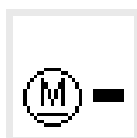

Vitesse de la broderie

- Pressez le champ «M-» = la vitesse de la broderie est réduite proportionnellement
- Pressez le champ «M+» = la vitesse de la broderie augmente proportionnellement

- Le pourcentage de la vitesse est affiché dans le champ «M+»
- La durée de la broderie se rapporte toujours à 100% de la vitesse

* Voir message P. 16 «Aucun cadre n'est monté» et la réaction correspondante

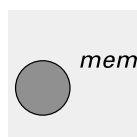
**Memory**

- Pressez la touche «mem» externe
- Un écran spécial de mémorisation est ouvert

- Les motifs isolés ou combinés peuvent être sauvegardés, ouverts ou effacés

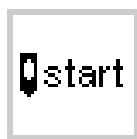
**Start (= démarrer)***

- Ce symbole apparaît sur l'écran du layout 1
- Pressez le champ

- Le cadre à broder est amené dans sa position de départ, c'est-à-dire à l'emplacement du premier point de piqûre

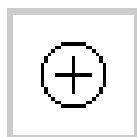
**Afficher le milieu du motif***

- Ce symbole apparaît sur l'écran du layout 1
- Pressez le champ

- Le milieu précis du motif est affiché
- Le cadre à broder se déplace jusqu'à ce que l'aiguille soit exactement au milieu du motif

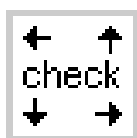
**Check (= vérification) des dimensions du motif***

- Ce symbole apparaît sur l'écran du layout 1
- Pressez le champ

- La grandeur du cadre est lue = le cadre se déplace
- Ensuite, le motif de broderie est représenté par un rectangle

**Modifier les dimensions du motif***

- Ce symbole apparaît sur l'écran du layout 1
- Pressez le champ de gauche
- Le motif est réduit
- Pressez le champ de droite

- Le motif est agrandi
- Dans la zone médiane, la modification est affichée en pourcentage
- Pressez le champ du milieu
- Le réglage de base (100%) du motif est réactivé

**Show**

- Ce symbole apparaît sur l'écran des layouts 1 et 2
- Après augmentation ou réduction des dessins, la nouvelle grandeur du motif est visible à l'écran
- Pressez le champ

- Le motif modifié est représenté sous sa nouvelle forme
- Pendant la reconstitution de la présentation, le sablier apparaît directement à côté du champ «show»

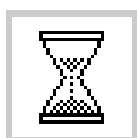
**Sablier**

- Le sablier montre qu'un motif décalé ou modifié en taille est entièrement recalculé

- Le temps de calcul dure, selon motifs, env. de 1 à 10 minutes
- Pendant que le sablier clignote, ne procédez à aucune manipulation sur la machine informatisée!

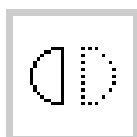
**Image miroir à droite - à gauche**

- Ce symbole apparaît sur l'écran du layout 1
- Pressez le champ
- La machine informatisée coud le

- motif sélectionné latéralement en une image miroir
- Le repérage de l'angle relatif au rectangle du motif passe de droite à gauche

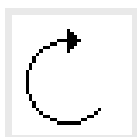
**Tourner un motif***

- Ce symbole apparaît sur l'écran du layout 2
- Pressez le champ de gauche
- Le motif tourne de 5° dans le sens des aiguilles d'une montre
- Pressez le champ de droite
- Le motif tourne de 5° dans le sens inverse des aiguilles d'une montre

- La position du motif en degrés [°] est affichée dans le champ de droite
- Ainsi, le motif peut prendre 72 directions différentes
- Le rectangle du motif tourne à l'écran
- L'angle inférieur droit du motif est repéré = pour l'orientation dans le motif

**ok = confirmation de l'entrée**

- Pressez le champ
- Confirmez les données envisagées
- Passez à l'écran normal avec la succession des couleurs à broder

- Le motif est maintenant recalculé, le sablier clignote

* Voir message P. 16 «Aucun cadre n'est monté» et la réaction correspondante

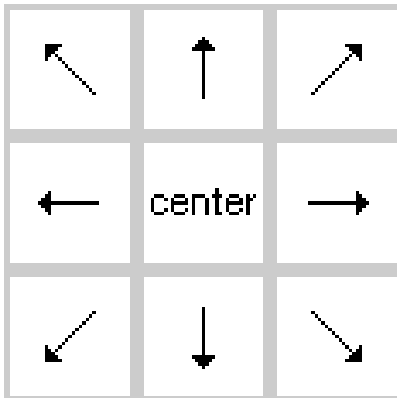
**Touches de direction***

- Ce symbole apparaît sur l'écran du layout 1
- Pressez un champ servant de touche de direction
- Le motif actif est déplacé dans la direction souhaitée
- Le champ «center» (=centre) permet de remettre le motif au milieu

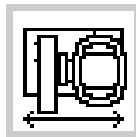
**Déplacement du cadre***

- Ce symbole apparaît sur l'écran normal
- L'enfilage est facilité lorsque le cadre à broder est très près de l'aiguille
- Pressez le champ = le fond du symbole devient gris

- Le cadre se déplace horizontalement vers le centre, puis enfillez
- Pressez la touche de démarrage = la machine informatisée reprend la broderie

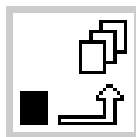
**Mémoire intermédiaire***

- Ce symbole apparaît sur l'écran du layout 1
- Pressez le champ = enregistre un motif dans le layout

- Le motif peut être rappelé et associé à d'autres éléments

**Changement au cours d'une modification de motif***

- Ce symbole apparaît sur l'écran du layout 1
- Pressez le champ = passage aux différents motifs associés

- Le motif actif apparaît sur fond noir
- Les éléments sont activés dans l'ordre de la programmation

**Delete (= effacer)***

- Ce symbole apparaît sur l'écran du layout 1
- L'élément est effacé de la mémoire intermédiaire

- Activez le motif désiré: pressez le champ de commutation
- Pressez «del»
- L'élément est effacé; le suivant apparaît sur fond noir

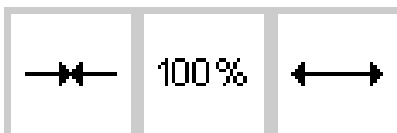
**Modifier le motif dans le sens transversal (cadrer)***

- Ce symbole apparaît sur l'écran du layout 2
- Pressez le champ de gauche
- Le motif est rétréci dans le sens transversal
- Pressez le champ de droite

- Le motif est étiré dans le sens transversal
- Dans la zone médiane, la modification est affichée en pourcentage
- Pressez le champ du milieu
- Le réglage de base (100%) du motif est réactivé

**Modifier le motif dans le sens longitudinal (cadrer)***

- Ce symbole apparaît sur l'écran du layout 2
- Pressez le champ de gauche
- Le motif est rétréci dans le sens longitudinal
- Pressez le champ de droite

- Le motif est étiré dans le sens longitudinal
- Dans la zone médiane, la modification est affichée en pourcentage
- Pressez le champ du milieu
- Le réglage de base (100%) du motif est réactivé

* Voir message P. 16 «Aucun cadre n'est monté» et la réaction correspondante

**Modifier la densité de la broderie**

- Ce symbole apparaît sur l'écran du layout 2
- Pressez le champ de gauche
- La densité de la broderie augmente (plus de points)
- Pressez le champ de droite

- La densité de la broderie diminue (moins de points)
- Dans la zone médiane, la modification est affichée en pourcentage
- Pressez le champ du milieu
- Le réglage de base (100%) du motif est réactif

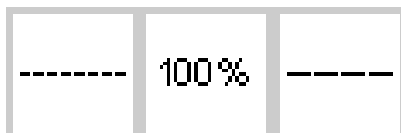
**Modifier la longueur de point**

- Ce symbole apparaît sur l'écran du layout 2
- Pressez le champ de gauche = la longueur de point diminue
- Pressez le champ de droite = la longueur de point augmente

- Dans la zone médiane, la modification est affichée en pourcentage
- Pressez le champ du milieu = le réglage de base
- Seuls les points de remplissage varient, donc pas de contours
- Les modifications peuvent être adaptées à l'épaisseur du fil

**Convertir les points longs en points courts (points droits):**

- Ce symbole apparaît sur l'écran de layout 2
- Pressez le champ de droite = la longueur de point augmente
- Pressez le champ de gauche = la longueur de point est réduite

- Dans la zone médiane, la longueur de point est affichée en mm
- Pressez le champ du milieu = le réglage de base est réactif (off = point long)

Les symboles de l'écran

Ces symboles apparaissent à gauche sur l'écran normal et sur l'écran des layouts (1 et 2)

**Affichage du pied-de-biche**

- Le numéro correspond au pied-de-biche recommandé pour broder (No. 15)

**Temps nécessaire pour broder le motif choisi**

- Le motif est reconstitué à l'écran
- Ensuite, le temps nécessaire pour broder le motif choisi est indiqué en minutes
- Le temps restant pour un motif ou pour une couleur isolée est indiqué pendant la broderie

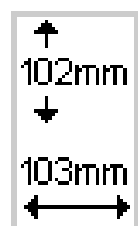
**Dimensions de la broderie relative au motif choisi**

- Les dimensions de la broderie relative au motif choisi sont indiquées en mm

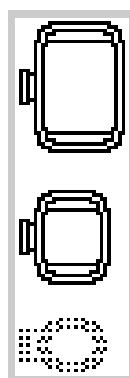
**Codification du cadre à broder**

- Le petit cadre, le grand et le moyen sont affichés
- Le cadre qui convient est mis en évidence en devenant noir

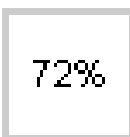
**Recalcul entier d'un motif de broderie**

- Après modifications des dimensions ou de la densité de la broderie, etc., le motif est recalculé entièrement
- Après avoir pressé le champ «ok», l'écran de départ réapparaît
- Le sablier clignote
- Pendant le nouveau calcul du motif, une indication en pourcentage précise l'état actuel de la reconstitution du motif

Messages

Dans des cas spéciaux, les messages suivants peuvent apparaître à l'écran. Ils servent de rappel, d'avertissement ou de confirmation pour des conditions existantes ou pour des fonctions. La liste suivante

MESSAGES

Abaisser le pied-de-biche

Relever le pied-de-biche

Abaisser la griffe d'entraînement

Systeme à bras libre:

Il n'est pas permis de monter une carte à broder tant que la reconstitution du motif n'est pas achevée et que la touche «check» (layout 1) n'a pas été pressée.

L'aiguille doit être relevée.

Employer un cadre à broder plus grand.

Attention au débordement de la mémoire!
La taille du motif ne permet pas de broder celui-ci complètement. Prière de réduire le motif.

La version de ce module de broderie n'est pas compatible avec la machine informatisée.
Vérifier la version dans le programme d'initialisation.

Avertissement:
Ce motif n'est pas encore enregistré. Aussi, les données seront perdues en sélectionnant cette fonction.

La mémoire est trop petite pour combiner le motif sélectionné.

La mémoire pour réaliser cette association de motifs est trop petite. Au moins un des derniers motifs modifiés n'a pas été pris en considération.

montre les messages délivrables pour le module de broderie et les réactions correspondantes (se reporter au mode d'emploi pour consulter les messages possibles de la machine à coudre informatisée).

REACTION

- Pressez le champ «esc» = retour à la dernière utilisation
- Abaissez le pied-de-biche, puis coudre

- Si la fonction «check» est sélectionnée, le pied-de-biche doit être relevé
- Soulevez le pied-de-biche, presser «esc» = retour à la dernière utilisation

Pour broder, il faut que la griffe d'entraînement soit escamotée. Ce rappel apparaît après le réglage de la machine informatisée, lorsque le premier motif est sélectionné

- Pressez «esc» = retour à la dernière utilisation

Ce rappel apparaît lors du travail avec l'adaptateur du bras libre. Il faut d'abord achever la sélection du point, puis fixer le cadre

Pendant que la machine informatisée contrôle la taille du cadre, il faut que l'aiguille soit à sa position la plus haute

- Relevez l'aiguille avec le volant, pressez «esc» = retour à la dernière utilisation

La taille du cadre doit convenir à celle du motif soit en diminuant les dimensions du motif soit en prenant un cadre plus grand.

Pressez «esc» = retour à la dernière utilisation

La taille du motif dépasse celle qui est possible dans ce cadre.

Pressez «esc» = retour à la dernière utilisation

- Réduire les dimensions du motif

Le module de broderie et la machine à coudre informatisée doivent présenter des versions de logiciel concordantes dans le programme d'initialisation, afin que la couture soit optimale.

Reportez-vous au programme d'initialisation dans le mode d'emploi de l'artista.

Ceci apparaît quand on essaye de quitter la modification d'un motif combiné, sans avoir préalablement enregistré le résultat.

Enregistrer:

Pressez la touche oui ou non.

Trop de motifs ont été sélectionnés pour pouvoir mettre ce nouveau design en mémoire.

Pressez «esc» = retour à la dernière utilisation

Effacez un ou deux motifs, puis continuez.

La possibilité de mise en mémoire est insuffisante pour enregistrer le motif combiné. Le dernier motif modifié ne peut plus être enregistré.

MESSAGES

Le motif à broder est terminé.

Votre carte personnelle est pleine de motifs ou vous avez installé une carte préprogrammée sur laquelle vous ne pouvez rien enregistrer.

Veuillez introduire une carte-mémoire vierge dans le module de broderie.

L'échange de la carte n'a pas été accepté. Peut-être qu'une perte de données a eu lieu! Veuillez vous reporter au manuel d'instructions avant de remplacer une carte.

Le texte que vous avez rajouté n'a plus de place dans le cadre de la taille choisie. Veuillez réduire les dimensions ou tourner le motif de 90°.

Il n'est pas possible d'introduire plus de 20 caractères.

Prière de vérifier le fil supérieur.

Prière de vérifier le fil inférieur.

Le dévidoir est enclenché.

Voulez-vous vraiment effacer le contenu de la mémoire?

La mémoire est insuffisante pour réaliser cette fonction. Ce motif peut être déplacé et brodé complètement.

Aucun cadre n'est monté.

Toute votre mémoire personnelle dans le module de broderie est occupée. Employez une carte-mémoire vierge ou effacez un motif de votre mémoire personnelle.

La taille des motifs qui ont été chargés directement à partir du programme artista Designer/Customizer ne peut plus être modifiée dans la machine.

REACTION

Le motif est achevé: retirer le cadre du module de broderie. Pressez «esc» = retour au dernier affichage.

Ceci apparaît lorsque la machine informatisée ne peut rien enregistrer sur la carte utilisée.

- Ceci apparaît lorsqu'une fonction d'enregistrement est sélectionnée, alors qu'aucune carte n'a été introduite
- Introduisez une carte vierge, pressez «esc» = retour à la dernière utilisation
- Répétez la procédure d'enregistrement

Il ne faut jamais retirer une carte pendant la broderie ou lorsque des données sont lues (le sablier clignote).

- Si votre carte Memory personnelle ne fonctionne plus après ce remplacement, il faut la reformater (voir page 36).

L'association des lettres est trop longue pour ce cadre. Raccourcissez le texte ou tournez le motif de 90°.

Raccourcissez le nombre de caractères (dans le layout) ou travaillez en plusieurs étapes

Vérifiez si le fil supérieur est épuisé ou cassé. Procédez à un nouvel enfilage, la machine informatisée coud seulement lorsque l'erreur est éliminée. Pressez «esc» = retour à la dernière utilisation

Vérifiez dans la canette si le fil inférieur est épuisé (quantité restante en fil à coudre 4 à 6 m, en fil à repriser 6 à 8 m et en Serafil 8 à 13 m). Rembobinez la canette ou employez-en une nouvelle. La machine informatisée coud seulement lorsque l'erreur est éliminée.

Lorsque le dévidoir est actif, la machine informatisée ne coud pas, seul le dévidoir fonctionne. La machine informatisée recoud seulement lorsque le dévidoir est désactivé.

Remarque:

Ce message apparaît seulement pendant le rembobinage et s'efface en pressant «esc».

Confirmez la commande d'effacement avant que les motifs et les fonctions ne soient éliminés de la mémoire.

- Pressez «ok» pour poursuivre la procédure d'effacement
- Pressez «esc» pour interrompre la procédure d'effacement

La mémoire est insuffisante pour recalculer ces nombreux motifs.

Ceci apparaît lorsqu'un motif est sélectionné sans qu'un cadre n'ait été fixé sur le module de broderie.

- Pressez «esc», puis fixez le cadre qui convient, passez au layout 1 et pressez le champ «check» pour que la machine informatisée reconnaisse le cadre.

Ce message apparaît lorsque la mémoire dans le module de broderie est entièrement occupée. Il est nécessaire, soit d'effacer un motif de la mémoire, soit d'employer une carte-mémoire avec de la place.

- Modifiez le motif avec le logiciel pour PC, puis chargez-le encore une fois dans la machine, ou
- Sauvez le motif sur une carte Memory personnelle ou dans le module de broderie, ensuite modifiez-le.

Garnitures pour broderie

L'aspect des motifs de grande surface est particulièrement plaisant lorsque la broderie reste bien à plat sur le tissu de base. Pour atteindre cet objectif, renforcez l'envers du tissu à broder avec de la garniture.

Il existe un grand choix de garnitures appropriées à diverses applications. Il n'est pas recommandé de broder sur une simple couche de tissu. Dans la plupart des cas, le tissu de base se

déforme facilement lors de la broderie tandis que les bords autour du motif commencent à onduler. Broder des tissus jeans épais ou des tissus décoratifs avec de petits motifs constitue une exception.

Les tissus de ce genre, résistants et denses, se laissent souvent broder sans nécessiter l'emploi d'une garniture supplémentaire (échantillon de broderie!).

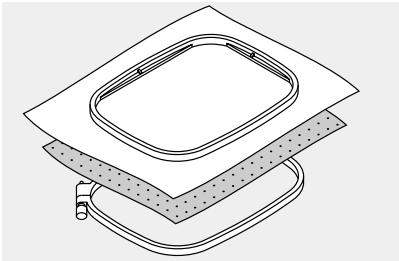

Garniture à pelage pour être enlevée

- Elle peut être retirée comme du papier
- Il est possible d'employer une couche ou deux
- Elle existe en deux épaisseurs
- Pour obtenir plus de stabilité, fixer la garniture à pelage sur l'envers du tissu avec de la colle en bombe

- Elle se retire facilement après avoir brodé
- Sous les surfaces plus importantes, la garniture à pelage ne peut pas être enlevée

Utilisation:

- Pour tous les tissus normaux à épais

Garniture à pelage pour être coupée

- Il est possible d'employer une couche ou deux
- Elle existe en deux épaisseurs
- Pour obtenir plus de stabilité, fixer la garniture à pelage sur l'envers du tissu avec de la colle en bombe
- Couper la garniture après avoir brodé

- Ainsi, le motif brodé ne se déformera pas
- Lorsque les surfaces à broder sont grandes, cette garniture à pelage reste maintenue sous les fils à broder

Utilisation:

- Pour tous les tissus normaux à épais

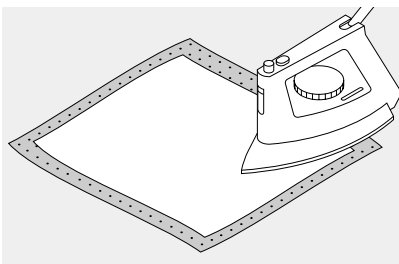

Garnitures thermo-collantes

- La garniture thermo-collante est fixée sur le tissu de base prévu pour broder à l'aide d'un fer à repasser chaud
- Les garnitures thermo-collantes sont disponibles en différentes épaisseurs; assurez-vous que les épaisseurs de la base de la broderie et de la garniture thermo-collante s'harmonisent bien

- Utilisez évtl. de la garniture thermo-collante qui se détache facilement du tissu de base

Utilisation:

- Pour tous les matériels qui se déforment facilement, p. ex. les matériels extensibles comme le tricot, le jersey, etc.

Garniture autocollante

- La garniture est maintenue dans les cadres de sorte que le côté papier soit dessus
- Frottez le papier avec un objet pointu (évtl. des ciseaux) puis retirez le papier de sorte que la face collante soit visible

- Disposez le tissu sur la base collante libérée

Utilisation:

- Pour tous les éléments de tissu (p. ex. les cols) qui sont plus petits que les cadres à broder
- Convient de façon idéale avec des tissus délicats comme le jersey, la soie, etc.

Garniture soluble pour des tissus très fibreux

- L'apparence des garnitures solubles ressemble énormément à celle d'une feuille en matière plastique
- La garniture soluble offre une protection remarquable aux tissus très fibreux; ainsi les boucles (p. ex. d'un tissu-éponge) ne sont pas abimées
- Placez une garniture sur l'envers du tissu et une autre sur l'endroit, puis tendez toutes les couches en même temps dans le cadre

- Après la broderie, la garniture s'enlève facilement au lavage à l'eau froide

Utilisation:

- Sur les tissus-éponge, le velours, les tissus bouclés, etc.
- Avec des tissus fins, lorsque les autres garnitures sont visibles par transparence, p. ex. organdi, batiste, etc.

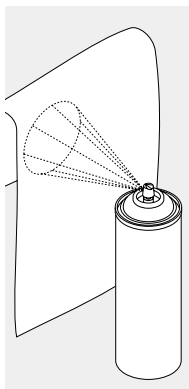

Fixateur en bombe comme aide supplémentaire

- De l'amidon en bombe peut procurer un maintien supplémentaire à une étoffe tissée, fine et souple
- Vaporisez le tissu de base avec la bombe, puis laissez bien sécher, évtl. repassez à sec
- En plus, utilisez alors, une autre garniture impérativement (p. ex. une garniture soluble) sous le tissu de base prévu pour être brodé

Utilisation:

- Sur les tissus fins et souples, p. ex. le batiste, le lin, etc.

Tendre le tissu dans les cadres à broder

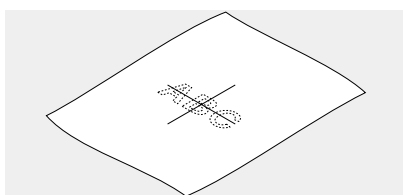

Déterminer le point central du tissu

- Déterminez le point central du motif de broderie sur le tissu à broder
- Repérez-le au marqueur ou avec de la craie

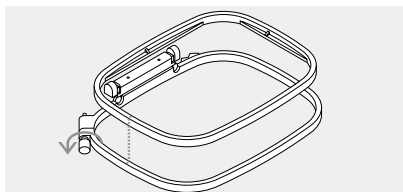

Séparer les éléments du cadre à broder

- Desserrez évtl. la vis de réglage du cadre extérieur
- Retirez le cadre intérieur
- Les repères fléchés des deux cadres doivent toujours se superposer

- Les repères fléchés sont situés devant et au milieu sur le grand cadre et sur le cadre moyen et à droite sur le petit cadre

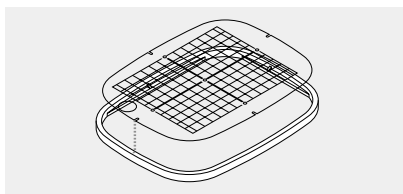

Gabarit pour broderies

- Chaque cadre possède son gabarit
- La zone à broder est repérée avec des grands carrés de 1 cm
- Le point central et les points aux extrémités des lignes médianes sont pourvus avec des trous pour pouvoir reporter les repères souhaités sur le tissu

- Posez le gabarit pour broderies à l'intérieur du cadre de sorte que le logo BERNINA soit au bord (repère fléché) et bien lisible
- Dans cette position, le gabarit s'encliquette à l'intérieur du cadre à broder
- Une cavité prévue pour un doigt facilite le retrait du gabarit

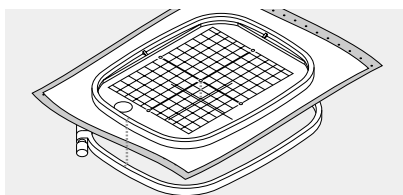

Tendre le tissu

- Posez le tissu sous le cadre intérieur, disposez bien le repère du point central au milieu du gabarit
- Posez le tissu et le cadre intérieur sur le cadre extérieur
- Les repères fléchés des deux éléments du cadre doivent se superposer

- Ajustez les éléments du cadre, l'un dans l'autre, tout en s'assurant que le tissu ne se décale pas
- Les deux éléments du cadre doivent être à la même hauteur
- Tendez fermement le tissu à broder dans le cadre, serrez évtl. la vis une nouvelle fois
- Retirez le gabarit pour broderies

Fixer le cadre à broder

Relever l'aiguille et le pied-de-biche

- Relevez l'aiguille et le pied-de-biche
- Assurez-vous que l'endroit du tissu tendu dans le cadre soit orienté vers le haut

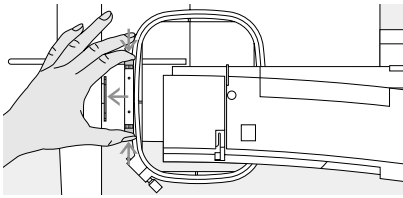

Accrocher le dispositif d'accouplement du cadre dans le bras à broder

- Pressez, l'un contre l'autre, les deux boutons-poussoir situés sur le dispositif d'accouplement du cadre
- Placez le cadre au-dessus des broches du bras à broder
- Disposez bien les points de centrage (petites surélévations) en les amenant exactement sur les broches du dispositif d'accouplement du levier à broder

- Tenez le dispositif d'accouplement du cadre à gauche
- Faites glisser sous le pied-de-biche

- Pressez le cadre vers le bas jusqu'à ce qu'il s'encliquette
- Relâchez les boutons-poussoir

Enlever le cadre à broder

- Pressez, l'un contre l'autre, les deux boutons-poussoir situés sur le dispositif d'accouplement du cadre
- Retirez le cadre en le soulevant

Ajuster le cadre à broder

Si le module de broderie est acheté après-coup comme extension à la machine à coudre informatisée, un seul ajustage du cadre à broder est requis. L'ajustage de l'aiguille au centre du cadre à broder s'effectue à partir du programme d'initialisation.

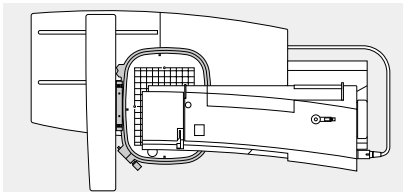

Préparation pour l'ajustage du cadre à broder

- Le module de broderie doit être fixé sans adaptateur directement à la machine informatisée

- Le grand cadre ou le cadre moyen doit être fixé au module avec le gabarit pour broderies correspondant



Ouvrir le programme d'initialisation

- Pressez la touche externe d'initialisation
- Le menu de sélection apparaît
- Pressez le champ «Service»



- Le choix du menu apparaît
- Pressez le champ «Ajustage du cadre»

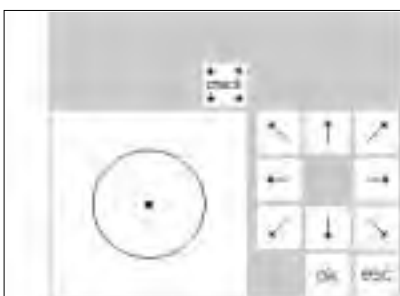

Ajustage du cadre à broder

- Sur l'écran est présenté l'ajustage du cadre à broder
- Pressez le champ «check» (= vérification)
- La machine informatisée examine la codification du cadre et place ensuite l'aiguille au milieu du cadre à broder

- Si l'aiguille n'atteint pas exactement le point central du gabarit pour broderies, déplacez la position du cadre à l'aide des champs servant de touches de direction jusqu'à ce que l'aiguille soit exactement au point central
- Pressez le champ «ok»
- L'ajustage du cadre à broder est ainsi achevé, l'écran se referme
- Fermez le programme d'initialisation avec «esc»

Codification du cadre à broder

Le module de broderie artista reconnaît la taille du cadre à broder branché; selon le cas, ce module est en mesure de lancer un message lorsque la taille du cadre doit être changée en fonction du motif choisi.

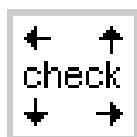
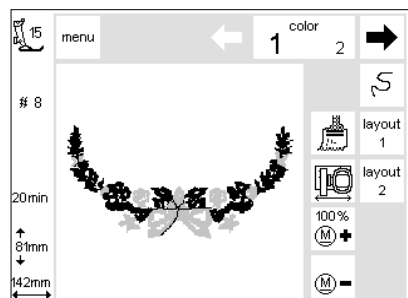

Démarrer le motif

- Fixer le cadre
- Sélectionner le motif désiré
- Si le pied à broder est déjà abaissé, le message «Relever le pied à broder» apparaît à l'écran lors du démarrage du motif de broderie
- Relevez le pied à broder
- Le cadre à broder se déplace vers l'arrière pour palper le code du cadre à broder
- Si la taille du cadre et le motif choisi concordent, le cadre à broder rejoint la position de départ
- Si le motif est trop grand pour le cadre à broder choisi, un message apparaît

- Changez de cadre
- Pressez le champ «check» (dans le layout 1) = reconnaissance de la nouvelle taille du cadre
- Pressez la touche «ok» (dans layout 1)
- Brodez le motif
- Le message apparaît «Abaissez le pied à broder»
- Abaissez le pied à broder

Broder des motifs, des lettres et des chiffres

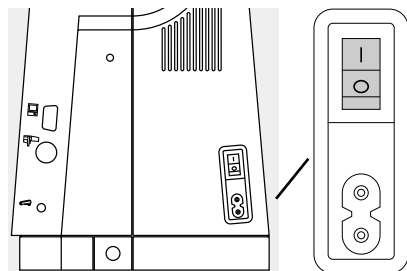

Préparer l'ordinateur pour broder

- Mettez la machine informatisée hors circuit
- Raccordez le module de broderie à la machine informatisée
- Utilisez une aiguille No. 80 pour tous les tissus fins à moyens ou une aiguille No. 90 pour les tissus épais et résistants
- Comme fil supérieur, prenez des fils à broder brillants ou mats de grosseur No. 40 à 50

- Comme fil inférieur, prendre un fil fin à broder ou à reprendre (p. ex. Mettler No. 60/2) ou un fil pour surjeteuse (p. ex. du métrosène No. 180 de Mettler)
- Enfilez la machine informatisée
- Tendez le tissu dans le cadre
- Fixez le cadre au module de broderie

Mettre la machine informatisée pour coudre et broder sous tension

- Enclenchez l'interrupteur secteur de la machine informatisée

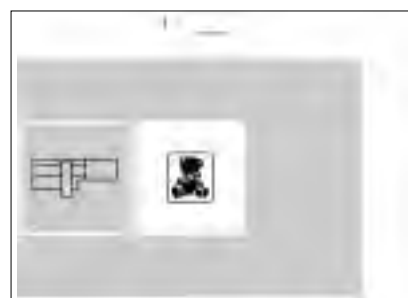

Aperçu général (menu)

- Pressez le champ «module de broderie» (à gauche)
- Ainsi, les sujets intégrés dans le module de broderie sont activés
- Supprimez l'indication à l'écran «Abaissez la griffe d'entraînement» avec le champ «esc»
- Abaissez la griffe d'entraînement

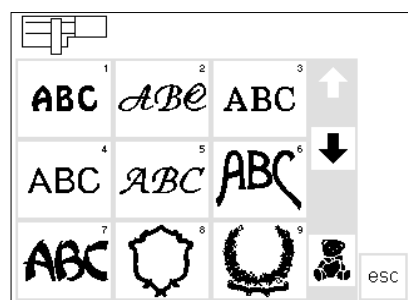

Alphabets et motifs de broderie

- Le symbole du module à broder en haut et à gauche de l'écran montre que les motifs du module de broderie sont activés
- Les flèches pour défiler permettent d'examiner tous les motifs
- Tous les motifs succédant aux alphabets peuvent se combiner avec des lettres
- Pressez le champ de l'alphabet souhaité

- Pressez le champ situé dessous la flèche à défiler (ours en peluche)
- Ainsi, les motifs de la carte de motifs à broder sont appelés (pour autant qu'une carte de motifs à broder soit introduite)
- Pressez le champ «esc», le menu de sélection réapparaît



Champs des lettres de l'alphabet

- Les champs des lettres de l'alphabet apparaissent
- Pressez les flèches à défiler
- Ainsi, l'ensemble des lettres et des chiffres est appelé
- Au démarrage de l'alphabet, la barre du Memory est automatiquement active
- Pressez le champ d'une lettre (ou d'un chiffre)
- La lettre souhaitée (ou le chiffre) est immédiatement rangée dans la barre du Memory

- Sélectionnez une deuxième lettre (ou chiffre)
- Elle (il) est également rangée dans la barre du Memory, etc.
- Pressez le champ «del», la dernière lettre (chiffre) entrée est alors effacée
- Pressez le champ «ok», les lettres sont reprises dans l'écran normal pour être brodées

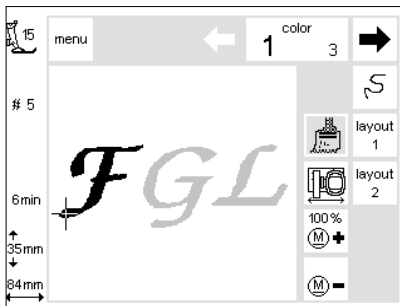

«Ecran normal» avec la représentation de la broderie et le choix de la couleur

- Après avoir pressé le champ «ok», apparaît l'écran «normal»
- Les lettres (chiffres) rangées sont visibles en grand sur l'écran
- Les lettres et les chiffres sont toujours rangés en monochrome (le champ du pinceau est actif)
- Autres informations importantes à l'écran:

- Affichage du pied-de-biche
- Numéro du motif
- Affichage de la durée de la broderie
- Affichage des dimensions du motif, une fois terminé
- Le curseur actif sur le dessin de broderie indique le point de départ de la couleur affichée
- A partir de cet «écran normal», les lettres et les chiffres peuvent être directement brodés

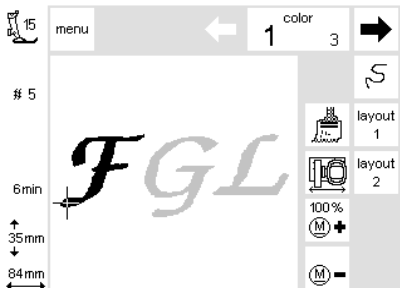

Broder des lettres de différentes couleurs

- Les lettres et les chiffres sont toujours rangés en monochrome (le champ du pinceau est actif)
- Pressez le champ du pinceau (activation supprimée)
- La broderie d'une seule couleur est désactivée
- La machine informatisée s'arrête à chaque lettre automatiquement

- La couleur du fil peut être remplacée
- La durée de la broderie est affichée pour chaque nouvelle couleur

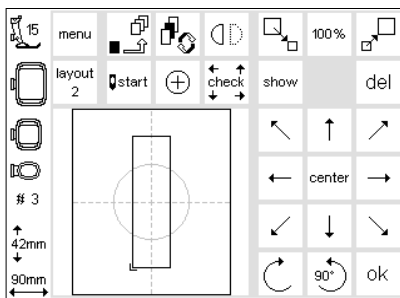

Tourner l'alphabet

- Parfois, le cadre à broder est trop étroit pour le mot à écrire
- Dans ce cas-là, tournez l'écriture du layout 1 de 90° (voir aussi à la page 27 «Tourner le motif»)
- Maintenant, l'écriture entre dans toute la longueur du cadre à broder
- Cette direction permet de broder un plus grand nombre de lettres

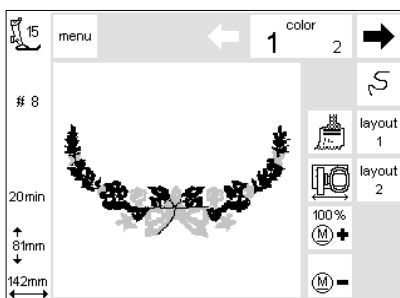

Ecran avec représentation de la broderie et choix des couleurs

- Après avoir activé le motif souhaité, la machine informatisée passe à l'écran broderie
- Le motif de broderie actif est toujours visible dans le grand champ de l'écran
- Après l'établissement du motif, le cadre à broder se place automatiquement à la position de départ.
- Les informations les plus importantes pour broder sont fournies ici
- Affichage du pied-de-biche

- Numéro du motif
- Affichage de la durée de la broderie (après l'établissement du motif)
- Affichage de la taille finale du motif
- La succession des couleurs peut être appelée ici (en pressant les touches de direction)
- Sur le dessin de broderie, la couleur actuelle apparaît en noir, le reste du motif est gris
- Le curseur dans le dessin de broderie indique le point de départ correspondant à la couleur affichée
- Le motif peut être brodé seulement à partir de cet écran broderie

Début de la broderie

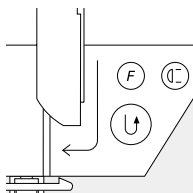

Début de la broderie avec la touche pour points d'arrêt située sur le bâti

- Abaissez le pied à broder
- Commencez la broderie en pressant la touche pour points d'arrêt située sur le bâti (env. 3 sec. jusqu'à ce que les bipes sonores aient disparu)
- La machine informatisée brode quelques points (env. 6) et s'arrête automatiquement

- Relevez le pied à broder
- Coupez l'extrémité du fil au début de la broderie
- Abaissez le pied à broder
- Pour continuer à broder, pressez la touche pour points d'arrêt située sur le bâti

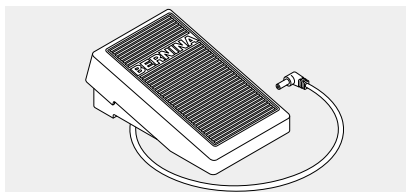

Début de la broderie avec la pédale

- Abaissez le pied à broder
- Pressez la pédale, la machine informatisée s'arrête automatiquement au bout de 6 points env.
- Relâchez la pédale
- Relevez le pied à broder
- Coupez l'extrémité du fil au début de la broderie

- Abaissez le pied à broder
- Durant la broderie, la pédale de commande doit toujours rester enfoncée

Arrêter la broderie avec la pédale

- Au cours de la broderie, pressez la pédale brièvement
- La machine informatisée s'arrête de suite

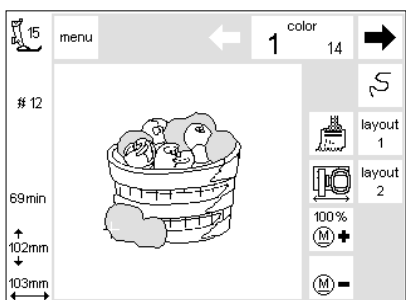

Terminer de broder une couleur

- Abaissez le pied à broder à nouveau
- Pressez une nouvelle fois la touche pour points d'arrêt située sur le bâti
- Terminez de broder toutes les lettres (tous les chiffres) avec la couleur correspondante, la machine informatisée s'arrête automatiquement à la fin

Couper les fils après la broderie

- Soulevez le pied
- Retirez le cadre du bras à broder
- Coupez les fils au ras de la surface brodée
- Evtl. coupez aussi avec précaution, les fils de liaison au ras de la surface à broder
- Prenez garde à ce que le fil inférieur (en le retirant du cadre) ne soit pas coupé trop près de la plaque à aiguille pour éviter qu'il ne s'emmêle en recommençant la couture

Changement de couleur

- La machine informatisée passe automatiquement à la couleur de broderie qui suit
- Changez la couleur du fil supérieur
- Brodez avec la nouvelle couleur, selon description ci-dessus

Combiner des motifs avec des fonctions

Tous les motifs peuvent se combiner avec les différentes fonctions offertes par le module de broderie. Il est également possible de prévoir une autre suite de couleurs, de tourner les motifs ou de modifier la densité de la broderie, etc.

Ecran de départ pour broder = «écran normal»

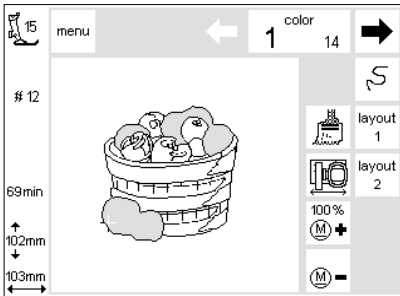

Ecran de départ pour broder («écran normal»)

- Après avoir activé le motif souhaité apparaît le premier écran de motifs à broder avec non seulement le choix de la couleur mais aussi l'ordre des couleurs à broder
- Le motif actif est toujours visible dans le grand champ de l'écran
- Ici, les informations les plus importantes pour broder sont indiquées:
 - Affichage du pied-de-biche
 - Numéro du motif
 - Affichage de la durée de la broderie
 - Affichage des dimensions du motif, une fois celui-ci terminé
- Pressez le champ «layout 1» ou «layout 2» = l'écran du layout correspondant apparaît; d'autres fonctions peuvent se combiner avec ce motif
- Pressez le champ «menu», le menu de sélection du module de broderie réapparaît
- L'affichage «color» indique le nombre de couleurs (en petits caractères)
- L'ordre actuel des couleurs à broder peut défiler à l'aide des deux touches de direction
- Le numéro de la couleur actuelle apparaît en grands caractères
- Sur le dessin de broderie à l'écran, la couleur active apparaît en noir, le restant du motif apparaît en gris
- Le curseur dans le dessin de

- broderie indique le point de départ correspondant à la couleur affichée
- Pressez le champ «Contrôle du déroulement de la broderie», l'ordre de la broderie peut être contrôlé et examiné par petits pas en avant ou en arrière
- Pressez le champ «Pinceau», tout le motif est brodé en une seule couleur (aucun arrêt pour changement de couleur)
- Pressez le champ «Déplacement du cadre», le cadre se déplace horizontalement vers le centre, ceci pour faciliter l'enfilage
- Pressez le champ «M-» ou «M+» = la vitesse de la broderie sera réduite ou augmentée proportionnellement

Affichage des modifications des dimensions, création d'une image miroir, rotation

- Sur l'écran normal, le motif est toujours représenté sous sa forme originale
- Les modifications des dimensions ne sont pas visibles à l'écran
- Lors des modifications des dimensions, seules les indications en millimètres changent
- Les créations d'image miroir et les rotations ne sont pas normalement visibles à l'écran; elles sont seulement affichées en pressant le champ «show» (dans le layout)
- Toutes les modifications réalisées sont visibles à tout moment dans les deux layouts d'écran. Ceux-ci peuvent être appelés sélectivement

Modifier l'ordre des couleurs à broder

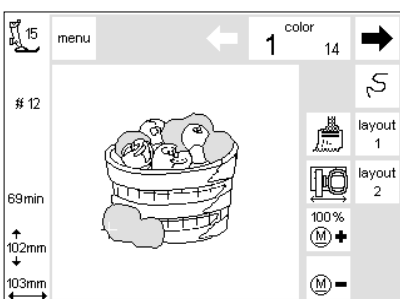

Ordre des couleurs à broder

- L'ordre actuel des couleurs du motif à broder peut défiler dans l'affichage «color» à l'aide des deux touches de direction situées à droite et à gauche
- Le nombre de couleurs qui compose le motif actuel correspond au nombre situé à droite en petits caractères

- Le numéro de la couleur actuelle apparaît en grands caractères à gauche
- Sur le dessin de broderie à l'écran, la couleur active apparaît en noir, le restant du motif apparaît en gris
- Le curseur dans le dessin de broderie indique le point de départ de la couleur affichée

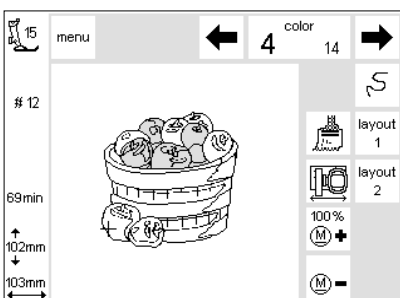

Modifier manuellement l'ordre des couleurs à broder

- L'ordre actuel des couleurs du motif à broder peut défiler dans l'affichage «color» jusqu'à ce que la couleur souhaitée soit affichée (p. ex. «4»)
- Brodez tout ce qui concerne la première couleur, puis la machine informatisée s'arrête automatiquement
- Faites redéfiler l'ordre actuel des couleurs du motif à broder dans l'affichage «color» jusqu'à ce que la deuxième couleur souhaitée soit affichée (p. ex. «6»)
- Brodez la deuxième couleur

- Répétez cette procédure jusqu'à ce que le motif soit complètement brodé
- Lors du défilement en arrière concernant la succession des couleurs à broder, c'est toujours la fin de la couleur précédente qui est affichée. Cela provoque le changement du grand chiffre situé à gauche du rectangle. Le chiffre passe du noir au gris. Exemple: Pour passer de la couleur 6 à la couleur 4, il faut presser la flèche de gauche jusqu'à ce que le chiffre gris 3 apparaisse; puis presser une fois la flèche de droite, alors le chiffre 4 apparaît. Maintenant, c'est bien la couleur 4 qui peut être brodée.

Broder un motif monochrome



Motif monochrome

- Pressez le champ «Pinceau»

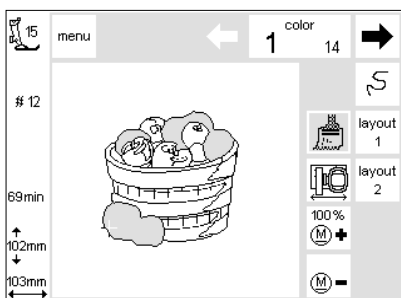

Brodez un motif monochrome

- L'ensemble du motif est complètement brodé en une seule couleur
- La machine informatisée s'arrête seulement à la fin du motif

Layout 1 et layout 2

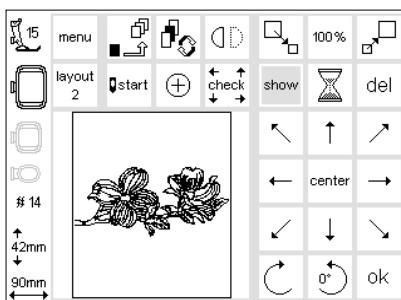

Layout 1

- Pressez le champ «layout 1» sur l'écran
- Le layout 1 apparaît à l'écran
- Les touches pour les 8 directions apparaissent à droite des motifs
- Les fonctions pour modifier les dimensions apparaissent à droite du motif
- Pressez le champ «ok» = retour à l'écran normal

- Le motif est brodé à partir de l'écran broderie

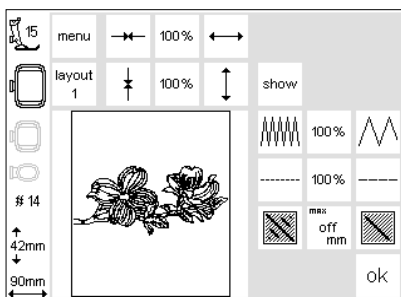

Layout 2

- Sur l'écran du layout 1, pressez le champ «Layout 2»
- L'écran du layout 2 apparaît
- La modification de la densité du point (zigzag) et de la longueur de point ainsi que la conversion du point long en point court apparaissent à droite, à côté de la représentation du motif

- Pressez le champ «Layout 1» pour revenir au layout 1
- Pressez le champ «ok» pour revenir à l'écran normal
- Seul, l'écran normal permet de broder

Déplacer le motif à la position souhaitée

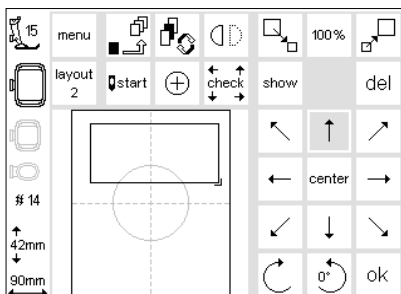
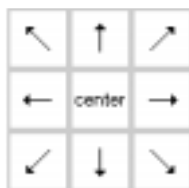

Déplacer le motif actuel avec les touches de direction

- Le motif actuel doit être déplacé dans une autre position dans le cadre à broder
- Ouvrez l'écran du layout 1
- Avec les champs servant de touches de direction (8 directions), amenez le motif dans la position souhaitée à l'intérieur du cadre à broder

- Lors du déplacement du motif de broderie, seul le cadre pour motifs reste affiché, le motif lui-même disparaît
- Pressez le champ «center», le motif revient au milieu



show

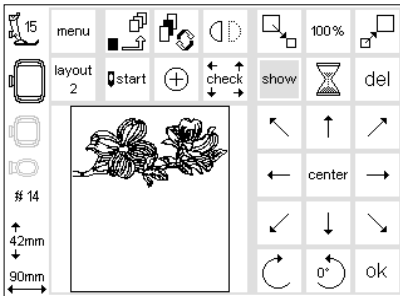

Représentation figurée du motif de broderie

- Si le cadre pour motifs est placé dans la position souhaitée par rapport au cadre à broder, le motif actuel peut être représenté de façon figurée
- Pressez le champ «show»
- A droite du champ «show» clignote un sablier
- Le sablier indique que le motif déplacé est reconstitué

- Ensuite, le sablier disparaît, le motif est représenté de façon figurée
- Pressez le champ «ok» pour confirmer l'entrée des données et pour revenir à l'écran normal

Affichage du démarrage du motif



start

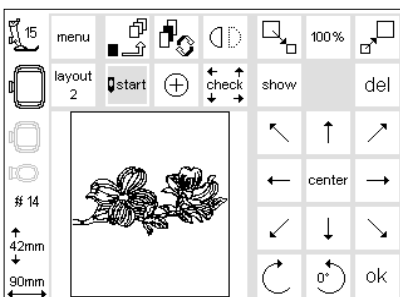

Affichage du démarrage du motif

- Ouvrez l'écran du layout 1
- Pressez le champ «start»
- Le cadre à broder se dirige vers la position de départ correcte de sorte que l'aiguille se positionne exactement au premier point de piqûre
- Pressez le champ «ok» pour confirmer l'entrée, puis pour passer à l'écran normal

Afficher le milieu du motif



+

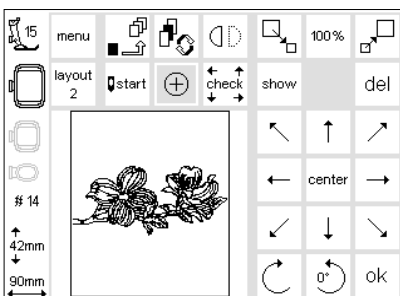

Afficher le milieu du motif

- Ouvrez l'écran du layout 1
- Pressez le champ «Milieu du motif»
- Le milieu du motif est affiché avec précision
- Le cadre à broder est déplacé pour que l'aiguille soit placée exactement au milieu du motif

- Ceci permet de contrôler le positionnement exact du milieu du motif (p. ex. lorsque le milieu de la broderie coïncide avec le milieu du tissu)
- Pressez le champ «ok» pour confirmer l'entrée des données et revenir à l'écran normal

Vérification des dimensions du motif

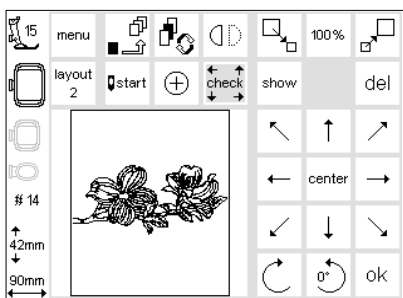
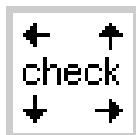

Vérification du cadre à broder et des dimensions du motif

- Ouvrez l'écran du layout 1
- Pressez le champ «check» (= vérification)
- Le cadre à broder se déplace vers l'arrière pour palper la codification du cadre à broder (denture du cadre à broder et mécanisme de détection sur le bras à broder)
- D'après la codification du cadre à broder, les contours du motif sont contrôlés automatiquement

- Si les dimensions du cadre et celles du motif choisi concordent, alors le cadre à broder se déplace jusqu'à la position de départ
- Si le motif est trop grand par rapport au cadre à broder choisi, il s'en suit un message à l'écran
- Pressez le champ «ok» pour confirmer l'entrée et revenir à l'écran normal

Modifier les dimensions du motif

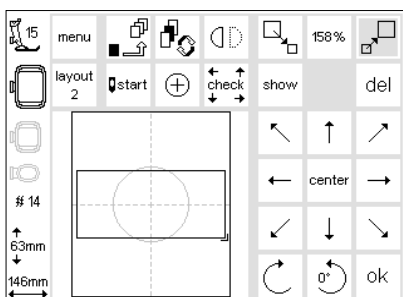

Modifier les dimensions du motif

- Ouvrez l'écran du layout 1
- Pressez le champ de gauche
- Le motif est réduit
- Pressez le champ de droite
- Le motif est agrandi
- La modification est affichée en pourcentage dans la zone médiane
- Pressez la zone médiane
- Le réglage de base (100%) du motif est à nouveau activé
- En augmentant ou en réduisant le dessin de broderie, seul le cadre des motifs est affiché et ses dimensions modifiées

- La modification des dimensions du motif est active jusqu'à ce qu'un nouveau motif soit sélectionné ou que la machine informatisée soit mise hors circuit

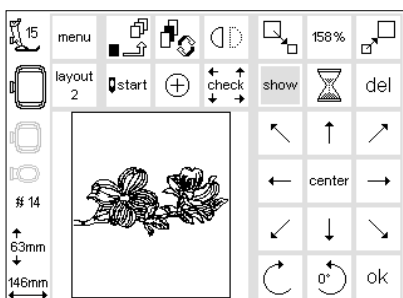

Représentation figurée du motif de broderie

- Lorsque le cadre des motifs est modifié aux dimensions exactes, le motif actuel peut être représenté de façon figurée
- Pressez le champ «show»
- Le sablier clignote à droite du champ «show»
- Le sablier indique que le motif modifié est reconstitué
- Ensuite, le sablier disparaît, le motif est représenté de façon figurée
- Pressez le champ «ok» pour confirmer l'entrée des données et pour repasser à l'écran normal

- Le motif est toujours représenté sous sa forme originale sur l'écran normal
- Le motif est converti lors du passage à l'écran normal
- La procédure de conversion est indiquée en pourcentage à la place de la durée de la broderie

Créer une image miroir du motif (à droite – à gauche)

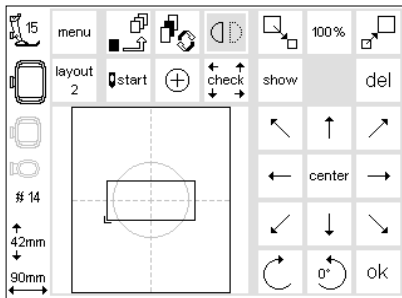
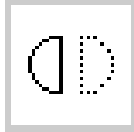
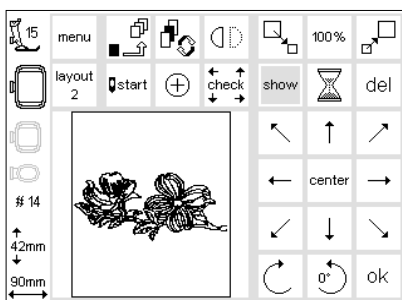

Image miroir à droite – à gauche

- Ouvrez l'écran du layout 1
- Pressez le champ
- L'image du motif choisi est représentée latéralement en image miroir (et brodée ainsi ultérieurement)
- En créant une image miroir du dessin de broderie, seul le cadre est affiché

- Le repère de l'angle du champ rectangulaire du motif saute du bas à droite vers le bas à gauche
- La création d'image miroir d'un motif est active jusqu'à ce qu'un nouveau motif soit sélectionné
- Les combinaisons les plus diverses sont possibles en utilisant la fonction «Tourner un motif»



Représentation figurée du motif de broderie

- Après avoir créé une image miroir, le motif actuel peut être représenté de façon figurée
- Pressez le champ «show»
- Le sablier apparaît à droite du champ «show»
- Le sablier indique que le motif modifié 'image miroir' est recalculé
- Ensuite, le sablier disparaît, le motif est représenté de façon figurée dans le cadre des motifs

- Pressez le champ «ok» pour confirmer l'entrée des données et pour repasser à l'écran normal
- Le motif est toujours représenté sous sa forme originale sur l'écran normal (pas en image miroir)
- Le motif est converti lors du passage à l'écran normal
- La procédure de conversion est indiquée en pourcentage à la place de la durée de la broderie

Tourner le motif

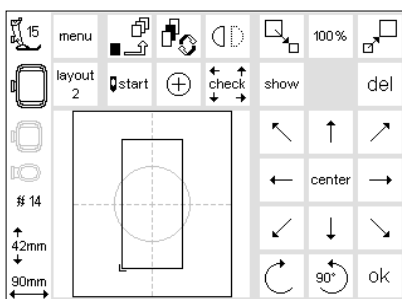

Tourner le motif

- Ouvrez l'écran du layout 1
- Pressez le champ de gauche
- Le motif tourne de 5° dans le sens des aiguilles d'une montre
- Pressez le champ une nouvelle fois
- Maintenant, le motif tourne de 10°, etc.
- Pressez le champ de droite
- Le motif tourne de 5° dans le sens inverse des aiguilles d'une montre
- Ainsi, le motif peut prendre 72 directions différentes

- Les combinaisons les plus diverses sont possibles avec la fonction «Image miroir à droite – à gauche»
- En tournant le dessin de broderie, seul le cadre des motifs est affiché et tourné
- La rotation du motif est active jusqu'à ce qu'un nouveau motif soit sélectionné
- Si un motif est trop grand pour être tourné, réduisez ses dimensions, tournez-le, puis ramenez-le aux dimensions souhaitées.

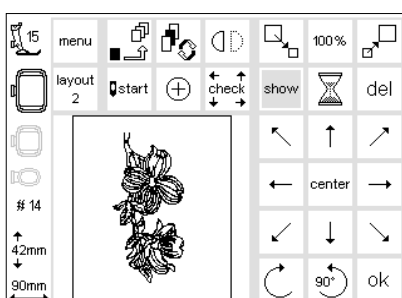

Représentation figurée du motif de broderie

- Lorsque le cadre des motifs a été tourné selon désir, le motif actuel peut être représenté de façon figurée
- Pressez le champ «show»
- Le sablier apparaît à droite du champ «show»
- Le sablier indique que le motif tourné est reconstitué
- Ensuite, le sablier disparaît, le motif à broder est représenté de façon figurée dans le cadre des motifs

- Pressez le champ «ok» pour confirmer l'entrée et repasser à l'écran normal
- Avec l'écran normal, le motif est toujours représenté sous sa forme originale (sans être tourné)
- Lors du passage à l'écran normal, le motif est recalculé
- La procédure de conversion est indiquée en pourcentage à la place de la durée de la broderie

Modifier le motif dans le sens transversal ou longitudinal



Modifications dans le sens transversal

Élargir le motif ou réduire sa largeur

- Ouvrez l'écran du layout 2
- Pressez le champ de gauche
- Le motif est rétréci dans le sens transversal
- Pressez le champ de droite
- Le motif est étiré dans le sens transversal
- La modification est affichée en pourcentage dans la zone médiane
- Pressez la zone médiane

- Le réglage de base (100%) du motif est à nouveau activé
- En cadrant le dessin de broderie, seul le cadre des motifs est affiché et ses dimensions modifiées
- La modification des dimensions du motif reste active, jusqu'à ce qu'un nouveau motif soit sélectionné

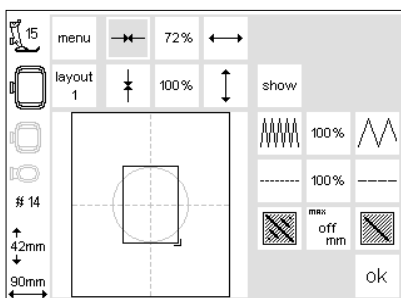

Modifications dans le sens longitudinal



Raccourcir ou allonger le motif

- Ouvrez l'écran du layout 2
- Pressez le champ de gauche
- Le motif est rétréci dans le sens longitudinal
- Pressez le champ de droite
- Le motif est étiré dans le sens longitudinal
- La modification est affichée en pourcentage dans la zone médiane
- Pressez la zone médiane
- Le réglage de base (100%) du motif est à nouveau activé
- En cadrant le dessin de broderie, seul le cadre des motifs est affiché et ses dimensions modifiées
- La modification des dimensions du motif reste active, jusqu'à ce qu'un nouveau motif soit sélectionné

Représentation figurée du motif de broderie

- Si la modification du motif est achevée, le motif actuel peut être représenté de façon figurée
- Pressez le champ «show»
- Le sablier apparaît à droite du champ «show»
- Le sablier indique que le motif modifié est reconstitué
- Ensuite, le sablier disparaît, le motif est représenté de façon figurée dans le cadre des motifs
- Pressez le champ «ok» pour confirmer l'entrée des données et pour repasser à l'écran normal
- Le motif est toujours représenté sous sa forme originale sur l'écran normal (non modifié)
- Le motif est converti lors du passage à l'écran normal
- La procédure de conversion est indiquée en pourcentage à la place de la durée de la broderie

Lorsque le motif a subi une rotation de 90°, les données concernant la longueur et la largeur sont échangées en conséquence.

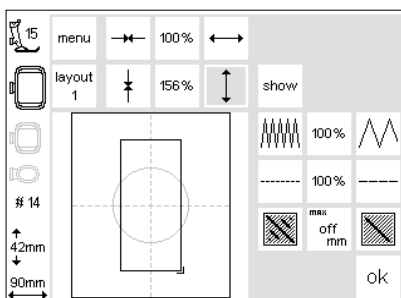

Modifier la densité de la broderie

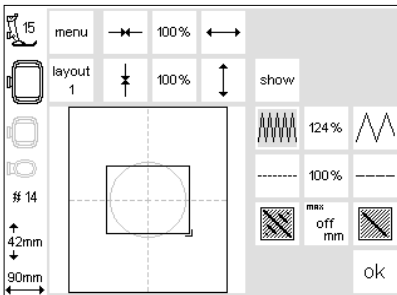

Modifier la densité de la broderie (p. ex. en employant un fil à broder fin ou épais)

- Ouvrez l'écran du layout 2
- Pressez le champ de gauche
- La densité de la broderie est augmentée (plus de points)
- Pressez le champ de droite
- La densité de la broderie est réduite (moins de points)
- La modification est affichée en pourcentage dans la zone médiane
- Pressez la zone médiane
- Le réglage de base (100%) du motif est à nouveau activé
- Lors du changement du dessin de broderie, seul le cadre des motifs est affiché
- La modification de la densité de la broderie reste active, jusqu'à ce qu'un nouveau motif soit sélectionné

Représentation figurée du motif de broderie

- Lorsque la modification est achevée, le motif actuel peut être représenté de façon figurée
- Pressez le champ «show»
- Le sablier apparaît à droite du champ «show»
- Le sablier indique que le motif modifié est reconstitué
- Ensuite, le sablier disparaît, le motif est représenté de façon figurée dans le cadre des motifs
- Pressez le champ «ok» pour confirmer l'entrée des données et pour repasser à l'écran normal
- Le motif est toujours représenté sous sa forme originale sur l'écran normal
- Le motif est converti lors du passage à l'écran normal
- La procédure de conversion est indiquée en pourcentage à la place de la durée de la broderie

Modifier la longueur des points

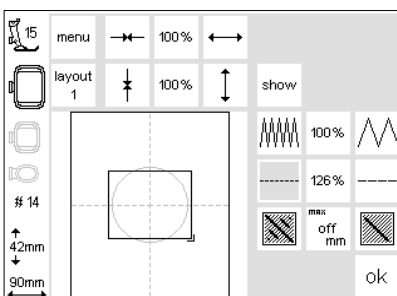

Modifier la longueur des points (p. ex. en employant un fil à broder fin ou épais)

- Ouvrez l'écran du layout 2
- Pressez le champ de gauche
- La longueur de point est réduite
- Pressez le champ de droite
- La longueur de point est augmentée
- La modification est affichée en pourcentage dans la zone médiane
- Pressez la zone médiane
- Le réglage de base (100%) du motif est à nouveau activé
- Lors du changement du dessin de broderie, seul le cadre des motifs est affiché
- La modification de la longueur de point reste active, jusqu'à ce qu'un nouveau motif soit sélectionné

Représentation figurée du motif de broderie

- Lorsque la modification est achevée, le motif actuel peut être représenté de façon figurée
- Pressez le champ «show»
- Le sablier apparaît à droite du champ «show»
- Le sablier indique que le motif modifié est reconstitué
- Ensuite, le sablier disparaît, le motif est représenté de façon figurée dans le cadre des motifs
- Pressez le champ «ok» pour confirmer l'entrée des données et pour repasser à l'écran normal
- Le motif est toujours représenté sous sa forme originale sur l'écran normal
- Le motif est converti lors du passage à l'écran normal
- La procédure de conversion est indiquée en pourcentage à la place de la durée de la broderie

Transformer les motifs

Les motifs de broderie sont remplis avec des points longs et des points droits.



- **Point long:**
pique alternativement d'une côté à l'autre

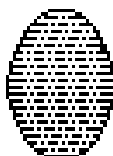

- **Point droit (point de remplissage):**
pique successivement avec des intervalles réguliers

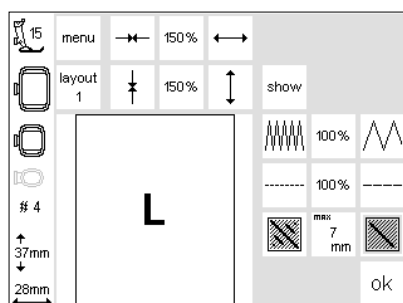

Conversion des points longs en points droits (de remplissage)

- Ouvrez l'écran du layout 2
- Pressez le champ de droite ou de gauche
- Le remplissage en points longs est converti en points droits d'une longueur maximale de 7 mm

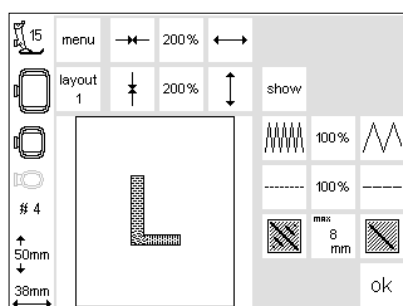

Remplissage en points droits

- Pressez le champ de droite une nouvelle fois
- La longueur maximale du point droit est augmentée
- Pressez le champ de gauche une nouvelle fois
- La longueur maximale du point droit est réduite
- La longueur actuelle du point droit (en mm) est affichée dans le champ du milieu

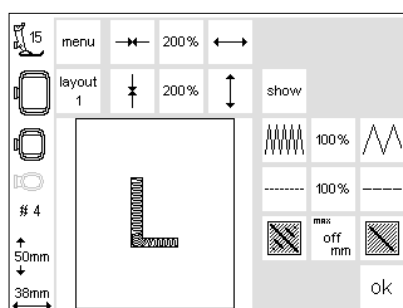

Remplissage en points longs

- Pressez le champ du milieu
- Le réglage de base est rétabli; le motif est de nouveau rempli avec des points longs

Utilisation

- Par exemple, pour des motifs ou des alphabets qui sont remplis avec des points longs

Combiner motifs et lettres

Le module de broderie **artista** permet de combiner les motifs pour produire des designs tout à fait nouveaux. De même, il est possible de combiner des lettres et des motifs. Créez ainsi des logos, des écussons ou des insignes sans l'aide de votre ordinateur.

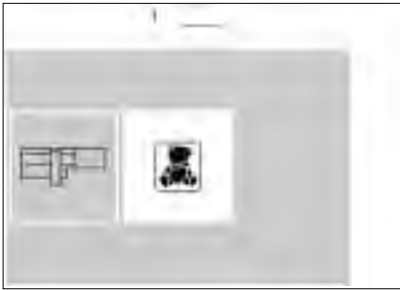

Sélectionner des lettres

- Pressez le champ «Module de broderie»
- Supprimez le message «Escamoter la griffe d'entraînement» avec «esc»

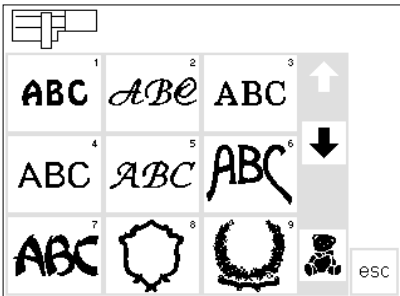

- Le choix du menu apparaît
- Sélectionnez l'alphabet souhaité

Indication:

Utilisez la mémoire intermédiaire pour ajuster l'écart entre les majuscules et les minuscules.

- Sélectionnez une majuscule, puis sauvez-la dans la mémoire intermédiaire
- Sélectionnez une ou des majuscule(s) positionnez dans le layout 1, puis sauvegardez
- Pressez le champ «ok» = les lettres se combinent et forment un nouveau motif

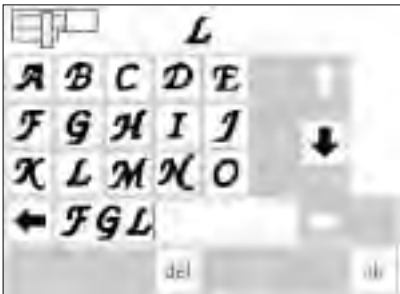

- Les lettres apparaissent à l'écran
- Programmez la suite des lettres souhaitée
- La suite est affichée dans la ligne Memory située à la partie inférieure de l'écran
- La dernière lettre sélectionnée apparaît à la partie supérieure de l'écran
- Confirmez avec «ok»

- La machine informatisée passe à l'écran broderie
- Le sablier clignote jusqu'à ce que la procédure soit achevée

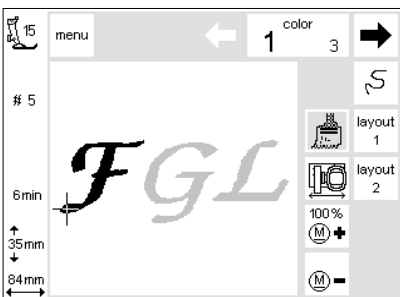

- Les lettres apparaissent à l'écran, le cadre se déplace et le point de départ est positionné sous l'aiguille
- Pressez le champ «layout 1» = l'écran du layout 1 apparaît

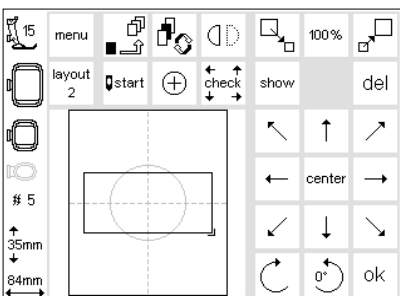

- Les lettres apparaissent à l'écran comme des rectangles
- Les 8 flèches de direction permettent de déplacer un rectangle à la position souhaitée
- D'autres modifications sont également possibles: agrandir, réduire, créer une image miroir, tourner
- Le rectangle montre toutes les modifications

- En pressant le champ «show», l'image du motif brodé est affichée à la place du rectangle. Le rectangle montre les modifications avec plus de précisions que l'image du motif brodé.

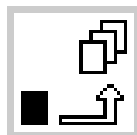

Mémoire intermédiaire

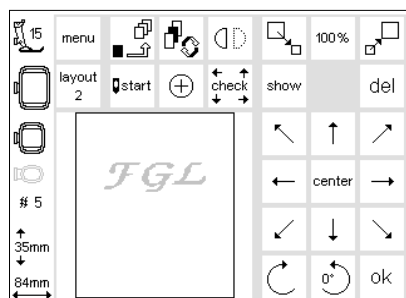

- Activez la mémoire intermédiaire = le sablier clignote
- Le motif est enregistré dans une mémoire intermédiaire
- Le motif est inactif et devient gris clair
- Pressez le champ «menu»
- La touche externe «clr» permet d'effacer tout le contenu de la mémoire intermédiaire
- Le dernier motif rangé reste disponible en tant que motif non sauvegardé

Attention:

Si la machine informatisée est mise hors circuit avant que le motif soit sauvegardé dans une banque du Memory (module de broderie ou carte), ce motif est alors perdu.

Important:

Avant de sauvegarder le motif dans la mémoire intermédiaire, il faut le déplacer d'au moins un pas hors du centre (huit flèches de direction disponibles); sinon il n'est plus possible d'ajouter d'autres motifs.

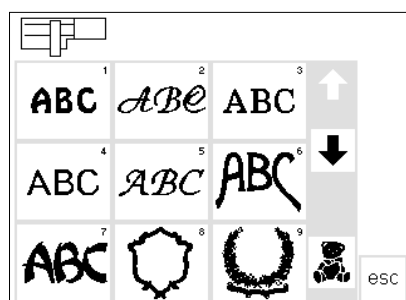

- Le choix du menu apparaît
- Faites défiler avec les flèches jusqu'à ce que le motif de broderie souhaité apparaisse

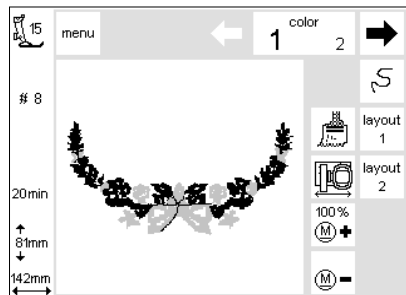

- La machine informatisée reconstitue le motif, couleur après couleur, jusqu'à ce que tout le motif apparaisse à l'écran
- Le cadre se déplace et le point de départ est positionné sous l'aiguille
- Pressez le champ «layout» = l'écran du layout 1 apparaît

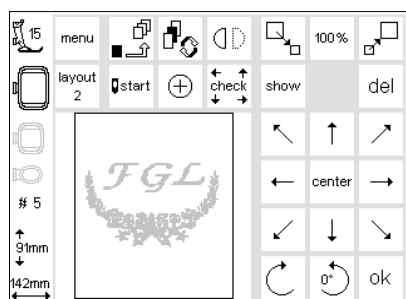

- Le nouveau motif de broderie forme un rectangle sur l'écran
- Pressez les champs «show» et «mémoire intermédiaire» = les deux motifs apparaissent réellement à la place des rectangles et sont inactifs (gris clair)

Les rectangles montrent le positionnement avec plus d'exactitude que l'image du motif brodé.



Changement opéré dans l'association de motifs – Champ de commutation

- Activez la mémoire intermédiaire
- En pressant le champ de commutation, il est possible d'activer chacun des motifs formant l'association
- Les 8 flèches de direction permettent de déplacer le motif activé (affiché en noir) à la position souhaitée
- D'autres modifications sont également possibles: agrandir, réduire, créer une image miroir, tourner etc.

- Le rectangle montre toutes les modifications
- Les motifs peuvent être effacés en pressant la fonction «del», la machine informatisée passe automatiquement au motif suivant contenu dans la mémoire intermédiaire
- La procédure pour compléter des motifs est identique à celle mentionnée ci-dessus
- Confirmez avec «ok» lorsque l'association des motifs est terminée
- Le motif composé est reconstitué en suivant l'ordre programmé

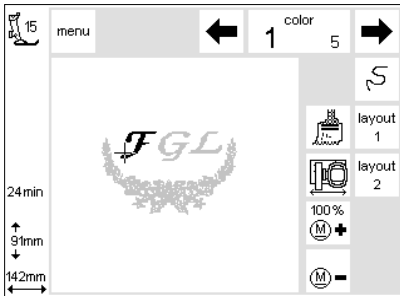

- L'association de motifs brodés apparaît à l'écran
- Pressez la touche de démarrage = le motif est brodé (il n'est pas sauvegardé)
- Si vous souhaitez une seule couleur pour toutes les lettres, vous devez activer le symbole avec le pinceau (le symbole devient foncé), c'est-à-dire que la machine informatisée ne s'arrête pas à chaque lettre

- Lors de la dernière lettre, désactivez le symbole-pinceau (le symbole redevient clair) = la machine informatisée s'arrête après cette lettre pour permettre ainsi le changement de couleur du motif restant



Sauvegarder les associations

- Pressez la touche «mem» externe
- La fonction «Module de broderie» est activée et le motif peut être sauvegardé dans le module de broderie
- Si le motif doit être sauvegardé sur une carte de mémoire déjà mise en place, il faut alors activer la fonction «Carte de motifs à broder»
- Si la carte de mémoire est mise en place seulement après avoir pressé le champ «mem», la fonction «Carte de mémoire à broder» est activée automatiquement
- Pressez le champ «store»
- L'association de motifs est sauvegardée dans le premier emplacement de mémoire de libre (module de broderie ou carte)

- Pendant la sauvegarde, cet emplacement de mémoire clignote; un sablier apparaît et clignote entre les touches «del» et «ok»
- Des motifs sauvegardés en association peuvent être modifiés mais seulement à l'intérieur de ce même groupe
- Sur l'écran broderie, l'association de motifs est représentée par un rectangle
- Pressez «ok» = changement d'écran broderie
- La broderie s'effectue en suivant l'ordre programmé
- La broderie s'effectue couleur après couleur

Duplicata

La fonction «duplicata» simplifie l'association du même motif sous différentes variantes. Sélectionnez

une fois le motif de votre choix et réalisez autant de duplicata que vous souhaitez.

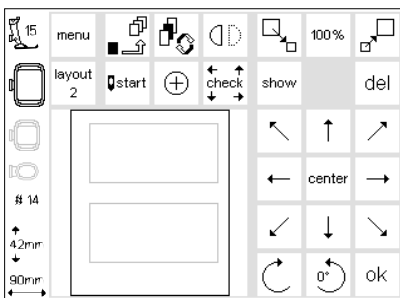

- Suivre les instructions aux pages 24 à 31; sélectionnez le motif souhaité et passez à l'écran broderie – layout 1
- Le motif apparaît dans un rectangle; pressez le champ «show» = affichage du motif brodé
- Le rectangle assure un positionnement avec plus d'exactitude que l'image du motif brodé
- Activez la mémoire intermédiaire
- Le rectangle devient inactif et apparaît gris
- Déplacez le rectangle inactif avec les flèches de direction = le duplicata du rectangle est amené à sa nouvelle position, l'original reste en place

- Activez la mémoire intermédiaire
- Chaque nouveau rectangle peut être «extrait» du rectangle mis en place en dernier
- Lorsque le nombre de motifs souhaité est atteint, il est possible de modifier ces motifs et de les positionner (se reporter aux pages 30 à 34)

Lettres et mots de forme recourbée

Les lettres et les mots de forme recourbée peuvent être créés avec la fonction de rotation.

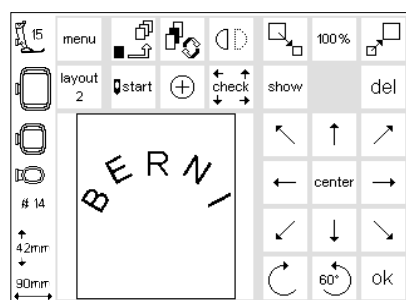

- Se reporter aux pages 24 à 32
- Choisissez les lettres souhaitées pour former un motif personnel
- Passez à l'écran du layout 1
- Les lettres apparaissent dans un rectangle
- Tournez chaque lettre et disposez-la en conséquence, p. ex. B = 300°, E = 330°, R = 0°, N = 30°, I = 60°, puis mettez ces lettres dans la mémoire intermédiaire
- Lorsque vous avez obtenu l'arc désiré, confirmez avec «ok»
- L'écran-broderie apparaît et le motif est reconstitué dans l'ordre programmé
- Sauvegardez le motif en vous reportant aux pages 34–35

Sauvegarder des motifs dans le module de broderie

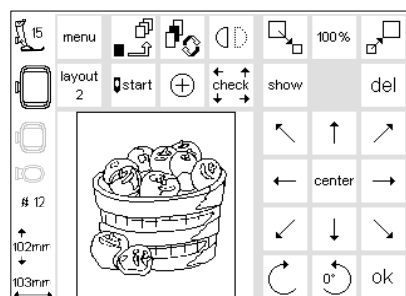

Ecran du layout 1 (exemple)

- Activez le motif qui doit être mémorisé
- Les motifs peuvent être sauvegardés depuis l'écran de broderie, depuis l'écran du layout 1 ou du layout 2
- Pressez la touche «mem» externe



Ecran du Memory

- L'écran change en écran du Memory
- La fonction «Module de broderie» doit être activée
- Pressez le champ «store»
- Le motif est automatiquement rangé en mémoire dans le premier emplacement libre

Indication:

Si un motif dont la taille, la densité de broderie, etc. ont été modifiées, a été sauvegardé dans le module de broderie (carte Memory), il sera considéré lors de son rappel par la machine informatisée comme un nouveau motif; par conséquent toutes les indications en pourcentage reviennent à 100% et les modifications antérieures ne sont plus visibles.

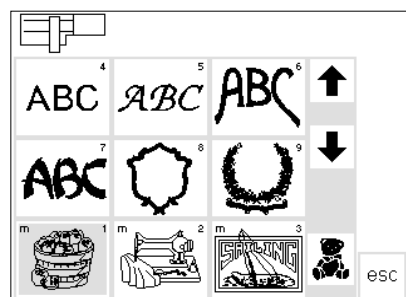

Sélection d'un motif sauvegardé dans le module de broderie

- Les motifs sauvegardés dans le module de broderie s'ajoutent à la suite des motifs existants
- Dans l'aperçu des motifs à broder, il est possible de consulter ces motifs à l'aide des flèches de défilement
- Le petit «m» situé dans l'angle supérieur à gauche du champ du motif rappelle qu'il s'agit d'un motif sauvegardé dans le Memory du module de broderie

Sauvegarder des motifs sur des cartes Memory

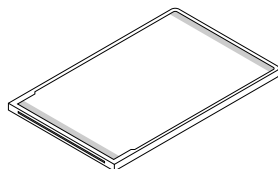

Carte Memory Bernina (Blanc Card)

- Les cartes pour motifs à broder vierges (cartes Memory) sont disponibles dans les magasins spécialisés Bernina
- Les motifs, les monogrammes, les chiffres isolés et les mots peuvent être sauvegardés sur cette carte Memory

- La carte Memory offre de la place jusqu'à 15 motifs différents (selon le nombre de points)

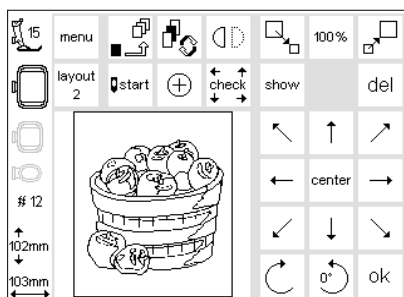

Ecran du layout 1 (exemple)

- Activez le motif qui doit être mémorisé
- Les motifs peuvent être sauvegardés depuis l'écran de broderie, depuis l'écran du layout 1 ou du layout 2
- Pressez la touche «mem» externe



Ecran du Memory

- L'écran change en écran du Memory
- Engagez la carte Memory dans le module de broderie
- La fonction «Carte de motifs à broder» est activée
- Pressez le champ «store»
- Le motif est automatiquement rangé en mémoire dans le premier emplacement libre

Indication:

Si un motif dont la taille, la densité de broderie, etc. ont été modifiées, a été sauvegardé dans la carte Memory (module de broderie), il sera considéré lors de son rappel par la machine informatisée comme un nouveau motif; par conséquent toutes les indications en pourcentage reviennent à 100% et les modifications antérieures ne sont plus visibles.

Attention:

Tant que le sablier clignote, il ne faut en aucun cas retirer la carte du module de broderie, sinon la procédure de sauvegarde est interrompue et les données du motif sont perdues.

Effacer un emplacement du Memory (module de broderie ou carte)



Ecran du Memory

- Ouvrez l'écran du Memory (pressez la touche «mem» externe)
- Pour pouvoir effacer un emplacement dans le Memory du module de broderie, il faut que la fonction «Module de broderie» soit activée.
- Pour pouvoir effacer un emplacement dans la carte Memory, il faut que la fonction «Carte des motifs à broder» soit activée.
- Activez sur l'écran, l'emplacement du Memory souhaité (p. ex. 2)
- Pressez le champ «del»
- Un message demande la confirmation d'effacer le contenu du Memory

- Pressez «oui»
- Cet emplacement actif est effacé de la mémoire
- Les autres motifs mémorisés sont décalés d'une place vers l'avant pour combler l'emplacement devenu libre
- Le coefficient de remplissage des mémoires est représenté en pourcentage au-dessus du motif

Effacer tous les emplacements de mémoire (module de broderie ou carte)

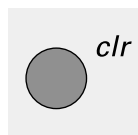

Ecran du Memory

- Ouvrez l'écran du Memory (Pressez la touche «mem» externe)
- La fonction «Module de broderie» ou la fonction «Carte des motifs à broder» doit être activée

- Pressez la touche externe «clr»
- Tous les emplacements de mémoire clignotent



- Pendant le clignotement, pressez le champ «del»
- Maintenant, tous les emplacements de mémoire sont vierges
- La carte Memory est reformatée

Broderie avec bras libre

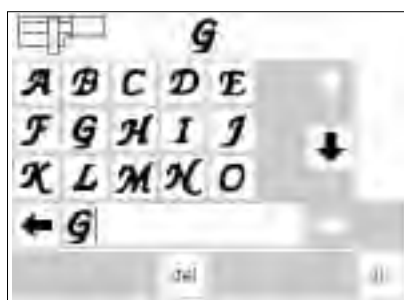

Préparation

- Introduisez l'adaptateur entre la machine à coudre informatisée et le module de broderie
- N'introduisez pas encore le cadre à broder
- Sélectionnez un motif dont les dimensions ne dépassent pas 40 x 60 mm (p. ex. prenez une lettre)

Attention:

Ne pas fixer de cadre à broder sur le module de broderie avant d'avoir sélectionné un motif!



«Reconnaissance de l'adaptateur»

- Sélectionnez un motif (une lettre)
- Le motif souhaité est reconstitué sur l'écran normal
- Parallèlement, l'accouplement du cadre à broder se déplace et déclenche l'impulsion permettant le dépistage de l'adaptateur branché
- Ne pas fixer de cadre avant que la reconstitution du motif à broder ne soit achevée et que le champ «check» (dans le layout 1) ait été activé

Fixer le cadre à broder au module de broderie

- Une fois la «Reconnaissance de l'adaptateur» effectuée, fixez alors le cadre à broder sur le bras à broder
- Ensuite, modifiez le motif selon désir, puis brodez

Cassure du fil au cours de la broderie

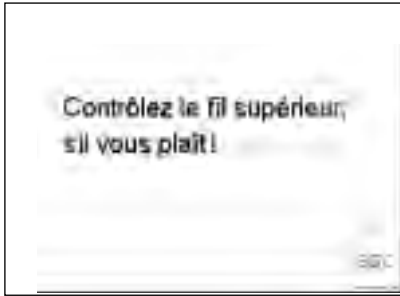

Au cours de la broderie, il peut arriver que le fil supérieur vienne à manquer ou à se casser. Dans ce cas, la machine informatisée s'arrête automatiquement. Lorsque le fil inférieur vient à manquer, seule la machine informatisée artista 180 s'arrête automatiquement. Le modèle artista 170 n'est pas dotée d'un contrôleur du fil inférieur (et donc ne s'arrête pas automatiquement).

L'activation du contrôleur du fil supérieur et/ou du fil inférieur s'effectue dans le programme d'initialisation! (Voir Mode d'emploi).

Le fil supérieur se casse

- La Bernina artista (170/180) s'arrête automatiquement lorsque le fil supérieur vient à manquer ou à se casser
- Un message apparaît à l'écran
- Contrôlez le fil supérieur = enfiler à nouveau
- Pressez le champ «esc» = retour à l'écran normal

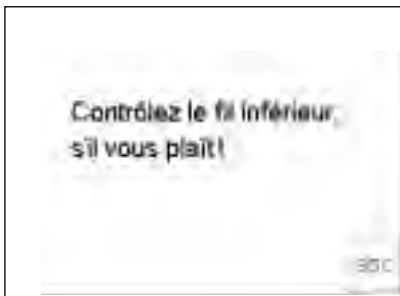

Le fil inférieur est épuisé

- Seule la machine artista 180 s'arrête automatiquement lorsque le fil inférieur vient à manquer; longueur restante env. 1 à 6 m avec du fil moyen ou jusqu'à 15 m avec du fil fin.
- Un message apparaît à l'écran
- Contrôlez le fil inférieur, évtl. rembobinez-en
- Pressez le champ «esc» = retour à l'écran normal
- La machine artista 170 ne s'arrête pas

Contrôle du déroulement de la broderie lors des cassures de fil

- Pressez le champ du «Contrôle du déroulement de la broderie» en ayant l'écran normal
- L'affichage de l'écran change

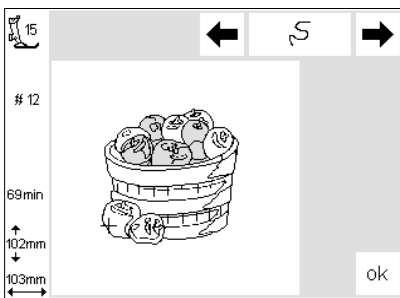
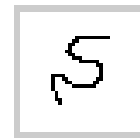

Contrôle du déroulement de la broderie (lors des cassures de fil)

Pour effectuer le contrôle:

- Pressez la flèche de droite ou de gauche (droite = en avant, gauche = en arrière)
- Le cadre à broder se déplace en suivant le déroulement de la broderie
- Une pression constante provoque une succession rapide des points de broderie

Lors de la cassure du fil:

- Pressez brièvement la touche de direction à gauche
- La machine informatisée positionne l'aiguille env. 6 points en arrière
- Pressez une nouvelle fois brièvement
- Maintenant, l'aiguille poursuit le déroulement de la broderie à petit pas
- Une pression constante provoque une succession rapide des points de broderie

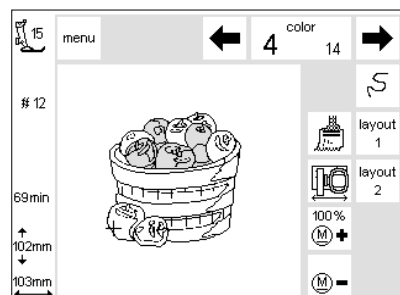

Reprise du début de la broderie

- Ramenez les piqûres d'aiguille suffisamment en arrière, de sorte que la reprise s'effectue à quelques points précédant la position de la cassure du fil
- Pressez le champ «ok»
- L'écran broderie réapparaît
- Abaissez évtl. le pied à broder
- Le début de la broderie peut être repris par l'intermédiaire de la pédale ou directement en pressant la touche pour points d'arrêt située sur le bâti

- Après les premiers points, arrêtez la machine une nouvelle fois
- Coupez les fils initiaux
- Terminez la broderie du motif

Fil à broder

En employant comme fil supérieur des fils à broder fins et brillants, les broderies se révèlent particulièrement efficaces.

Tous les fabricants aux marques renommées offrent une large palette de fils à broder en couleurs, à même de combler tous les désirs. Quelles que soient les préférences, couleurs vigoureuses ou tons pastel, les broderies sont réussies à coup sûr.

Comme fil inférieur, nous recommandons du fil à broder, à reprendre ou du fil pour surjeteuse soit blanc soit assorti à la couleur du tissu.

La qualité des fils à broder joue un rôle important. En choisissant de bonnes marques, vous éviterez, au cours de vos travaux de broderie, bien des désagréments provoqués par les irrégularités du fil, la cassure du fil, etc.

Pour faciliter l'utilisation des fils métalliques, nous recommandons de prévoir, en outre, un oeillet pour fils métalliques (accessoire spécial) monté sur le porte-bobines. Une aiguille à coudre spéciale peut également faciliter le travail.

Les motifs à broder – Aperçu général

Vous trouverez un aperçu général sur tous les motifs du module de broderie en appendice.

Juste à côté des motifs, vous verrez un aperçu des couleurs et la succession prévue pour les couleurs. Cette succession correspond exactement au déroulement de la broderie, obtenu avec le module de broderie. Ainsi, immédiatement, le motif souhaité sera brodé d'une façon parfaite.

Bien entendu, les couleurs peuvent être interverties ou redistribuées,

exactement selon votre goût personnel. En broderie, l'imagination ne connaît pas de limites!

Conseil: Osez d'abord essayer! Votre échantillon coloré révélera vos talents personnels. Peut-être votre oeuvre conviendra-t'elle comme carte d'anniversaire?

Cadre à broder moyen

Un cadre à broder de taille moyenne convenant au module de broderie est disponible. Il s'avère particulièrement précieux, lorsque le tissu à broder se présente sous de faibles dimensions ou subdivisé par de nombreuses coutures, et donc ne peut pas être fixé dans le grand cadre à broder.

Bien entendu, la taille du motif de broderie doit être alors choisie de telle sorte que le cadre à broder moyen puisse effectuer la broderie complètement. Si ce n'est pas le cas, la codification des cadres permet d'exclure cette erreur.

Cartes de motifs à broder

Des motifs classés autour d'un thème déterminé sont regroupés, puis programmés sur une carte de motifs à broder. De telles cartes thématiques sont déjà disponibles. D'autres cartes thématiques seront disponibles individuellement et compléteront ainsi merveilleusement les motifs déjà mémorisés à demeure dans le module de broderie.

Des cartes vierges (cartes Memory) sont également disponibles. Ces cartes vous serviront à enregistrer soit les modifications d'un certain motif soit l'association de plusieurs motifs à broder.

Motifs du CPS

Le nouveau logiciel CPS vous permet d'échanger facilement les motifs intégrés dans le module de broderie en tenant compte de vos propres souhaits ou nécessités.

La palette des motifs interchangeables est élargie en permanence et adaptée aux nouvelles demandes de la clientèle. A coup sûr, vous trouverez aussi le motif spécial à votre goût.

Logiciel pour PC

Le logiciel de broderie pour PC de BERNINA permet de charger sur le PC les motifs existants et de les compléter avec d'autres motifs de broderie ou des textes pour en produire de nouveaux.

De même, il est possible de créer et de former un motif de broderie de toute pièce en l'esquissant soi-même à partir d'un programme de dessin

ou en le scannant dans le programme. Ensuite, à son gré, on peut prévoir des contours, un remplissage ou différentes structures.

Bien entendu, les motifs modifiés ou créés soi-même, peuvent être sauvegardés sur un PC, sur une carte Memory ou dans le module de broderie pour être brodés intégralement au moment voulu.

Index

A		R	
Accessoires spéciaux	5, 39	· Ecrans de layout 1 et 2	11
· artista Customizer	39	· Flèches de direction	13
· artista Designer	39	· Image miroir dans le sens	12
· Cadre à broder moyen	39	de la couture	14
· Motifs du CPS	39	· Longueur de point	12
Accessoires standard	5	· Mem	13
Afficher le milieu du motif	25	· Mémoire intermédiaire	12
Aiguille pour broder	8	· Milieu du motif	12
Ajuster le cadre à broder	19	· Modifier les dimensions	11
		· Motif monochrome	11
		· Motif multicolore	11
		· Sablier	12
		· Start (=démarrer)	12
		· Tourner un motif	12
		· Vérifier les dimensions	12
		· Vitesse de la broderie	11
B		S	
Boîte à canette	9	Sauvegarder des motifs	34–35
Broder des lettres/chiffres	20–21	Sommaire	3
Broder des motifs	20–21	Symboles de l'écran	14
Broderie avec bras libre	36	· Affichage du pied-de-biche	14
		· Calculer les modifications	14
		· Codification du cadre à broder	14
		· Dimensions du motif	14
		· Temps nécessaire pour broder	14
C		T	
Câble de raccordement	6	Tendre le tissu dans les cadres	18
Cadre à broder	7	Tension de fil	9
Carte de motifs à broder	10, 35	Tourner le motif	27
Cartes de broderie	39	Transformer les motifs	30
Cartes Memory	10, 35		
· Effacer un motif	35	V	
· Sauvegarder des motifs	35	Vérification des dimensions	26
Cartes Memory vierges	35	du motif	
Cassure du fil	37		
Champ «show»	25		
Codification du cadre à broder	20		
Combiner motifs et lettres	31–34		
Contrôle du déroulement de la broderie	37		
D		G	
Début de la broderie	22	Garnitures pour broderie	17–18
· Contrôle avec la pédale	22		
· Touche pour points d'arrêt	22	I	
Densité de la broderie	29	Image miroir	27
Déplacer le motif	24		
Détails du module de broderie	4	L	
		Layouts d'écran 1 et 2	24
		Longueur des points	29
E		M	
Ecran normal	23	Messages	15–16
Effacer tous les emplacements du Memory	36	Modifications dans le sens longitudinal	28
Effacer un emplacement du Memory	35	Modifications dans le sens transversal	28
		Modifier les dimensions du motif	26
		Motif monochrome	24
		Motifs à broder-aperçu général	38
		Motifs et fonctions	23–30
		Motifs provenant des cartes	10
		Motifs provenant du module de broderie	10
		Motifs, lettres et chiffres	20–21
F		O	
Fil à broder	38	Ordre des couleurs des fils (modifier)	23
Fixer le cadre	19		
Fonctions (description)	11–14	P	
· Champ «ok»	12	Plaque à aiguille pour point droit	8
· Champ «show»	12	Position de démarrage du motif	25
· Choix du menu	11	Préparer la machine	8–9
· Contrôle du déroulement (cassure du fil)	11	Prescriptions de sécurité	1
· Convertir de points	14		
· Densité de la broderie	14		
· Déplacement du cadre	13		