

ВАЖНЫЕ УКАЗАНИЯ ПО ТЕХНИКЕ БЕЗОПАСНОСТИ

При использовании электроприборами необходимо соблюдать перечисленные ниже основные меры предосторожности

Перед первым применением этой швейной машины внимательно ознакомьтесь с настоящей инструкцией.

В нерабочем состоянии машина должна быть обязательно отсоединена от электрической сети с извлечением штепсельной вилки из розетки.

ОСТОРОЖНО

Во избежание электрического удара:

1. Никогда не оставляйте без присмотра включенную в электросеть швейно-вышивальную машину.
2. Всегда отсоединяйте швейно-вышивальную машину от сети сразу после окончания работы и перед чисткой.

ВНИМАНИЕ

Чтобы сократить риск ожогов, возгораний или травмирования людей:

1. Не позволяйте пользоваться швейно-вышивальной машиной как игрушкой. Будьте особо внимательны, если машина используется детьми или вблизи от них.
2. Используйте швейно-вышивальную машину для выполнения только тех работ, для которых она предназначена в соответствии с указаниями настоящего руководства. Используйте только те принадлежности, которые рекомендованы изготовителем.
3. Никогда не пользуйтесь машиной если:
 - поврежден электрический шнур или штепсельная вилка,
 - обнаружены функциональные неисправности,
 - машину уронили или повредили,
 - машина была смочена водой.

Доставьте машину и вышивальный модуль ближайшему официальному дилеру или в сервисный центр для проверки, ремонта, электрической или механической регулировки.

4. При работе на машине ее вентиляционные отверстия не должны быть закрыты. Следите за тем, чтобы вентиляционные отверстия машины не были загрязнены скоплениями текстильных волокон, пыли, обрезками ниток и тканей.
5. Оберегайте пальцы от травмирования движущимися частями машины, иглой.
6. Всегда используйте оригинальную игольную пластину фирмы БЕРНИНА. При работе с несоответствующей игольной пластиной может сломаться игла.
7. Не пользуйтесь изогнутыми иглами.
8. Не подтягивайте и не подталкиваете материал во время шитья. Из-за этого может погнуться и поломаться игла.

9. Отключайте машину, переводя выключатель в положение "0", при любых работах, выполняемых около иглы, таких как вдевание нитки в иглу, заправка челнока, замена лапки.
10. Всегда отсоединяйте машину от электрической сети, извлекая вилку из розетки, при любых операциях по техническому уходу, описанных в настоящей инструкции, например, замене лампочки и т.п.
11. Никогда не вставляйте в отверстия машины никаких предметов.
12. Не используйте швейно-вышивальную машину вне помещения.
13. Не включайте машину в помещениях, где используются вещества в аэрозольной упаковке или чистый кислород.
14. Чтобы отключить машину, переведите сетевой выключатель в положение "0" и затем извлеките штепсельную вилку из розетки.
15. Не вытаскивайте вилку из розетки, дергая за электрический кабель.
16. При возникновении повреждений, связанных с ненадлежащим использованием машины, гарантийные претензии не принимаются.
17. При использовании пальцев машину никогда не разрешается оставлять без присмотра.
18. Для защиты электронных компонентов: Во время вышивания нельзя удалять карту из вышивального модуля

ТЕХНИЧЕСКОЕ ОБСЛУЖИВАНИЕ ЭЛЕКТРОПРИБОРОВ С ДВОЙНОЙ ИЗОЛЯЦИЕЙ

В изделиях с двойной изоляцией предусмотрены две системы изоляции вместо заземления. В таких приборах не предусмотрено устройства заземления, и заземляющий провод не должен быть присоединен. Техническое обслуживание изделий с двойной изоляцией требует особой осторожности и знаний системы и должно выполняться только квалифицированным персоналом. При техническом обслуживании и ремонте следует применять только оригинальные запасные части. Электроприборы с двойной изоляцией маркируются словами "Doppelisolierung" или "Doppeltisoliert".

Такие приборы могут быть также маркированы символом  .

ПРОСЬБА ТЩАТЕЛЬНО СОХРАНЯТЬ НАСТОЯЩИЕ УКАЗАНИЯ ПО ТЕХНИКЕ БЕЗОПАСНОСТИ!

Эта швейно-вышивальная машина предназначена только для домашнего использования.

Уважаемый покупатель, сообщаем Вам, что наша продукция сертифицирована на соответствие требованиям безопасности согласно "Закону РФ о защите прав потребителей" уполномоченным органом Госстандарта России.

BERNINA®



"Я гарантирую,
что Вы будете
полностью
удовлетворены"

H. P. Uelchi

Х.П. Уэлчи,
владелец фабрики швейных
машин БЕРНИНА

Решиться на приобретение швейно-вышивальной системы BERNINA это означает сделать хороший выбор, которым Вы будете восторгаться в течение многих лет.

Ведь уже более 100 лет наша фирма придает важнейшее значение тому, чтобы наши клиенты оставались довольными. Я с большим удовольствием могу предложить Вам швейцарскую точность в ее высшем совершенстве, ориентированную на будущее технологию швейных работ и обширную программу сервисного обслуживания клиентов.

Новое поколение швейных компьютеров БЕРНИНА предоставляет Вам теперь уникальную возможность «заказывать по своему вкусу из меню» то, что требуется для Ваших индивидуальных потребностей при работе на машине.

Наслаждайтесь новой творческой работой на швейной машине БЕРНИНА. Широкий ассортимент принадлежностей к швейной машине, а также богатые новыми идеями фирменные публикации, содержащие множество практических советов, окажут Вам большую помощь.

Я очень рад поздравить Вас с вступлением в семью пользователей швейными машинами БЕРНИНА.

www.bernina.com
Fritz Gegauf AG, BERNINA Nähmaschinenfabrik, 8266 Steckborn/Schweiz
Фриц Гегауф АГ, БЕРНИНА Нэмашиненфабрик, 8266 Штекборн/Швейцария

Сохраняем за собой все права на изменение конструкций по отношению к тексту и рисункам.

Мы будем Вам очень благодарны за Ваши замечания и предложения по инструкции.

1	Указания по технике безопасности
2	Предисловие
4 - 5	Детали вышивального модуля
6 - 7	Подключение вышивального модуля
8- 14	Общие указания по управлению машиной
15 - 16	Сообщения
17 - 18	Стабилизирующие прокладки
18 -19	Растягивание материала в пальцах, установка и снятие пальцев
19	Юстировка пальцев
20	Кодировка пальцев
20 - 21	Образцы вышивок/буквы/цифры
22	Начало вышивания
22 - 30	Комбинирование образцов вышивок и функций
31 - 34	Комбинирование образцов вышивок и/или букв
34 - 35	Сохранение образца
35 - 36	Стирание ячейки памяти
36	Вышивание на рукавной платформе
37	Обрыв ниток при вышивании
38	Вышивальные нитки
39	Специальные принадлежности
40	Предметный указатель

Уважаемый покупатель,

в инструкции по эксплуатации даны общие правила пользования швейной машины данной модели. Правила и приемы шитья, рекомендации по подбору материалов, в том числе ниток, содержатся в специальной литературе по шитью, преподаются на курсах кройки и шитья.

Инструкция по эксплуатации не заменяет специальной литературы по шитью!

Перед тем, как приступить к шитью изделия и при перемене ниток, ткани, строчки и параметров машины необходимо выполнить пробное шитье!

Детали вышивального модуля

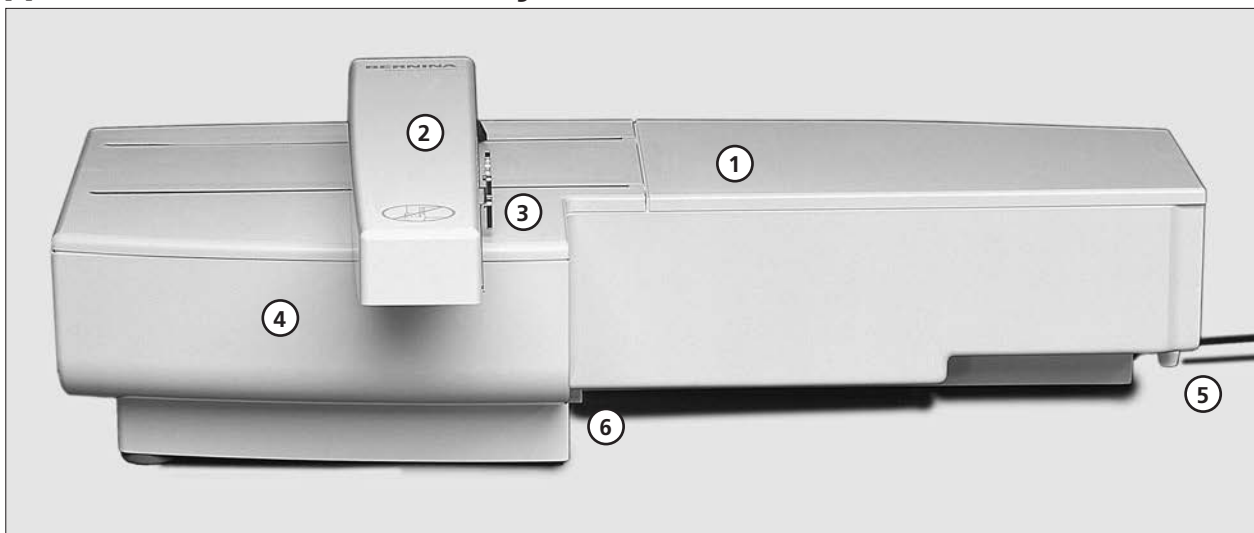

Вид спереди

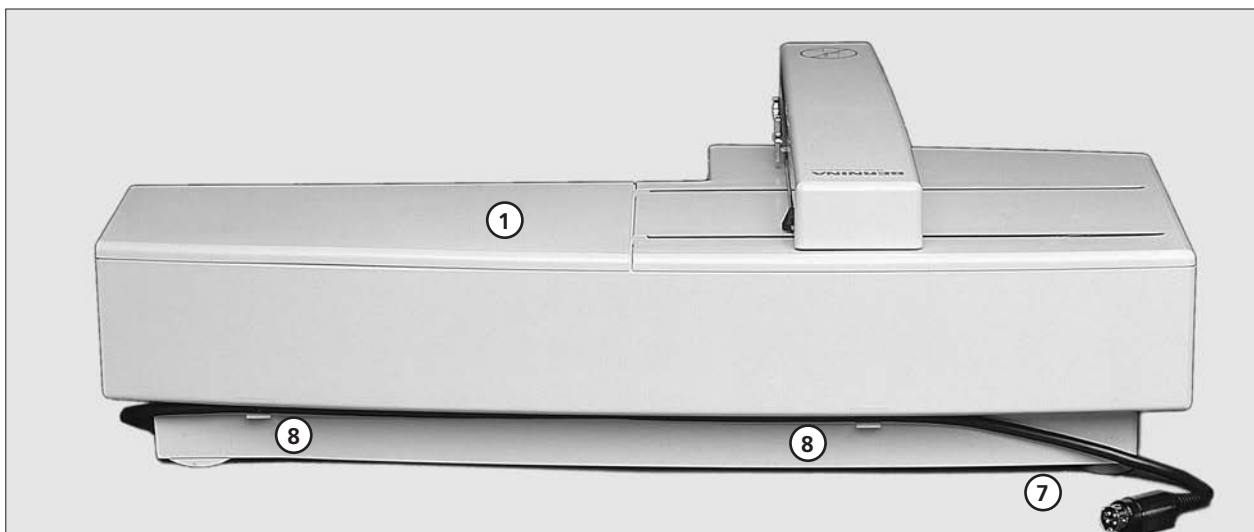

Вид сзади

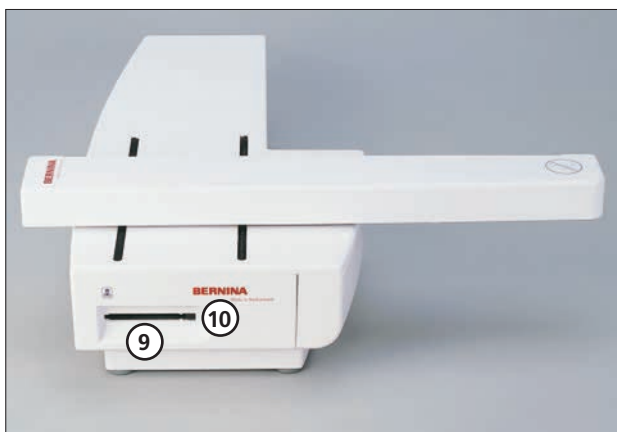

Вид с левой стороны

- 1 Вышивальная платформа
- 2 Вышивальный рукав
- 3 Устройство для закрепления пальцев
- 4 Коробка с принадлежностями в вышивальном модуле
- 5 Правый фиксирующий кулачок
- 6 Средний фиксирующий кулачок
- 7 Кабель для присоединения к швейному компьютеру
- 8 Держатель кабеля
- 9 Прорезь для карты с мотивами вышивок
- 10 Кнопка выброса карты из прорези

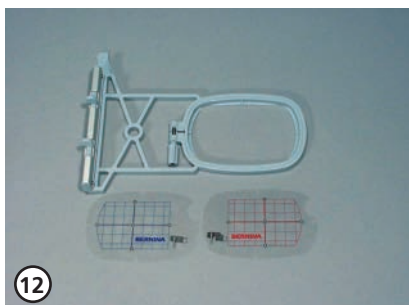
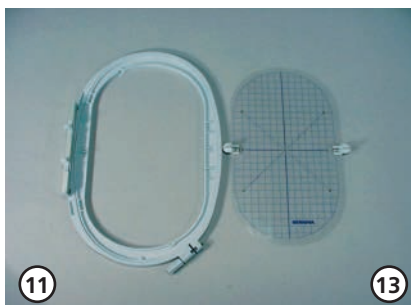

Стандартные принадлежности

- 11 Большие пяльцы, овальные (145x255мм)
- 12 Малые пяльцы (для нормальной работы и вышивания на рукавной платформе 72x50 мм)
Синий шаблон для нормальной работы
Красный шаблон для вышивания на рукавной платформе
- 13 Шаблон для пялец (больших, овальных)
- 14 Адаптер для вышивания на рукавной платформе
- 15 Вышивальная лапка № 15
- 16 Сумка для вышивального модуля
- 17 Сетка для равномерной подачи нитки (разверните над катушкой)

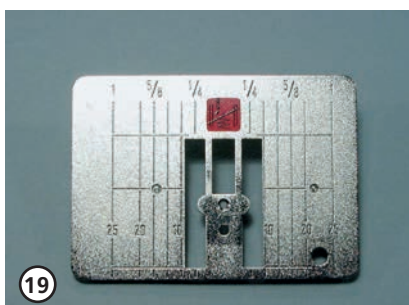

Специальные принадлежности

- 18 Пяльцы среднего размера (включая шаблоны)
- 19 Игольная пластина для прямых строчек
- 20 Различные карты с мотивами вышивок
- 21 ПО для вышивания BERNINA artista
- 22 Чемоданная система для швейного компьютера и вышивального модуля
- 23 Держатель для нескольких катушек

Присоединение вышивального модуля к швейному компьютеру

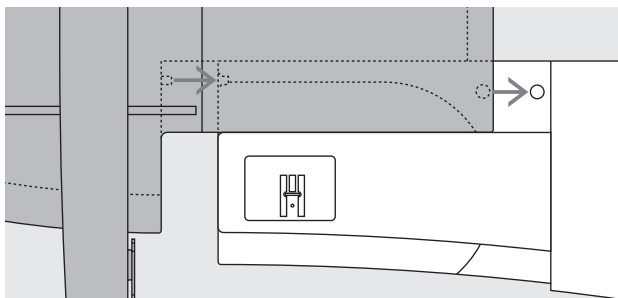

Установка вышивального модуля на швейном компьютере

- Выключите швейный компьютер
- Выньте коробку с принадлежностями из швейного компьютера
- Установите вышивальный модуль за рукавной платформой швейного компьютера
- Придвиньте вышивальный модуль слева к швейному компьютеру, чтобы фиксирующие кулачки зашли в соответствующие выемки плиты основания машины

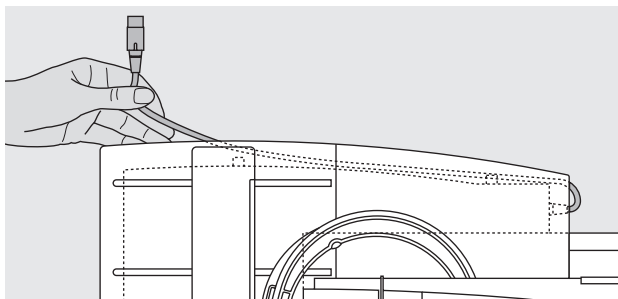

Освобождение кабеля из держателей

- кабель служит для соединения вышивального модуля со швейной машиной-компьютером
- вытяните кабель из держателей на задней стороне вышивального модуля

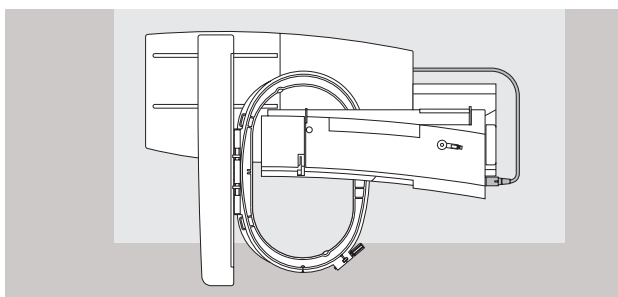

Присоединение кабеля к швейной машине

- Вставьте разъем кабеля в соответствующее гнездо на правой стороне швейной машины
- Плоская сторона штекера должна быть направлена вперед

Извлечение кабеля

- Удерживайте кабель за черную часть штекера
- Извлеките соединительную втулку
- После этого выньте штекер из гнезда

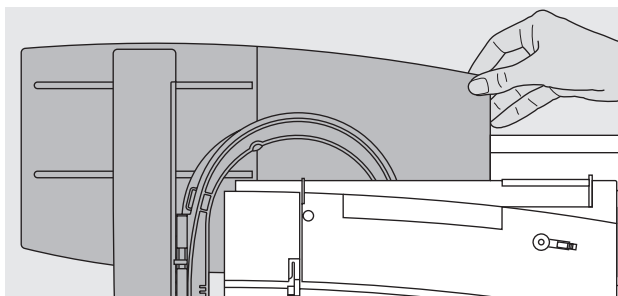

Снятие вышивального модуля

- захватив рукой за правый задний угол, приподнимите вышивальный модуль и отведите его влево

Внимание!

При подключении вышивального модуля и/или адаптера к швейному компьютеру обратите внимание, чтобы все приборы стояли на той же ровной поверхности.

Внимание

При необходимости перевозки всегда следует снимать вышивальный модуль со швейной машины (никогда не перевозите швейную машину с установленным на ней вышивальным модулем)
Вышивальный модуль присоединяйте и снимайте со швейного компьютера только при отключенном швейном компьютере!

Присоединение адаптера для вышивания на рукавной платформе

Адаптер дает возможность вышивать на рукавных деталях одежды (на рукавах, штанинах брюк, носках и т.п.), используя рукавную платформу швейной машины

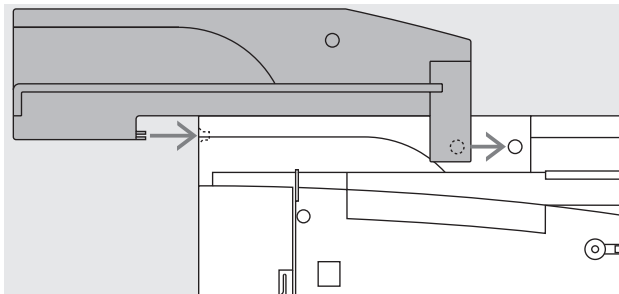

Закрепление адаптера на швейном компьютере

- Выньте коробку с принадлежностями из швейной машины
- Установите адаптер за рукавной платформой швейной машины
- Придвиньте адаптер слева к швейной машине, чтобы фиксирующие кулачки зашли в соответствующие выемки плиты основания машины

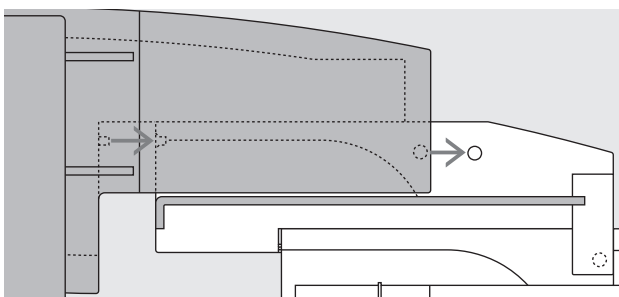

Закрепление вышивального модуля на адаптере

- Передняя кромка вышивального модуля должна быть придвинута как можно ближе к L-образной направляющей вышивального модуля
- Перемещайте вышивальный модуль слева направо вдоль направляющей, чтобы фиксирующие кулачки зашли в соответствующие выемки адаптера

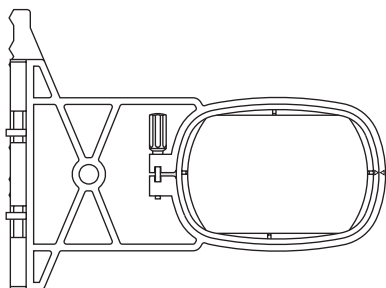

Пяльцы для вышивания на рукавной платформе

- Малые овальные пяльцы предназначены для вышивания на рукавной платформе

Внимание:

- Для вышивания на рукавной платформе следует применять только малые пяльцы
- Применение других пялец могло бы привести к повреждению вышивального компьютера

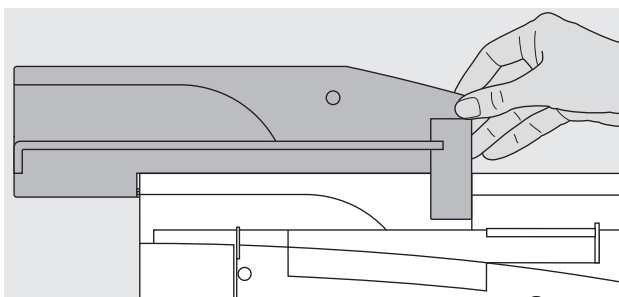

Снятие адаптера со швейной машины

- Снимите вышивальный модуль с адаптера
- В правом заднем углу адаптера имеется углубление для захвата рукой
- Захватите рукой за правый задний угол, снимите адаптер с машины

Подготовка машины к вышиванию

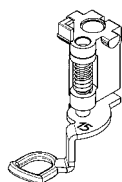

Вышивальная лапка № 15

- Для вышивания установите на машине вышивальную лапку № 15
- Приподнимите лапку, чтобы впоследствии можно было установить вышивальные пальцы

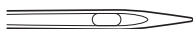

Игла для вышивания

- В зависимости от используемых для вышивания ниток вставьте в машину иглу № 80 или 90
- Используйте специальную иглу для вышивальных или металлических нитей
- Применяйте только неповрежденные иглы
- Переведите иглу в верхнее положение, чтобы впоследствии можно было установить вышивальные пальцы

Примечание:

Более подробно об иглах см. на стр. 65-66 в инструкции по эксплуатации.

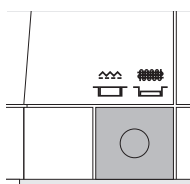

Опускание транспортера

- Опустите транспортер, нажав на кнопку, находящуюся на правой стороне корпуса машины
- Если транспортер не опускается, невозможно запустить швейный компьютер. Появится сообщение "Опустите транспортер".

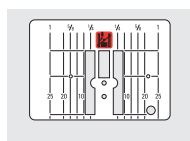

Игольная пластина для прямых строчек (специальная принадлежность)

- Снимите стандартную игольную пластину
- Игольная пластина для прямых строчек имеет в зоне иглы только одно небольшое отверстие
- Благодаря более маленькому отверстию в зоне иглы вязка стежков при применении определенных техник улучшается. В результате этого улучшается вид вышитых образцов и некоторых стегальных строчек.

Заправка машины нитками

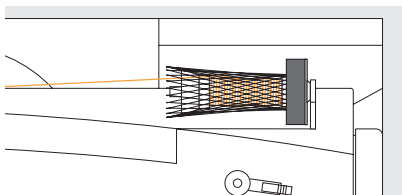

См. Руководство по эксплуатации швейного компьютера стр. 10

- При использовании очень гладких вышивальных ниток на бобину (катушку) с нитками можно натянуть предохранительную сетку
- Благодаря этому нитка сматывается более равномерно и не будет запутываться

Совет:

Используйте вертикальный стержень для металлических ниток или других специальных нитей.

Регулировка / переустановка натяжения игольной нитки

См. Руководство по эксплуатации швейного компьютера

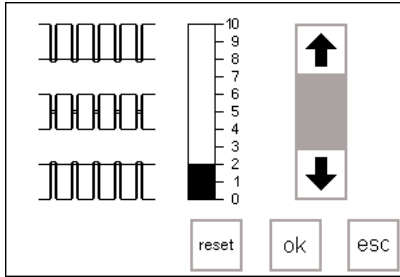

У модели **artista 180/185** предусмотрено автоматическое натяжение игольной нитки. При выборе образца вышивания натяжение нитки автоматически устанавливается на оптимальное значение. Подгонка к свойствам нестандартных материалов возможна в любое время.

Изменения натяжения игольной нитки

См. Руководство по эксплуатации стр. 55

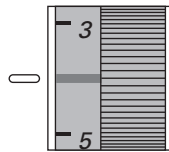

У модели **artista 165/170** предусмотрена ручная регулировка натяжения игольной нитки. При вышивании регулятор натяжения нитки должен быть установлен в диапазоне 4 - 6. Подгонка к свойствам нестандартных материалов возможна в любое время.

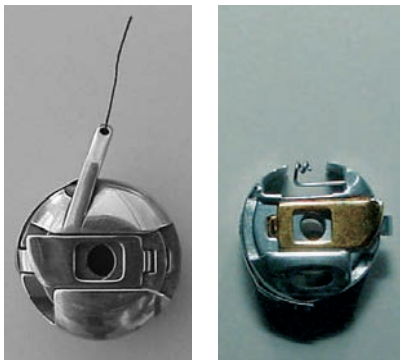

Натяжение шпульной нитки

Для вышивания заправляйте нитку в палец (левый рисунок Artista 165/170) или в направляющую пружину (правый рисунок Artista 180/185)

Вызов образца вышивки

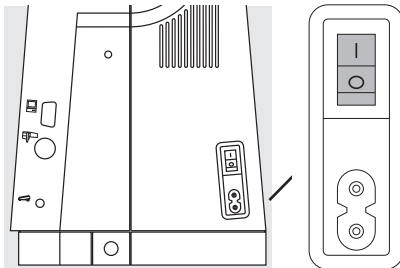

Управление швейно-вышивальной системой «artista» осуществляется с помощью внешних клавиш, а также путем прикасания пальцев к функциональным полям сенсорного экрана дисплея.

Включение машины

- Нажмите на плечо "I" перекидного сетевого выключателя

Приветствие

- Появляется в течение примерно 3-х секунд
- Выключается через программу Setup вышивального компьютера



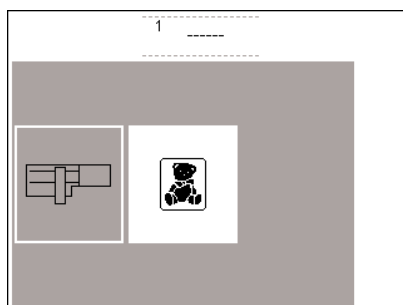

Главное меню

Общий обзор предлагает две возможности:

- вышивальный модуль
- карта с мотивами вышивки

Вызов вышивального модуля

- Нажмите на поле "Вышивальный модуль" (символ модуля) При этом будут активизированы мотивы вышивок, заложенных в память вышивального модуля (только при условии, что вышивальный модуль подключен к машине)

Вызов карт с мотивами вышивки

- Нажмите на поле "Карта с мотивами вышивки" (медвежонок)
- Таким образом будут активизированы мотивы вышивок, записанные на карте (только при условии, что карта вставлена)
- Если символ нажимается впервые после включения машины, на экране появится сообщение "Опустите транспортер" (только для artista 180)
- Нажмите на поле "esc", чтобы закрыть указание

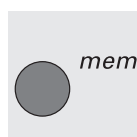

Вызов и удаление сохраненного образца

- Нажмите внешнюю клавишу "mem"
- Откроется экран меню памяти
- Есть возможность вызвать или удалить образцы, сохраненные в вышивальном модуле или на карте с образцами вышивок

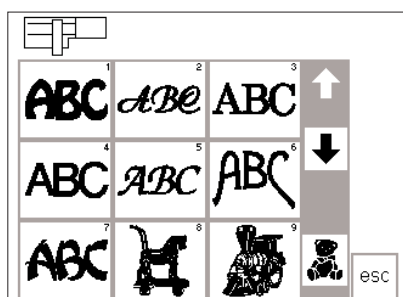

Мотивы вышивок, записанные на вышивальном модуле

- После нажатия на поле "Вышивальный модуль" на дисплее появятся мотивы вышивок
- Каждый мотив обозначен номером
- С помощью стрелок прокрутки экрана можно просмотреть весь комплект мотивов
- В верхней левой части экрана появляется символ вышивального модуля

- Этим символом отмечаются содержащиеся в вышивальном модуле мотивы вышивок
- Выберите мотив вышивки нажатием на соответствующее поле
- В сером поле под стрелками прокрутки появляется символ вышивальной карты (медвежонок).
- Нажмите на поле
- Вызываются мотивы, содержащиеся на вышивальной карте (переключение между памятью модуля и картой при условии, что карта вставлена)
- При нажатии на поле "esc" на дисплее снова появляется главное меню

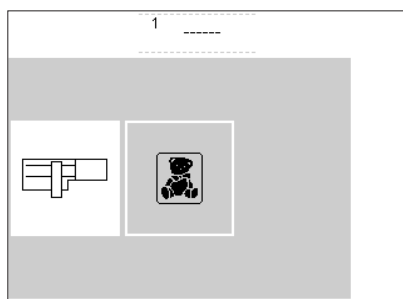

Активизация карты с мотивами вышивки

- Нажмите на поле "Карта с мотивами вышивки" (медвежонок)
- При этом будут активизированы и показаны на дисплее мотивы вышивок, записанные на карте (только при условии, что карта вставлена в прорезь)

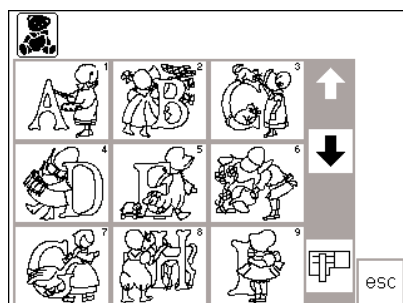

Мотивы вышивок, записанные на карте

- Записанные на карте мотивы вышивок появляются на дисплее
- Каждый мотив обозначен номером.
- С помощью стрелок прокрутки экрана можно просмотреть весь комплект мотивов
- В верхней левой части экрана появляется символ карты с мотивами вышивок
- Этим символом отмечаются содержащиеся на карте мотивы вышивок

- Выберите мотив вышивки нажатием на соответствующее поле
- В сером поле под стрелками прокрутки появляется символ вышивального модуля
- При нажатии на это поле вызываются мотивы, содержащиеся в памяти модуля (переключение между картой и памятью модуля при условии, что карта вставлена в прорезь)
- При нажатии на поле "esc" на дисплее снова появляется главное меню

Функции вышивания

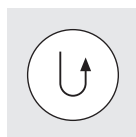

Начало вышивания клавишей закрепления строчки на головке машины

Для того, чтобы начать вышивание, нажмите клавишу закрепления строч-

ки на головке машины (нажмите и удерживайте примерно 3-х сек, пока не зазвучит сигнал). После примерно 6-и стежков машина автоматически остановится. Обрежьте концы ниток

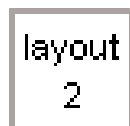

Функции "layout 1" и "layout 2"

- Нажатием на "Layout 1" или "Layout 2" вызывается соответствующая страница
- При вызове на дисплей страниц "Layout 1 и 2" вышивание невозможно.



Меню

- Показывается на нормальном экране и на странице экрана layout 1 и layout 2
- Нажмите на поле "menu"

- Появляется общий обзор мотивов, содержащихся в памяти вышивального модуля или на карте

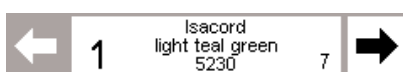

Индикация цветов мотива вышивания

- На экране показываются
• выбранная марка ниток
• обозначение цвета
• номер цвета
• номер актуального цвета
индицируется

цифрой слева
- Цифра справа показывает количество цветов образца



Изменение последовательности цветов при вышивании

- При прокручивании на экране последовательности цветных вышивок всегда показывается конец предыдущего цвета. При этом большой номер, находящийся слева в

прямоугольнике, меняет цвет с черного на серый.



Одноцветный/многоцветный мотив вышивки/продолжительность вышивания

- Показывается на нормальном экране
- Нажмите на поле
- Поле на белом фоне = машина вышивает каждый цвет отдельно
- Показывается продолжительность

вышивания актуального цвета
- Поле на сером фоне = машина вышивает мотив непрерывно только одним цветом
- Общая (оставшаяся) продолжительность вышивания для всего мотива показывается в левой части экрана.

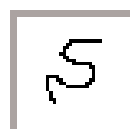

Контроль за ходом вышивания (при обрыве нитки)

- Показывается на нормальном экране
- Нажмите на поле

- На дисплее появится специальный символ

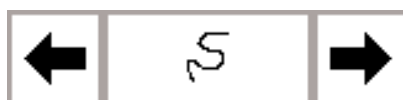

Контроль за ходом вышивания (при обрыве нитки)

- Нажмите правую или левую стрелку
- Последовательность вышивания мотива можно будет проверить отдельными шагами

- При обрыве нитки нажмите и сразу же отпустите одну из стрелок
- Игла проследует малыми шагами по вышиваемому контуру в прямом или обратном направлении (левая стрелка = назад, правая стрелка = вперед)

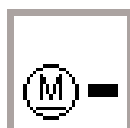

Скорость вышивания

- Нажмите на поле "M-" = скорость вышивания уменьшается пропорционально
- Нажмите на поле "M+" = скорость вышивания увеличивается пропорционально

- В поле "M+" показывается скорость в процентах (%)
- Показанное время для продолжительности вышивания всегда относится к 100%-ой скорости.

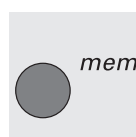

Память ("Memory")

- Нажмите внешнюю клавишу "mem"
- Откроется специальный экран меню памяти

- Отдельные образцы или комбинации можно сохранить, вызвать или стереть.

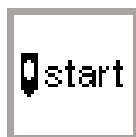
**Старт**

- Показывается на экране "layout 1"
- Нажмите на поле

- Пяльцы переместятся в стартовую позицию и игла находится точно над начальной точкой образца

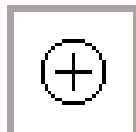
**Индикация середины образца**

- Показывается на экране "layout 1"
- Нажмите на поле
- На дисплее будет индцирована

- точная средняя точка образца
- Пяльцы переместятся таким образом, чтобы игла воткнулась точно в среднюю точку образца

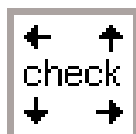
**Проверка размера образца**

- Показывается на странице экрана "layout 1"
- Нажмите на поле

Двойная функция

1. Проверка максимального размера пальцев, пальцы передвигаются
2. Нажмите на поле "check" вдольше Пяльцы дополнительно передвигаются по позициям референции

**Проверка позиции образца в овальном диапазоне пальцев**

- Если изображенный прямоугольник частично перемещается за пальцами, то считается, возможно ли вышивать образец внутри установленных пальцев
- Если один или несколько стежков

- находятся за пределами пальцев, появится сообщение.
- Этот расчет также проводится после нажатия на поле о.к., если до этого не производилась проверка с помощью функции "check".

**Изменение размера образца**

- Показывается на странице экрана "layout 1"
- Нажмите на левое поле
- Размеры образца будут уменьшены
- Нажмите на правое поле
- Размеры образца будут увеличены

- В среднем поле будет показано, насколько увеличены или уменьшены размеры образца (в процентах)
- Нажмите на среднее поле
- Размеры образца возвратятся к исходному значению (100 %)

**Функциональное поле "show" ("показать")**

- Показывается на страницах экрана "layout 1 + 2"
- После увеличения или уменьшения размера вышивки на экране появится новый размер мотива

- Нажмите на поле "show"
- Измененный образец будет заново пересчитан и снова воспроизведен на экране
- Во время выполнения этой операции на экране рядом с полем "del" появится символ "Песочные часы"

**"Песочные часы"**

- Появление символа "Песочные часы" означает, что компьютер швейной машины заново пересчитывает перемещенный или измененный в размерах образец

- Продолжительность расчетов в зависимости от сложности составляет от 1-и до 10-и мин
- Во время мигания символа "Песочные часы" на машине нельзя производить никаких манипуляций!

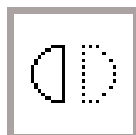
**Зеркальное отображение вправо-влево**

- Показывается на страницах экрана "layout 1"
- швейный компьютер будет вышивать

- образец в зеркальном отображении
- Машина будет вышивать образец в зеркальном отображении
- Отмеченный угол прямоугольника образца переместится справа налево

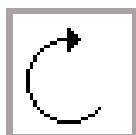
**Поворот образца***

- Показывается на страницах экрана "layout 1"
- Нажмите на левое поле
- Образец будет повернут на 5° по часовой стрелке
- Нажмите на правое поле
- Образец будет повернут на 5° против часовой стрелки

- В правом поле показывается позиция мотива в градусах (°)
- Таким образом можно получать 72 различных положений образца
- Прямоугольник образца будет на экране перемещаться
- Нижний правый уголок мотива маркирован и служит для ориентации.

**ok = Подтверждение ввода**

- Нажмите на поле
- Будут подтверждены все ранее произведенные изменения
- Дисплей переключится на нормальный экран с

- последовательностью вышиваемых цветов
- Образец подготавливается к вышиванию, на экране появляются песочные часы

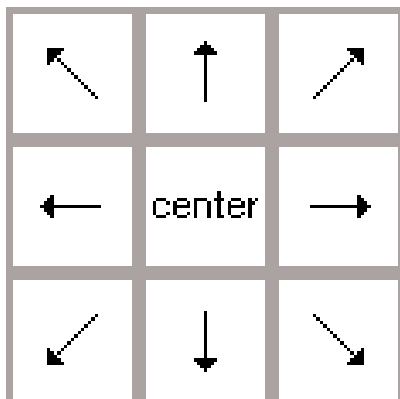
**Поля со стрелками**

- Показывается на страницах экрана "layout 1"
- Нажмите на одно из полей со стрелкой
- Активный образец вышивки переместится в направлении стрелки
- При нажатии на поле "center" образец снова возвратится в среднее положение

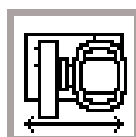
**Перемещение пяльцев**

- Показывается на нормальном экране
- Облегчает заправку нити, когда следует заменить нитку и пяльцы находятся очень близко к игле
- Нажмите на поле = символ изображается на сером фоне
- Пяльцы передвигаются горизонтально по направлению центра

- Заправьте новую нитку
- Нажмите еще раз на поле = швейный компьютер вернется в последнюю позицию или нажмите на клавишу старт (пяльцы автоматически передвигаются в правильное положение)
- Швейный компьютер продолжает вышивать

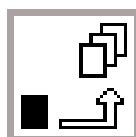
**Буферная память**

- Показывается на странице экрана "layout 1"
- Нажмите на поле = мотив сохраняется в буферной памяти

- (в Layout) во время комбинирования образцов
- Данный мотив теперь может быть вызван заново и скомбинирован с другими образцами.

**Смена образцов в рамках комбинации образцов**

- Показывается на странице экрана "layout 1"
- Нажмите на поле, проводится смена между отдельными образцами, кото-

- рые были вместе скомбинированы
- Активизированный образец изображается на черном фоне.
- Активирование образцов происходит в той же очередности как при программировании

**Delete (Удаление)**

- Показывается на странице экрана "layout 1"
- Удаляет образец из буферной памяти
- Активизируйте желаемый образец: нажмите на поле переключения-

- Нажмите на "del"
- Данный образец удален, а следующий образец изображается на черном фоне.

**Изменение размеров образца в поперечном направлении (zoom)**

- Показывается на странице экрана "layout 2"
- Нажмите на левое поле
- Размеры образца в поперечном направлении уменьшаются
- Нажмите на правое поле

- Размеры образца в поперечном направлении увеличиваются
- В среднем поле показывается процентное изменение размеров
- Нажмите на среднее поле
- Восстанавливается основная установка (100%) размеров образца

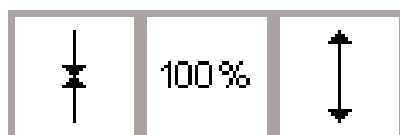
**Изменение размеров образца в продольном направлении (zoom)**

- Показывается на странице экрана "layout 2"
- Нажмите на левое поле
- Размеры образца в продольном направлении уменьшаются
- Нажмите на правое поле

- Размеры образца в продольном направлении увеличиваются
- В среднем поле показывается процентное изменение размеров
- Нажмите на среднее поле
- Восстанавливается основная установка (100%) размеров образца

**Изменение плотности стежков**

- Показывается на странице экрана "layout 2"
- Нажмите на левое поле, чтобы увеличить плотность стежков (больше стежков)
- Нажмите на правое поле, чтобы уменьшить плотность стежков (меньше стежков)

- На среднем поле показывается изменение плотности стежков в процентах
- Нажмите на среднее поле, чтобы возвратиться к основной установке (100 %) плотности стежков

**Изменение длины стежков**

- Показывается на странице экрана "layout 2"
- Нажмите на левое поле, чтобы уменьшить длину стежков
- Нажмите на правое поле, чтобы увеличить длину стежков
- На среднем поле показывается изменение длины стежков в процентах

- Нажмите на среднее поле, чтобы возвратиться к основной установке (100 %) длины стежков
- Касается только внутренних стежков, никаких окантовок
- Изменения могут быть подогнаны под толщину нитки

**Преобразование длинных стежков (стежки гладью) в короткие**

- Показывается на страницах экрана "layout 2"
- Нажмите на правое поле = преобразованные стежки увеличиваются
- Нажмите на левое поле = преобразованные стежки уменьшаются

- В среднем поле показывается длина стежка в мм
- Нажмите на среднее поле = базовая установка (off = стежки гладью) активизируется

Символы на экране

Эти символы изображаются на левой части нормального экрана и на страницах экрана "layout 1 и 2"

**Символ лапки**

- Рядом с символом лапки указывается номер рекомендуемой лапки для вышивания (№ 15)

**Продолжительность вышивания выбранного образца**

- На экране воссоздается изображение выбранного образца
- После этого появляется число, соответствующее продолжительности вышивания выбранного образца в минутах
- Во время вышивания изображается оставшееся время для вышивания мотива или отдельного цвета

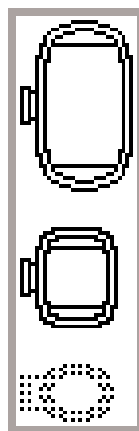
**Кодировка пальцев**

- Изображаются маленькие, средние и большие пальцы
- Те пальцы, которые пригодны для вышивания выбранного образца, выделяются на экране черным цветом

**Размеры выбранного образца**

- Размеры выбранного образца показываются в миллиметрах

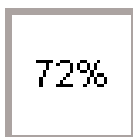
**Новый расчет образца вышивки**

- После изменения размеров образца или изменения плотности стежков и т.п. компьютер машины заново пересчитывает образец
- После нажатия на поле "ок" появляется экран с исходным изображением
- Начинает мигать символ "Песочные часы"
- Изменение образца показывается в процентах, когда идет новый расчет размера образца

Сообщения на экране

В определенных случаях на экране могут появиться следующие сообщения. Они служат напоминанием, предупреждением или подтверждением выбранной страницы экрана или функции. Следующий список

Сообщение

Опустите лапку.

Поднимите лапку

Опустите транспортер.

Вышивание на рукавной платформе:
Нельзя устанавливать вышивальные пальцы, пока не закончено построение образца и не нажато поле "check" (layout 1)

Игла должна находиться в крайне верхнем положении.

Используйте более большие пальцы.

Внимание! Емкость памяти исчерпана!
Нельзя вышивать образец этого размера полностью.
Просьба уменьшить образец.

Эта версия вышивального модуля не совместима с машиной.
Проверьте версию в программе Setup.

Предупреждение:
Этот образец еще не сохранен. Поэтому данные потеряются при выполнении выбранной функции.

Емкость памяти не достаточна большая, чтобы скомбинировать выбранный образец.

Емкость памяти не достаточна для выполнения этой комбинации. Как минимум один образец из последних исправленных образцов не был учтен.

Вышивание образца закончено.

Емкость Вашей индивидуальной карты с мотивами либо исчерпана, либо Вы вставили предварительно запрограммированную карту, на которой нельзя записать новые образцы.

показывает возможные сообщения вышивального модуля и соответствующие реакции. (см. Руководство по эксплуатации касательно возможных сообщений швейной машины.)

Реакция

- нажмите на поле "esc" = возврат к предыдущему экрану
- опустите лапку и шейте

- если выбирается функция "check", то необходимо, чтобы лапка была поднята
- поднимите лапку, нажмите на поле "esc" = возврат к предыдущему экрану.

- Если транспортер не опускается, невозможно запустить швейный компьютер. Появится сообщение "Опустите транспортер".

- Это сообщение показывается для напоминания при работе с адаптером для вышивания на рукавной платформе, чтобы сначала закончить выбор образца, перед тем как приступить к закреплению пальцев.

- Когда швейный компьютер опознает размер пальцев, игла должна находиться в крайне верхнем положении.
- поверните маховик рукой, чтобы установить иглу в крайне верхнее положение, - нажмите на поле "esc" = возврат к предыдущему экрану

- Размер пальцев и размер образцов должны подойти друг к другу.
Либо уменьшите образец, либо используйте более большие пальцы.
- нажмите на поле "esc" = возврат к предыдущему экрану

- Размер образца превышает размер площади для вышивания.
- нажмите на поле "esc" = возврат к предыдущему экрану
- уменьшите образец.

- Версия программного обеспечения вышивального модуля должна соответствовать версии программного обеспечения швейного компьютера в программе Setup, чтобы шить оптимально.
См. программу Setup в Руководстве по эксплуатации Artista.

- Это сообщение появляется при попытке выйти из изменения комбинации образцов без сохранения нового мотива.
Сохранить.
- нажмите на поле "да" или "нет"

- Было выбрано слишком много образцов, чтобы сохранить их как новый дизайн.
- нажмите на поле "esc" = возврат к предыдущему экрану
- сотрите один или два образца и продолжите.

- Емкость памяти не достаточна большая, чтобы сохранить эту комбинацию образцов. Невозможно сохранить образец, который был изменен последним.

Вышивание образца закончено. Снимите пальцы с машины.
- нажмите на поле "esc" = возврат к предыдущему экрану

Это сообщение появляется в том случае, когда машина не может сохранить образец на вставленной карте или когда карта не правильно вставлена.

Сообщение

Пожалуйста, вставьте чистую (незаполненную) карту памяти в вышивальный модуль.

Замена карты не была произведена.
Возможна потеря данных.
Прочитайте, пожалуйста, руководство по эксплуатации, прежде чем Вы заменяете карту.

Ваш вставленный текст не размещается в рамках палцев. Пожалуйста, уменьшите его или поверните образец на 90°.

Невозможно вставить больше, чем 20 знаков.

Просьба проверить верхнюю нить.

Просьба проверить нижнюю нить.

Моталка включена.

Вы действительно хотите стереть содержимое памяти?

Емкость памяти недостаточно большая для выполнения этой функции.
Этот образец можно перемещать и заполнить вышивкой.

Не были установлены палцы.

Емкость Вашей индивидуальной памяти в вышивальном модуле исчерпана. Используйте пустую карту или сотрите образец из личной памяти.

Образцы, которые напрямую передаются из программы Артиста в Швейный компьютер, нельзя изменять по размеру.

Игла выходит за пределы возможного диапазона вышивания!

Реакция

Это сообщение появляется в том случае, когда была выбрана функция сохранения и не вставлена карта. Вставьте новую чистую карту, нажмите на поле "esc" = возврат к предыдущему экрану
Повторите процедуру сохранения.

Во время процесса вышивания или при передаче данных от карты (мигающие песочные часы) нельзя удалить карту.
- Если индивидуальная карта памяти после этой замены больше не работает, следует ее заново форматировать (см. стр. 36).

Комбинация букв слишком длинна для этих палцев.
Уменьшите текст или поверните его на 90°.

Уменьшите знаки (в функции Layout) или работайте в несколько этапов.

- проверьте, закончилась или оборвалась верхняя нить.
- заправьте нить заново. Машина продолжит шить только тогда, когда исправлена ошибка.
- нажмите на поле "esc" = возврат к предыдущему экрану

- проверьте, закончилась ли нижняя нить (остаток нити: 4-6 м швейной нити, 6-8 м штопальной нити, 8-13 м Serafil)
- намотайте новую шпульку и вставьте ее. Машина продолжит шить только тогда, когда исправлена ошибка.

Когда включена моталка, возможно только намотать нить на шпульку. Машина продолжит шить только тогда, когда моталка выключена. Запомните: Это сообщение появляется при наматывании нити. При нажатии на поле "esc" оно стирается.

Подтверждает команду для стирания, прежде чем стереть строчки и функции из памяти.
- нажмите на о.к., чтобы продолжить процесс стирания
- нажмите на esc, чтобы остановить процесс стирания

Емкость памяти мала для перерасчета этих многих стежков.

Это сообщение появляется тогда, когда был выбран образец без установления палцев на машине.
- нажмите на esc и установите подходящие палцы
- переходите на страницу экрана Layout 1 и нажмите на поле "check", чтобы опознать палцы

Это сообщение появляется тогда, когда емкость памяти исчерпана. Сотрите образец из памяти или вставьте карту.

- Измените образец в ПС-программе и передайте его затем в машину или
- запомните образец на индивидуальной карте памяти или в вышивальном модуле и затем изменяйте его

Нажмите на поле "Индикация середины образца"
Игла должна находиться в середине образца, прежде чем он может быть перемещен по желаемую направлению

Стабилизирующие прокладки для вышивания

Крупные вышивки выглядят особенно привлекательно, если они выполнены на ровной поверхности материала. Чтобы достичь этого, ткань, на которой производится вышивка, должна быть стабилизирована прокладкой с изнаночной стороны.

Имеется широкий выбор различных стабилизирующих прокладок, используемых в зависимости от вида стабилизируемого материала.

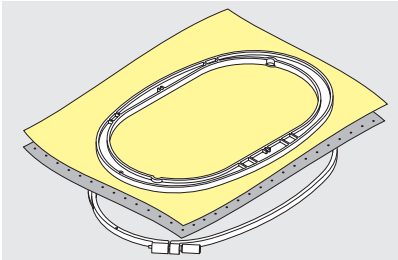

Прокладочный отделяемый материал "штикфлис"

- Отделяется от ткани как бумага
- Его можно использовать в один или два слоя
- Существует "штикфлис" двух различных толщин
- Для большей стабильности зафиксируйте "штикфлис" клеем с обратной стороны

- После вышивания просто отделите его
- На больших площадях вышивания "штикфлис" не может быть удален

Применение:

- для большинства тканей, специально для эластичных материалов

Прокладочный материал "штикфлис" для отрезания

- Его можно использовать в один или два слоя
- Существует "штикфлис" двух различных толщин
- Для большей стабильности зафиксируйте "штикфлис" клеем с обратной стороны

- После вышивания вырежьте его
- Образец вышивки не будет смещен
- На больших площадях вышивания "штикфлис" остается под вышивальными нитками

Применение:

- Для всех тканей от нормальных до толстых

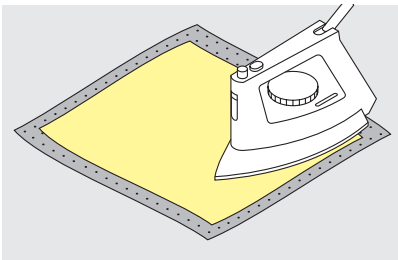

Приклеиваемые прокладки

- Приклеиваемые прокладки прикрепляются к изнаночной стороне ткани с помощью горячего утюга
- Приклеиваемые прокладки могут иметь различную толщину; обращайтесь внимание на то, чтобы толщина прокладки была соразмерна толщине ткани

- Используйте такие прокладки, которые можно легко отделить от ткани

Применение:

- Для всех материалов, склонных к растягиванию, например, трикотажных, джерсовых и т.п.

Самоклеющиеся прокладки

- Растяните прокладку в пальцах бумажной стороной вверх
- Снимите бумажную пленку с помощью острого прибора (например ножниц), клеящая сторона находится наверху
- Надавите вышиваемую часть ткани на клеящую сторону

Применение:

- Для всех частей, которые меньше пальцев (например, воротников)
- Для чувствительных тканей, как джерси, шелк и т. д.

Водорастворимые прокладки для материалов с высоким ворсом

- Водорастворимые прокладки внешне похожи на пластиковую пленку
- Водорастворимые прокладки являются превосходной защитой для материалов с высоким ворсом, предотвращающей повреждение петель, например, на махровых тканях
- Прокладки размещаются с лицевой и изнаночной сторон и вместе с тканью растягиваются в пальцах
- Прокладки легко удаляются после вышивания растворением в воде

Применение:

- Для махровых тканей, бархата, букле и т.п.
- Для тонких тканей, через которые просвечиваются прокладки из других материалов, например, для органди, батиста и т.п.

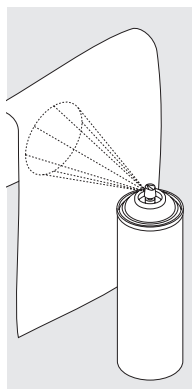

Накрахмаливание ткани в качестве дополнительного средства

- Крахмальным спреем можно дополнительно придавать требуемую жесткость тонким или рыхлым тканям
- Набрызгайте крахмальный состав на изнаночную сторону ткани и хорошо просушите ткань, можно прогладить утюгом
- Однако во всех случаях требуется использовать прокладку (например, водорастворимую прокладку)

Применение:

- Для тонких или рыхлых тканей, например, батиста, тонких льняных тканей и т.п.

Растягивание материала в пяльцах

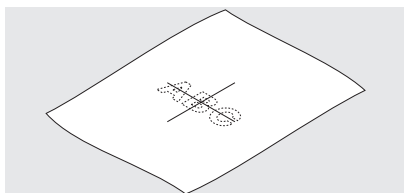

Определение средней точки

- Определите на материале среднюю точку вышиваемого образца
- Маркировочным карандашом или мелом наметьте эту точку на материале

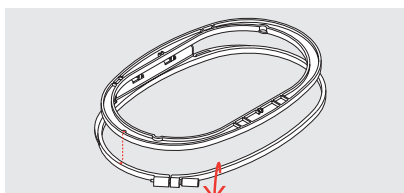

Разъединение пяльцев

- Расслабьте при необходимости регулировочный винт на наружной рамке пяльцев
- Выньте внутреннюю рамку
- Маркировочные стрелки на обеих

рамках должны всегда совпадать друг с другом

- На больших и средних пяльцах маркировочные стрелки находятся на середи не передней стороны, а на малых пяльцах - на правой стороне.

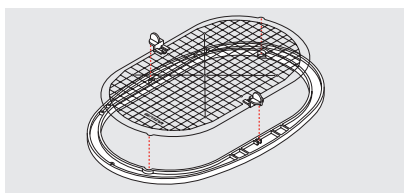

Вышивальный шаблон

- Для каждого пяльцев имеется свой шаблон
- Поле вышивания размечено квадратами размером 1 x 1 см
- Средняя точка и угловые точки снабжены отверстиями, позволяющими перенести на ткань нужные обозначения

- Вышивальный шаблон вкладывают во внутреннюю рамку таким образом, чтобы надпись "BERNINA" находилась у передней кромки (у маркировочной стрелки) и хорошо читалась
- В этом положении шаблон фиксируют во внутренней рамке пяльцев
- Отверстие для пальца облегчает извлечение шаблона из пяльцев

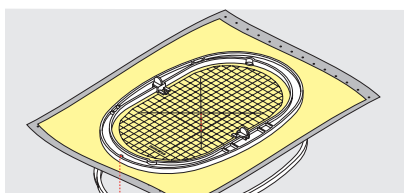

Растягивание материала

- Подложите ткань под внутреннюю рамку пяльцев, среднюю точку образца вышивки поместите в середину шаблона
- Уложите ткань вместе с внутренней рамкой на наружную рамку
- Маркировочные стрелки на обеих рамках должны совпадать друг с другом

- Вдвиньте рамки пяльцев друг в друга, обращая внимание на то, чтобы не произошло смещение ткани
- Обе части пяльцев должны быть на одной высоте
- Осторожно потяните ткань, чтобы она лежала плоско. Следите за тем, чтобы материал не перекосялся.
- Извлеките вышивальный шаблон

Установка пяльцев на машине

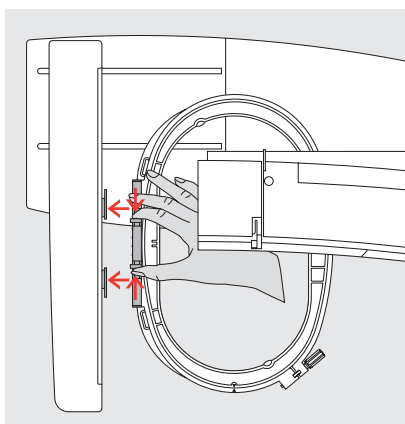

Перевод иглы и лапки в верхнее положение

- Поднимите иглу и лапку
- Возьмите пяльцы в руки, так чтобы лицевая сторона ткани была

- направлена вверх, а устройство для закрепления пяльцев находилось с левой стороны
- Подведите пяльцы под лапку

Установка пяльцев на вышивальной консоли

- Подведите пяльцы под лапку
- Сожмите оба прижимных рычажка устройства закрепления пяльцев
- Установите пяльцы над штифтом вышивальной консоли
- Отожмите пяльцы вниз, чтобы они были зафиксированы
- Отпустите прижимные рычажки

Снятие пяльцев

- Сожмите оба прижимных рычажка устройства закрепления пяльцев
- Снимите пяльцы с машины

Юстировка пяльцев

Одноразовая юстировка пяльцев требуется только тогда, когда вышивальный модуль был приобретен уже после покупки швейного

компьютера. С помощью программы setup согласуется положение иглы относительно центра вышивального модуля.

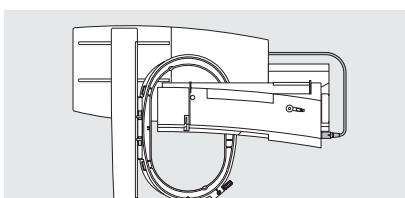

Подготовка к юстировке пяльцев

- Вышивальный модуль должен быть установлен непосредственно на машине (без адаптера)
- Вставьте в вышивальный модуль

большие или средние пяльцы с соответствующим шаблоном.

Индивидуальная программа	Функции	Длина стежка Ширина строчки Позиция иглы
Звуковой сигнал	Скорость двигателя	Натяжение ниток
Пусковой экран	Возврат к базовым установкам	Освещение
Сервис	Автоматический обрезатель нитки	
Выбор марки ниток	esc	

Инициализация программы setup

- Нажмите внешнюю клавишу setup
- На дисплее появится меню программы setup
- Нажмите на поле "Сервис"



- На дисплее появится меню
- Нажмите на поле "Юстировка пяльцев"

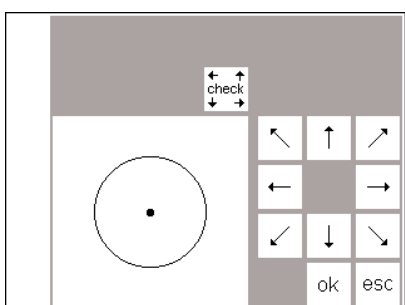

Юстировка пяльцев

- На дисплей будет выведено рабочее окно функции "Юстировка пяльцев"
- Нажмите на поле "check"
- Машина обведет пяльцы по контуру кодировки и остановит пяльцы в положении, когда игла будет находиться над средней точкой шаблона
- Если игла не будет находиться точно над средней точкой, то, нажимая на поля с соответствующими стрелками, следует переместить пяльцы, чтобы

игла установилась в нужном положении

- Нажмите на поле "ok"
- Юстировка пяльцев на этом заканчивается, окно закрывается
- Закройте программу setup нажатием "esc"
- на экране Layout 1 нажмите и удерживайте поле "check" до тех пор, пока не будет выполнена контрольная функция "Lang" (исходная позиция)

Идентификация пальцев (кодировка)

Вышивальный модуль Artista может опознать размер прикрепленных вышивальных пальцев и при

необходимости показать сообщение, если требуется изменить размер пальцев для выбранного образца.

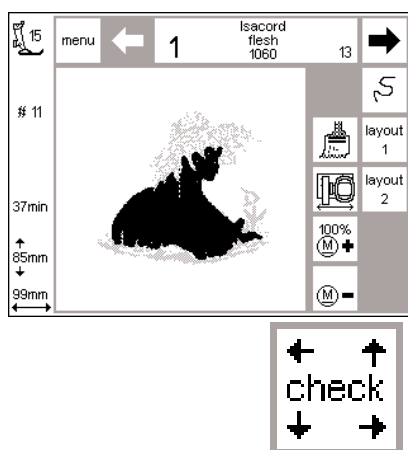

Начало вышивания образца

- Укрепите пальцы
- Выберите желаемый образец
- В том случае, если вышивальная лапка была уже опущена, при пуске машины для вышивания на экране появится сообщение "Поднимите лапку".
- Поднимите лапку
- Пальцы будут отведены назад для считывания идентификационной кодировки
- Если размер пальцев соответствует выбранному образцу вышивания, то пальцы перемещаются в стартовую позицию

- Если размер образца слишком велик для установленных пальцев, то на дисплее появляется окно с соответствующим сообщением
- Смените пальцы
- Нажмите на поле "Check" (в меню Layout) = определяется новый размер пальцев
- Нажмите на "о.к." (в layout 1)
- Начните вышивание выбранного образца (нажмите клавишу "start")
- Появится сообщение "Опустите лапку"
- Опустите лапку
- Нажмите клавишу "start"

Вышивание образцов, букв и цифр

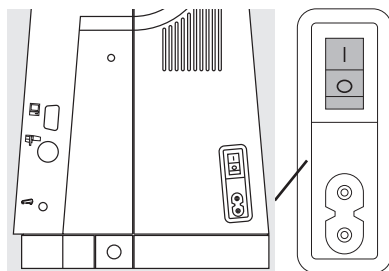

Подготовка швейного компьютера

- Выключите машину
- Подсоедините вышивальный модуль к швейному компьютеру
- Вставьте иглу № 80 для всех тонких и средней плотности тканей или иглу № 90 для толстых, жестких материалов
- Для использования в качестве игольной нитки подходят лощеные или матированные вышивальные нитки № 40 - 50
- В качестве шпульной нитки применяйте тонкие нитки для вышивки или штопки (например,

- Mettler № 60/2) или тонкие нитки для оверлоков (например, Mettler Metrolene № 180)
- Заправьте машину нитками
- Растяните в пальцах ткань, на которой будете вышивать
- Вставьте пальцы в вышивальный модуль

Включение швейно-вышивальной машины

- Включите сетевой выключатель швейной машины

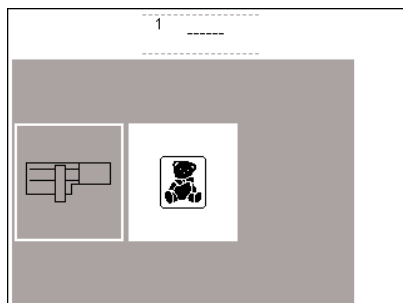

Главное меню

- Нажмите на поле "Вышивальный модуль" (левое поле)
- После этого будут активизированы образцы вышивания, сохраняемые в памяти вышивального модуля
- Нажатием на поле "esc" закройте надпись на экране "Опустите транспортер"
- Опустите транспортер

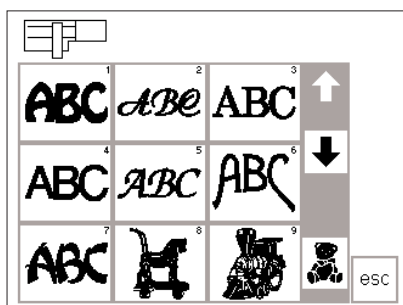

Алфавиты и мотивы вышивки вышивального модуля

- В левом верхнем углу окна символ вышивального модуля показывает, что активизированы образцы вышивок вышивального модуля
- Стрелками прокрутки экрана можно просмотреть все содержащиеся в памяти модуля образцы
- Все мотивы после алфавитов можно скомбинировать с буквами
- Нажмите на поле нужного образца алфавита

- Нажмите на поле, находящееся под стрелками прокрутки экрана (символ "Медвежонок")
- После этого будут активизированы образцы, записанные на карте (в случае если карта вставлена в вышивальный модуль)
- Нажмите на поле "esc", чтобы закрыть текущее окно и возвратиться к главному меню

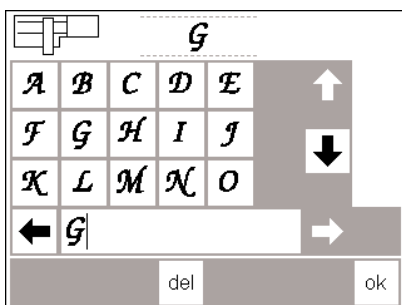

Поля букв выбранного алфавита

- На экране появятся буквы выбранного алфавита
- Нажимайте на стрелки прокрутки экрана
- Таким образом можно вызвать любую букву или цифру
- При инициализации алфавита на экране автоматически появляется строка памяти
- Нажмите на какую-либо букву (или цифру)
- Выбранная буква (или цифра) сразу

- же будет загружена в строку памяти
- Выберите другую букву (или цифру)
- Она будет также загружена в строку памяти
- и т.д.
- При нажатии на поле "del" выбранная последней буква (или цифра) будет удалена
- После нажатия на поле "ok" выбранная комбинация букв будет переведена в нормальный рабочий экран для вышивания

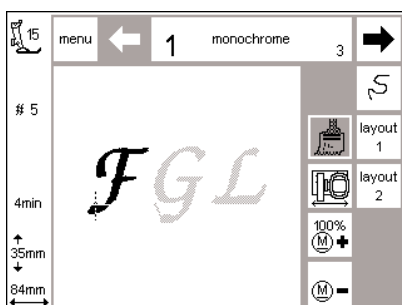

"Нормальный рабочий экран" с рисунком вышивки и функцией выбора цвета

- После нажатия на поле "ok" на дисплее появляется "нормальный" рабочий экран с выбором цвета вышивки и индикацией последовательности вышивки цветных фрагментов
- Загруженные в память буквы (цифры) появятся в большом окне экрана
- Буквы и цифры всегда вышиваются одним цветом (поле с "кистью" активизировано)

- На экране индицируется дальнейшая важная информация:
- ◆ номер рекомендуемой лапки
- ◆ номер образца
- ◆ продолжительность вышивания
- ◆ размеры готового образца
- Курсором на рисунке вышивки отмечается начальная точка выделенного цветного фрагмента
- С этого "нормального" рабочего экрана можно непосредственно начинать вышивку букв и цифр

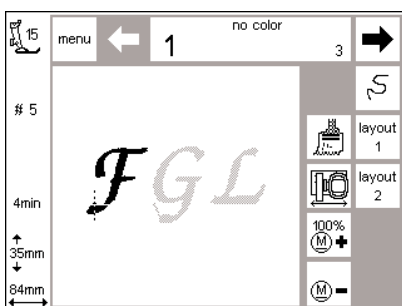

Вышивание отдельных букв разными цветами

- Буквы и цифры всегда вышиваются одним цветом (поле с "кистью" активизировано)
- Нажмите на поле с "кистью" (функция деактивируется)
- Вышивание одним цветом будет отменено

- Машина будет автоматически останавливаться после вышивания каждой отдельной буквы
- После остановки машины можно заменить катушку с нитками
- Продолжительность вышивания показывается для каждого цвета.

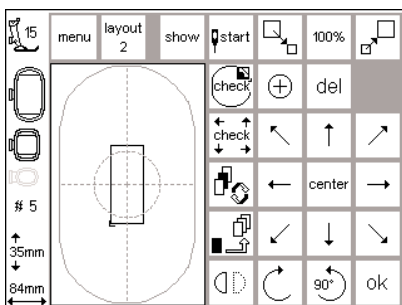

Поворот букв алфавита

- Иногда пальцы могут оказаться слишком узкими для размещения подготовленного для вышивки слова
- В таком случае в окне функций layout 1 поверните комбинацию букв на 90° (см. также раздел "Поворот образца" стр. 27)

- Теперь подготовленное для вышивки слово разместится по всей длине пальцев
- В этом направлении можно вышить большее количество букв

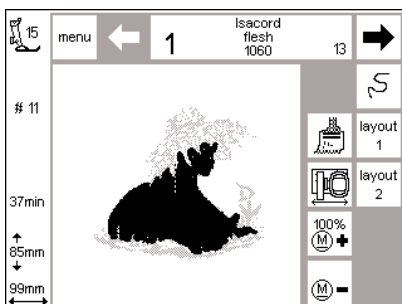

Экран с рисунком мотива вышивки и функцией выбора цветного фрагмента

- После активизации выбранного мотива вышивки швейный компьютер переходит к экрану вышивания
- Активизированный образец всегда показывается в большом окне
- После построения образца пальцы всегда перемещаются в стартовую позицию.
- На этом же экране можно прочитать важнейшую информацию, относящуюся к выбранному образцу:
- ◆ номер рекомендуемой лапки
- ◆ номер образца

- ◆ продолжительность вышивания (после создания образца)
- ◆ высоту и ширину готового образца
- Здесь же можно узнать, какой из цветных фрагментов рисунка вышивается в данный момент (нажатием на стрелки)
- На рисунке мотива вышивки активизированный в данный момент цветной фрагмент выделен черным цветом, остальная часть образца остается серой
- Курсором на рисунке отмечена начальная точка вышивания выделенного цветного фрагмента
- Вышивание образца возможно только с этого экрана вышивания.

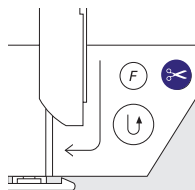

Начало вышивания клавишей закрепления строчки на головке машины

- Опустите вышивальную лапку
- Для того чтобы начать вышивание, нажмите клавишу закрепления строчки на головке машины (нажмите и удерживайте нажатой примерно 3 сек, пока не зазвучит сигнал)
- Швейный компьютер выполнит несколько стежков

(примерно 6) и автоматически остановится

- Поднимите лапку
- Обрежьте концы ниток в начальной точке вышивания
- Опустите вышивальную лапку
- Нажмите клавишу закрепления строчки на головке машины, чтобы продолжить вышивание
- чтобы остановить швейный компьютер, нажмите клавишу закрепления строчки

Автоматический нитеобрезатель

- В конце каждой смены цвета ниток автоматически обрезаются нитки (верхняя и нижняя); при обрезке нижней нити остается конец, длина которого достаточна чтобы продолжить вышивать следующим цветом

- При длинных соединительных нитках (длинее 2 см) конечные нитки тоже обрезаются, но швейный компьютер продолжает вышивать без перерыва
- В программе Setup можно выключить/включить автоматический нитеобрезатель

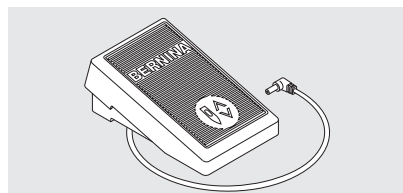

Начало вышивания педальным пускателем

- Опустите лапку
- Нажмите пусковую педаль, швейный компьютер выполнит несколько стежков (примерно 6) и автоматически остановится
- Отпустите педаль
- Поднимите лапку
- Обрежьте концы ниток в начальной точке вышивания
- Опустите лапку
- Для продолжения вышивания нужно непрерывно удерживать педаль в нажатом состоянии

Прерывание вышивания педальным пускателем

- Во время процесса вышивания нажмите и сразу же отпустите пусковую педаль
- Швейный компьютер сразу же автоматически остановится

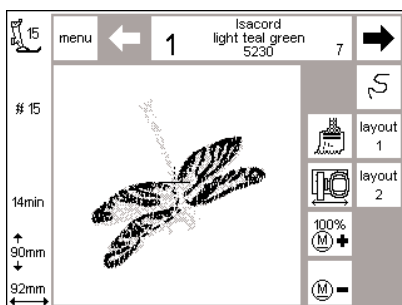

Вышивание цветных фрагментов мотива

- Снова опустите лапку
- Повторно нажмите клавишу закрепления строчки или пусковую педаль
- Все детали мотива соответствующего цвета будут вышиты, после чего машина автоматически остановится

Обрезание ниток после вышивания

- Поднимите лапку
- Снимите пальцы с вышивального модуля
- Обрежьте нитки непосредственно у поверхности вышивки

Смена цвета

- Швейный компьютер автоматически переключится на вышивание фрагментов следующего цвета
- Смените цвет верхней нити
- Вышейте цветные фрагменты, как описано выше

Комбинирование образцов вышивки и функций

Все образцы вышивки можно комбинировать с различными функциями, предлагаемыми вышивальным модулем. Можно также установить другую последовательность

выполнения цветных фрагментов мотива, как и повернуть образец или изменить плотность стежков и т.п.

Исходный экран для вышивания

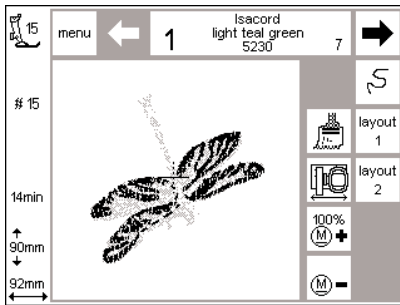

Исходный экран для вышивания ("экран для вышивания")

- После активизации выбранного образца вышивки на дисплее появляется первый экран с образцом вышивки, на котором имеется функция выбора цветов и индикация последовательности вышивания цветных фрагментов.
- Активизированный образец всегда появляется в большом среднем окне экрана.
- На этом же экране можно прочитать важнейшую информацию, относящуюся к выбранному образцу:
 - ◆ номер рекомендуемой лапки
 - ◆ номер образца
 - ◆ продолжительность вышивания
 - ◆ высоту и ширину готового образца
- Нажмите на поле "layout1" или "layout 2" = на дисплее появится соответствующий экран
- Нажмите на поле "menu", на дисплее снова появится меню вышивального модуля
- В поле "color" будет указано число цветов выбранного образца вышивки (малыми цифрами)
- Фактическая последовательность вышивания цветных фрагментов образца может быть прокручена обеими стрелками
- Крупными цифрами индицируется порядковый номер вышиваемого в данный момент цветного фрагмента
- Фрагменты мотива, вышиваемые активизированным в данный момент цветом, выделяются на дисплее черным цветом, остальные фрагменты остаются серыми

- Курсором на рисунке вышивки отмечается начальная точка выделенного цветного фрагмента
- Нажмите на поле "Кисть", в весь образец будет вышиваться только одним цветом (без остановки для смены цветов)
- Нажмите на поле "Перемещение пальцев", пальцы перемещаются горизонтально к центру, чтобы облегчить заправку нити
- Нажмите на поле "M-" или "M+" = скорость вышивания пропорционально уменьшается или увеличивается

Индикация изменения размеров, зеркального отображения, поворота образца

- На "нормальном" рабочем экране образец вышивки всегда изображается в оригинальном виде
- Изменения размеров на экране не видны
- При изменении размеров изменяются только цифровые данные размеров образца в миллиметрах
- Зеркальное отображение и поворот образца будут видны на нормальном экране только, если образец был сохранен в буферной (временной) памяти (layout 1)
- Однако все произведенные изменения можно в любое время увидеть и вызвать на обоих экранах layout

Изменение последовательности вышивания цветных фрагментов

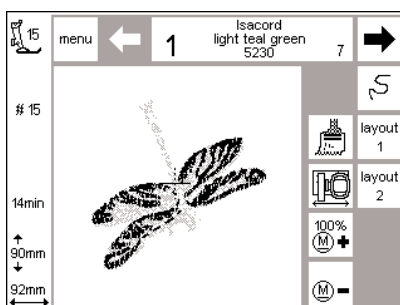

Последовательность вышивания цветных фрагментов

- В поле "color", нажимая на обе стрелки справа и слева, можно выбрать порядковый номер цветного фрагмента, которой будет вышиваться в данный момент
- Общее число цветов выбранного образца вышивки соответствует числу, индицируемому малыми цифрами с правой стороны от слова "color"

- Номер цветного фрагмента, подлежащего вышиванию в данный момент, показывается крупными цифрами слева
- На рисунке образца цветной фрагмент, вышиваемый в данный момент, выделяется черным цветом, остальная часть рисунка остается серой
- Курсором на рисунке отмечается начальная точка выделенного цветного фрагмента

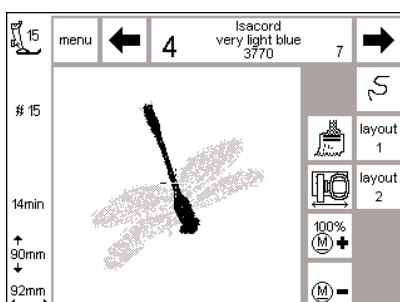

Изменение последовательности вышивания цветных фрагментов вручную

- В поле "color", нажимая на обе стрелки, выберите порядковый номер нужного цветного фрагмента (например, "4")
- После окончания вышивания фрагмента данного цвета швейный компьютер остановится автоматически
- В поле "color", нажимая на обе стрелки, выберите порядковый номер следующего цветного фрагмента (например, "6")
- Вышейте второй цветной фрагмент
- Повторяйте эти операции, пока не будет

- завершено вышивание всего образца
- Если Вы нажимаете на левую стрелку, всегда показывается конец предыдущего цветного фрагмента. При этом цвет крупной цифры слева в прямоугольнике меняется с черной на серый.

Пример:

При смене со цвета 6 на 4 необходимо нажать на левую стрелку пока не появится серая цифра 3, затем нажать на правую стрелку 1 раз и черная цифра 4 появится. Цветной фрагмент 4 готов к вышиванию.

Вышивание всего образца одним цветом



Одноцветный образец вышивания

- Нажмите на поле "Кисть"

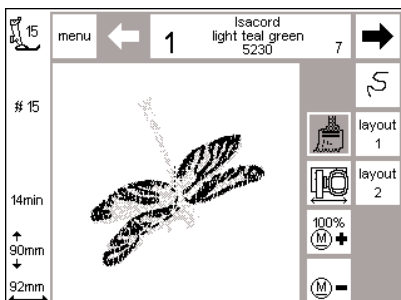

Одноцветное вышивание

- Весь образец будет вышит только одним цветом
- Машина остановится только после окончания вышивания всего образца

Layout 1 и 2

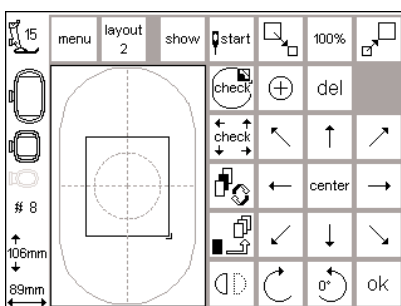

Layout 1

- В окне экрана для вышивания нажмите на поле "layout 1"
- На дисплее появится окно функций layout 1
- поля со стрелками в 8-и направлениях появятся справа от образца

- Функции для изменения размера появятся в верхней правой части экрана
- Нажмите на поле "ok", чтобы вернуться к нормальному экрану
- Образец вышивается с экрана для вышивания.

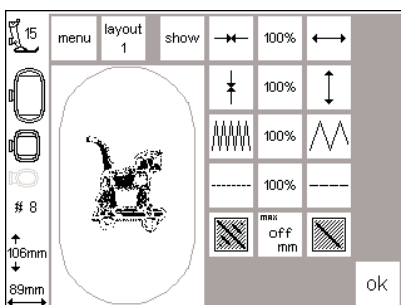

Layout 2

- В окне экрана для вышивания нажмите на поле "layout 2"
- На дисплее появится окно функций layout 2
- Плотность стежков (зигзаг) и изменение положения иглы а также преобразование стежков гладью в прямые стежки изображаются справа от рисунка стежка

- Нажмите на поле "layout 1", чтобы снова вернуться к окну функций layout 1
- Нажмите на поле "ok", чтобы вернуться к нормальному экрану
- Производить вышивание можно только в то время, когда на дисплей выведен экран для вышивания

Перемещение мотива вышивки в нужное положение

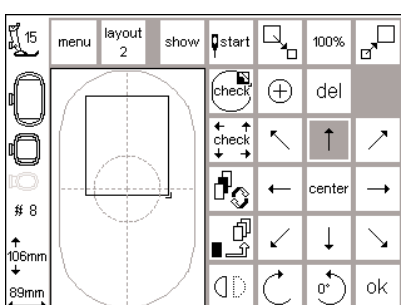
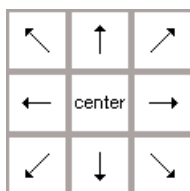

Перемещение выбранного образца полями со стрелками

- Выбранный образец можно переместить в другое положение в пределах площади пальцев
- Откройте окно функций layout 1
- Нажимая на поля со стрелками (8 направлений) переместите образец в желаемое положение в пределах площади пальцев

- При перемещении образца на экране показывается только рамка, оконтуривающая размеры образца, рисунок самого образца исчезает
- Если вы нажмете на поле "center", образец снова возвратится в среднее положение

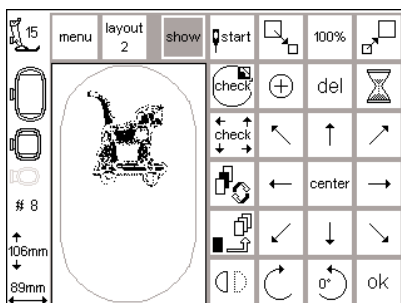

Восстановление образца вышивки

- Если все изменения завершены, можно восстановить образец при нажатии на поле "show"
- Песочные часы мигают и показывают, что компьютер восстанавливает образец
- Когда восстановление измененного образца закончено, нажмите на поле о.к.
- Открывается экран для вышивания и образец заново пересчитывается

- Процесс пересчета индицируется на левой стороне экрана в процентах
- На экране для вышивания рисунок образца всегда изображается в оригинальных размерах.

Индикация стартовой позиции образца

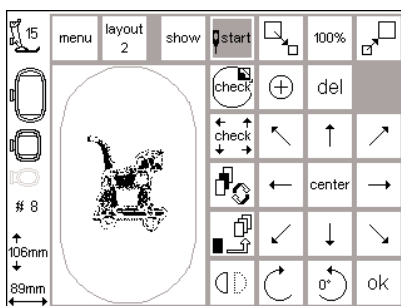

Индикация стартовой позиции образца

- Откройте окно функций layout 1
- Нажмите на поле "start"
- Пяльцы переместятся в надлежущую стартовую позицию, при которой игла будет находиться точно над точкой первого укола
- Нажмите на поле "ok", чтобы подтвердить произведенные изменения и вернуться к экрану для вышивания

Индикация середины образца

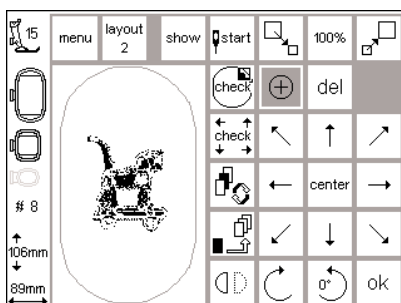

Индикация середины образца

- Откройте окно функций layout 1
- Нажмите на поле "Середина образца"
- На экране будет указана точная середина образца
- Пяльцы переместятся таким образом, что игла установится точно над средней точкой образца
- После этого можно проверить точность позиционирования середины образца (например, соответствует ли середина образца вышивки середине куска ткани, на которой выполняется вышивание)

- Нажмите на поле "ok", чтобы подтвердить произведенные изменения и вернуться к экрану для вышивания

Проверка размеров образца

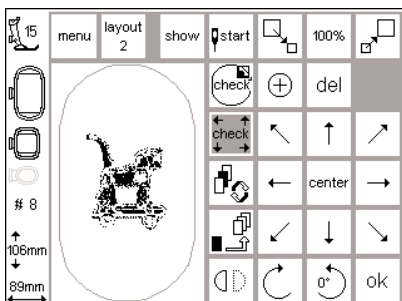
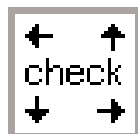

Проверка пальцев, размера образца и исходной позиции

- поле "check" имеет двойную функцию
- Откройте окно функции layout 1

1. - Пяльцы будут отведены вперед и назад для считывания идентификационной кодировки
 - После идентификации швейный компьютер обводит пальцы по контуру образца
 - Если размер пяльцев соответствует выбранному образцу вышивания, то пальцы перемещаются в стартовую позицию
 - Если размер образца слишком велик для установленных пяльцев,

то на дисплее появится соответствующее сообщение

- Нажмите на поле "о.к.", чтобы подтвердить произведенные изменения и вернуться к экрану для вышивания
- 2. - Нажмите поле "check" подольше
 - Сначала проверяется исходная позиция, затем происходит проверка как описано в пункте 1
 - Проверка исходной позиции необходима, если вышивальный рукав и в последствии пальцы потеряли свою позицию (например, мешали вышивальному рукаву или пальцам в своих движениях или они были заблокированы)

Изменение размеров образца

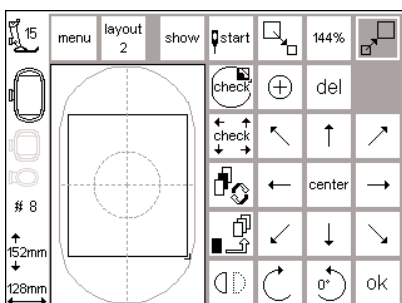

Изменение размеров образца

- Откройте окно функций layout 1
- Нажмите на левое поле функции изменения размеров образца
- Размеры образца будут уменьшены
- Нажмите на правое поле функции изменения размеров образца
- Размеры образца будут увеличены
- В среднем поле показывается процентное изменение размеров образца

- Нажмите на среднее поле
- После этого будут активизированы исходные значения размеров образца (100%)
- При изменении размеров образца на экране показывается только изменяющаяся в размерах рамка, оконтуривающая образец
- Изменения размеров образца сохраняются до тех пор, пока не будет выбран новый образец или отключен швейный компьютер

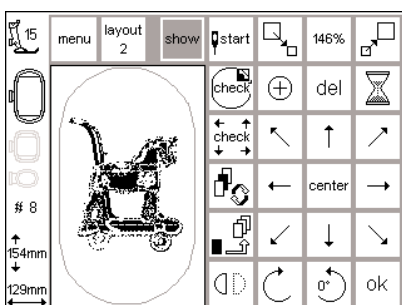

Восстановление образца вышивки

- Если все изменения завершены, можно восстановить образец при нажатии на поле "show"
- Песочные часы мигают и показывают, что компьютер восстанавливает образец
- Когда восстановление измененного образца закончено, нажмите на поле о.к.

- Откроется экран для вышивания и образец заново пересчитывается
- Процесс пересчета индицируется на левой стороне экрана в процентах
- На экране для вышивания рисунок образца всегда изображается в оригинальных размерах.

Перевод образца в зеркальное отображение (справа налево)

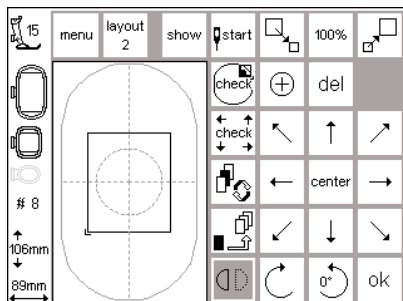
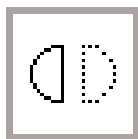

Зеркальное отображение образца (справа налево)

- Откройте окно функций layout 1
- Нажмите на поле функции "Зеркальное отображение"
- Рисунок образца будет переведен в свое зеркальное отображение (и впоследствии в таком виде вышит)
- При переводе в зеркальное отображение на экране показывается только оконтуривающая образец рамка

- Обозначение угла прямоугольной рамки образца переместится с правого нижнего угла в левый нижний угол
- Образец в зеркальном отображении сохраняется до тех пор, пока не будет выбран новый образец
- Совместно с функцией "Поворот образца" возможны самые различные комбинации

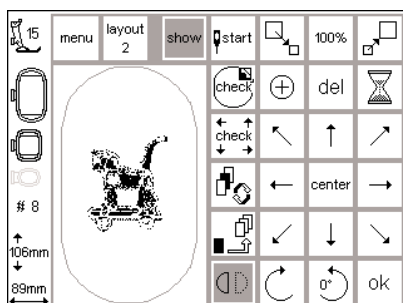

Восстановление образца вышивки

- Если все изменения завершены, можно восстановить образец при нажатии на поле "show"
- Песочные часы мигают и показывают, что компьютер восстанавливает образец
- Когда восстановление измененного образца закончено, нажмите на поле о.к.
- Откроется экран для вышивания и образец заново пересчитывается

- Процесс пересчета индицируется на левой стороне экрана в процентах
- На экране для вышивания рисунок образца всегда изображается в оригинальных размерах.

Поворот образца

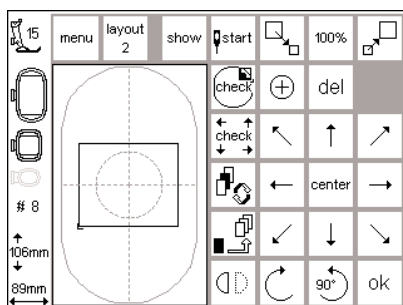
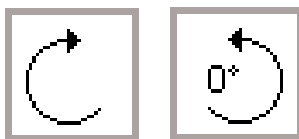

Поворот образца

- Откройте окно функций layout 1
- Нажмите на левое поле
- Образец будет повернут на 90 по часовой стрелке
- Нажмите еще раз на поле
- Образец будет повернут на 180 по часовой стрелке и т.д.
- Нажмите на правое поле
- Образец будет повернут на 90 против часовой стрелки и т.д.
- Таким образом образец может быть повернут в 72-х разных направлениях
- Совместно с функцией "Зеркальное отображение" возможно составление самых разнообразных комбинаций
- При повороте образца на экране

- показывается и вращается только оконтуривающая образец рамка
- Повернутое положение образца сохраняется до тех пор, пока не будет выбран новый образец
- Если образец слишком велик для поворота, необходимо сначала уменьшить образец, повернуть его и затем вновь увеличить его до нужного размера

Примечание:

Чтобы изменения как зеркальное отображение и поворот образца видны были на экране для вышивания, следует сохранить измененный образец в буферной (временной) памяти (см. стр. 33)

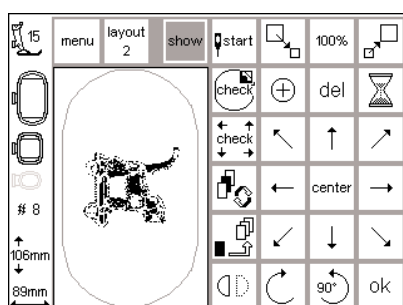

Восстановление образца вышивки

- Если все изменения завершены, можно восстановить образец при нажатии на поле "show"
- Песочные часы мигают и показывают, что компьютер восстанавливает образец
- Когда восстановление измененного образца закончено, нажмите на поле о.к.
- Откроется экран для вышивания и образец заново пересчитывается

- Процесс пересчета индицируется на левой стороне экрана в процентах
- На экране для вышивания рисунок образца всегда изображается в оригинальных размерах.

Одностороннее изменение размеров образца



Изменение размера образца в поперечном направлении

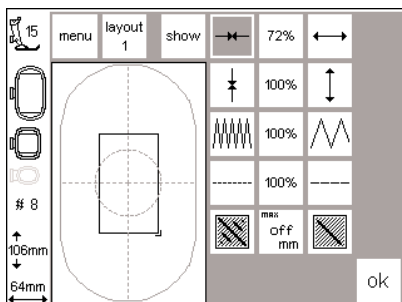

Расширить или сузить образец

- Откройте окно функций layout 2
- Нажмите на левое поле
- Образец сожмется в поперечном направлении
- Нажмите на правое поле
- Образец растянется в поперечном направлении
- В среднем поле показывается процентное изменение размера образца

- Рамка образца показывается в измененных размерах
- Нажмите на среднее поле
- Возвращаются исходные значения размеров образца



Изменение размера образца в продольном направлении

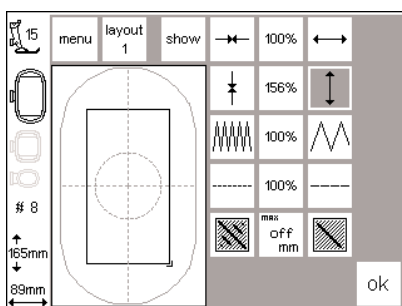

Укоротить или удлинить образец

- Откройте окно функций layout 2
- Нажмите на левое поле
- Образец сожмется в продольном направлении
- Нажмите на правое поле
- Образец растянется в продольном направлении
- В среднем поле показывается процентное изменение размера образца
- Рамка образца показывается в измененных размерах
- Нажмите на среднее поле
- Возвращаются исходные значения размеров образца

Восстановление образца вышивки

- Если все изменения завершены, можно восстановить образец при нажатии на поле "show"
- Песочные часы мигают и показывают, что компьютер восстанавливает образец
- Когда восстановление измененного образца закончено, нажмите на поле о.к.
- Откроется экран для вышивания и образец заново пересчитывается
- Процесс пересчета индицируется на левой стороне экрана в процентах
- На экране для вышивания рисунок образца всегда изображается в оригинальных размерах.

При повороте образца на 90° изображаются размеры длины и ширины соответственно наоборот.

Изменение плотности стежков

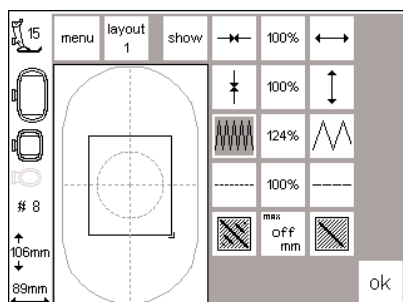

Изменение плотности стежков (например, при использовании более тонких или более толстых вышивальных ниток)

- Откройте окно функций layout 2
- Нажмите на левое поле функции "Изменение плотности стежков"
- Плотность стежков увеличится (возрастет общее число стежков)
- Нажмите на правое поле функции "Изменение плотности стежков"
- Плотность стежков уменьшится (сократится общее число стежков)
- В среднем поле показывается процентное изменение плотности стежков
- Нажмите на среднее поле
- После этого будет активизировано исходное значение плотности стежков (100 %)
- При изменении рисунка образца на экране показывается только рамка, огибающая образец
- Изменение плотности стежков сохраняется до тех пор, пока не будет выбран новый образец

Восстановление образца вышивки

- Если все изменения завершены, можно восстановить образец при нажатии на поле "show"
- Песочные часы мигают и показывают, что компьютер восстанавливает образец
- Когда восстановление измененного образца закончено, нажмите на поле о.к.
- Откроется экран для вышивания и образец заново пересчитывается
- Процесс пересчета индицируется на левой стороне экрана в процентах
- На экране для вышивания рисунок образца всегда изображается в оригинальных размерах.

Изменение длины стежков

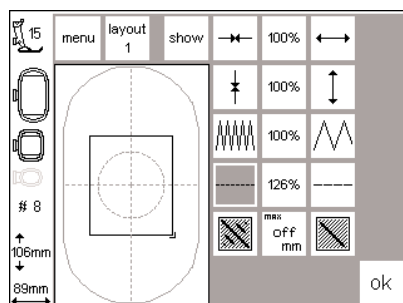
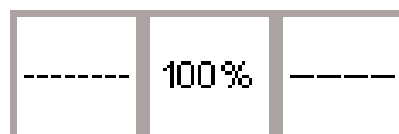

Изменение длины стежков (например, при использовании более тонких или более толстых вышивальных ниток)

- Откройте окно функций layout 2
- Нажмите на левое поле функции "Изменение длины стежков"
- Длина стежков уменьшится
- Нажмите на правое поле функции "Изменение длины стежков"
- Длина стежков увеличится
- В среднем поле показывается процентное изменение длины стежков
- Нажмите на среднее поле
- После этого будет активизировано исходное значение длины стежков (100 %)
- При изменении рисунка образца на экране показывается только рамка, огибающая образец
- Изменение длины стежков сохраняется до тех пор, пока не будет выбран новый образец

Восстановление образца вышивки

- Если все изменения завершены, можно восстановить образец при нажатии на поле "show"
- Песочные часы мигают и показывают, что компьютер восстанавливает образец
- Когда восстановление измененного образца закончено, нажмите на поле о.к.
- Откроется экран для вышивания и образец заново пересчитывается
- Процесс пересчета индицируется на левой стороне экрана в процентах
- На экране для вышивания рисунок образца всегда изображается в оригинальных размерах.

Преобразование стежков

Образцы вышивки заполнены стежками гладью и прямыми стежками.



Стежки гладью

Игла прокалывает материал по очереди на одной, а затем на противоположной стороне

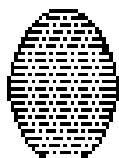

Прямые стежки (заполняющие стежки)

Выполняются стежки с определенным расстоянием друг от друга

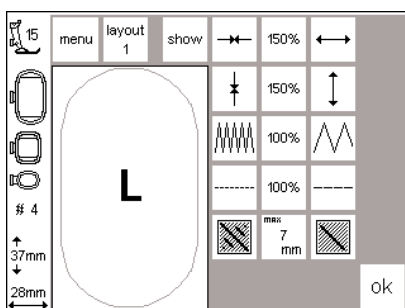

Преобразование стежков гладью в прямые стежки

- Откройте окно функций Layout 2
- Нажмите на правое или левое поле
- Стежки гладью преобразуются в прямые стежки длиной макс. 7 мм

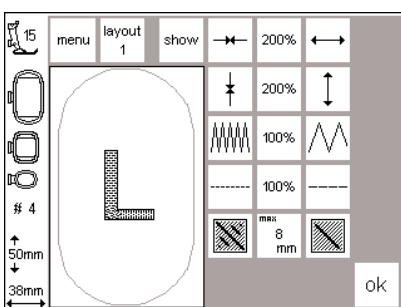

Заполнение прямыми стежками

- Нажмите на правое поле
- Макс. длина прямых стежков увеличивается
- Нажмите еще раз на левое поле
- Макс. длина прямых стежков уменьшается
- В среднем поле показывается актуальная макс. длина прямого стежка в мм

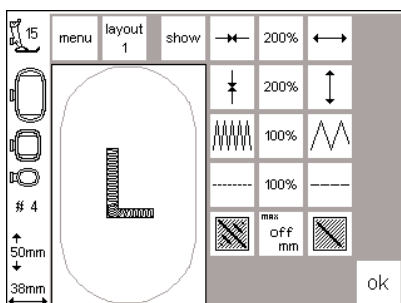

Стежки гладью

- Нажмите на среднее поле
- Базовая установка (off) активизируется, мотив опять заполняется стежками гладью

Применение:

- например для мотивов или алфавитов, которые заполнены стежками гладью

Скомбинировать образцы и буквы

В вышивальном модуле **artista** можно скомбинировать образцы, чтобы разработать совсем новые мотивы.

Кроме того есть возможность скомбинировать буквы с образцами.

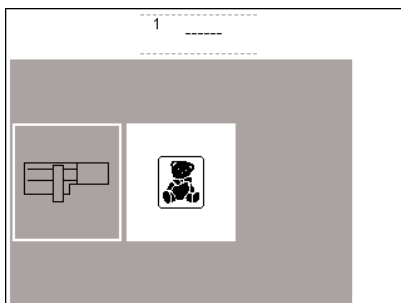

Выбор буквы

- Нажмите на поле "Вышивальный модуль"
- Закройте сообщение "Опустите транспортер" нажатием на поле "esc"

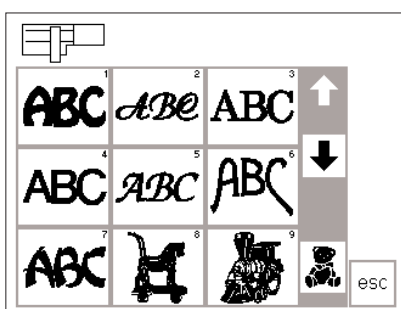

- Появится меню
- Выберите желаемый вид алфавита

С помощью буферной памяти можно изменить и расстояние между прописными и маленькими буквами.

- Выберите букву и запомните ее в буферной памяти
- Выберите маленькую букву (маленькие буквы), разместите ее (их) в Layout 1 и запомните ее (их)
- Нажмите на поле "о.к." = из комбинации составляется новый образец

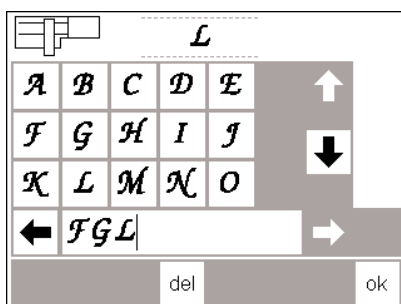

- На экране появятся буквы
- Запрограммируйте буквы по желаемой очередности
- Очередность букв показывается в строке памяти в нижней части экрана
- Выбранная последней буква показывается в самой верхней части экрана

- Подтвердите ввод нажатием на о.к.
- Швейный компьютер переходит к экрану для вышивания
- Символ песочных часов мигает до тех пор, пока не будет закончен процесс

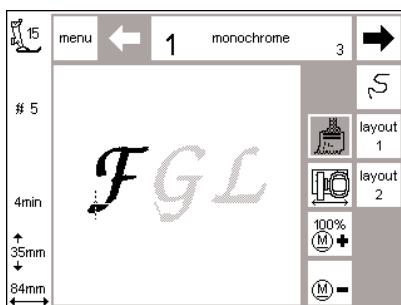

- Буквы появляются на экране
- Пяльцы перемещаются в стартовую позицию
- Нажмите на поле "layout 1" = появится окно функций "layout 1"

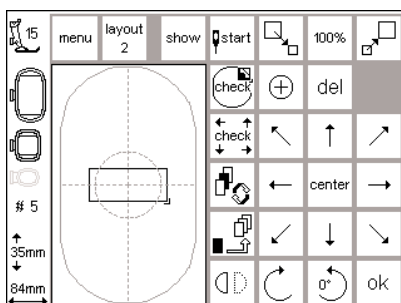

- Буквы изображаются в виде прямоугольников на экране
- Нажимая на поля со стрелками (8 направлений), переместите прямоугольник в желаемое положение
- Возможны и другие изменения: увеличение, уменьшение, зеркальное отображение, поворот

- Прямоугольник изображает все изменения
- Нажатием на поле "show" образец изображается в оригинальном виде (прямоугольник показывает изменения более точно, чем образец)

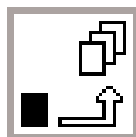

Буферная память

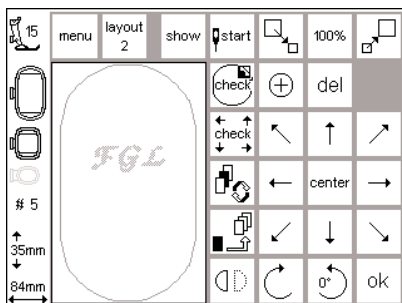

- нажмите на символ - символ песочных часов мигает
- Образец сохраняется в буферной памяти
- Образец не активизирован и выделяется на сером фоне
- Нажмите на поле "Menu"
- Нажатием на наружную клавишу "clr" можно стереть все содержимое буферной памяти
- Выбранный последним образец остается как не сохраненный образец

- **Внимание:** Если компьютер выключается прежде чем образец был сохранен в банке памяти, то он исчезнет.
- **Важно:** Прежде чем сохранить образец в буферной памяти, его нужно переместить как минимум на один шаг (с помощью 8-и стрелок направления) из центра, иначе нельзя добавить дополнительные образцы.

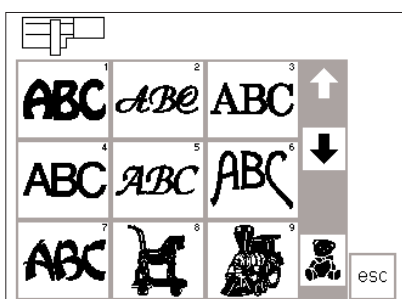

- Появится меню с коллекцией образцов
- Выберите желаемый образец, при необходимости прокрутите стрелками

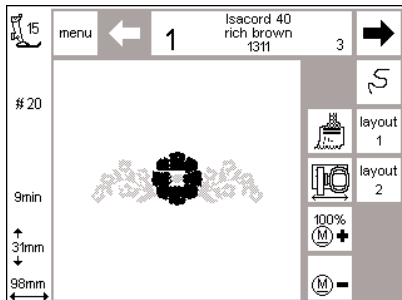

- компьютер построит образец постепенно один цвет за другим до полного изображения образца на экране
- Пяльцы перемещаются в стартовую позицию
- Нажмите на поле "Layout" = окно экрана Layout 1

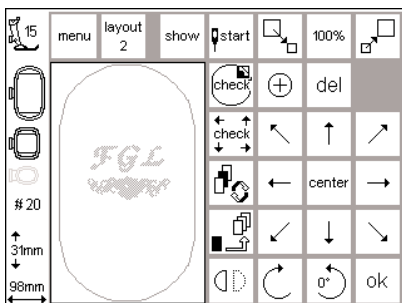

- Новый образец изображается в виде прямоугольников на экране
- Нажмите на поля "show" и "Буферная память" = вместо прямоугольников оба образца изображаются в оригинальном виде, они не активизированы (светлосерые)

- Прямоугольники показывают позиционирование более точно, чем образцы.



Переключение в рамках комбинации образцов - поле переключателя

- Активизируйте буферную память
- Путем нажатия на поле "Переключатель" можно активизировать каждый образец комбинации отдельно
- Нажимая на поля со стрелками (8 направлений) можно переместить активизированный образец (на черном фоне) в желаемое положение
- Возможны и другие изменения: увеличение, уменьшение, зеркальное отображение, поворот

- и т.д.
- Прямоугольник изображает все изменения
- Образцы стираются нажатием на поле "del", компьютер тогда автоматически переключается на следующий образец буферной памяти
- Для добавления образцов - поступите как описано выше
- Подтвердите ввод о.к., если комбинация образцов закончена
- Появится экран для вышивания и образец построится по очередности его программирования

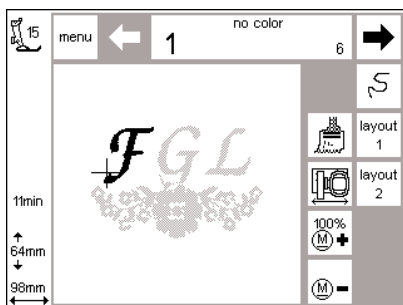

- Комбинация образцов появится на экране
- Нажмите на клавишу пуска = образец вышивается (но не сохраняется)
- Если Вы желаете вышивать все буквы одним цветом, то нажмите на поле "кистью" (символ освещается на черном фоне), компьютер переходит тогда не будет останав-ливаться после каждой буквы

- Деактивируйте символ с "кистью" перед последней буквой (символ становится светлым) = машина останавливается после вышивания данной буквы для смены цвета нити для вышивания оставшейся части образца

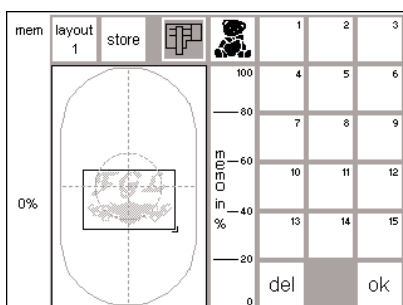

Сохранение комбинации

- Нажмите на поле "mem" (Layout 1)
- Функция "Вышивальный модуль" активизирована и образец может быть сохранен в вышивальном модуле
- Если образец должен быть сохранен на предварительно вставленной карте, то следует активизировать функцию "Вышивальная карта"
- Если вышивальная карта вставляется только после нажатия поле "mem", то автоматически активизируется функция "Вышивальная карта"
- Нажмите на поле "store"
- Комбинация образцов сохраняется в следующем свободном банке памяти (вышивальный модуль или карта)
- Во время сохранения этот банк памяти мигает и между клавишами "del" и "ok" появятся песочные часы

- скомбинированные образцы, которые были запрограммированы, могут быть изменены только целиком как комбинация
- В окне экрана Layout комбинация образцов изображается как прямоугольник
- Нажмите на о.к. = появится экран для вышивания
- Вышивание проводится по очередности программирования
- Вышивается цвет за цветом

Дублировка (удвоение) образца

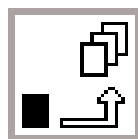

Буферная память

Функция буферной памяти облегчает комбинирование разных вариантов

одного и то же образца. Выберите образец один раз и удвойте его столько раз, сколько Вы хотите.

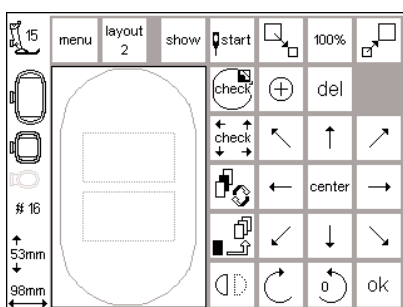

- См. инструкции на страницах 24 - 31, выберите желаемый образец и переходите к экрану Layout 1
- Образец изображается в виде прямоугольника, нажмите на поле "show" = образец изображается в оригинальном виде
- При позиционировании образца на экране прямоугольник точнее, чем образец
- Активизируйте буферную память
- Прямоугольник деактивируется и изображается на сером фоне

- Активизируйте буферную память
- Каждый новый прямоугольник можно "вытащить" из прямоугольника, который был перемещен последним
- Когда имеется желаемое количество образцов, то возможно изменять и позиционировать образцы - см. страницы 30-34

- Переместите неактивизированный прямоугольник, нажимая на поле со стрелками = удвоенный прямоугольник перемещается в новую позицию, а оригинальный прямоугольник остается на прежнем месте

Согнутые буквы/слова

Согнутые буквы или слова могут быть созданы с помощью функции поворота.

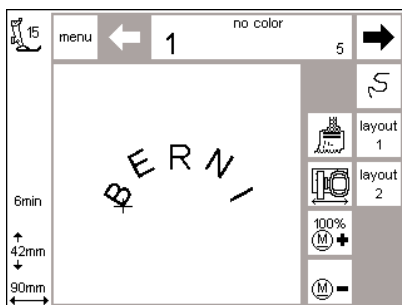

- См. инструкции на страницах 24-31, выберите желаемые буквы как отдельный образец
- Переходите к экрану Layout 1
- Буквы изображаются в виде прямоугольника
- Выберите каждую букву отдельно и поверните ее соответственно, например В - 300, Е - 330, R - 0, N - 30, I - 60 и сохраните их в буферной памяти

- Если желаемая дуга завершена, то подтвердите нажатием на "ок"
- Появится экран для вышивания
- Образец построится по очередности программирования
- Сохраните образец, см. стр. 33-34

Сохранение образца в вышивальном модуле

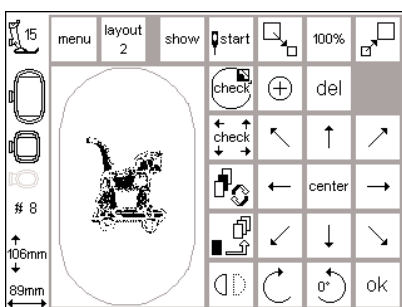

Экран Layout 1(пример)

- Есть возможность сохранить образцы в режиме экрана вышивания, Layout 1 или Layout 2
- Нажмите внешнюю клавишу "mem"

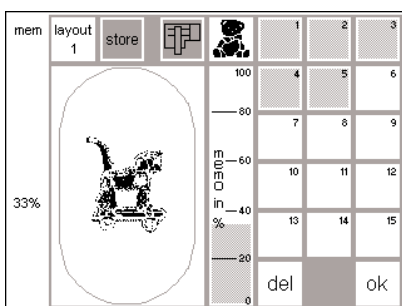

Экран памяти

- Экран переходит к экрану памяти
- Функция "вышивальный модуль" должна быть активизирована
- Нажмите на поле "store"
- Образец автоматически сохраняется в следующей свободной ячейке памяти

Примечание:

Образец, размер, плотность стежков и т.д. которого был изменен и который был сохранен в вышивальном модуле (на карте), понимается вышивальным компьютером при вызове как новый образец. Поэтому все данные = 100% и оригинальное изменение больше не видно.

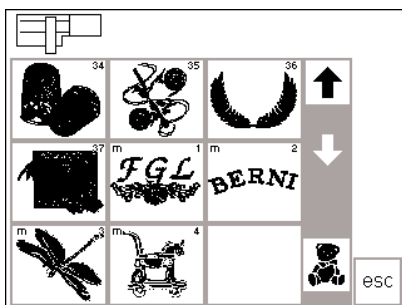

Вызов образца, сохраненного в вышивальном модуле

- Образцы, которые сохраняются в вышивальном модуле, добавляются в конце к уже находящимся там образцам
- Стрелками прокрутки выбирается желаемый образец
- Маленькая буква "m" в левом верхнем углу поля образца показывает, что данный образец находится в памяти вышивального модуля.

Сохранение образцов на чистой карте памяти

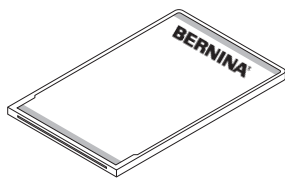

Карта памяти BERNINA (чистая)

- Чистые (незаполненные) карты памяти для сохранения образцов вышивки могут быть приобретены в магазинах BERNINA
- Образцы вышивки, отдельные буквы или цифры и слова можно сохранять на таких картах

- На одной карте памяти имеется место для сохранения 15-и образцов

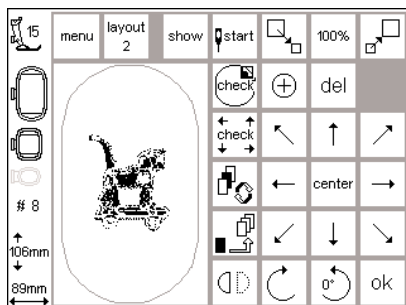

Окно функций layout 1

- Активизируйте образец, который должен быть сохранен на карте памяти
- Откройте окно функций layout 1
- Нажмите на поле "mem"

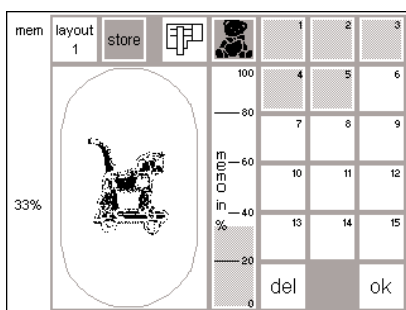

Экран памяти

- Экран переходит к экрану памяти
- Вставьте карту в вышивальный модуль
- Функция "вышивальный модуль" будет активизирована
- Нажмите на поле "store"
- Образец автоматически сохраняется в следующей свободной ячейке памяти

Примечание:

Образец, размер, плотность стежков и т.д. которого был изменен и который был сохранен в вышивальном модуле (на карте), понимается вышивальном компьютером при вызове как новый образец. Поэтому все данные = 100 % и оригинальное изменение больше не видно.

Внимание: Пока мигают песочные часы, нельзя вытаскивать вышивальную карту из вышивального модуля, иначе процесс сохранения прерывается и данные образцы теряются.

Стирание содержимого ячейки памяти (вышивальный модуль или карта)

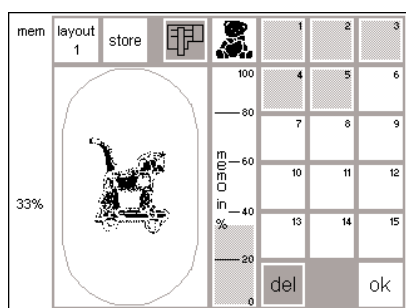

Окно управления памятью

- Откройте экран памяти (нажмите внешнюю клавишу "mem")
- Если ячейка в памяти вышивального модуля должна быть очищена, то функция "вышивальный модуль" должна быть активизирована
- Если ячейка на вышивальной карте должна быть очищена, то функция "вышивальная карта" должна быть активизирована
- В окне управления памятью активизируйте желаемую ячейку памяти (например, 2)

- Нажмите на поле "del"
- Появится сообщение с просьбой дать подтверждение
- Нажмите на "да"
- Активизированная ячейка памяти будет очищена
- Остальные сохраняемые образцы переместятся вперед на одно освободившееся место
- Степень заполнения памяти будет указываться в процентах между образцом и ячейками памяти

Стирание всего содержимого карты памяти

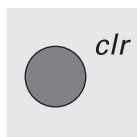

Окно управления памятью

- Откройте экран памяти (нажмите внешнюю клавишу "mem")
- Функция "вышивальный модуль" или "вышивальная карта" должна быть активизирована
- Нажмите внешнюю клавишу clr
- Все ячейки памяти начнут мигать



- Во время фазы мигания нажмите на поле "del"
- Все ячейки памяти будут очищены
- Карта памяти заново форматирована

Вышивание на рукавной платформе

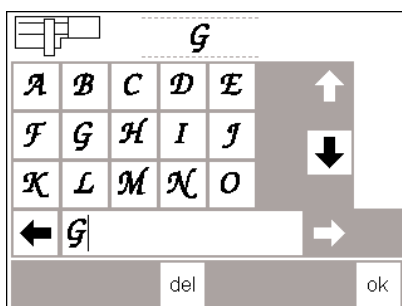

Подготовка

- Установите адаптер между швейной машиной и вышивальным модулем
- Пяльцы пока не устанавливайте
- Выберите образец вышивки, размеры которого не превышают 72 x 50 мм (например букву)

Внимание

Всегда выполняется без установленных на машине пяльцев!

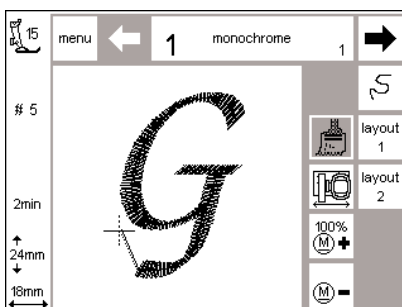

"Идентификация адаптера"

- Выберите образец (буквы)
- Выбранный образец изображается в окне нормального рабочего экрана
- Одновременно происходит перемещение узла закрепления пяльцев, при котором генерируется импульс для идентификации установленного адаптера
- Не устанавливайте пяльцы, пока не будет закончен выбор образца и не

будет активизировано поле "check" (в Layout-1)

Установка пяльцев на машине

- Пяльцы закрепляются на машине только после "идентификации адаптера"
- Измените по желанию образец и вышивайте

Обрыв ниток при вышивании



При вышивании может иногда закончиться или оборваться верхняя нитка. Вышивальный компьютер в этом случае останавливается автоматически. Если закачивается нижняя нить, то только Artista 180/185 остановится автоматически. У машины Artista 165/170 нет устройства контроля за нижней нитью, поэтому она не остановится автоматически. Активизируйте контроль верхней и нижней нитки через программу Setup (см. Руководство по эксплуатации Artista)

Обрыв верхней нити

- Машина Bernina Artista 165/170/180/185 автоматически остановится, если закончится или оборвется верхняя нитка.
- На дисплее появится сообщение
- Проверьте верхнюю нить = заправьте ее заново
- Нажмите на поле "ok", чтобы вернуться к нормальному экрану



Закончилась нижняя нить

- Только машина Artista 180/185 автоматически остановится, если закончится нижняя нитка (остаток нити примерно 1 - 6 м при средней толщине нити) При использовании очень тонкой нити остаток нити на шпульке может составить до 15-ти м.
- На дисплее появится сообщение
- Проверьте нижнюю нить, при необходимости намотайте шпульку
- Нажмите на поле "esc", чтобы вернуться к нормальному экрану
- Машина Artista 165/170 не останавливается.

Контроль за ходом вышивания при обрыве нитки

- Нажмите на поле функции "Контроль за ходом вышивания" на экране для вышивания
- На дисплее появится окно функции "Контроль за ходом вышивания"

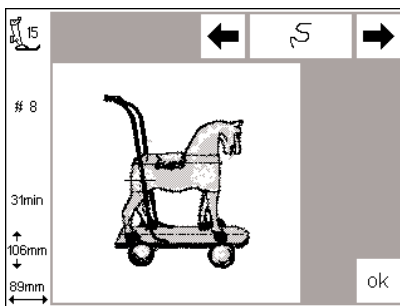

Контроль за ходом вышивания (при обрыве нитки)

Для проверки:

- нажмите на правую или левую стрелку (правая = вперед, левая = назад)
- пальцы начнут перемещаться по контурам вышиваемого образца
- если непрерывно нажимать на стрелку, перемещение пальцев ускорится

При обрыве нитки:

- Нажмите коротко на левую стрелку
- Швейный компьютер переместит пальцы по ходу вышивальной строчки отдельными шагами
- Если непрерывно нажимать на стрелку, перемещение пальцев происходит быстро

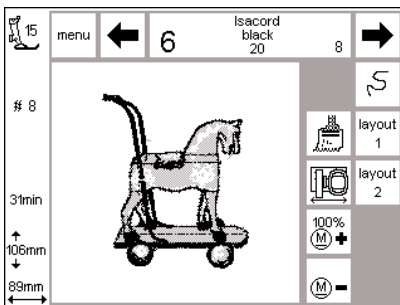

Возобновление вышивания

- Переместите пальцы в такое положение, чтобы игла находилась на расстоянии нескольких стежков перед местом обрыва нитки
- Нажмите на поле "ok"
- На дисплее появится экран для вышивания
- При необходимости опустите лапку
- Процесс вышивания можно возобновить с помощью педального пускателя или непосредственным нажатием внешней клавиши закрепления строчки на головке машины

- После выполнения первых стежков швейный компьютер опять останавливается
- Обрежьте начальные нитки
- Вышейте образец до конца

Вышивальные нитки

Вышивки выглядят особенно эффектно, если в качестве игольной нитки используются лощеные, тонкие вышивальные нитки или полиэфирные нитки хорошего качества (Isacord). Все изготовители предлагают вышивальные нитки с широким цветовым диапазоном, который не оставляет желать лучшего. Предпочитаете ли вы сочные краски или пастельные тона, в любом случае ваша вышивка будет очень красивой.

В качестве шпульной нитки мы рекомендуем применять тонкие белые или соответствующие цвету ткани вышивальные и штопальные нитки или специальные нитки для оверлоков.

Для вышивания имеет большое значение высокое качество ниток (фирма-изготовитель), при котором будут исключены различные неполадки, обусловленные неравномерной толщиной, обрывом ниток и т.п.

При применении металлической нитки мы рекомендуем использовать вертикальный стержень для катушки и установить дополнительное ушко металлической нитки (специальная принадлежность). Специальная игла также может облегчить работу.

Общий обзор образцов ВЫШИВОК

Вышивки выглядят особенно эффектно, если в качестве игольной нитки используются лощеные, тонкие вышивальные нитки или полиэфирные нитки хорошего качества (Isacord).

Рядом с каждым образцом приводится обзор цветов и требуемая последовательность вышивания отдельных цветных фрагментов. Эта последовательность соответствует очередности вышивания отдельных цветных фрагментов, запрограммированной в вышивальном модуле. При этом немедленно и безупречно

вышивается желаемый образец.

Разумеется, вы можете поменять местами отдельные цвета или же полностью изменить расцветку вышиваемого мотива в соответствии с вашим личным вкусом. Ваша фантазия при вышивании ничем не ограничена! Полезный совет: Попробуйте вначале вышить свои смелые цветные творения на пробном куске ткани. Впоследствии такие пробные вышивки можно использовать в качестве поздравительных открыток ко дню рождения!

Пяльцы средних размеров

Для работы с вышивальным модулем могут быть дополнительно приобретены пяльцы средних размеров. Эти пяльцы особенно ценны тем, что в них можно растягивать небольшие куски ткани или же куски ткани, разделенные несколькими швами, которые невозможно растягивать в больших пяльцах.

Разумеется, размеры образца вышивки должны быть выбраны таким образом, чтобы он мог быть вышит в пяльцах средних размеров. Однако благодаря функции идентификации пяльцев ошибки в таких случаях исключены.

Карты с образцами ВЫШИВКИ

Подходящие мотивы подобраны по определенной тематике и запрограммированы на карте с образцами вышивки. Многие из таких карт могут быть приобретены уже во время покупки вышивального модуля. Другие тематические карты будут поступать в продажу в произвольном порядке и смогут отлично пополнить ассортимент

мотивов вышивок, жестко запрограммированных в вышивальном модуле. Могут быть приобретены также "пустые" карты, или карты памяти. Такие карты служат для сохранения образцов с внесенными изменениями или составленными вами комбинаций образцов.

Система выбора и замены образцов CPS

Используя программные средства CPS, вы сможете самым простым образом по своему индивидуальному выбору заменять запрограммированные в вышивальном модуле мотивы вышивок. Ассортимент используемых для

замены мотивов постоянно расширяется и приспосабливается к новым желаниям клиентов. Вы сможете по своему вкусу подобрать особо интересные образцы вышивки.

Программное обеспечение BERNINA для вышивания

С помощью ПО фирмы BERNINA для вышивания можно загружать существующие образцы в ПК и дополнять их другими образцами или шрифтами и, таким образом, заново формировать их.

Кроме того есть возможность составлять совсем новые, собственные образцы. Эскиз мотива может быть составлен с помощью графического редактора или же введен в программу обычным сканером. После этого можно по собственному вкусу ввести

обрамление, заполнить контуры эскиза или дополнить его различными деталями. При этом могут быть внесены любые изменения.

Составленные собственноручно образцы вышивки можно, разумеется, сохранять непосредственно в памяти ПК или на карте памяти и вышивать в любое время.

Предметный указатель

А		Компьютерные программы	39	Стирание образца	35-36
Адаптер для вышивального модуля	7	Контроль за ходом вышивания	37	у	
Автоматический нитеобрезатель	22			Указания по технике безопасности	1
В		Л		Установка пальцев	19
Вызов образца вышивки	9-10	Лапка	8	Ф	
Вышивальные нитки	38	Н		Функции машины при вышивании	11-14
Вышивание букв алфавита и цифр	20-21	Начало вышивания образца	22	(описание)	
Вышивание на рукавной платформе	36	- клавишей закрепления строчки на головке машины	22	- Буферная память	13
Вышивание образца	20-23	- педальным пускателем	22	- Высота образца	13
		"Нормальный" рабочий экран	23	- Длина стежка	14
		Нитеобрезатель, автоматический	22	- Зеркальное отображение	12
Д		О		- Изменение размера образца	12
Детали и органы управления вышивального модуля	4	Образцы, буквы, цифры	20-21	- Индикация середины образца	12
З		Обрыв нитки при вышивании	37	- Индикация цветов	11
Закрепление пальцев на машине	19	Общий обзор образцов вышивок		- Контроль за ходом вышивания	11
Заправка машины нитками	8	Приложение		- Меню	11
И		Одноцветное вышивание образцов	24	- Одноцветный мотив вышивки	11
Иглы		П		- Память mem	12
Игольная пластина для прямых строчек	8	Перевод образца в зеркальное отображение	27	- Перемещение пальцев	13
Идентификация пальцев	20	Перемещение образца вышивки	24	- Песочные часы	12
Изменение длины стежков	29	Перестановка натяжения ниток	9	- Плотность стежков	14
Изменение последовательности вышивания цветных фрагментов	23	Поворот образца вышивки	27	- Поворот образца	12
Изменение размера образца в одном направлении	28	Подготовка машины	8-9	- Подтверждение ввода = ок	12
Изменение размеров образца	28	Подключение вышивального модуля		- Поля со стрелками	13
Индикация середины образца	25	ПО для вышивания	39	- Проверка размера образца	13
Исходный экран для вышивания	23	Приложение	41	- Старт	12
К		Присоединение адаптера	7	- Удаление delete	13
Кабель	6	Присоединительный кабель	6	- Функциональное поле "show"	12
Карты памяти, пустые	35	Проверка размеров образца	26	- Функция "Layout 1 и 2"	11
Карта с образцами вышивок	10, 35	Программные средства CPS	39	- Ширина образца	13
- Сохранение образцов на карте	35	выбора и замены образцов		Функциональные окна layout 1 и 2	11
- Стирание содержимого карты	35-36	Пальцы для вышивания на рукавной платформе	7	Ш	
Комбинирование образцов и букв	30-34	Р		Шпильный колпачок	9
Комбинирование образцов и функций	22-29	Расстояние между прописными и маленькими буквами	31	Ю	
- Зеркальное отображение	27	Растягивание ткани в пальцах	18	Юстировка пальцев	19
- Изменение длины стежков	29	Регулировка натяжения ниток	9		
- Изменение плотности стежков	29	С			
- Изменение последовательности вышивания цветных фрагментов	23	Символы на экране	14		
- Изменение размера образца в поперечном направлении	28	- Новый расчет образца	14		
- Изменение размера образца в продольном направлении	28	- Кодировка пальцев	14		
- Индикация середины образца	25	- Продолжительность вышивания	14		
- Индикация стартовой позиции образца	25	- Размеры образца	14		
- Одноцветный образец вышивки	24	- Символ лапки			
- Поворот образца	27	39Содержание	14		
- Перемещение образца	24		3		
- Функциональное поле "show"	25	Сообщения на экране	15-16		
- Функция "Layout 1 и 2"	24	Сохранение образца	34-35		
		Специальные принадлежности	5, 35		
		Специальные принадлежности	39		
		- ПО для вышивания	39		
		- Программные средства CPS	39		
		выбора и замены образцов	39		
		- Пальцы среднего размера	39		
		Стабилизирующие прокладки	17-18		
		Стандартные принадлежности	5		