

日期	2013-04-23	繪製者	黃文彥	審查者	陳韻婷
客戶	BERNINA_ bernette sublime	機種	London 7/London 8(H10D/H20D)		
品名	快速指引頁(Quick Start Guide)-土耳其文	品號	026H1D1401		
尺寸	成品 A5、直式 (攤開尺寸210mm * 740mm)	材質	桐西紙 (150磅)		
備註	NS-0000675				

■ C:0 M:0 Y:0 K:100 (logo)

■ C:0 M:100 Y:100 K:0 (logo)

四色印刷

\* 黑色實線為裁切線，虛線為折線 不印刷

Frontside

bernette  
sublime

my  
city my  
bernette

#### Hızlı Başlangıç Klavuzu London 7/London 8

1. Genel Çalışma Prensipleri 2
2. Göstergeler Açıklamaları 2
3. Ekran Açıklamaları 3
4. Üst iplik takılması 5
5. Mekiğe masuramın takılması 5
6. Desen Seçimi 6
7. Zig zag dikiş ayarları & Ek fonksiyonlar (Çift İğne) 6
8. Dekoratif dikiş ayarları & Ek fonksiyonlar (Aynalama) 7
9. Alfabe ayarları 7
10. Hafıza Modu & Fonksiyonlar 8
- 10.1 Dikiş desen numaralarını belleğe girin 8
- 10.2 İnceleme ve sıralanan desenleri düzenleme 9
- 10.3 Hafızada saklı dikiş 9
- 10.4 Ek bir dikiş eklemek 10
- 10.5 Hafızayı temizlemek 10



#### Hızlı Başlangıç Klavuzu London 7/London 8

Bu klavuz size bernette'niz ile alakalı en önemli fonksiyonları verir. Ayarlar ve daha fazla bilgi için lütfen kullanım klavuzunu bakın.

##### 1. Genel Çalışma Prensipleri

Her türlü ayar veya fonksiyon seçici tekerlek tarafından ayarlanabilir.

- Dönmeye basarak fonksiyonu seçin,
- Yanıp sönen değerlere yakın ayarlama veya dönmeye basarak güvenli ayarlama. Alternatif olarak fonksiyonları kaydederek başlatma düğmesi veya pedala kontrol girin
- Özel fonksiyonlar için (Alfabe, Hafıza Giriş Modundan Hafızayı Düzenleme Modu'na Giriş, HEPİSİNİ sil) Özel tuşa basım kombinasyonları bulunmaktadır.
- Hata Sesi Bip= 3 kısa bip

Normal mod: Dikmek için dikiş seçin, iki alt modu vardır, dikiş desenleri ve alfabe (London 8 için alfabe yoktur).

Hafıza modu: Dikmek için bir dizi dikiş programı - mem göstergesi "mem" açık = hafızaya modu aktif.

##### 2. Göstergeler Açıklamaları

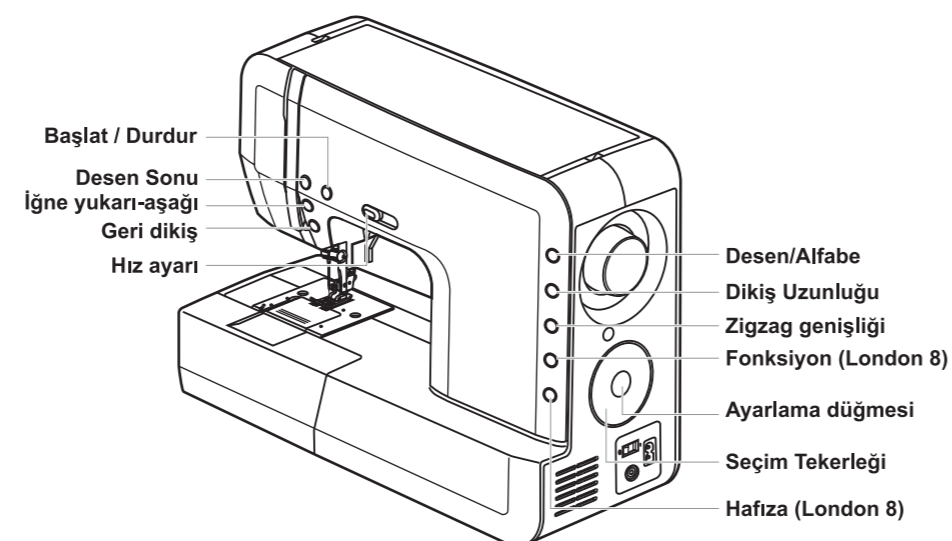

- 2 -

#### Hızlı Başlangıç Klavuzu London 7/London 8

##### 3. Ekran Açıklamaları

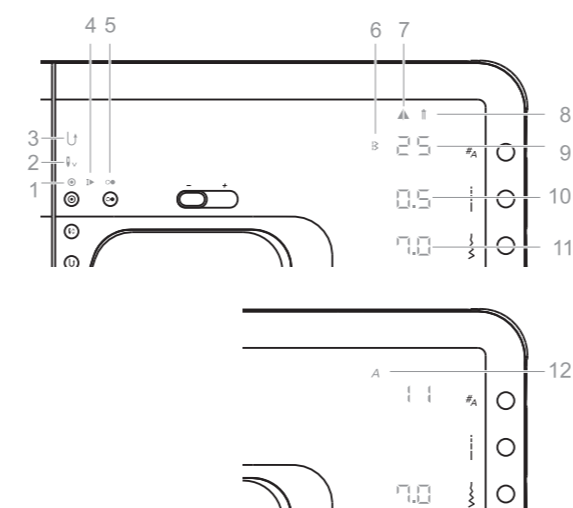

Normal durumda ekran - London 8

1. Otomatik kilit
2. İğne aşağı-yukarı
3. Ters dikiş
4. Otomatik desen sonu
5. Pedalsız çalışma tuşu
6. Desen grubu
7. Aynalama fonksiyonu
8. Çift iğne fonksiyonu
9. Dikiş numarası
10. Dikiş uzunluğu
11. Dikiş genişliği
12. Alfabe

Hafıza modunda ekran - London 8

1. Dikiş numarası
2. Hafıza modu aktif
3. Dikiş uzunluğu
4. Dikiş genişliği
5. Hafıza konumu ekran
6. Hafıza pozisyonu
7. Hafıza ekleme fonksiyonu
8. Hafıza silme/hepsini sil fonksiyonu

- 3 -

#### Hızlı Başlangıç Klavuzu London 7/London 8

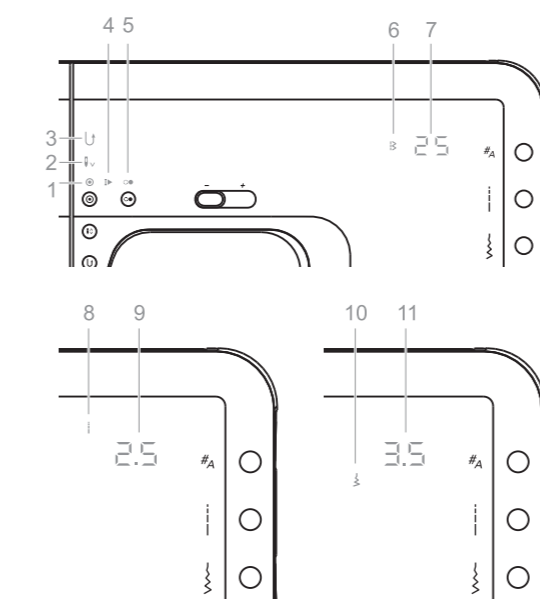

Normal durumda ekran - London 7

1. Otomatik kilit
2. İğne yukarı aşağı
3. Ters dikiş
4. Otomatik desen sonu
5. Makine çalışırken
6. Desen grubu
7. Dikiş numarası
8. Dikiş uzunluğu modu
9. Dikiş uzunluğu
10. Dikiş genişliği modu
11. Dikiş genişliği

- 4 -

#### Hızlı Başlangıç Klavuzu London 7/London 8

##### 4. Üst ipliği takma

Not: Önce masuramın dolu olduğundan emin olunuz.

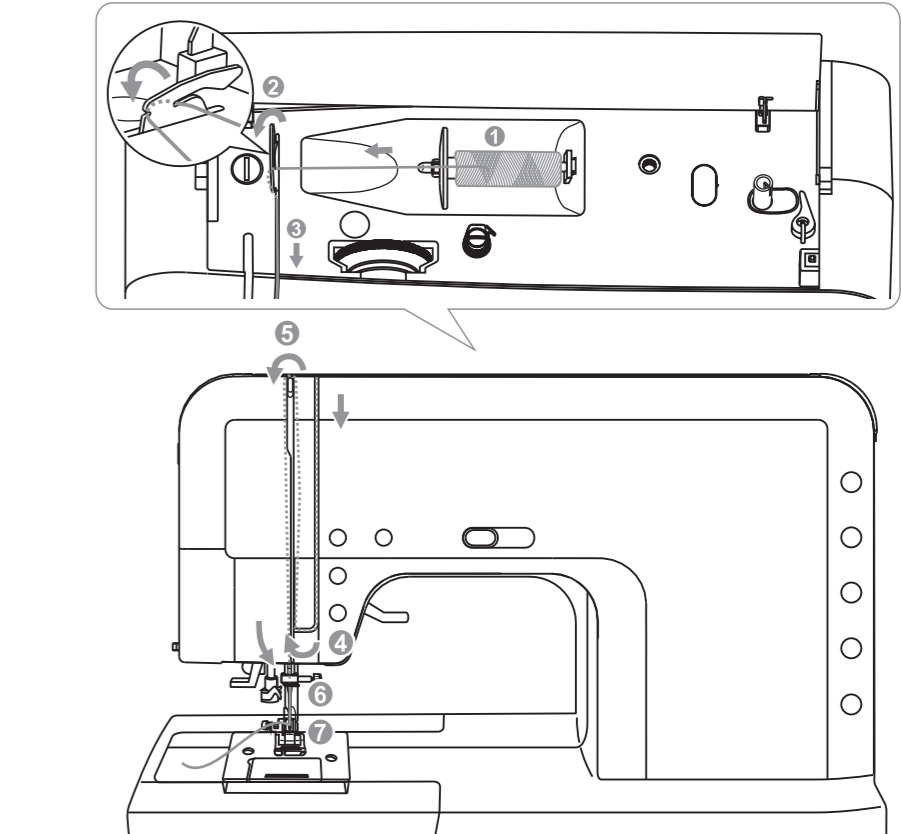

##### 5. Masurayı takma

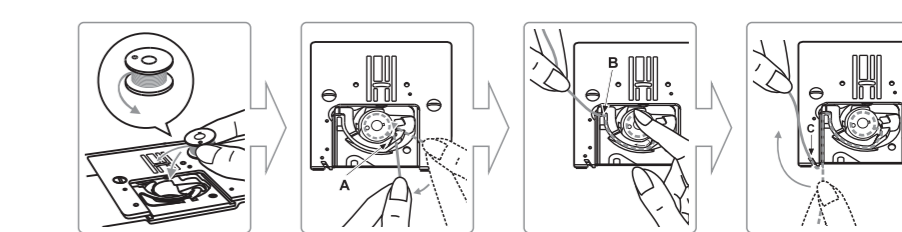

- 5 -

Backside

#### Hızlı Başlangıç Klavuzu London 7/London 8

##### 6. Desen Ayarı

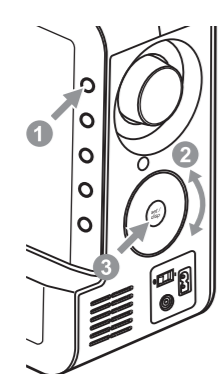

1. Desen grubunu görmek için bir defa basın.
2. İstenilen desen için seçici tekerleği kullanın.
3. Press set/disp düğmesine basın.

##### 7. Zig-zag ve çift iğne ayarı

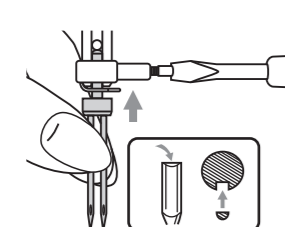

1. Tek iğne için yönergeleri izleyin. Yatay makara pimini kullanın.
2. Çift iğneyi takın.
3. Zig-zag dikiş seçin (stitch #04).
4. Fonksiyon düğmesine basarak programı açın.
5. Seçici tekerleği kullanarak çift iğne fonksiyonunu seçin.
6. set/disp düğmesine basın ve çift iğne fonksiyonunu onaylayın.

Bakınız sayfa 63/64.

- 6 -

#### Hızlı Başlangıç Klavuzu London 7/London 8

##### 8. Dekoratif desen ve aynalama (desen çevirme)

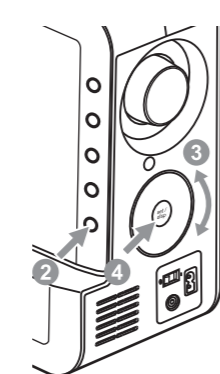

1. Deseni seçin.
2. Programı açmak için fonksiyon düğmesine basın.
3. Seçici tekerleği kullanarak aynalama fonksiyonuna gelin.
4. Set/disp düğmesine basarak aynalama fonksiyonunu onaylayın.

Bakınız sayfa 62.

##### 9. Alfabe ayarları

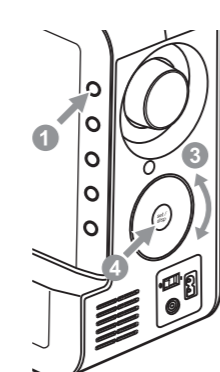

1. Alfabe ayarlarına girmek için desen grubu düğmesine iki kere basın.
2. Çift iğne ayarını yapıp sönmeye başlaması için desen grubu seçim tuşuna bir kez daha basın.
3. Seçici tekerleği kullanarak istenilen harf seçilir.
4. Set/disp düğmesine basarak seçiminizi onaylayın.

- 7 -

#### Hızlı Başlangıç Klavuzu London 7/London 8

##### 10. Hafıza modu & Fonksiyonları

Hafıza moduna girdiğinizde (dikiş numarası) yanıp söner.

Hafıza Review/Edit Modu (Süreklili ekran) desenleri eklemek ve desenler üzerinde, ayarlamaları yapmak için kullanılır.

Hafıza moduna girmek için "mem" düğmesine basın. Tekrar normal moda geri dönmek için "mem" düğmesine basmayı unutmayın.

Hafıza modu aktif iken Set/Disp tuşuna iki kere basarak Review/Edit modu aktif hale gelir.

##### 10.1 Hafızada dikiş, desen kombinasyonu modu

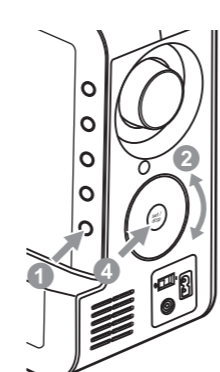

Ön Koşul: Boş Hafıza (10.5 boş hafızayı görür)

1. Hafıza moduna girin ("mem").
2. Seçici tekerleği kullanarak istenilen deseni seçin.
3. Seçilen dikiş istenirse test olarak önce dikilebilir.
4. set/disp düğmesine basın. Hafıza pozisyonu 2 saniye gözükür.
5. Diğer desenleri eklemek için yukarıdaki adımları tekrarlayın.
6. Review/Edit düğmesine basarak hafızaya atın ve pedala basarak kombinasyonunuzu dikişin.

Not: Yeni dikişlerinizi ayarlamak için set/disp düğmesine basmadan önce.

Bakınız sayfa 67/68.

- 8 -

#### Hızlı Başlangıç Klavuzu London 7/London 8

##### 10.2 Hafızaya alınan desenleri inceleme ve düzenleme

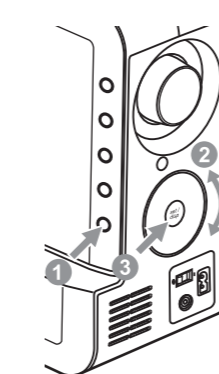

Ön Koşul: Hafızadaki mevcut desenleri ile

1. Review/Edit düğmesine basınız.
2. Farklı dikiş parametrelerini incelemek, değiştirmek için seçici tekerleği kullanın.
3. Mevcut hafıza konumunu görmek için set/disp düğmesine basın.
4. Dikiş parametrelerini değiştirmek (uzunluk, genişlik, alfabe) gibi işlev tuşuna basınız.
5. Hafıza Review/Edit Moduna geri dönmek ve değişiklikleri hafızaya almak için set/disp düğmesine basın.

Bakınız sayfa 71/72.

##### 10.3 Hafızada bir deseni değiştirmek

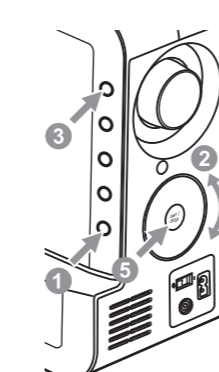

1. Hafıza düğmesine basın Review/Edit Moduna girin.
2. İstedığınız deseni seçmek için seçici tekerleği kullanın.
3. Desen grubu düğmesine basın.
4. Seçici tekerleği kullanarak hepsini sil (Delete All) fonksiyonunu seçin.
5. Review/Edit moduna dönmek ve hafızaya saklamak için set/disp düğmesine basın.

Not: Yeni dikiş parametreleri ayarlamak ve set/disp düğmesine basmadan önce.

Bakınız sayfa 72.

- 9 -

#### Hızlı Başlangıç Klavuzu London 7/London 8

##### 10.4 Ek bir dikiş eklemek

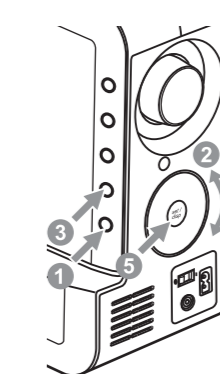

1. Review/Edit Moduna hafızaya giriniz.
2. Seçici tekerleği kullanarak istediğiniz yeni bir dikiş seçin.
3. Programı açmak için fonksiyon düğmesine basın.
4. Seçici tekerleği kullanarak fonksiyona ilerleyin.
5. Boş bir hafıza eklemek için set/disp düğmesine basın.
6. İstenilen desen veya dikiş seçilir.
7. Review/Edit moduna dönmek ve hafızaya saklamak için set/disp düğmesine basın.

Not: Yeni dikiş parametreleri ayarlamak ve set/disp düğmesine basmadan önce.

Bakınız sayfa 73/74.

##### 10.5 Hafızayı temizlemek

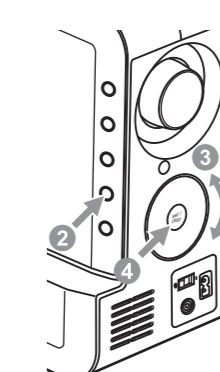

1. Hafızayı görüntülemek veya düzenlemek için hafıza düğmesine basın.
2. Programı açmak için fonksiyon düğmesine basın.
3. Seçici tekerleği kullanarak hepsini sil (Delete All) fonksiyonunu seçin.
4. set/disp düğmesine 2 saniye basılı tutun ve tüm desenler silinir. Hafıza moduna geri dönlür.

Bakınız sayfa 77.

- 10 -