

bernette  
sublime

my  
city

my  
bernette



**Moscow 2**  
**Moscow 3**  
**Moscow 5**  
**Moscow 7**

Upute za rad  
Uputstvo za upotrebu  
Navodila za uporabo  
Instrukcija obsluzi

\* 此頁請印於封面背面

**HR**

**Napomena:**

U ovim uputama za rukovanje su opisana četiri različita modela bernette. Sa gornje lijeve strane označeni su modeli sa crnom podlogom i stranice se odnose samo na njih.

**SR**

**Napomena :**

Ovo uputstvo sadrži informacije za četiri različita bernette modela. Na vrhu, gore levo, na svakoj stranici, naći ćete modele zatamnjene crnom bojom, što znači da je određena stranica važeća za taj model.

**SL**

**Pomni:**

Ta navodila vsebujejo informacije za štiri različne modele šivalnih strojev Bernette. Levo na vrhu vsake strani bodo črno povdarjeni modeli, na katere se trenutna stran nanaša.

**PL**

**Uwaga:**

Niniejsza instrukcja jest przeznaczona dla 4 różnych serii Bernette. W górnej lewej części strony model maszyny zostanie wskazany na czarno. Jest to wskazówka, którego modelu informacja na stronie dotyczy.

## VAŽNI SIGURNOSNI PROPISI HR

Kod korištenja jednog električnog uređaja moramo pripremiti na slijedeće osnovne sigurnosne mjere:

Prije nego što počnete koristiti stroj obavezno pročitajte sve sigurnosne mjere. Čuvajte ova uputstva za rad sa strojem na sigurnom mjestu u blizini stroja. Ako stroj morate dati u treće ruke, uvijek pazite da upute za rad budu predane sa strojem.

### OPASNOST - za obranu od električnog udara:

1. Šivaći stroj nemojte nikada ostavljati nekontrolirano stajati, tako dugo dok je spojena na električnu mrežu.
2. Nakon korištenja i prije čišćenja moramo stroj uvijek odstraniti iz električne mreže.
3. Prije izmjene žaruljice uvijek izvucite utikač iz utičnice. Koristite uvijek žaruljice istog tipa, preporučamo one od 12V/ 5W (220-240V).

### UPOZORENJA - radi izbjegavanja opekotina, vatre, električnog udara ili ozljeđivanja osoba:

1. Osobe (uključujući i djecu), koja zbog psihičkih, mentalnih smetnji ili neiskustva, nisu u stanju stroj sigurno koristiti, morali bi ovaj stroj koristiti samo u prisustvu jedne odgovorne osobe.
2. Nemojte dozvoljavati da se stroj koristi kao igračka. Povećanu opreznost trebamo posvetiti kada su djeca u blizini ili da stroj ne koriste djeca.
3. Djecu morate nadgledati kako bi bili sigurni da se ne igraju sa strojem.

4. Stroj treba koristiti samo na način kako je to u ovom priručniku objašnjeno. Alat i pribor koji koristite, smije biti samo onaj koji preporučuje proizvođač i naveden je u ovom priručniku.
5. Nikada nemojte koristiti ovaj stroj u slučajevima kada je oštećena žica ili utikač, ukoliko stroj ne radi propisno, ukoliko je pao na pod i ošteti se, te ukoliko je pao u vodu. Stroj odvezite u najbliži ovlaštenu servis gdje će biti stručno pregledan, popravljen te će se mehanički i električno podešen.
6. Nikada nemojte koristiti ovaj stroj ukoliko je bilo koji od zračnih izlaza blokiran. Pazite na to da su ventilacijski otvori šivaćeg stroja i nožne kontrole slobodni od nečistoća, prašine ili da se na njima ne skuplja slobodna prašina.
7. Držite prste podalje od svih pokretnih dijelova stroja. Pogotovo se treba pripremiti prilikom rada oko igle koja je umetnuta u šivaći stroj.
8. Koristite samo originalne ubodne pločice. Jedna kriva ubodna pločica može dovesti do puknuća igle.
9. Ne koristite zaobljene igle.
10. Za vrijeme dok šivate ne smijete tkaninu povlačiti ili trkati. to može dovesti do puknuća igle.
11. Šivaći stroj isključujemo ("O") kod radova u području igle, kao npr. uvođenje konca, izmjena igle, izmjena donjeg konca, zamjena stopice ili slično.
12. Kod odstranjivanja poklopaca stroja, prilikom uljenja ili kod drugih radnji koje smo naveli u ovom priručniku, obavezno morate stroj isključiti iz naponske mreže. (izvucite mrežni utikač)
13. Ne stavljajte strane predmete u otvore stroja.
14. Šivaći stroj ne koristite u otvorenome.

HR

15. Šivaći stroj ne koristite na mjestima gdje se upotrebljavaju proizvodi poput sprejeva ili kisika.
16. Nikada nemojte stavljati nešto na nožni reostat.
17. Buka pod normalnim uvjetima iznosi manje od 70 dB.
18. Kako bi ugasi stroj, moramo glavni prekidač postaviti na "O" i izvući utikač iz utičnice.
19. Kod razdvajanja utikača od utičnice moramo paziti da povlačimo za utikač a ne za kabel.
20. Ovaj stroj je duplo izoliran. Koristite samo originalne rezervne dijelove. Pogledajte uputstva za održavanje dvostruko izoliranih proizvoda.

## ODRŽAVANJE DVOSTRUKOIZOLIRANIH PROIZVODA

U dvostruko-izoliranom proizvodu, ugrađena su dva sustava izolacije umjesto uzemljenja. Nikakva sredstva za uzemljenje nisu pripojena dvostruko-izoliranom proizvodu, niti se takva sredstva za uzemljenje trebaju pripojiti proizvodu. Održavanje dvostruko-izoliranih proizvoda zahtijevaju izuzetan oprez i znanje o sustavu i treba biti obavljeno samo od strane kvalificiranog servisnog osoblja. Rezervni dijelovi za dvostruko-izolirani proizvod moraju biti istovjetni s dijelovima u proizvodu. Dvostruko-izolirani proizvod je označen riječima "DOUBLE INSULATION" ili "DOUBLE INSULATED".

Ovaj znak  može također biti naznačen na proizvodu.

## UPUTE ZA RAD PAŽLJIVO ČUVAJTE

Ovaj šivaći stroj je određen za korištenje samo u domaćinstvu.



BERNINA posvećuje veliku pažnju na zaštitu svjetskog okoliša. Mi se zalažemo za stalno povećanje dijelova u našim proizvodima koji odgovaraju zaštiti okoliša na taj način da neprekidno napredujemo u proizvodnoj tehnologiji.

Električne uređaje ne bacajte u smeće za kućanstvo nego u za to predviđena odlagališta.

Kada se nekontrolirano odbacuju električni uređaji, štetne tvari mogu lako odlaziti u zemlju i zatrovati podezmnne vode i time dugogodišnje zatrovati floru i faunu.

Ako kupujete novi uređaj onda je prodavač zadužen za sigurno i besplatno odlaganje vašeg starog električnog uređaja.

(Ta se odredba ne odnosi na sve zemlje. Raspitajte se o propisima zakona u Vašoj zemlji.)

## VAŽNE SIGURNOSNE INSTRUKCIJE SR

Kada koristite električni uređaj, osnovne sigurnosne odredbe se moraju pratiti, uključujući sledeće:

Pročitajte sve instrukcije pre upotrebe ove šivaće mašine. Sačuvajte uputstvo za upotrebu na mestu, pogodnom, blizu mašine. Ukoliko predajete mašinu nekom trećem, predajte je zajedno sa uputstvom u kompletu.

### OPASNO

- Da bi ste smanjili rizik od elektro šoka:

1. Uređaj nikada ne sme biti napušten ako je uključen u dovod električne energije.
2. Uvek isključite uređaj iz dovoda električne energije odmah nakon upotrebe i pre čišćenja.
3. Uvek isključite uređaj pre zamene sijalice. Zamenite sijalicu sa istim tipom od 12V/ 5wat (110-120V ) ili 12V/ 5wat (220-240V).

### UPOZORENJE

- Da bi ste smanjili rizik od požara, opekotina, elektro šokova ili povreda:

1. Ovaj uređaj nije namenjen za upotrebu od strane lica (uključujući i decu) sa smanjenim fizičkim, senzornim ili mentalnim sposobnostima ili onih koji nemaju dovoljno znanja i iskustva. U sličaju da dodje do upotrebe ovog uređaja ,od strane navedenih lica, neophodan je nadzor i davanje instrukcija od strane osobe koja je odgovorna za njihovu bezbednost.
2. Uređaj se ne sme koristiti kao igračka. Obratite pažnju ako je potrebno kada se uređaj koristi kod ili blizu dece.

3. Uređaj koristite samo u namenjenu mu svrhu kao što je to opisano u ovom uputstvu. Koristite isključivo dodatke koji su preporučeni od strane proizvođača a navedeni su u ovom uputstvu.
4. Deca treba da budu pod nadzorom da bi se osigurali od eventualne mogućnosti da ovaj uređaj koriste za igru.
5. Nikada ne koristite ovaj uređaj ako su oštećeni kabl ili utičnica, ako ne radi pravilno, ako je pao ili oštećen, ili je pao u vodu. Odnosite uređaj do najbližeg ovlašćenog dilera ili servisnog centra na ispitivanje, popravku, električno ili mehaničko podešavanje.
6. Nikada ne koristite uređaj ako je bilo koji ventilacioni otvor blokiran. Držite ventilacione otvore šivaće mašine i nožne papuče slobodne od akumulacije ostataka tkanine, prašine ili prljavštine.
7. Držite prste dalje od svih pokretnih delova. Posebna pažnja u predelu oko igle na šivačoj mašini.
8. Uvek koristite odgovarajuću ubodnu ploču. Pogrešna ubodna ploča može dovesti do lomljenja igle.
9. Ne koristite iskrivljene igle.
10. Ne gurajte i ne vucite tkaninu za vreme šivenja. To može iskriviti i dovesti iglu do lomljenja.
11. Isključite mašinu na OFF ("O") kada radite bilo kakvo podešavanje u predelu igle, kao što je uvlačenje konca, zamena igle, uvlačenje konca u bobinu, zamena šivaće stopice i slično.
12. Uvek isključite mašinu iz dovoda električne energije kada uklanjate poklopce, podmazujete, ili radite bilo kakvo servisno podešavanje a koje je navedeno u ovom uputstvu. (povucite kabl)

SR

13. Nikada ne bacajte i ne ubacujte bilo kakve stvari u bilo koji otvor.
14. Ne koristite ga napolju.
15. Ne koristite ga tamo gde se koriste sprejevi ili kiseonik.
16. Da bi ste isključili, okrenite sve kontrole na OFF ("O") poziciju, onda izvucite utičnicu iz utikača.
17. Pod normalnim uslovima nivo buke treba da bude manji od 70 dB.
18. Ne vucite nikada kabl. Da bi ste isključili uređaj, povucite utičnicu a ne kabl.
19. Nikada ne stavljajte ništa na nožnu papuču.
20. Ova mašina je dvostruko izolirana. Ukoliko zamenjujete rezervne delove uradite to isključivo sa identičnim. Pogledajte instrukcije o servisiranju dvostruko izoliranih uređaja.

## SERVISIRANJE DVOSTRUKO IZOLIRANIH PROIZVODA

U dvostruko-izoliranom proizvodu, ugrađena su dva sistema izolacije umesto uzemljenja. Nikakva sredstva za uzemljenje nisu povezana dvostruko-izoliranom proizvodu, niti se trebaju dodavati proizvodu. Održavanje dvostruko izoliranih proizvoda zahteva izuzetnu pažnju i znanje o sastavu i treba biti obavljeno samo od strane kvalifikovanog servisnog osoblja. Rezervni delovi za dvostruko-izolirani proizvod moraju biti isti sa delovima u proizvodu. Dvostruko-izolirani proizvod je označen rečima "DOUBLE INSULATION" ili "DOUBLE INSULATED".

Ovaj znak  može takođe biti označen na proizvodu.

## SAČUVAJTE OVE INSTRUKCIJE

Ova šivaća mašina je predviđena za kućnu upotrebu.



### Zaštita okoline

BERNINA je saglasna sa očuvanjem životne sredine. Nastojimo da, sto je više moguće, smanjimo uticaj na okolinu konstantnim proveravanjem i poboljšanjem dizajna i tehnologije naše proizvodnje.

Ne odlažite električne uređaje u kućni otpad, koristite za njihovo odlaganje posebno namenjena mesta.

Kontaktirajte Vaše lokalne organe za savet kako i gde da odložite električne uređaje koje više ne koristite.

Kada se električni uređaji nekontrolisano odlažu ili bacaju, štetne supstance mogu dospeti u podzemne vode i tako vremenom ući u lanac ishrane, oštećujući Vaše zdravlje i životnu sredinu. Kada zamenjujete stari uređaj sa novim, prodavac je u zakonski u obavezi da povрати Vaš stari uređaj i pobrine se o njegovom odlaganju bez naplate ikakvih troškova.

(Ovo ne važi za sve zemlje. Molimo Vas obratite pažnju na propise u Vašoj zemlji.)

## POMEMBNA VARNOSTNA NAVODILA **SL**

Pri uporabi električnih aparatov je treba vedno upoštevati osnovne varnostne ukrepe, zato Vas prosimo, da preberete vsa varnostna navodila pred uporabo tega šivalnega stroja.

Hranite navodila za uporabo v bližini stroja. V primeru, da stroj predate drugi osebi, priložite tudi ta navodila.

### **POZOR** - Nevarnost električnega šoka

1. Nikoli ne izpustite izpred oči stroja, ki je priključen na električno omrežje.
2. Po uporabi in pred čiščenjem vedno izključite stroj iz električnega omrežja.
3. Pred zamenjavo žarnice se vedno prepričajte, ali ste potegnili vtič iz električne vtičnice. Uporabljajte le žarnice enakega tipa: 12V/ 5Watt-ne pri 110 - 120 V ali 12V/ 5Watt-ne pri 220 - 240 V.

### **POZOR** - Nevarnost opeklin, ognja, električnih opeklin in poškodb drugih oseb:

1. Tega stroja ne smejo uporabljati osebe (vključno z otroki) z zmanjšanimi fizičnimi, čutnimi in duševnimi sposobnostmi ter osebe brez izkušenj in znanja, razen, če uporabljajo stroj v prisotnosti osebe, ki je odgovorna za njihovo varnost.
2. Šivalni stroj ni igrača. Posebno pazljivi bodite pri uporabi stroja v bližini otrok.
3. Ta šivalni stroj je namenjen samo uporabi, ki je opisana v teh navodilih. Uporabljajte le dodatke in pripomočke, ki jih priporoča proizvajalec in so opisani v teh navodilih.

4. Otroci stroja ne smejo uporabljati brez nadzora ali se z njim igrati.
5. Ne uporabljajte stroja v primeru poškodovanega kabla ali vtičnice, ob motnjah v delovanju, ob padcu ali poškodbi stroja, ali v primeru padca stroja v vodo. V vsakem od teh primerov prinesite stroj na vpogled k najbližjemu pooblaščenemu zastopniku ali kvalificiranemu serviserju zaradi kontrole, popravila ter električne ali mehanske nastavitve.
6. Pri delu s strojem ne pokrivajte zračnih rež. Vedno preverite, ali zračnih rež na stroju in nožnem regulatorju mogoče ne prekrivajo prah, nitke ali ostanki blaga.
7. S prsti se ne približujte kakršnimkoli premikajočim se delom. Posebna previdnost je potrebna v predelu igle šivalnega stroja.
8. Uporabljajte le originalne šivalne plošče. Napačna šivalna plošča lahko zlomi iglo.
9. Ne uporabljajte krivih igel.
10. Med šivanjem ne vlecite ali potiskajte blaga - lahko bi zlomili iglo.
11. Vedno izklopite stroj ("O"), kadar izvajate dela v področju igle, npr. vdevate nit, menjate iglo, napeljujete spodnjo nit ali menjate nogico ipd.
12. Izključite stroj iz električnega omrežja, kadar odpirate pokrov, pri oljenju in drugih vzdrževalnih delih, ki so opisana v teh navodilih. (povlecite vtič)
13. Ne potiskajte nobenih predmetov v odprtine stroja.
14. Ne uporabljajte stroja na prostem.
15. Ne uporabljajte stroja v prostorih, kjer se uporabljajo plini (spreji pod pritiskom) in kisik.
16. Stroj vedno najprej izklopite z glavnim stikalom ("O") in šele nato potegnite vtič iz vtičnice.

SL

17. Pri normalnih pogojih je glasnost stroja manjša od 70 dB.
18. Pri ločitvi stroja od električnega omrežja vedno primate vtičnico z eno roko in z drugo roko vlecite za vtič, ne pa za kabel.
19. Nikoli ničesar ne polagajte na nožni regulator hitrosti.
20. Ta stroj je dvojno izoliran. Uporabljajte samo originalne rezervne dele. Poglejte navodila za vzdrževanje dvojno izoliranih proizvodov.

## VARNOSTNA NAVODILA NAJ BODO VEDNO PRI ROKI !!!

Ta šivalni stroj je namenjen izključno uporabi v gospodinjstvu.

## POPRAVILO DVOJNO IZOLIRANIH NAPRAV (220V - 240V)

Pri teh proizvodih se namesto ozemljitve uporablja dvojna izolacija. Pri teh proizvodih ozemljitev ni potrebna in se je nikoli ne namešča. Popravilo teh naprav zahteva veliko previdnosti in poznavanja sistema, zato naj se popravila lotevajo le usposobljeni serviserji. Rezervni deli morajo biti enaki zamenjanim delom.

Dvojno izolirani proizvodi, so označeni s simbolom .

## TA NAVODILA SKRBNO SHRANITE



BERNINA čuti odgovornost za čisto okolje. Prizadevamo si kar najbolj zmanjšati vpliv naših izdelkov na okolje z neprestanim izboljševanjem dizajna in tehnologije proizvodnega procesa.

Ne odlagajte električnih naprav med gospodinjске odpadke.

Odvrzite jih v posebej za to namenjene ločevalne zbiralnike odpadkov. O tem se pozanimajte pri svoji lokalni upravi.

Če električne naprave odlagate na navadna smetišča, lahko škodljive snovi pronicajo v podtalnico in s tem pridejo v prehranjevalno verigo in tako škodujejo vašemu zdravju.

Ko stari stroj menjate za novega, mora dobavitelj starega po zakonu brezplačno sprejeti.

(To navodilo ne velja za vse države. Prosimo, upoštevajte navodila vaše države.)

# INSTRUKCJA BEZPIECZEŃSTWA **PL**

Korzystając ze sprzętu elektronicznego należy przestrzegać podstawowych zasad bezpieczeństwa.

Przed rozpoczęciem jakiegokolwiek pracy na tej maszynie do szycia, prosimy zapoznać się z niżej wymienionymi zasadami. Staraj się aby instrukcja zawsze towarzyszyła maszynie, zwłaszcza jeśli dajesz maszynę komuś innemu.

## UWAGA NIEBEZPIECZEŃSTWO - Aby

zmniejszyć ryzyko porażenia prądem:

1. Maszyna nigdy nie powinna być pozostawiona bez nadzoru, gdy jest podłączona do sieci.
2. Po zakończeniu szycia oraz przed rozpoczęciem czyszczenia, maszyna powinna być wyłączona z sieci.
3. Maszyna powinna być wyłączona z sieci przy każdorazowej wymianie żarówki, używając przy tym żarówek typu 12W/ 5 wat (220-240V).

## OSTRZEŻENIE - Aby zmniejszyć ryzyko

podpalenia, pożaru, porażenia prądem lub skaleczenia się innej osoby:

1. To urządzenie nie jest przeznaczone dla osób które mają ograniczone zdolności manualne, umysłowe lub nie posiadają doświadczenia i wiedzy, chyba, że są pod nadzorem osób trzecich odpowiedzialnych za ich bezpieczeństwo. (dotyczy również dzieci)
2. Maszyna nie powinna być używana jako zabawka, szczególnie

gdy w najbliższym otoczeniu znajdują się dzieci, a także osoby, które nie znają zasad obsługi maszyny.

3. Używaj maszynę zgodnie z jej przeznaczeniem i instrukcją obsługi. Pamiętaj także, aby używać tylko te akcesoria, które są rekomendowane przez producenta.
4. Dzieci nie powinny mieć dostępu do urządzenia ani możliwości zabawy nim.
5. Nie używaj maszyny gdy:
  - kabel zasilający lub wtyczka są uszkodzone
  - maszyna w trakcie szycia przestanie pracować poprawnie
  - maszyna została upuszczona na ziemię lub została uszkodzona
  - maszyna została zalana wodą
  - W takich przypadkach należy dostarczyć maszynę do najbliższego serwisu BERNINA, do przeglądu bądź naprawy.
6. Nie należy pracować na maszynie, jeżeli jej otwory wentylacyjne są niedrożne.
7. Zwróć uwagę, aby palce trzymać z dala od poruszających się części, a w szczególności na pracującą igłę.
8. Zawsze używaj tylko oryginalnych płytek ścięgowych BERNINA, gdyż inne płytki mogą spowodować łamanie się igieł.
9. Nie używaj krzywych i tępych igieł.
10. Nie popychaj i nie ciągnij materiału podczas szycia, może to spowodować złamanie się igły.
11. Podczas jakiegokolwiek regulacji w okolicy igły (nawlekanie nitki, zmiana stopki, igły, bębienka lub żarówki) należy wyłączyć maszynę ustawiając wyłącznik w pozycji ("O").
12. Podczas ściągania obudowy, oliwienia, bądź dokonywania czynności serwisowych zaznaczonych w instrukcji, należy wyłączyć maszynę ze źródła zasilania (włącz wtyczkę napięcia).
13. Nie należy wkładać jakichkolwiek przedmiotów do otworów.

PL

14. Nie używać maszyny na zewnątrz pomieszczeń.
15. Nie pracować na maszynie w bezpośrednim otoczeniu rozpylanych aerozoli lub czystego tlenu.
16. Przed odłączeniem maszyny należy przełączyć przycisk zasilania do pozycji ("O"), a następnie wyciągnąć wtyczkę z kontaktu.
15. Nie wyciągać wtyczki z kontaktu przez ciągnięcie za kabel.
17. Poziom szumów jest niższy niż 70 dB.
18. Ten model wyposażony jest w podwójną izolację, dlatego części powinny być zamieniane wyłącznie oryginalnymi. Patrz: zasady obsługi urządzeń elektrycznych z podwójną izolacją.
19. Nigdy nie naciskaj ani nie przystawiaj przedmiotami rozrusznika nożnego.

## NAPRAWA URZĄDZEŃ ELEKTRYCZNYCH Z PODWÓJNĄ IZOLACJĄ

W urządzeniach z podwójną izolacją przewidziane są dwa systemy izolacji, w miejsce uziemienia w takich urządzeniach uziemienie nie jest przewidziane i kabel uziemienia nie powinien być podłączony. Naprawa urządzeń z podwójną izolacją wymaga szczególnej ostrożności i znajomości tego systemu. Naprawy powinny być wykonywane wyłącznie przez wykwalifikowany personel. Przy naprawie należy używać części zapasowych identycznych z tymi zamontowanymi. Urządzenia z podwójną izolacją oznaczane są nagłówkiem "Doppelisolierung" lub "Doppeltisoliert".

Takie urządzenia mogą być oznaczone symbolem .

## ZACHOWAJ TĄ INSTRUKCJĘ

Maszyna do szycia przeznaczona tylko do użytku domowego.



### Ochrona środowiska

BERNINA jest firmą dbającą o środowisko naturalne. Staramy się, aby wpływ naszych produktów na środowisko był minimalny poprzez ciągłe doskonalenie naszych produktów podczas projektowania oraz ulepszanie procesów technologicznych.

Nie wyrzucaj urządzenia elektrycznego na zwykły śmietnik, chyba że do miejsce do tego przeznaczone.

Skontaktuj się z władzami miasta aby dowiedzieć się gdzie można składować urządzenia elektryczne. Jeżeli urządzenie elektryczne znajdzie się na zwykłym śmietniku, grozi to przedostaniem się szkodliwych substancji do otoczenia i narażenie na utratę zdrowia.

Kiedy zastępujesz stare urządzenie na nowe sprzedawca jest zobowiązany odebrać twoje stare urządzenie bezpłatnie.

(Powyższe wskazówki nie odnoszą się do wszystkich krajów. Prosimy o przestrzeganie reguł w twoim kraju.)

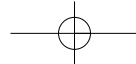

**HR** Sadržaj

Važni sigurnosni propisi .....	1-2
Sadržaj .....	10
Pregled bernette Moscow 2/3 .....	14
Pregled bernette Moscow 5/7 .....	16
Pribor bernette Moscow 2/3 .....	18
Pribor bernette Moscow 5/7 .....	20
Priprema stroja .....	22-56
Igla -, tkanina- i tabela konaca .....	58
Izbor uboda .....	62
Standardne-šivaće funkcije .....	72
Rupice .....	78-80
Proširene šivaće funkcije .....	82-120
Održavanje .....	122-126
Spriječiti smetnje .....	128
Indeks .....	132

**SR** Sadržaj

Važne sigurnosne instrukcije .....	3-4
Sadržaj .....	10
Pogled na bernette Moscow 2/3 .....	15
Pogled na bernette Moscow 2/3 .....	17
Pribor za bernette Moscow 2/3 .....	19
Pribor za bernette Moscow 5/7 .....	21
Priprema mašine .....	23-57
Igla, tkanina, selekcija konca .....	59
Selekcija bodova .....	63
Standardne funkcije šivenja .....	73
Rupice .....	79-81
Ostale funkcije šivenja .....	83-121
Održavanje .....	123-127
Mogući problemi .....	129
Indeks .....	133

**SL Vsebina**

Važna varnostna opozorila .....	5-6
Vsebina .....	11
Pregled bernette Moscow 2/3 .....	15
Pregled bernette Moscow 5/7 .....	17
Pribor bernette Moscow 2/3 .....	19
Pribor bernette Moscow 5/7 .....	21
Priprava stroja .....	23-57
Preglednica blaga, sukancev in igel .....	60
Izbira šiva .....	63
Standardne funkcije šivanja .....	73
Gumbnice .....	79-81
Dodatne funkcije šivanja .....	83-121
Vzdrževanje .....	123-127
Odpravljanje težav .....	130
Kazalo .....	134

**PL Spis treści**

Ważne instrukcje bezpieczeństwa .....	7-8
Spis treści .....	11
Widok ogólny bernette Moscow 2/3 .....	15
Widok ogólny bernette Moscow 5/7 .....	17
Akcesoria bernette Moscow 2/3 .....	19
Akcesoria bernette Moscow 5/7 .....	21
Przygotowanie maszyny .....	23-57
Wybór Iglý, tkaniny, nici .....	61
Wybór ściegu .....	63
Standardowe funkcje szycia .....	73
Dziurki .....	79-81
Dodatkowe funkcje szycia .....	83-121
Konserwacja .....	123-127
Usuwanie błędów .....	131
Indeks .....	135

**HR** Srdačne čestitke

Kao korisnik jednog novog šivćeg stroja budete sigurno imali velikog zadovoljstva u šivanju sa preciznom kvalitetom šava u različitim vrstama tkanina - od više slojnog traperera/Jeansa do skupocjenih svilenih materijala.

Vaš šivaći stroj pruža visoku jednostavnost kod primjene stroja a za Vašu sigurnost, da bi koristili sve prednosti stroja uz njegovo lagano korištenje, moramo pročitati i pridržavati se svih važnih sigurnosnih mjera, upozorenja i održavanja koja su opisana u ovom priručniku.

Ako Vas smijemo savjetovati da kod prvog korištenja stroja pažljivo čitate ove upute i korak po korak prođete čitava uputstva za rukovanje sve dok sjedite pored šivaćeg stroja.

**SR** Čestitke

Kao vlasnik nove šivaće mašine, uživaćete u kvalitetu šivenja na svim tipovima tkanina, od višeslojnih poput džinsa do delikatnih poput svile.

Vaša šivaća mašina nudi jednostavnost prilikom upotrebe. Za vašu sigurnost i potpuni užitak u mogućnostima koje nudi, kao i jednostavnost upotrebe šivaće mašine, preporučujemo da pročitate i pridržavate se svih važnih sigurnosnih uputstava koja su navedena u ovoj knjizi.

Ako možemo da vas posavetujemo, pre započinjanja šivenja pročitajte uputstvo, korak po korak, sledite instrukcije dok sedite kraj svoje šivaće mašine.

**SL** Iskrene čestitke!

Kot lastniku novega šivalnega stroja Vam želimo obilo veselja pri visoko kvalitetnem šivanju najrazličnejših materialov - od večslojnega džinsa do dragocenih svilenih tkanin. Vaš nov stroj ponuja resnično visoko kvaliteto ob hkratni popolni preprostosti uporabe.

Da bi se počutili varno in najbolj zadovoljno ob uporabi mnogih prednosti, ki jih z nenavadno preprostostjo ponuja ta šivalni stroj, Vam priporočamo, da preberete vsa pomembna varnostna opozorila, navodila in priporočila v teh Navodilih za uporabo.

Preden začnete z delom, Vam predlagamo, da najprej spoznate našete lastnosti in prednosti Vašega šivalnega stroja. Korak za korakom sledite tem navodilom za uporabo in vaša kreativnost bo dobila krila.

**PT** Gratulujemy wyboru

Jako właściciel/ka, tej oto nowej maszyny, będziesz mógł/ła wykonywać z przyjemnością ściegi o wysokiej jakości i precyzji na różnych rodzajach materiału; począwszy od wielokrotnie złożonego dżinsu, aż po delikatny jedwab.

Twoja maszyna zapewnia Tobie maksymalnie prostą i łatwą obsługę. W trosce o Twoje bezpieczeństwo, wygodę i pełną świadomość, co ta maszyna potrafi, polecamy abyś przeczytał/ła instrukcję, a przede wszystkim zawarte w niej wszystkie wskazówki dotyczące sposobu używania maszyny oraz dbania o jej trwałość.

Jeśli możemy coś zasugerować, proszę, zanim zaczniesz szyć, odkryj wszystkie jej możliwości i zalety, usiądź przed maszyną i zastosuj się do opisów zawartych w instrukcji obsługi, krok po kroku.

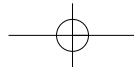

## Moscow 2 / 3

## HR Pregled

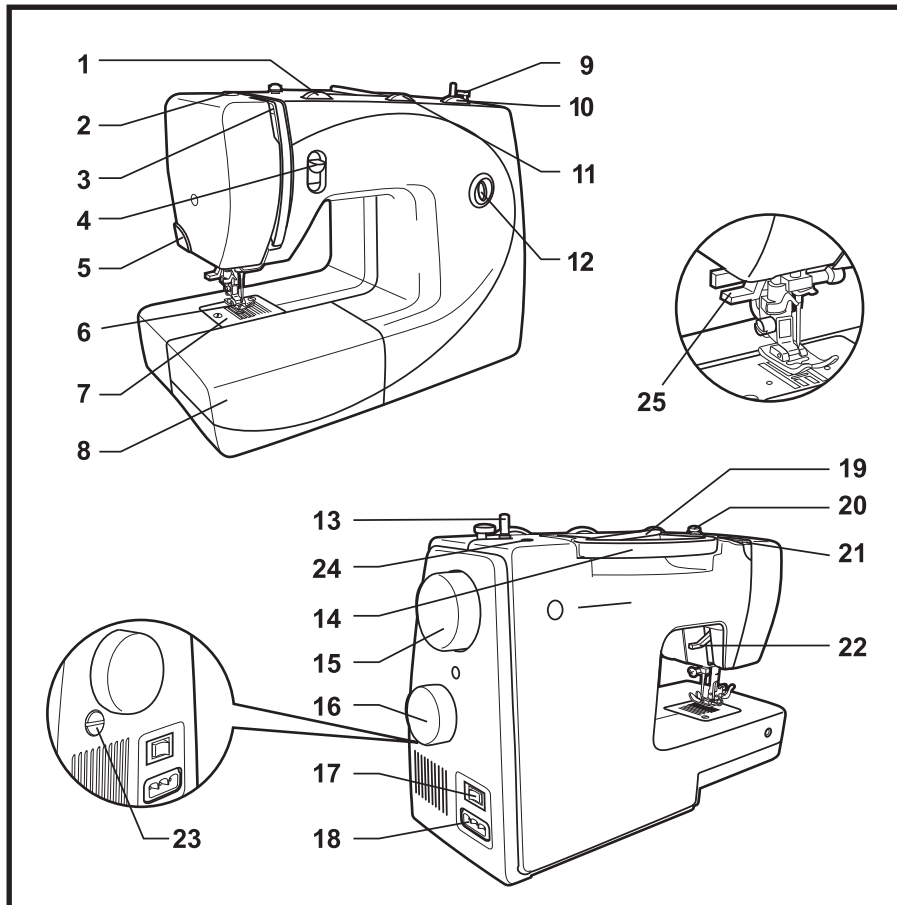

1. Regulator napetosti gornjeg konca
2. Pritisak na šivaću stopicu
3. Davač konca
4. Tipka za šivanje unazad
5. Rezač konca
6. Šivaća stopica
7. Ubodna pločica
8. Stol za šivanje i kutija za pribor
9. Stoper špulice
10. Kotač za regulaciju duljine boda
11. Kotač za regulaciju širine boda
12. Prozor za prikaz boda
13. Namotač špulice
14. Ručka
15. Zamašnjak
16. Kotač za izbor boda
17. Glavni prekidač
18. Priključak na mrežni kabel
19. Držać kalema konca
20. Vodilica za špulanje konca/ pred napetost
21. Vodilica gornjeg konca
22. Poluga za podizanje šivaće stopice
23. Ubodne mustre-balans
24. Rupa za dodatni držać kalema konca
25. Automatski uvođač konca u iglu

**SR Pregled**

1. Regulator napetosti konca
2. Pritisak stopice
3. Ručica za preuzimanje konca
4. Ručica za obrnuto šivanje
5. Odsecanje konca
6. Šivaća stopica
7. Ubodna ploča
8. Šivaće postolje i kutija sa priborom
9. Zaustavljač bobine
10. Regulator dužine boda
11. Regulator širine boda
12. Displej bodova
13. Motač bobine
14. Ručka
15. Balansni točak
16. Birač motiva
17. Uključivanje
18. Glavna utičnica
19. Držač špulne konca
20. Vodič konca bobine/ pred-napetost
21. Vodič donjeg konca
22. Poluga šivaće stopice
23. Balans motiva
24. Rupica za drugi držač špulne
25. Automatski uvlačač konca

**SL Pregled**

1. Gumb za nastavitvev napetosti niti
2. Pritisk nogice
3. Potegalo niti
4. Gumb za vzvratno šivanje
5. Rezalo niti
6. Nogica
7. Vbodna ploča
8. Šivalna mizica in škatla s priborom
9. Odklopnik navijalnika
10. Gumb za dolžino šiva
11. Gumb za širino šiva
12. Prikaz izbranega vzorca
13. Navijalnik vretenca
14. Ročaj
15. Ročno kolo
16. Gumb za izbiro šivov
17. Glavno stikalo
18. Vtičnica za kabel
19. Os za sukanec
20. Prednapetost navijalnika
21. Vodilo niti
22. Ročica za dvig nogice
23. Gumb za balansiranje šivov
24. Odprtina za dodatni nosilec sukanca
25. Avtomatsko vdevalo igle

**PL Ogólne wskazówki**

1. Pokrętko regulacji naprężenia nitki
2. Docisk stopki
3. Podciągacz górnej nitki
4. Dźwignia szycia wstecz
5. Obcinacz nici
6. Stopka
7. Płytką ściegowa
8. Stół i pojemnik z akcesoriami
9. Wyłącznik nawijania nici
10. Regulacja długości ściegu
11. Regulacja szerokości ściegu
12. Okienko wybranego wzoru ściegu
13. Nawijarka nitki na szpulkę
14. Uchwyt do przenoszenia
15. Koło zamachowe
16. Pokrętko wyboru ściegu
17. Główny wyłącznik zasilania prądem
18. Gniazdo zasilania
19. Kołek szpulki
20. Prowadnik nici do nawijarki
21. Prowadnik górnej nitki
22. Dźwignia podnoszenia stopki
23. Balans gęstości krawędzi dziurki
24. Otwór na pionowy kołek szpulki
25. Automatyczny nawlekacz nici

## Moscow 5 / 7

## HR Pregled

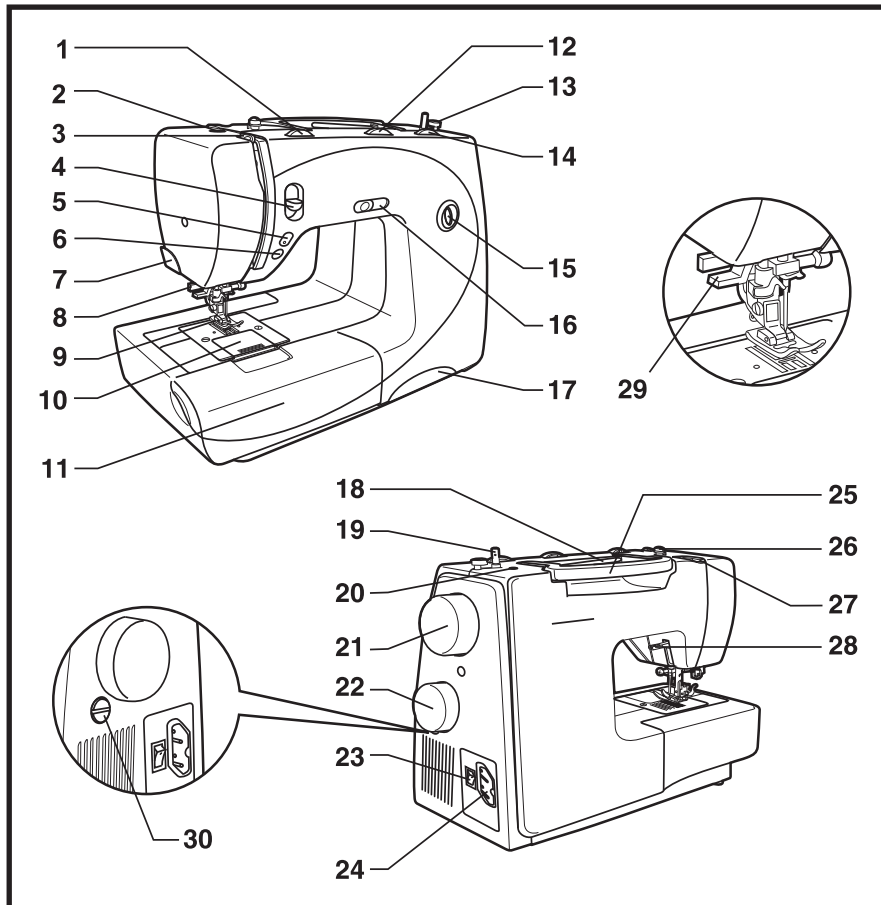

1. Regulator napetosti gornjeg konca
  2. Pritisak na šivaću stopicu
  3. Davač konca
  4. Tipka za šivanje unazad
  5. Tipka igla gore/ dolje (model Moscow 7)\* (LED)
  6. Start-Stop-tipka (model Moscow 7)\*
  7. Rezač konca
  8. Poluga za šivanje rupice
  9. Šivaća stopica
  10. Ubodna pločica
  11. Stol za šivanje i kutija za pribor
  12. Kotač za regulaciju širine boda
  13. Stoper špulice
  14. Kotač za regulaciju duljine boda
  15. Prozor za prikaz boda
  16. Regulacija ograničenja brzine šivanja (modeli Moscow 7)\*
  17. Pretinac sa kratkim uputama za korištenje stroja
  18. Držak kalema konca
  19. Špuler
  20. Rupa za dodatni držak kalema konca
  21. Zamašnjak
  22. Kotač za izbor boda
  23. Glavni prekidač
  24. Priključak na mrežni kabel
  25. Ručka
  26. Vodilica za špulanje konca/ pred napetost
  27. Vodilica gornjeg konca
  28. Poluga za podizanje šivaće stopice
  29. Automatski uvodač konca u iglu
  30. Ubodna mustra-balans
- \* samo ovaj model

**SR Pregled**

1. Regulator napetosti
2. Pritisak šivaće stopice
3. Ručica za prihvatanje konca
4. Ručica za obrnuto šivenje
5. Iгла gore/ dole taster za pozicioniranje (model Moscow 7)\* (LED)
6. Start /Stop taster (model Moscow 7)\*
7. Odsecanje konca
8. Poluga za jednostepenu rupicu
9. Šivaca stopica
10. Ubodna ploča
11. Šivaće postolje i kutija sa priborom
12. Birač širine boda
13. Zaustavljač bobine
14. Birač dužine boda
15. Displej bodova
16. Podešavanje ograničenja brzine (model Moscow 7)\*
17. Kratak vodič
18. Držač špulne
19. Motač bobne
20. Rupica za drugi držač špulne
21. Balansni točak
22. Birač motiva
23. Uključivanje
24. Glavna utičnica
25. Ručka
26. Vodič konca bobine/ pred-napetost
27. Vodiči gornjeg konca
28. Poluga šivaće stopice
29. Automatski uvlačkač konca
30. Balans motiva

\* Podjednako za iste modele

**SL Pregled**

1. Gumb za nastavitve napetosti niti
2. Pritisk nogice
3. Potegalo niti
4. Gumb za vzvratno šivanje
5. Gumb za položaj igle gor/dol (model Moscow 7)\* (LED)
6. Start-stop tipka (model Moscow 7)\*
7. Rezilo niti
8. Vzvod za izdelavo gumbnice
9. Nogica
10. Vbodna plošča
11. Šivalna mizica in škatla s priborom
12. Gumb za širino šiva
13. Odklopnik navijalnika
14. Gumb za dolžino šiva
15. Prikaz izbranega vzorca
16. Omejitev hitrosti (model Moscow 7)\*
17. Predalček s kratkimi navodili
18. Nosilec za sukanec
19. Navijalnik
20. Odprtina za dodatno os za sukanec
21. Ročno kolo
22. Gumb za izbor šivov
23. Glavno stikalo
24. Priključek za kabel
25. Ročaj
26. Prednapetost navijalnika
27. Vodilo zgornje niti
28. Ročica za dvig nogice
29. Avtomatsko vdevalo igle
30. Gumb za balansiranje šivov

\* samo določeni modeli

**PL Ogólne wskazówki**

1. Pokrętko regulacji naprężenia nitki
2. Docisk stopki
3. Podciągacz górnej nitki
4. Dźwignia szycia wstecz
5. Przycisk pozycji igły; góra/ dół (model Moscow 7)\* (LED)
6. Przycisk Start/Stop (model Moscow 7)\*
7. Obcinacz nici
8. Dźwignia automatycznej dziurki
9. Stopka
10. Płytkę ściegowa
11. Stół i pojemnik z akcesoriami
12. Pokrętko szerokości ściegu
13. Wyłącznik nawijania nici
14. Pokrętko długości ściegu
15. Okienko wybranego wzoru ściegu
16. Regulator prędkości szycia (model Moscow 7)\*
17. Szufladka, a w niej krótki przewodnik
18. Kołek szpulki
19. Nawijacz szpulki
20. Otwór na pionowy kołek szpulki
21. Koło zamachowe
22. Pokrętko wyboru ściegu
23. Główny wyłącznik zasilania prądem
24. Gniazdo zasilania
25. Uchwyt do przenoszenia
26. Prowadnik nici do nawijarki
27. Prowadnik górnej nitki
28. Dźwignia opuszczania stopki
29. Automatyczny nawlekacz nici
30. Balans gęstości krawędzi dziurki

\* Występuje tylko w danym modelu

## Moscow 2 / 3

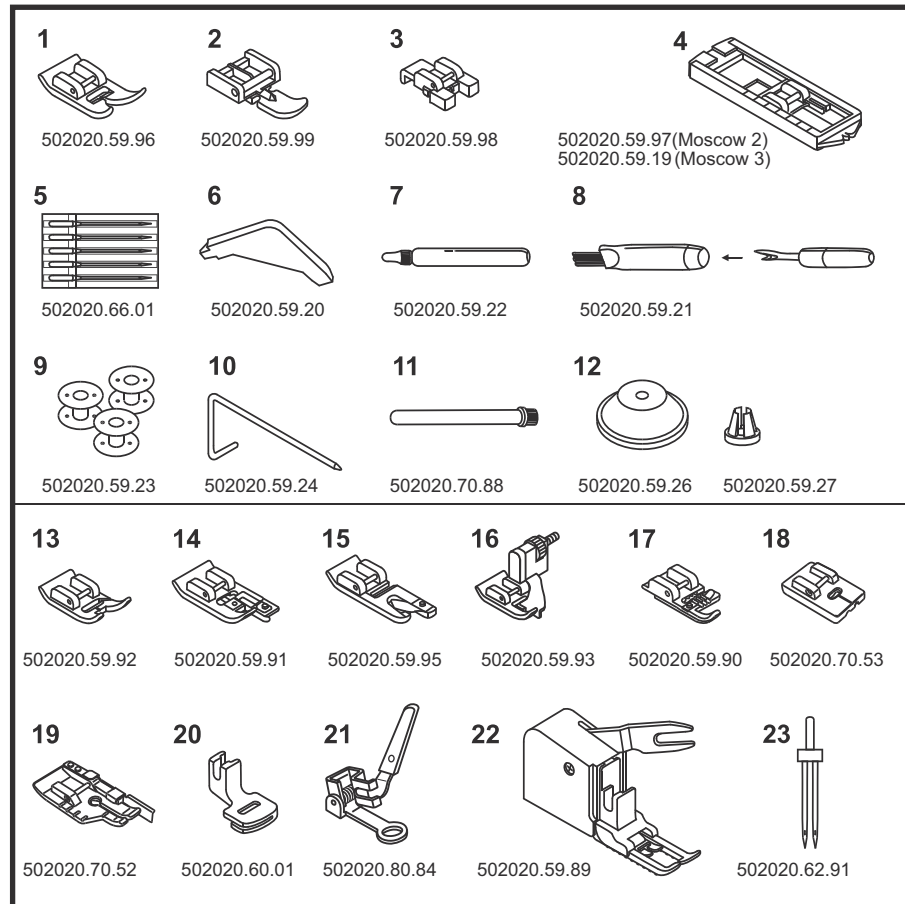

## HR Pribor

### Standardni pribor (1)

- Višenamjenska šivaća stopica (J)
- Stopica za šivanje zatvarača (I)
- Stopica za našivanje gumba
- Stopica za šivanje rupica (B)
- gljeni set (5x)
- L-odvijač
- Uljenka
- Inožić/ kist
- Špuljice (3x)
- Kutno ravnalo
- Nosač za dodatni kalem konca
- Staljak za kalem konca

### Dodatni pribor (2)\*

- Stopica za štikanje
- Stopica za endlanje (G)
- Stopica za porubljivanje
- Stopica za šivanje slijepog poruba (L)
- Kordel stopica
- Stopica za šivanje skrivenih zatvarača
- Quilt stopica 1/4"
- Stopica za nabiranje
- Stopica za štopanje-/ štikanje
- Stopica sa gornjim transportom
- Dvo-igla

\* Dodatni pribor ne dolazi u isporučenoj kutiji uz šivaći stroj, nego se mora dodatno nadokupiti.

**SR Pribor****Standardni pribor (1)**

1. Višenamenske stopice (J)
2. Stopica za rajsferšlus (I)
3. Stopica za prišivanje dugmadi
4. Stopica za rupice (B)
5. Pakovanje igala (5x)
6. L-odvijac
7. Bočica sa uljem
8. Cetkica/paralica
9. Bobine (3x)
10. Vodič poruba
11. Stalak za špulnu
12. Držac špulne

**Opcioni pribor (2)\***

13. Saten šivaća stopica
14. Stopica za opšivanje (G)
15. Stopica za porublivanje
16. Stopica za slepi bod (L)
17. Stopica za končice
18. Stopica za skriveni rajsferšlus
19. Quilt stopica 1/4"
20. Krpljenje/ Vez stopica
21. Stopica za nabiranje
22. Stopica sa gornjim transporterom
23. Dvoiglovka

\* Ovi delovi spadaju u specijalni pribor, koji nije sadržan u standardnom priboru mašine. Može se dokupiti naknadno.

**SL Pribor****Standardni pribor (1)**

1. Večnamenska nogica (J)
2. Nogica za šivanje zadrge (I)
3. Nogica za prišivanje gumbov
4. Nogica za šivanje gumbnice (B)
5. Igle (5x)
6. L - izvijač
7. Oljenka
8. Nožek za paranje šivov/ Čopič
9. Vretenca (3x)
10. Stransko vodilo
11. Nosilec sukanca, dodatni
12. Držalo sukanca

**Dodatni pribor (2)\***

13. Nogica za goseničasti - gosti šiv
14. Nogica za overlock (G)
15. Nogica za obroblljanje
16. Nogica za nevidni šiv (L)
17. Nogica za všivanje vrvice
18. Šivalna nogica za skrite zadrge
19. Nogica za izdelovanje prešitih odej 1/4"
20. Nogica za nabiranje
21. Nogica za vezenje in krpanje
22. Zgornji transporter
23. Dvojna igla

\* Dodatni pribor ne spada k osnovnemu priboru stroja in ga ni v sklopu stroja. Kupite ga lahko dodatno kot dodatni pribor.

**PL Akcesoria****Standardowe akcesoria (1)**

1. Stopka podstawowa (J)
2. Stopka do zamków błyskawicznych (I)
3. Stopka do guzików
4. Stopka do dziurek pod guzik (B)
5. Komplet igieł (5 szt.)
6. Śrubokręt
7. Oliwka
8. Pędzelek i przecinak
9. Szpulki (3 szt.)
10. Prowadnik krawędziowy
11. Dodatkowy kołek na szpulkę
12. Stoper blokujący szpulkę przed zsuwaniem się

**Opcjonalne akcesoria (2)\***

13. Stopka do ścięgu satynowego
14. Stopka owerlokowa (G)
15. Stopka do podwijania
16. Stopka do ścięgu ślepego (L)
17. Stopka do wszywania kordonków
18. Stopka do zamków krytych
19. Stopka do pikowania 1/4"
20. Stopka do marszczenia
21. Stopka do cerowania/ haftowania
22. Stopka z górnym transportem
23. Podwójna igła

\* Są to akcesoria opcjonalne, nie znajdujące się na wyposażeniu standardowym maszyny. Należy je nabyć niezależnie.

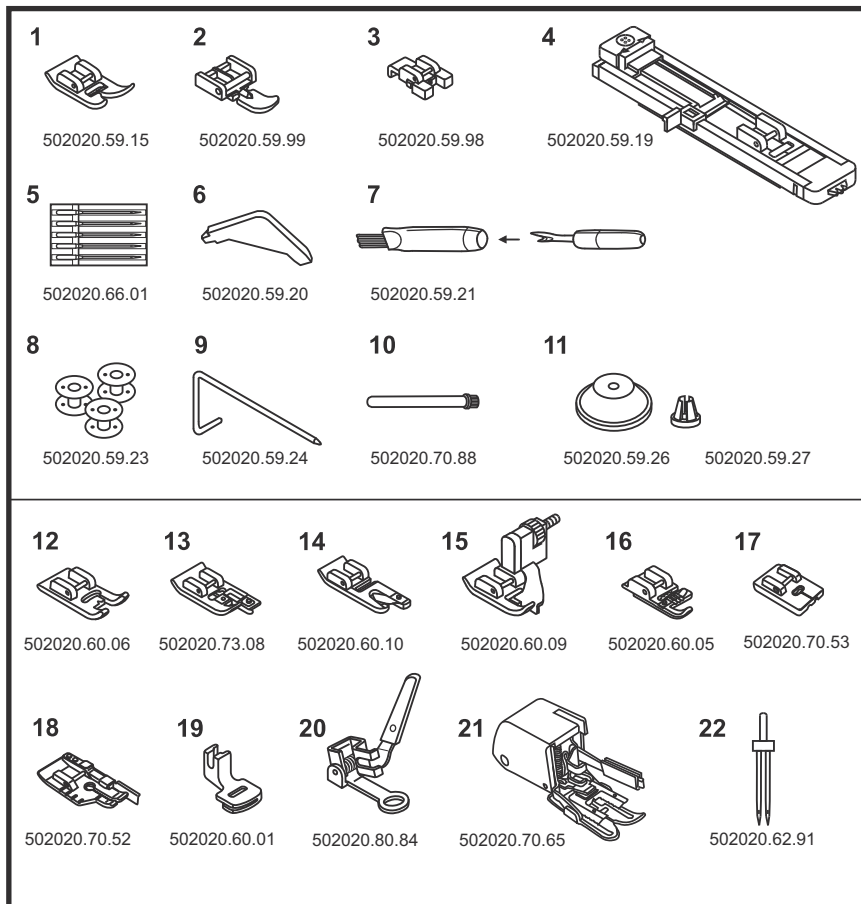
**Moscow 5 / 7****HR** Pribor**Osnovni pribor (1)**

1. Višenamjenska šivaća stopica (C)
2. Stopica za šivanje zatvarača (I)
3. Stopica za našivanje gumba
4. Stopica za šivanje rupica (D)
5. Igljeni set (5x)
6. L-odvijač
7. nožić/ kist
8. Špulice (3x)
9. Rubno ravnalo
10. Stalak za kalem konca
11. Stalak za kalem konca

**Dodatni pribor (2)\***

12. stopica za štikanje (A)
13. stopica za endlanje (E)
14. stopica za porubljivanje (K)
15. stopica za šivanje slijepog boda (F)
16. Kordel stopica (M)
17. Stopica za šivanje skrivenih zatvarača
18. Quilt stopica 1/4"
19. Stopica za nabiranje
20. Stopica za štopanje-/ štikanje
21. Stopica sa gornjim transportom
22. Dvo-igla

\* Dodatni pribor ne dolazi u isporučenoj kutiji uz šivaći stroj, nego se mora dodatno nadokupiti.

**SR Pribor****Standardni pribor (1)**

1. Višenamenske stopice (C)
2. Stopica za rajsferšlus (I)
3. Stopica za dugmad
4. Stopica za rupice (D)
5. Pakovanje igala (5x)
6. L-odvijak
7. Cetkica/paralica
8. Bobine (3x)
9. Graničnik
10. Stalak za špulne
11. Držač špulne

**Opcioni pribor (2)\***

12. Saten stopica (A)
13. Stopica za opšivanje (E)
14. Stopica za porublivanje (K)
15. Stopica za slepi bod (F)
16. Stopica za umetanje končica (M)
17. Stopica za skriveni rajsferšlus
18. Quilt stopica 1/4"
19. Stopica za nabiranje
20. Stopica za krpljenje-vez
21. Stopica sa gornjim transporterom
22. Dvoiglovka

\* Ovi delovi spadaju u specijalni pribor, koji nije sadržan u standardnom priboru mašine. Može se dokupiti naknadno.

**SL Pribor****Standardni pribor (1)**

1. Večnamenska nogica (C)
2. Nogica za šivanje zadrge (I)
3. Nogica za prišivanje gumbov
4. Nogica za šivanje gumbnice (D)
5. Igle (5x)
6. L - izvijač
7. Nožek za paranje šivov/ Čopič
8. Vretenca (3x)
9. Stransko vodilo
10. Nosilec sukanca, dodatni
11. Držalo sukanca

**Dodatni pribor (2)\***

12. Nogica za goseničasti - gosti šiv (A)
13. Nogica za overlock (E)
14. Nogica za obrobivanje (K)
15. Nogica za nevidni šiv (F)
16. Nogica za všivanje vrvice (M)
17. Šivalna nogica za skrite zadrge
18. Nogica za izdelovanje prešitih odej 1/4"
19. Nogica za nabiranje
20. Nogica za vezenje in krpanje
21. Zgornji transporter
22. Dvojnoglovka

\* Dodatni pribor ne spada k osnovnemu priboru stroja in ga ni v sklopu stroja. Kupite ga lahko dodatno kot dodatni pribor.

**PL Akcesoria****Standardowe akcesoria (1)**

1. Stopka wielozadaniowa (C)
2. Stopka do zamków błyskawicznych (I)
3. Stopka do guzików
4. Automatyczna stopka do dziurek na wymiar guzika (D)
5. Komplet igieł (5 szt.)
6. Śrubokręt
7. Pędzelek i przecinak
8. Szpulki (3 szt.)
9. Prowadnik krawędziowy
10. Kołek na nici
11. Stoper blokujący szpulkę przed zsuwaniem się

**Opcjonalne akcesoria (2)\***

12. Stopka do ściegu satynowego (A)
13. Stopka overlokowa (E)
14. Stopka do podwijania (K)
15. Stopka do ściegu ślepego (F)
16. Stopka do wszywania kordonków (M)
17. Stopka do zamków krytych
18. Stopka do patchworków 1/4"
19. Stopka do marszczenia
20. Stopka do cerowania/ haftowania
21. Stopka z górnym transportem
22. Podwójna igła

\* Są to akcesoria opcjonalne, nie znajdujące się na wyposażeniu standardowym maszyny. Należy je nabyć niezależnie.

## Moscow 2 / 3

## HR Stol za šivanje

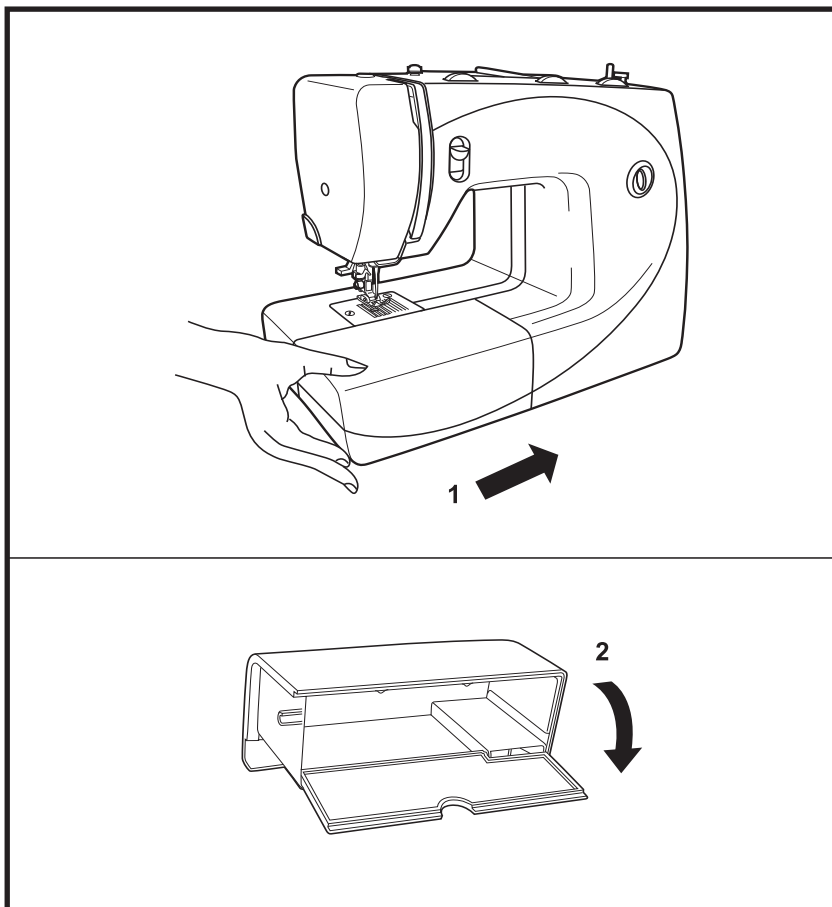

Stol za šivanje držite vodoravno i pritisnite u smjeru strelica. (1)

Unutrašnjost stola za šivanje može služiti kao kutija za pribor.

Poklopac stola za šivanje otvaramo na način da ga preklapimo prema sebi. (2)

**SR** Postolje za šivenje

Držite postolje za šivenje horizontalno i gurnite ga da nalegne na kućište. (1)

Unutrašnjost postolja za šivenje može biti upotrebljena kao poseban boks za pribor.

**SL** Šivalna mizica

Držite šivalno mizico vodoravno, namestite jo v zareze in potisnite v smeri puščice. (1)

Notranjost mizice lahko uporabljate kot škatlo za pribor.

**PL** Stół do szycia

Trzymając pojemnik na akcesoria wysuń go w lewo tak, jak wskazuje rysunek. (1)  
Po wykonaniu tej czynności uzyskasz tzw. wolne ramię do obszywania np. rękawów

Wewnątrz pojemnika można przechowywać akcesoria.

Da otvorite, poklopac povucite ka sebi. (2)

Odprete jo tako, da potisnete pokrovček navzdol. (2)

Aby otworzyć pojemnik, wystarczy pociągnąć pokrywę do siebie, jak na rysunku. (2)

## Moscow 5 / 7

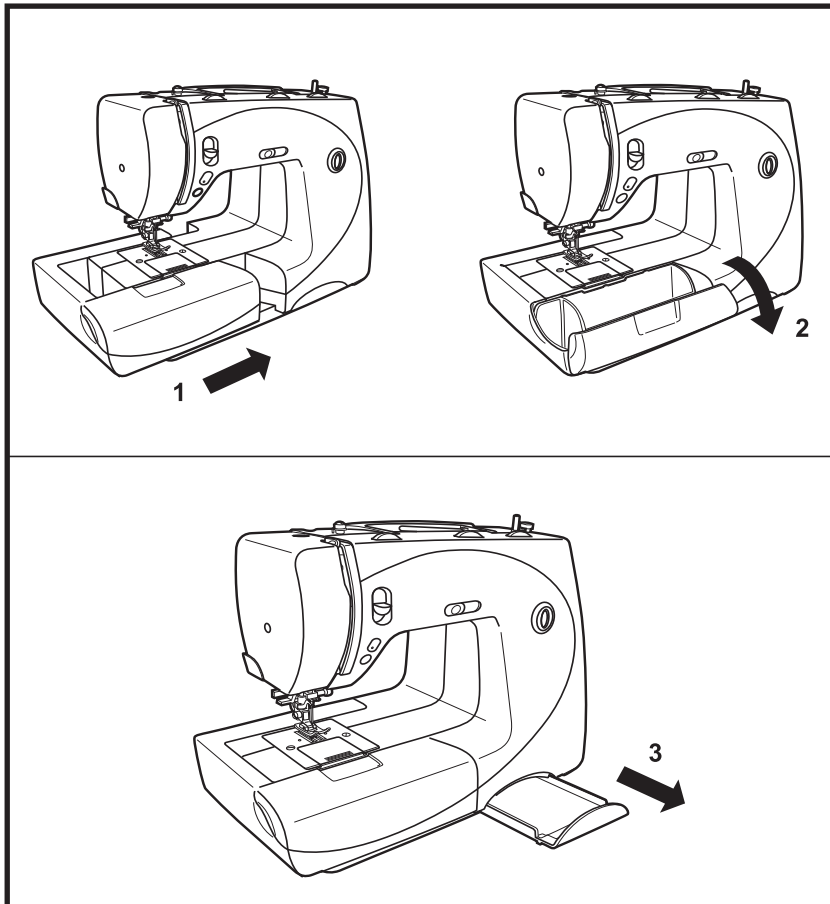

### HR Stol za šivanje

Stol za šivanje držite vodoravno i pritisnite u smjeru strelica. (1)

Unutrašnjost stola za šivanje može služiti kao kutija za pribor. Poklopac stola za šivanje otvaramo na način da ga preklopimo prema sebi. (2)

### HR Pretinac sa kratikm uputstvima

Pretinac sa kratkim uputama za korištenje stroja. Za otvriti pretinac moramo ga povući prema sebi a zatvaramo ga povlačenjem od sebe. (3)

U ovoj ladici možete pronaći najvažnije informacije o šivanju sa jednim pogledom.

Uboji su kodirani u slijedećim bojama:

zeleno (Practical Stitches) = Korisni bodovi  
narandasto (Decorative Stitches) = Dekorativni bodovi  
plavo (Stretch Stitches) = Stretch bodovi  
crveno (Quilt Stitches) = Quilt bodovi

**SR** Postolje za šivenje

Držite postolje za šivenje horizontalno i gurnite ga da nalegne na kućište. (1)

Unutrašnjost postolja za šivenje može biti upotrebljena kao poseban boks za pribor. Da otvorite ovaj boks, povucite poklopac lagano ka sebi. (2)

**SL** Šivalna mizica

Držite šivalno mizico vodoravno, namestite jo v zareze in potisnite v smeri puščice. (1)

Notranjost mizice lahko uporabljate kot priročno škatlo za pribor. Odprete jo tako, da potisnete pokrovček navzdol. (2)

**PL** Stół do szycia

Trzymając za pojemnik na akcesoria wsuń go w prawo, wzdłuż obudowy tak, jak wskazuje strzałka. rys. (1)  
Wewnątrz pojemnika można przechowywać akcesoria.  
Aby otworzyć pojemnik, wystarczy pociągnąć pokrywę do siebie, jak na rysunku. (2)

**SR** Kratak vodič

Da otvorite povucite ka sebi, da zatvorite gurnite unazad. Kratak vodič pokazuje na preporučena podešenja za bodove i aplikacije. (3)

U ovoj ladici možete naci vrlo važne informacije o šivenju na prvi pogled.

Bodovi su oznaceni sledecim bojama:

zeleno (Practical Stitches) = Prakticni bodovi  
narandžasto (Decorative Stitches) = Dekorativni bodovi  
plavo (Stretch Stitches) = Strec bodovi  
crveno (Quilt Stitches) = Quilt bodovi

**SL** Predalček s kratkimi navodili

Pri odpiranju potisnite predalček navzven, pri zapiranju ga potisnite navznoter. (3)

V tem predalu se nahajajo najnujnejša hitra navodila za šivanje.

Prikaz šivov po barvni kodi je sledeč:

zeleno (Practical Stitches) = Uporabni šivi  
oranžna (Decorative Stitches) = Dekorativni šivi  
modra (Stretch Stitches) = Trojni raztegljivi šivi  
rdeča (Quilt Stitches) = Quilt šivi za izd. krpank

**PL** Szufladka z miejscem na krótki przewodnik

Jeśli chcesz ją otworzyć, pociągnij szufladkę do siebie, aby zamknąć, po prostu wsuń ją. Krótki przewodnik zawiera informacje o zalecanych ustawieniach: ściegów oraz aplikacji. rys. (3)

Wystarczy spojrzeć do szufladki zawierającej krótki przewodnik i szybko znajdziecie Państwo najbardziej potrzebne informacje o szyciu.  
Następującymi kolorami oznaczone są ściegi:  
Zielonym (Practical Stitches) = ściegi użytkowe  
Pomarańczowym (Decorative Stitches) = ściegi dekoracyjne  
Niebieskim (Stretch Stitches) = ściegi stretch  
Czerwonym (Quilt Stitches) = ściegi do pikowania

## Moscow 2 / 3 / 5

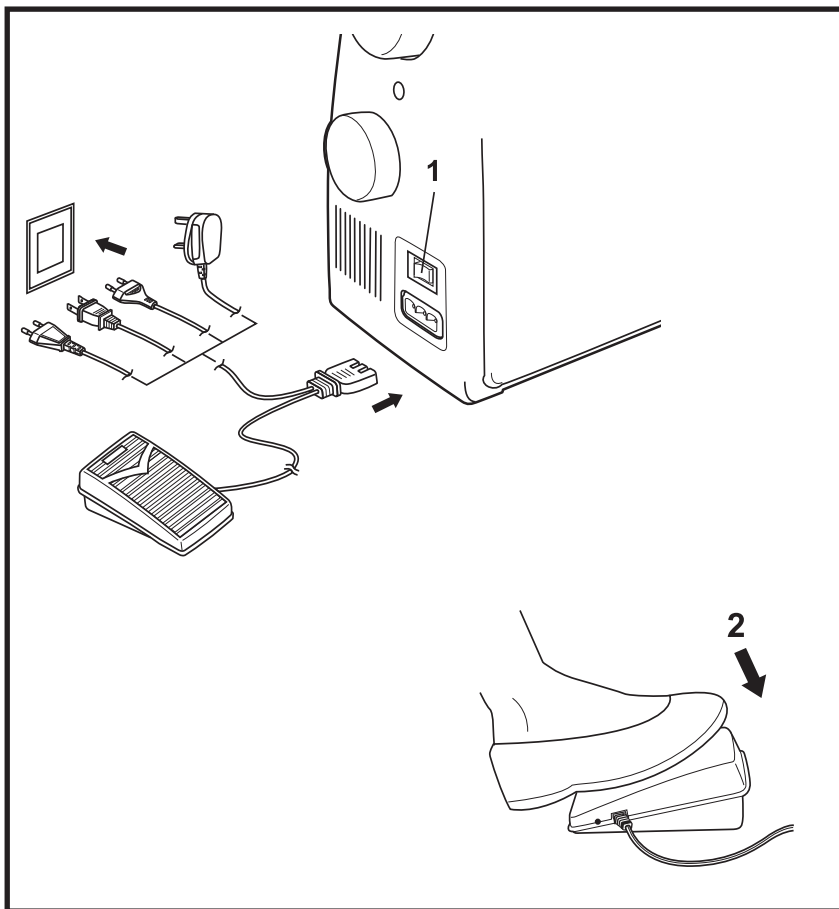

HR

### Priključiti stroj na naponsku mrežu

Priključite stroj kako je prikazano na slici na naponsku mrežu.

**Pažnja:**

*Odvojite stroj sa naponske mreže kada ga ne mislite više koristiti.*

**Šivaće svijetlo**

Pritisnimo glavni prekidač, kako bi opskrbili naponom šivaće svijetlo. (1)

Položaj 0 = stroj je odstranjen od električne mreže

Položaj I = stroj je uključen, šivaće svijetlo je upaljeno

**Nožno pokretalo**

Nožnim pokretalom reguliramo brzinu šivanja. (2)

**Pažnja:**

*Ako sumnjate u Vašu naponsku mrežu onda je najbolje pozvati jednog kvalificiranog električara u Vaš dom. Odvojite stroj sa naponske mreže kada ga ne koristite. Ovaj šivaći stroj koristi nožno pokretalo / KD-1902, FC-1902 (100-120V area)/ KD-2902, FC-2902D (220-240V area).*

**Važno:**

Optimalna vanjska temperatura za nesmetan rad šivaćeg stroja iznosi 20°C +/- 10°C.

Ako je stroj bio u jednoj hladnoj prostoriji, onda ga morate prije uključivanja pustiti odležati barem jedan sat na sobnoj temperaturi.

**SR****Povezivanje mašine u dovod električne energije**

Povežite mašinu sa dovodom el.energije kao što je ilustrovano.

**Pažnja:**

*Uvek izvucite kabl iz utikača ako mašina nije u upotrebi.*

**Sivaće svetlo**

Uključuje se automatski sa uključivanjem mašine. (1)

Pozicija 0 = Mašina nije povezana sa dovodom elektricne energije.

Pozicija I = Mašina je ukljucena,šivace svetlo je ukljuceno

**Nožna papuča**

Nožna papuča reguliše brzinu šivenja. (2)

**Pažnja:**

*Konsultujte kvalifikovanog električara oko povezivanja.Uvek izvucite kabl ako mašina nije u upotrebi.*

*Uredjaj se mora koristiti sa nožnom papučom KD-1902, FC-1902 (100-120Varea) / KD-2902, FC-2902D (220-240V area).*

**Važno:**

Optimalna radna temperatura za upotrebu ovog uredjaja,pri kojoj ne bi došlo do bilo kakvog oštećenja , mora biti 68°F +/- 50°F (20°C +/- 10°C).

Ako je šivaći kompjuter odložen u hladnoj prostoriji, treba biti prenet u toplu radnu prostoriju i sačekati 1 h (sat) pre upotrebe.

**SL****Priklop stroja na električno omrežje**

Priključite stroj na električno omrežje kot je prikazano na slici.

**Pozor:**

*Kadar stroja ne uporabljate, ga izključite iz električnega omrežja!*

**Svetilka**

Za dovod električne energije in vklop svetilke prižgite glavo stikalo. (1)

Položaj 0 = Stroj je izključen

Položaj I = Stroj je vključen, lučka sveti

**Nožni regulator hitrosti**

Z njim boste lahko regulirali hitrost šivanja. (2)

**Pozor:**

*Če boste pri priključevanju stroja na električno omrežje naleteli na kakršnokoli težavo, se takoj obrnite na kvalificiranega električarja. Stroj izklopote iz električnega omrežja, ko ni več v pogonu! Uporabljate lahko samo naslednje regulatorje hitrosti: KD-1902, FC-1902 (pri 100-120V)/ KD-2902, FC-2902D (pri 220-240V) .*

**Pomembno:**

Za nemoteno uporabo stroja mora biti optimalna temperatura okolice 20°C +/- 10°C.

Če stroj hranite v hladnem prostoru, ga morate 1 uro pred uporabo hraniti na sobni temperaturi.

**PL****Podłączanie maszyny do źródła prądu**

Podłącz maszynę do źródła prądu, w taki sposób, jak zostało to zilustrowane.

**Uwaga:**

*Wyciągnij kabel zasilający z kontaktu, zawsze gdy maszyna jest nie używana.*

**Oświetlenie.**

Wraz z włączeniem maszyny (wyłącznik w pozycji ("I"), światło włącza się automatycznie. (1)

Pozycja 0 = Maszyna jest wyłączona

Pozycja 1 = Maszyna jest włączona, świeci się oświetlenie maszyny

**Rozrusznik nożny.**

Reguluje prędkość szycia. (2)

**Uwaga:**

*Skonsultuj się z wykwalifikowanym elektrykiem w razie wątpliwości, jak podłączyć maszynę do źródła prądu. Wyciągnij kabel zasilający z kontaktu, zawsze gdy maszyna jest nie używana. Maszyna może być tylko używana wraz z rozrusznikiem nożnym KD-1902, FC-1902 (100- 120V area) / KD-2902, FC-2902D (220-240V area).*

**Ważne:**

Optymalna temperatura w której urządzenie będzie działać prawidłowo to 37°C +/- 10°C

Jeżeli maszyna posiada elektroniczne podzespoły i przebywała w zimnym pomieszczeniu (środowisku), to po przeniesieniu do ciepłego miejsca należy odczekać godzinę przed uruchomieniem.

## Moscow 7

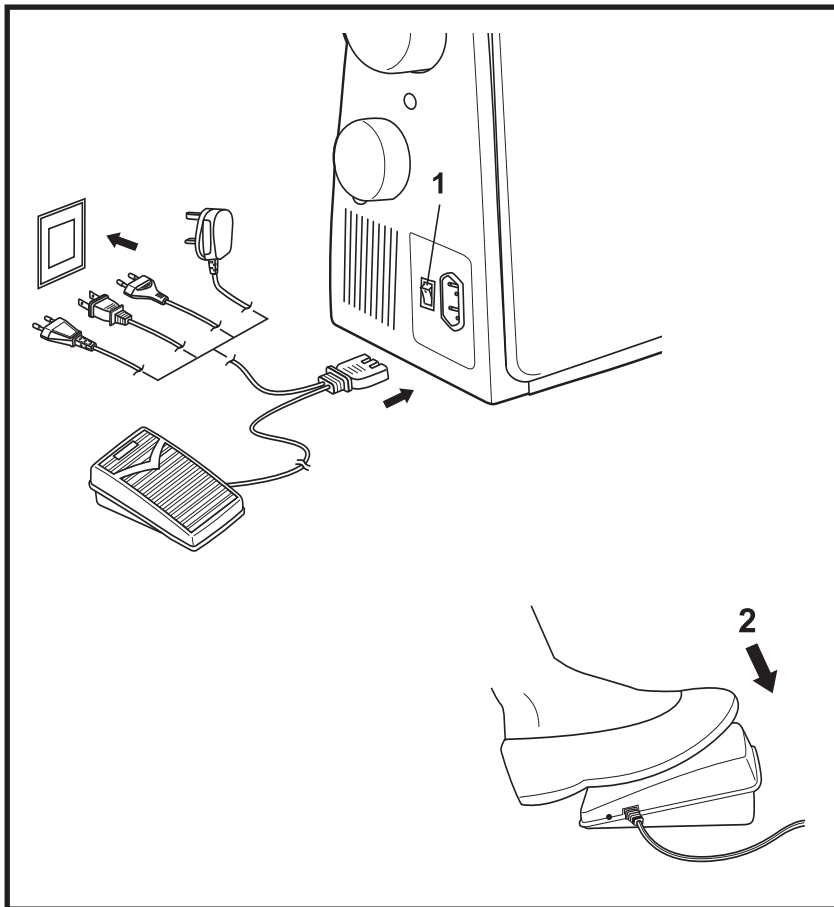

### HR Priključiti stroj na naponsku mrežu

Priključite stroj kako je prikazano na slici na naponsku mrežu.

#### **Pažnja:**

*Odvojite stroj sa naponske mreže kada ga ne mislite više koristiti.*

#### **Šivaće svijetlo**

Pritisnimo glavni prekidač, kako bi opskrbili naponom šivaće svijetlo. (1)

- Položaj 0 = stroj je odstranjen od električne mreže  
Položaj 1 = stroj je uključen, šivaće svijetlo je upaljeno

#### **Nožno pokretalo**

Nožnim pokretalom reguliramo brzinu šivanja. (2)

#### **Pažnja:**

*Ako sumnjate u Vašu naponsku mrežu onda je najbolje pozvati jednog kvalificiranog električara u Vaš dom. Odvojite stroj sa naponske mreže kada ga ne koristite. Ovaj šivaći stroj koristi nožno pokretalo / FC-9001 (220-240V area).*

#### **Važno:**

Optimalna vanjska temperatura za nesmetan rad šivaćeg stroja iznosi  $20^{\circ}\text{C} +/ - 10^{\circ}\text{C}$ .

Ako je stroj bio u jednoj hladnoj prostoriji, onda ga morate prije uključivanja pustiti odležati barem jedan sat na sobnoj temperaturi.

**SR****Povezivanje mašine u dovod električne energije**

Povežite mašinu u dovod el.energije kao što je ilustrovano.

**Pažnja:**

*Uvek izvucite kabl ako mašina nije u upotrebi.*

**Sivaće svetlo**

Uključuje se automatski sa uključivanjem mašine. (1)

Pozicija 0 = Mašina nije povezana sa dovodom elektricne energije.

Pozicija I = Mašina je uključena,šivace svetlo je uključeno

**Nožna papuča**

Nožna papuča reguliše brzinu šivenja. (2)

**Pažnja:**

*Konsultujte kvalifikovanog električara oko povezivanja.Uvek izvucite kabl ako mašina nije u upotrebi.*

*Uredjaj se mora koristiti sa nožnom papučom FC-9001 (220-240V area).*

**Važno:**

Optimalna radna temperature za upotrebu ovog uredjaja,pri kojoj ne bi došlo do bilo kakvog oštećenja , mora biti 68°F +/- 50°F (20°C +/- 10°C).

Ako je šivaći kompjuter odložen u hladnoj prostoriji, treba biti prenet u toplu radnu prostoriju i sačekati 1 h (sat) pre upotrebe.

**SL****Priklop stroja na električno omrežje**

Priključite stroj na električno omrežje kot je prikazano na slici.

**Pozor:**

*Kadar stroja ne uporabljate, ga izključite iz električnega omrežja!*

**Svetilka**

Za dovod električne energije in vklop svetilke prižgite glavo stikalo. (1)

Položaj 0 = Stroj je izključen

Položaj I = Stroj je vključen, lučka sveti

**Nožni regulator hitrosti**

Z njim boste lahko regulirali hitrost šivanja. (2)

**Pozor:**

*Če boste pri priključevanju stroja na električno omrežje naleteli na kakršnokoli težavo, se takoj obrnite na kvalificiranega električarja. Stroj izklopite iz električnega omrežja, ko ni več v pogonu!*

*Uporabljate lahko samo naslednje regulatorje hitrosti: FC-9001 (pri 220-240V).*

**Pomembno:**

Za nemoteno uporabo stroja mora biti optimalna temperatura okolice med 20 in 30°C.

Če stroj hranite v hladnem prostoru, ga morate 1 uro pred uporabo hraniti na sobni temperaturi.

**PL****Podłączanie maszyny do źródła prądu**

Podłącz maszynę do źródła prądu, w taki sposób, jak zostało to zilustrowane.

**Uwaga:**

*Wyciągnij kabel zasilający z kontaktu, zawsze gdy maszyna jest nie używana.*

**Oświetlenie.**

Wraz z włączeniem maszyny (wyłącznik w pozycji ("I"), światło włącza się automatycznie. (1)

Pozycja 0 = Maszyna jest wyłączona

Pozycja 1 = Maszyna jest włączona, świeci się oświetlenie maszyny

**Rozrusznik nożny.**

Reguluje prędkość szycia. (2)

**Uwaga:**

*Skonsultuj się z wykwalifikowanym elektrykiem w razie wątpliwości, jak podłączyć maszynę do źródła prądu. Wyciągnij kabel zasilający z kontaktu, zawsze, gdy maszyna jest nieużywana. Maszyna może być tylko używana wraz z rozrusznikiem nożnym FC-9001 (220-240V area).*

**Ważne:**

Optymalna temperatura w której urządzenie będzie działać prawidłowo to 37°C +/- 10°C

Jeżeli maszyna posiada elektroniczne podzespoły i przebywała w zimnym pomieszczeniu (środowisku), to po przeniesieniu do ciepłego miejsca należy odczekać godzinę przed uruchomieniem.

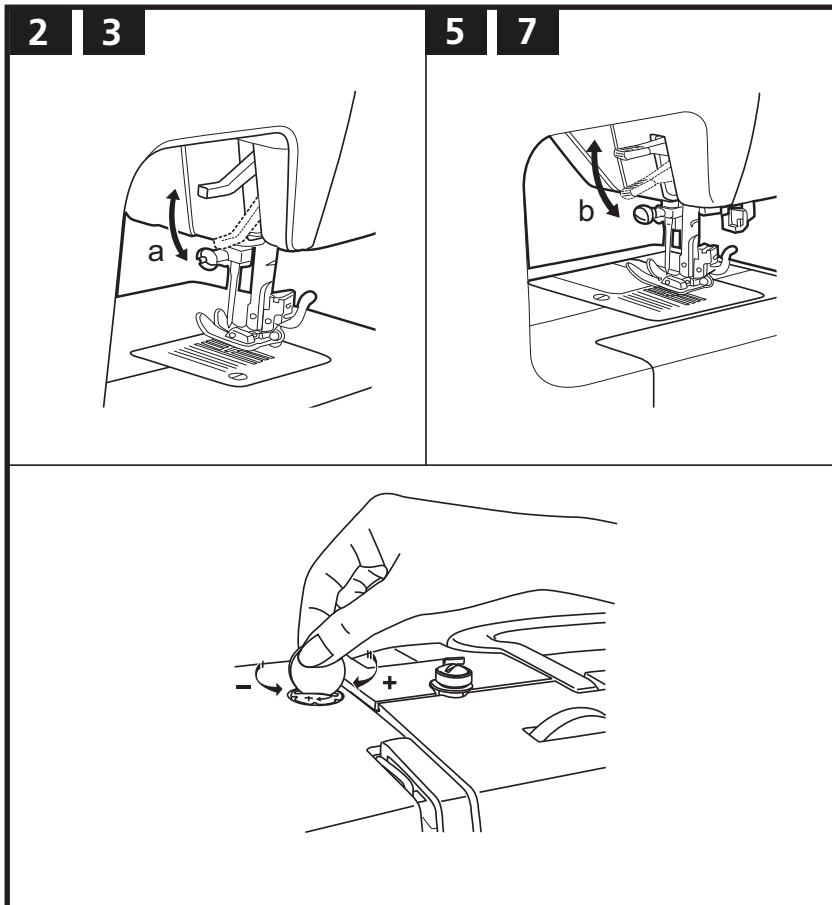
**Moscow 2 / 3 / 5 / 7****HR Dvostupanjska poluga za podizanje šivaće stopice**

Kada šivamo debele tkanine ili višeslojne tkanine onda možemo podignuti stopicu za još jedan stupanj kako bi se tkanina koju šivamo smjestila ispod stopice.

**HR Podešavanje pritiska na šivaću stopicu**

Pritisak na šivaću stopicu je tvornički već podešen za normalno šivanje i nema ga potrebe dodatno regulirati za normalne tkanine.

On se doduše može prema potrebi podešavati.

Za šivanje jako tankih tkanina moramo smanjiti pritisak na stopicu tako da regulator okrećemo u suprotnom smjeru kazaljke na satu a kod debelih tkanina moramo pojačati pritisak na stopicu tako da okrećemo regulator u smjeru kazaljke na satu.

**SR** Dvostepeni podizač stopice

Kada šijete nekoliko slojeva tkanine ili deblje materijale, šivača stopica se može podići na drugi stepen radi lakšeg pozicioniranja tkanine.

**SL** Dvostopenjski dvig nogice

Pri šivanju več plasti blaga ali debelejših materialov lahko šivalno nogico dvignete še za stopnjo više in si tako olajšate delo.

**PL** Dwustopniowa regulacja pozycji stopki

Aby umieścić pod stopką wielokrotnie złożony lub gruby materiał, stopkę można podnieść do górnej pozycji, ułatwiając sobie tym samym tę czynność.

**SR** Podešavanje pritiska stopice

Pritisak šivače stopice je već prethodno podešen i ne zahteva dodatna podešavanja za sva normalna šivenja.

Ipak, prema vašim potrebama može se dodatno podesiti.

Za šivenje vrlo tankih tkanina, otpustite stopicu okretanjem regulatora suprotno kazaljčakama sata, a za teške tkanine okrenite u pravcu kretanja kazaljki na satu.

**SL** Nastavitev pritiska nogice

Pritisk nogice je nastavljen na normalo in ga zato pri navadnem šivanju ni potrebno posebej nastavlјati.

Seveda pa lahko pritisk nogice nastavlјate po lastni želji.

Pri šivanju zelo tankih materialov lahko pritisk zmanjšate tako, da vijak za nastavitev pritiska zavrtite v nasprotni smeri urinega kazalca. Pri šivanju debelejših materialov pa pritisk povečate z vrtenjem istega vijaka v smeri urinega kazalca.

**PL** Regulacja siły docisku stopki

Nacisk na stopkę został, z góry nastawiony na normalne szycie i nie wymaga żadnej regulacji

Chociaż, może być on zmieniany w zależności od Twoich potrzeb.

Do szycia na bardzo cienkich materiałach, zmniejsz nacisk, przekręcając pokrętko przeciwnie do ruchu wskazówek zegara, a dla grubych materiałów, przekręć pokrętko zgodnie z ruchem wskazówek zegara.

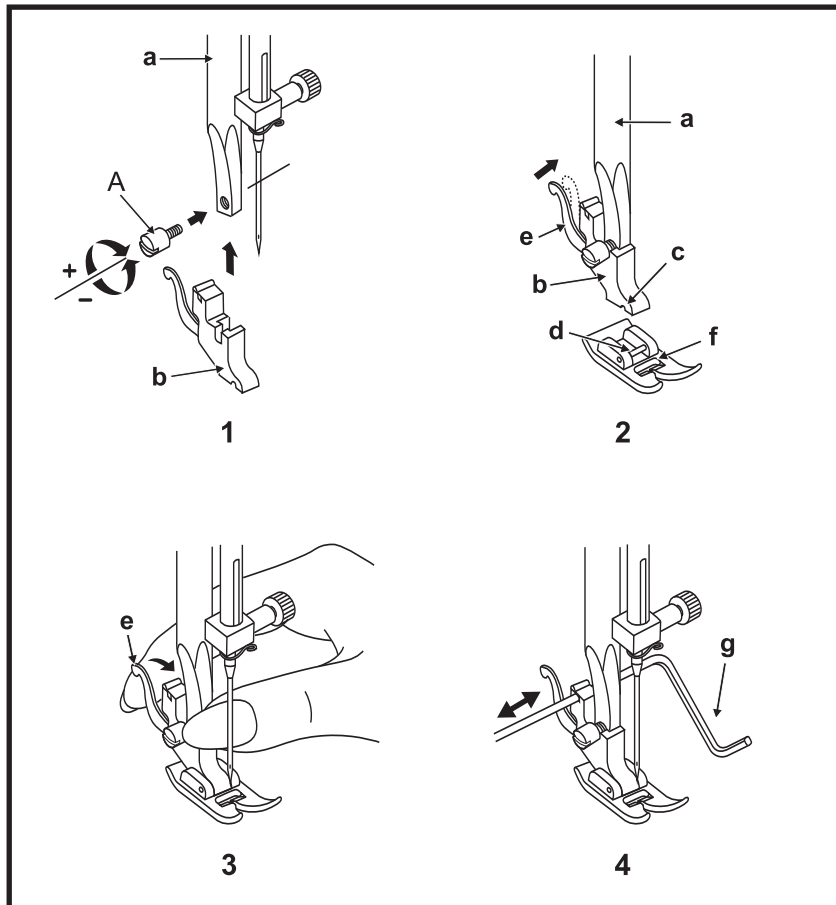
**Moscow 2 / 3 / 5 / 7****HR****Postavljanje držača šivaće stopice****Pažnja:**

Kod svih predstojećih nadogradnji moramo glavni naponski prekidač postaviti "O".

Iglu podižemo u gornju poziciju i podignemo u gornji položaj šivaću stopicu. Držać šivaće stopice (b) postavljamo na osovinu (a). (1) vijkom (A) zatežemo.

**Postavljanje šivaće stopice:**

Spuštamo držać stopice (b) sve do utora (c) direktno sa gornje strane stopice (d). (2) Spuštamo držać stopice (b) i šivaća stopica (f) se automatski upušta u ležište.

**Odstraniti šivaću stopicu:**

Podignemo šivaću stopicu. Šivaću stopicu oslobađamo sa pritiskom na polugu (e), sa stražnje strane držača stopice. (3)

**Postavljanje rubnog ravnala:**

Rubno ravnalo (g) uvlačimo u utor kako je na slici prikazano. Razmak određujemo prema želji za porube, preklope i slično. (4)

**SR****Postavljanje nosača šivaće stopice****Pažnja:**

Isključite uredjaj na "O" pre nego što preduzmete bilo koju od navedenih operacija. Koje su dole navedene.

Podignite iglu u najviši položaj i podignite podizač šivaće stopice. Priključite držač šivaće stopice (b) na predviđeno mesto (a). (1) Zavrните šraf. (A)

**Postavljanje šivaće stopice:**

Spustite nosač stopice (b) sve dok ne prihvati (c) tj. ne dodje tačno iznad nje (d). (2) Spustite nosač stopice (b) i stopica (f) će biti automatski prihvaćena.

**Pomeranje šivaće stopice:**

Podignite šivaću stopicu. Otpustite stopicu pritiskom na polugu (e) lociranu na zadnjoj strani nosaca. (3)

**Postavljanje graničnika:**

Postavite graničnik (g) u slot kako je to ilustrovano. Podesite distancu po želji za porubljivanje, obradu i slično. (4)

**SL****Namestitev držala za nogice****Pozor:**

Pred kakršno koli uporabo stroja, ki je opisana spodaj, glavno stikalo nastavite na "0".

Postavite iglo v najvišji položaj in dvignite ročico za dvig nogice. Namestite zg. del nogice (b) na osovino (a). (1) Vložite vijak (A) in privijete.

**Namestitev nogice**

Spustite zg. del nogice (b) tako, da bo utor (c) natančno nad osjo (d). (2) Sedaj spustite zg. del nogice (b) do konca in nogica se bo avtomatsko pripela.

**Odstranjevanje nogice:**

Dvignite nogico. Za odstranitev nogice pritisnite vzvod za odklop nogice (e) na zadnji strani zg. dela nogice in nogica se bo avtomatsko snela. (3)

**Namestitev stranskega vodila:**

Potisnite vodilo (g) v odprtino, kot je prikazano na sliki. Po želji prilagodite razdaljo glede na robove, gube, ipd. (4)

**PL****Mocowanie stopki****Uwaga:**

Przełącz włącznik zasilania na pozycję „O”, jeżeli chcesz wykonać jakąkolwiek operację przedstawioną poniżej.

Ustaw igłę w najwyższej pozycji i unieś dźwignię podnoszenia stopki, a następnie przykręć śrubą do ramienia stopki (a) uchwyt mocowania stopki (b). rys. (1)

**Zakładanie stopki:**

Opuść igielnicę z założonym uchwytem mocowania stopki (b) aż wycięcie (c) znajdzie się dokładnie w jednej linii z poprzeczką stopki (d), wówczas stopka powinna się zatrzasnąć i zamocować (f). rys. (2)

**Zdejmowanie stopki:**

Podnieś stopkę. Naciśnij znajdującą się z tyłu dźwignię uchwytu mocowania stopki (e), aby zmienić stopkę. rys. (3)

**Mocowanie prowadnika:**

Wsunąć prowadnik (g) w otwór uchwytu mocowania stopki tak, jak na rysunku. Przy pomocy prowadnika ustaw, np. odległość szycia od brzegu tkaniny. rys. (4)

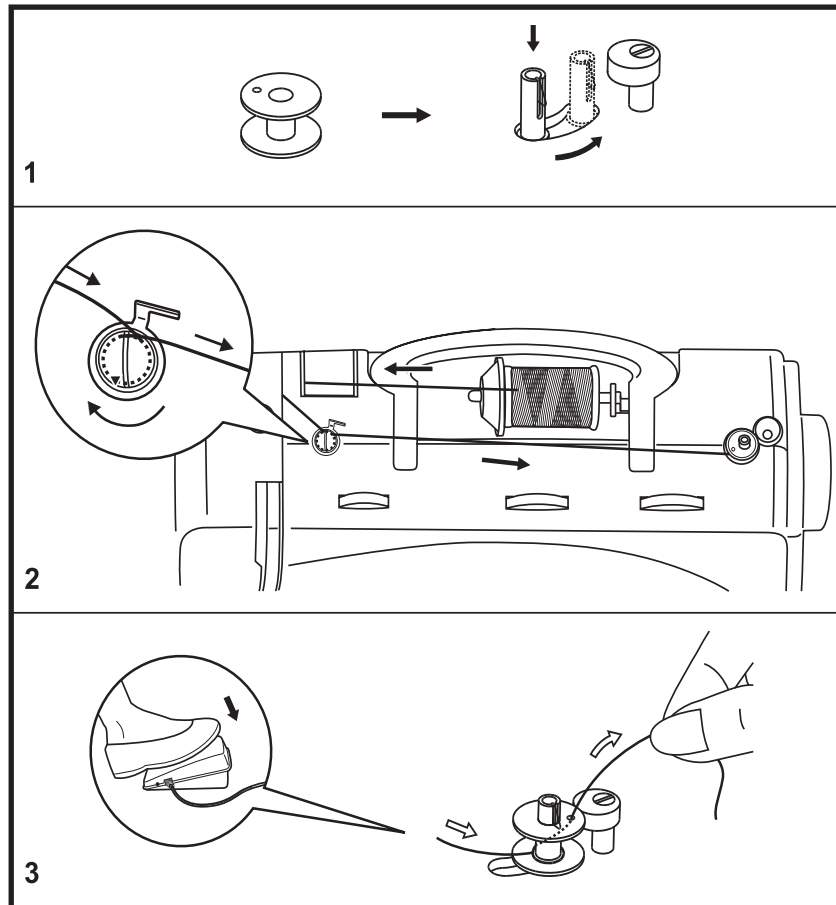
**Moscow 2 / 3 / 5 / 7****HR** Namotavanje donjeg konca

1. Praznu špulicu umetnemo na osovinicu za špuljanje.
2. Konac vodimo u lijevo kroz napinjač konca. Konac povlačimo u desno sve dok ne dođemo do špulice.
3. Konac omotavamo rukom nekoliko puta oko prazne špulice u smjeru kazaljke na satu ili provlačimo konac u jednu od rupica na špulici i držimo konac u napetom u ruci. Špulicu pritisnemo u desno u poziciju špuljanja. Lagano pritisnemo na nožno pokretalo. Špuljanje se samo prekida kada je špulica potpuno namotana. Špulicu povlačimo u lijevo i odvojimo od stroja.

Prije umetanja špulice odrežite ostatak konca koji viri iz rupe za udijevanje.

**Naputak:**

*Kada se osovinica za špuljanje nalazi u desnoj poziciji za špuljanje onda se stroj i zamašnjak ne mogu koristiti. Za šivanje pomaknite osovinu u lijevo (šivaća pozicija).*

**SR** Namotavanje bobine

1. Postavite praznu bobinu na stalak.
2. Vodite konac u levo, i provedite ga kroz regulator zategnutosti bobine. Vodite konac u desno sve dok ne stignete do bobine.
3. Obmotajte konac nekoliko puta rukom oko bobine u pravcu kazaljki na satu ili provedite konac kroz jednu od rupica na bobini sa unutrašnje ka spoljnoj strani i pridržite rukom. Gurnite bobinu u desno u poziciju za namotavanje. Lagano pritisnite nožnu papuču. Namotavanje će prestati kada bobina bude puna. Gurnite bobinu u levo u poziciju za "šivenje" i pomerite je.

Pre ubacivanja bobine, preseците ostatak konca blizu rupice na bobini.

**Obratite pažnju:**

*Kada je motač bobine u poziciji za "namotavanje bobine" mašina i točak za ručno okretanje se ne mogu koristiti. Da započnete šivenje, gurnite motač u levo (pozicija za šivenje).*

**SL** Navijanje vretenca

1. Namestite sukanec na za to namenjen nosilec.
2. napeljite nit levo med napetostnima diskoma prednapetosti in nato desno do vretenca.
3. Potegnite konec niti, iz notranje strani, skozi luknjico na vretencu. Vretence namestimo na navijalnik tako, da pero osi navijalca leže v zarezo na vretencu. Vretence potisnemo v desno. Medtem ko držimo konec niti napeljan skozi luknjico vretenca, pritisnemo regulator hitrosti, da se nit nekajkrat ovije okoli vretenca in ponovno ustavimo stroj. Odrežemo odvečni konec niti in nadaljujemo navijanje s pritiskom na regulator hitrosti.

Preden vstavite vretence v stroj odrežite ostanek niti tik ob luknjici vretenca.

**Opozorilo**

*Stroj se samodejno ustavi, ko je vretence navito. Ko se stroj ustavi, prerežemo nit, potisnemo vretence v levo in ga odstranimo.*

**PL** Nawijanie nitki na szpulkę

1. Załóż pustą szpulkę na nawijacz.
2. Pociągnij nitkę w lewo, nawijając ją wokół regulatora naprężenia. Teraz weź nitkę i przeciągnij w prawo, aż będzie można nawinąć ją na szpulkę.
3. Nawień ręką nitkę kilka razy, wokół szpulki, zgodnie z ruchem wskazówek zegara lub przeciągnij nitkę przez jeden z otworów na szpulce, trzymając przy tym nitkę. Przesuń szpulkę założoną na nawijaczu w prawo. Naciśnij rozrusznik nożny. Kiedy szpulka będzie pełna nawijacz zatrzyma się. Przesuń nawijacz wraz ze szpulką w lewo i zdejmij ją z niego.

Przed wsadzeniem szpulki utnij jej zbędną część jak najbliższej dziurki szpulki.

**Wskazówka:**

*Kiedy nawijacz znajduje się w prawym położeniu (pozycji szpulowania) maszyna nie będzie szyla ze względów bezpieczeństwa. Aby zacząć szyć, wystarczy przesunąć nawijacz w lewo (pozycja szycia).*

## Moscow 2 / 3

## HR Umetanje špulice

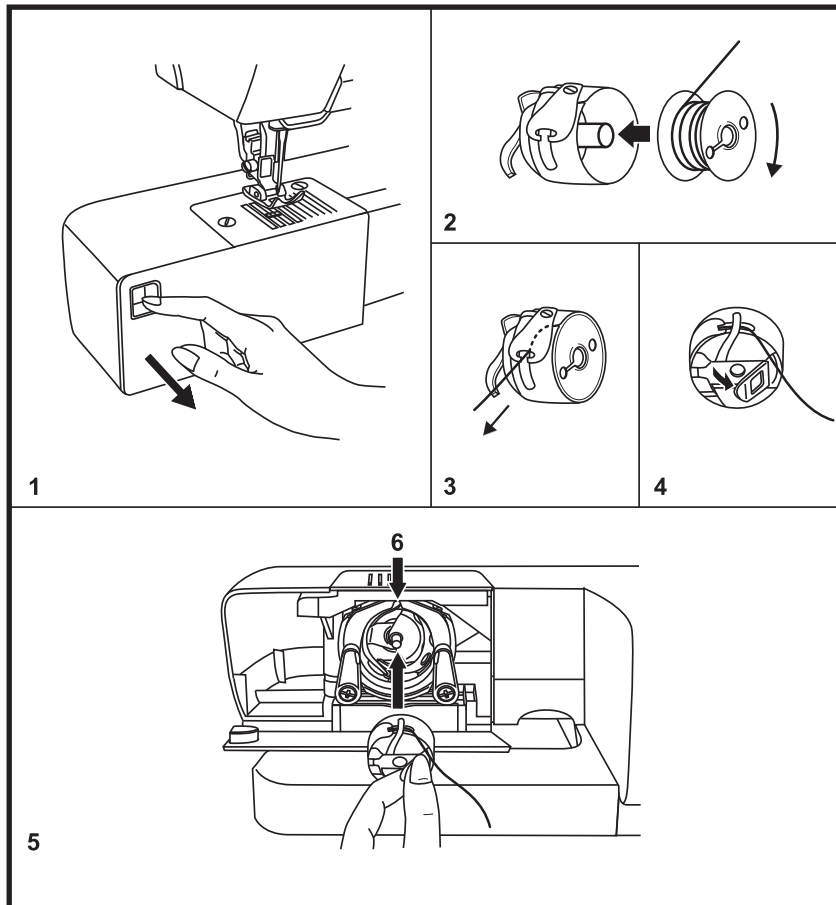

**Kod umetanja i vađenja špulice moramo iglu postaviti u gornju poziciju.**

- otvorite preklopni poklopac (1).
- odstranite bobin, na otvorenom poklopcu izvucite iz hvatača konca.
- bobin držimo sa jednom rukom. Špulicu umetnemo tako da je konac namotan u smjeru kazaljke na satu (2).
- konac povlačimo preko utora na bobinu preko napinjača (3).
- bobin držimo za polugu (4).
- bobin umečemo u hvatač konca (5).  
Pripazite na to da Vam je gornji nosić bobina u utoru na poklopcu kućišta hvatača konca (6)

**Pažnja:**

*Kod umetanja i vađenja bobina moramo postaviti glavni prekidač na "O".*

**SR** Ubacivanje bobine**Kada se vadi ili ubacuje bobina igla mora biti podignuta**

- Otvorite poklopac (1).
- Pomerite čahuru bobine povlačenjem za polugicu ka sebi dok ne ispadne iz ležišta.
- Držite čahuru bobine jednom rukom. Ubacite bobinu tako da se konac odmotava u pravcu kretanja kazaljki na satu (strelica) (2).
- Provucite konac kroz procep ispod opruge (3).
- Držite bobinu za malu polugicu (4).
- Ubacite u ležište (5). Proverite da prst bobine naleže tačno u udubljenje na ležištu (6) tj. na vrhu kućišta.

**Pažnja:**

Isključite mašinu na ("O") pre pomeranja ili ubacivanja bobine.

**SL** Vstavljanje vretenca**Pri vstavljanju ali snemanju vretenca iz čolnička mora biti igla vedno v najvišjem položaju.**

- Odprite pokrov (1).
- Potegnite za poklopec čolnička in odstranite čolniček iz zajemalca.
- Primite čolniček z eno roko in z drugo vstavite vretenca tako, da bo nit navita v smeri urinega kazalca (puščica) (2)
- Vstavite nitko v zarezo na ohišju in jo potegnite pod pero (3).
- Primite za poklopec čolnička (4).
- Vstavite čolniček v zajemalec (5).
- Pazite, da bo nosok čolnička sedel v ustrezno zarezo zgoraj na obodu (6).

**Pozor:**

Pri vstavljanju ali snemanju vretenca naj bo glavno stikalo vedno izključeno ("O").

**PL** Zakładanie bębena**Zakładając lub ściągać bębenek należy pamiętać, że igła musi być w najwyższej pozycji.**

- Otwórz pokrywę (1).
- Złap palcami zatrzask bębena, ciągnąc go do siebie, wyjmij bębenek.
- Trzymając bębenek w jednej ręce, wsuń do niego szpulkę, w taki sposób, aby nitka obracała się zgodnie ze wskazówkami zegara (2).
- Przeciągnij nitkę przez otwór w bębenu i przeciąg pod sprężynką bębena (3).
- Złap palcami za zatrzask bębena (4).
- Włóż go do środka maszyny (5). Upewnij się, czy palec bębena znajduje się dokładnie w górnym wycięciu, w kłamrze dociskowej kosza.

**Uwaga:**

Nie zapomnij wyłączyć maszyny ("O") przed założeniem lub wyciągnięciem bębena.

## Moscow 5 / 7

## HR Umetanje špulice

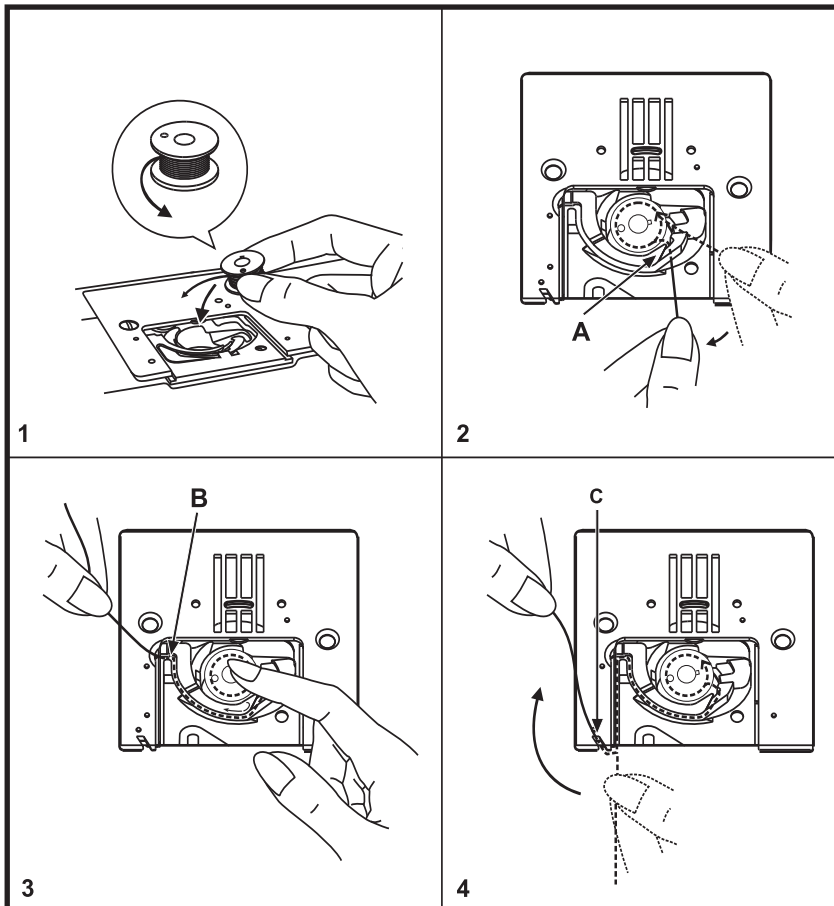

### **Pažnja:**

Kod umetanja i vađenja špulice moramo postaviti glavni prekidač na "O".

otvorite preklopni poklopac

1. špulicu umetnemo tako da je konac namotan u suprotnom smjeru kazaljke na satu (1)
2. konac mora biti uvučen u oprugu između napinjača konca na nosaču špulice. Kod uvlačenja konca, morate sa prstom izvršiti lagani pritisak na špulicu.
3. Za kontrolu morate osjetiti jedan lagani otpor, kod izvlačenja konca.
4. Konac umetnite prema oznakama strelica od (B) prema (C) u vodilice konca na ubodnoj pločici.
5. Kako bi višak konca odrezali, pridržite na mjestu (C) preko rezača i povucite prema nazad.

Poklopac nosača špulice zatvaramo tako da ga povučemo prema natrag.

### **Pažnja!**

Krivo udijevanje konca može dovesti do oštećenja na stroju.

**SR** Postavljanje konca bobine**Pažnja:**

- Isključite šivacu mašinu na "O" pre uvlacenja ili izvlacenja konaca iz mašine.
- Kada uvlacite konac u mašinu, prihvatac konca treba da bude u najvišoj poziciji.

Da otvorite poklopac bobine, povucite ga tako da klizi prima vama.

1. Ubacivanje bobine u držac bobine sa koncem koji se odmotava suprotno kretanju kazaljki na satu.
2. Povlacite konac u pravcu strelice koja pokazuje urez ispod prsta (A) sve dok je to moguće (B).
3. Da bi ste bili sigurni da je konac umetnut unutar opruge za regulisanje napetosti u držacu bobine, pritisnite prst lagano dok povlačite konac. Za vreme ove provere treba da osetite otpor u kretanju konca.
4. Vodite konac u pravcu strelice koja je naznacena na ubodnoj ploči, vodite konac od vodica (B) do (C).
5. Da isecete višak konca, povucite konac unazad preko oštrice nožica u tacki (C).

Da zatvorite poklopac bobine, gurnite ga unazad.

**Pažnja!**

*Neppravilno uvlacenje konca može prouzrokovati oštećenja na mašini.*

**SL** Napeljevanje spodnje niti**Pozor:**

- Pred napeljevanjem niti na šivalni stroj ali z njega, glavno stikalo prestavite na "O".
- Ko napeljujete nit, mora biti potegalo niti v najvišem položaju.

Zapiralno ploščo odprete tako, da jo potisnete v smeri proti sebi.

1. Vretence vstavite v čolniček, tako da bo nit tekla v nasprotni smeri urinega kazalca.
2. Nit vlecite vzdolž puščice skozi režo pod vodilom (A) do točke (B).
3. Prepričajte se, ali ste nit pravilno napeljali skozi napetostno vzmet čolnička. To storite tako, da med vlečenjem niti s prstom pritisnete na vretence. Čutiti morate upor poteka niti.
4. Nit vlecite od (B) to (C) vzdolž puščice v vodilo niti vbodne plošče.
5. Odvečno nit odrežite tako, da jo povlečete preko rezila poleg točke (C).

Pokrovček za vretence zaprete tako, da ga potisnete nazaj, v smeri od sebe.

**Pozor!**

*Napačna napeljava sukanca lahko pripelje do okvare stroja.*

**PL** Nawlekanie nici dolnej**Uwaga:**

- Przetączyć wyłącznik sieciowy w pozycję "O" przed rozpoczęciem nawlekania maszyny.
- Dźwignia podciągacza musi być w najwyższej pozycji.

Pokrywa szpulki wysuwana jest do przodu (w kierunku użytkownika).

1. Włożyć szpulkę do koszyka (szpulka musi się rozwijać przeciwnie do wskazówek zegara).
2. Przeciągnąć nitkę zgodnie z oznaczeniami w plastikowym wycięciu (A) od prawej strony do lewej aż do końca wycięcia (B).
3. Aby się upewnić, że nitka przeszła przez sprężynkę naprężającą w koszu chwytacza, docisnąć szpulkę palcem podczas przeprowadzania nitki w nacięciu. Jeżeli sprężynka naprężająca zostanie nawleczona, podczas ciągnięcia za nić będzie wyczuwalny opór.
4. Przeprowadzić nić przez nacięcie w płytce ścięgowej od punktu (B) do (C).
5. Odciąć koniec nici za pomocą wbudowanego nożyka w punkcie (C).

Aby zamknąć pokrywę chwytacza, wsunąć pokrywę do tyłu.

**Uwaga!** Niewłaściwe nawleczenie może spowodować uszkodzenie maszyny.

## Moscow 2 / 3 / 5 / 7

## HR Umetanje igle

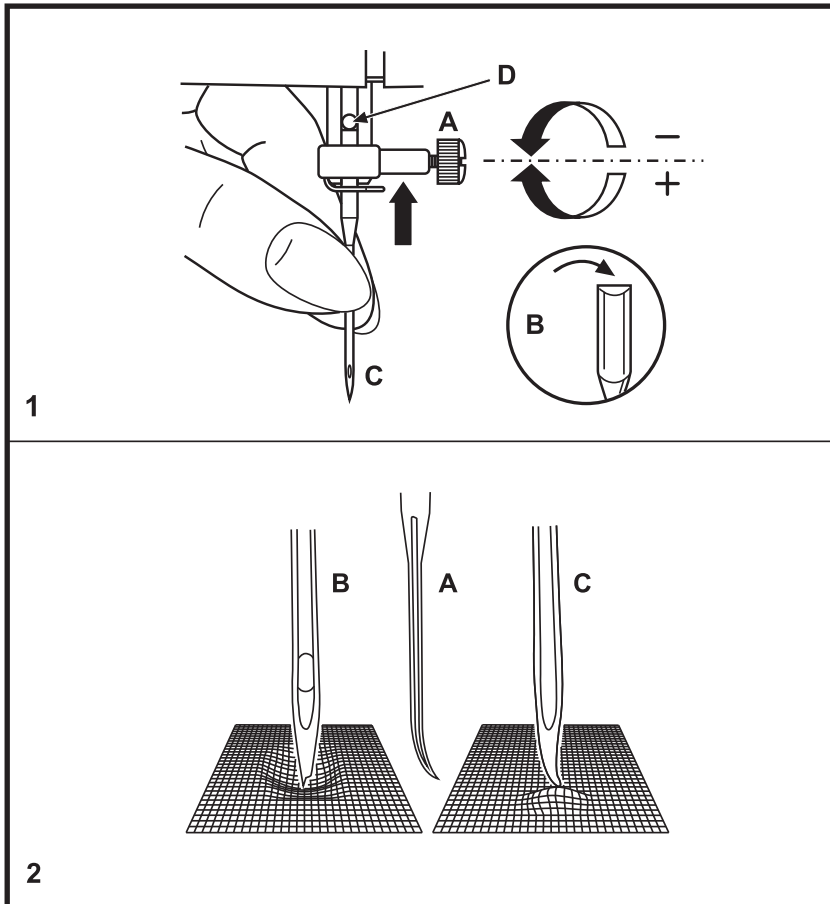

### **Pažnja:**

*Kod umetanja i vađenja igle moramo postaviti glavni prekidač na "O".*

Iglu moramo redovito zamjenjivati, prije svega kad zamjetimo da nešto nije u redu ili puno šivanja.

Iglu moramo postaviti tako kako je na slici prikazano

- A. Odvrnemo vijak za učvršćivanje igle i nakon što umetnemo drugu iglu opet zategnemo vijak. (1)
- B. Plosnata strana batića igle mora stajati prema natrag.
- C/D. Iglu umetnemo i povlačimo prema gore dok ne zastane.

Igle moraju biti besprijeorne. (2)  
Problemi u šivanju nastaju kod:

- A. zaobljenih igli
- B. tupih igli
- C. oštećenih vrhova igli

**SR** Ubacivanje igle**Pažnja**

Isključite mašinu na "O" pre ubacivanja ili pomeranja igle.

Zamenite iglu redovno, posebno ako primetite da nešto nije u redu ili da ne šiju lepo.

Ubacite iglu kao što je ilustrovano:

- A. Odvrite šraf na nosaču igle i ponovo ga zategnite nakon ubacivanja nove igle. (1)
- B. Ravna strana iglene glave treba da bude pozadi.
- C/D. Ubacite iglu na gore tako duboko sve dok ona može da udje.

Igla moraju biti u savršenom stanju. (2)  
Problemi nastaju ako su:

- A. Iskrivljene igle
- B. Tupe igle
- C. Oštećeni vrhovi

**SL** Vstavljanje igle**Pozor:**

Pri vstavljanju ali snemanju igle naj bo glavno stikalo vedno izključeno ("O").

Redno menjajte igle, še posebej pa pri prvih znakih obrabe ali težavah pri šivanju.

Vstavite iglo kot je prikazano na sliki:

- A. Odvijte vijak za pritrditev igle in ga po namestitvi nove igle spet privijte. (1)
- B. Pazite, da bo igla vstavljena tako, da bo raven del na zgornjem delu igle obrnjen nazaj.
- C/D. Potisnite iglo do konca navzgor, dokler se ne zaustavi.

Igla morajo biti brezhibne. (2) Težave pri šivanju lahko nastanejo zaradi:

- A. krive igle
- B. tope igle
- C. poškodovane konice igle

**PL** Zakładanie igły**Uwaga:**

Nie zapomnij wyłączyć maszyny ("O") przed założeniem lub wyciągnięciem igły.

Zmieniaj igłę regularnie zwłaszcza jeżeli, zauważysz oznaki jej zużycia lub jest krzywa.

Założ igłę tak, jak na rysunku:

- A. Popuść śrubę mocującą, wyciągnij starą igłę, a następnie załóż nową, dokręcając śrubę. rys. (1)
- B. Pamiętaj, aby wkładać igłę płaską stroną do tyłu.
- C/D. Igła powinna być wsunięta do otworu, tak wysoko, jak to jest możliwe.

Igły powinny być używane tylko w dobrym stanie. (2)

Oto przykłady igieł, których nie używamy:

- A. Krzywe igły
- B. Tępe igły
- C. Z uszkodzonymi ostrzami

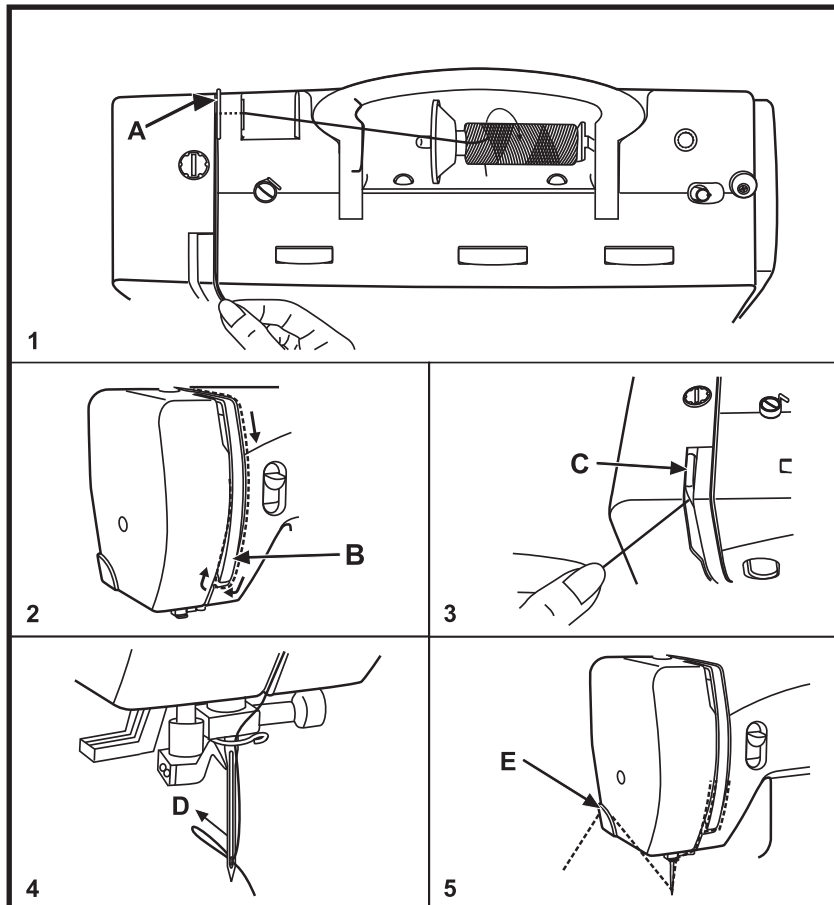
**Moscow 2 / 3 / 5 / 7****HR Uvođenje gornjeg konca****Pažnja:**

- . Prije nego stroj udijevate ili razdijevate koncem, postavite glavni prekidač na "O".
- . Kada gornji konac odstranjujete iz stroja, morate podići polugu za podizanje šivaće stopice.
- . Kod udijevanja stroja, mora davač konca stajati u gornjem(vidljivom) položaju.

- 1 Šivaći konac postavimo sa odgovarajućim čunjićem na štift (konac se mora odmotavati u smjeru kazaljke na satu) za konac i pridržimo zadnji odmotaj konca (A). Konac povlačimo prema naprijed kroz otvor u regulator napetosti.
2. Konac povlačite uzduž desne strane poklopca i ispod točke (B).
3. Konac povlačite uz lijevu stranu poklopca prema gore, na davač konca (C).
4. Konac povlačite prema dolje, ispod vodilice (D). Konac uvodimo od naprije prema nazad u ušicu igle. (Uvođač konca na str. 44)
5. Izvadimo konac oko 10 cm. iza igle ili odrežemo višak konca na rezač konca (E).

**SR Uvlačenje gornjeg konca****Pažnja**

- Isključite šivacu mašinu na "O" pre uvlacenja ili izvlacenja konaca iz mašine.
- Da oslobodite gornji konac od napetosti, šivaca stopica treba da bude podignuta.
- Prihvatac konca treba da bude u najvišoj poziciji kada uvodite konac u mašinu.

1. Postavite špulnu konca na stalak koristeci odgovarajuci disk (konac treba da se odmotava u pravcu kretanja kazaljki sata). Vodite konac kroz vodice (A) i zatim kroz udubljenje za regulisanje napetosti.
2. Vodite konac, na dole, s desne strane poklopca oko tacke (B)
3. Vodite konac na gore, s leve strane poklopca, postavljajuci ga u prihvatac (C)
4. Vodite konac na dole kroz vodice (D). Uvedite konac u igleno oko s prednje strane ka zadnjoj (o uvlakacu konca videti na str. 45)
5. Ostavite oko 10cm (4") konca iza igle ili odsecite višak konca koristeci nož za odsecanje konca (E).

**SL Napeljevanje zgornje niti****Pozor:**

- Pred napeljevanjem niti na šivalni stroj ali z njega, glavno stikalo prestavite na "O".
- Za sprostitve napetosti zgornje niti morate dvigniti roèico šivalne nogice.
- Ko napeljujete nit, mora biti potegalo niti v najvišem položaju.

1. Sukanec natakните na držalo za sukanec skupaj s primernim odvjalnikom (sukanec se vrti v smeri urinega kazalca). Nit vodite skozi vodilo niti v ozadju (A) in nato skozi diske za napetost zgornje niti.
2. Nit povlecite navzdol proti desni strani pokrova okoli toèke (B).
3. Nit vodite navzgor proti desni strani pokrova in jo položite v potegalo niti. (C)
4. Nit vodite navzdol skozi vodilo (D). Nit od spredaj nazaj vdenite v iglino uho (avtomatsko vdevalo igle na strani 45)
5. Za iglo pustite približno 10 cm dolgo nit ali pa odveèno nit odrežite s rezalom niti (E).

**PL Nawlekanie górnej nitki****Uwaga:**

- Przełączyç wyłączeni sieniowy w pozycję "O" przed rozpoczęciem nawlekania maszyny.
- Aby zwolnić naprężenie na nici górnej, należy podnieść stopkę do góry
- Dźwignia podciągacza musi być w najwyższej pozycji.

1. Umieścić szpulkę z nicią na trzpieniu, korzystając z odpowiednich podkładek i blokady szpulki (szpulki powinna się obracać w prawo). Przeprowadzić nitkę przez przelotkę (A) a następnie przeciągnąć w dół, pomiędzy talerzykami naprężacza.
2. Przeciągnąć nić w dół a następnie w lewo i w górę, wokół wystającego plastikowego elementu (B)
3. Przeciągnąć nić maksymalnie w górę a następnie w lewo, nawlekając oczko podciągacza (C)
4. Przeprowadzić nić w dół, przez prowadnik (D). Nawlec nitkę przez oczko igły, od przodu do tyłu (nawlekaacz igły - strona 45)
5. Pozostawić około 10 cm nici za igłą, lub odciąć nadmiar nici za pomocą obcinacza nici, znajdującego się na lewej stronie obudowy oświetlenia. (E)

## Moscow 2 / 3 / 5 / 7

HR

### Automatski uvođač konca u iglu

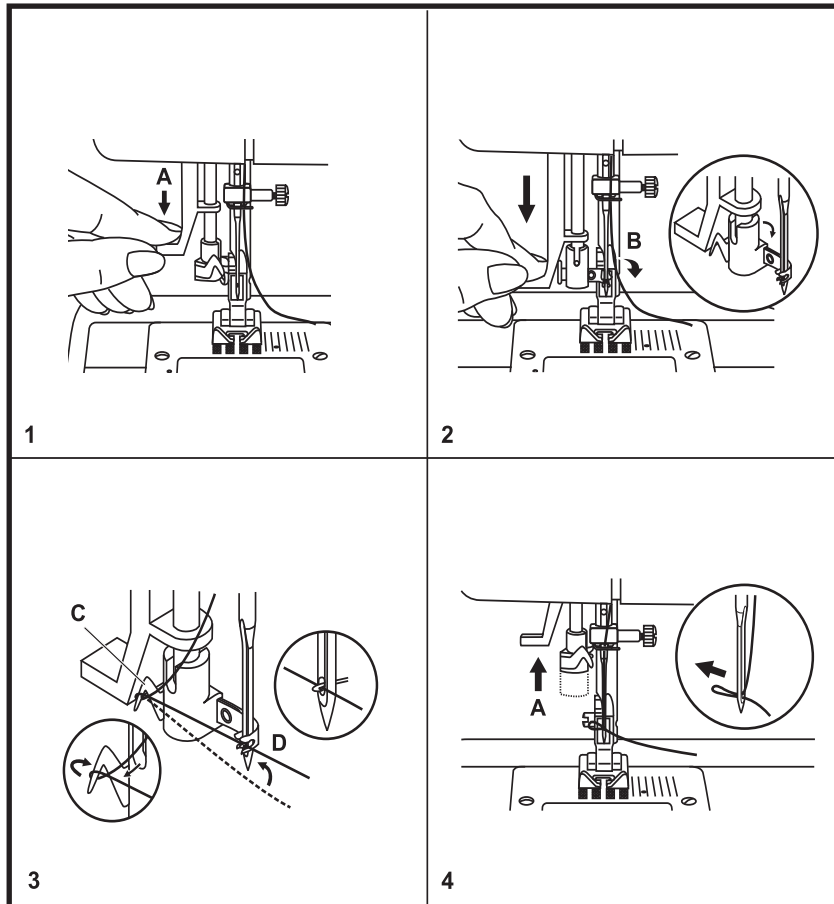

- Iglu postavljamo u gornju poziciju
- Polugu (A) pritisnemo čisto u nazad
- Uvođač se pomiće automatski u poziciju uvođenja (B)
- Konac postavljamo preko kvačice (C)
- Konac tako postavljamo pred iglu, tako da od dolje prema gore konac ulazi u kvačicu (D)
- Otpustimo lagano polugu (A)
- Konac povlačimo kroz ušicu igle.

**Pažnja:**

Postavite glavni prekidač na "O"!

**SR** Automatski uvlakač konca

- Podignite iglu u najviši položaj.
- Pritisnite polugu (A) pravo na dole.
- Uvlakač automatski ide u poziciju za uvlačenje konca (B).
- Postavite konac oko vodiča (C).
- Držite konac ispred igle tako da konac može da udje u vodič (D) odozdo na gore
- Otpustite polugu (A).
- Provedite konac kroz igleno oko.

**Pažnja:**

*Isključite mašinu na "O"!*

**SL** Avtomatsko vdevalo niti

- Dvignite iglo v najvišji položaj.
- Potisnite vzvod (A) do konca navzdol.
- Vdevalo se bo avtomatsko postavilo v položaj za ddevanje niti. (B)
- Položite nit okrog kljuka (C).
- Vodite nit pred iglo tako, da bo na kaveljčku napeljan od spodaj navzgor (D).
- Spustite vzvod (A).
- Potegnite nit čez uho igle.

**Pozor:**

*Pred vdevanjem niti naj bo glavno stikalo vedno izključeno ("O").*

**PL** Automat do nawlekania igły

- Ustaw igłę w jej najwyższym położeniu.
- Opuść ramię (A) do dołu i przytrzymaj w tej pozycji
- Nawlekacz automatycznie ustawi się w pozycji do nawlekania igły (B)
- Przeciągnij nitkę dookoła prowadnika (C)
- Poprowadź nitkę pod hak przechodzący przez oczko igły, a następnie pociągnij ją do tyłu i unieś do góry (D)
- Puść wolno ramię (A)
- Haczyk nawlekacza powinien przeciągnąć nitkę przez oczko igły.

**Uwaga:**

*Wyłącz maszynę podczas nawlekania igły, wyłącznik w pozycji "O"!*

## Moscow 2 / 3 / 5 / 7

## HR Napetost gornjeg konca

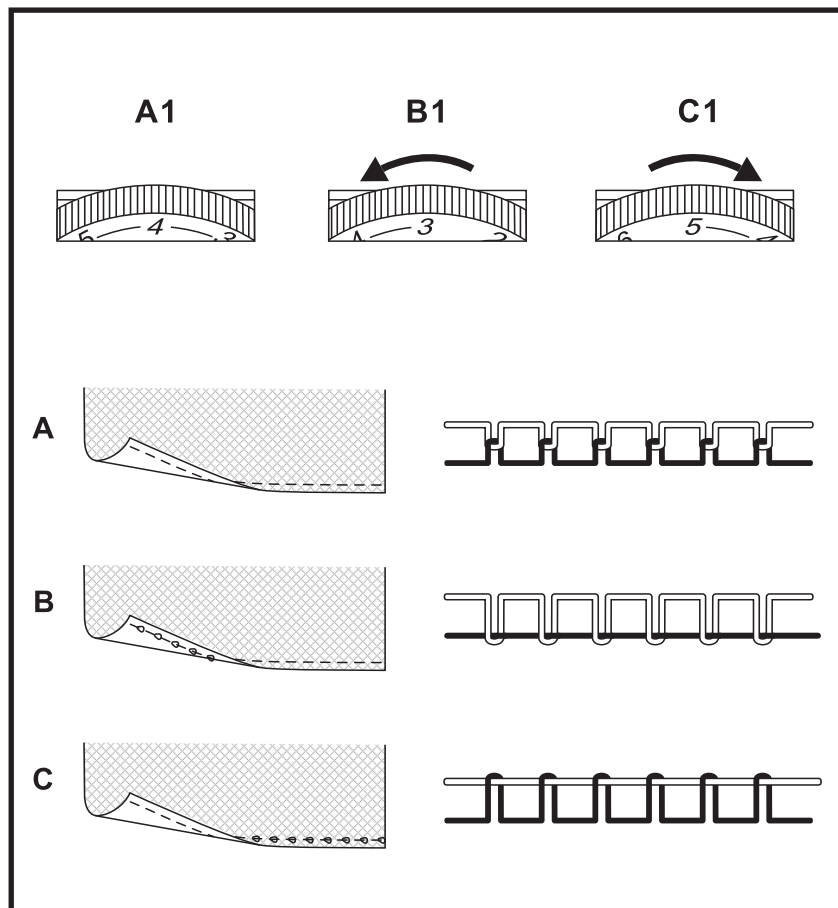

### Napetost gornjeg konca

Osnovna postavka napetosti konca je: "4". Kako bi pojačali napetost konca, moramo regulacijski okretni gumb pomaknuti na veći broj. Ako želimo smanjiti napetost konca onda moramo pomaknuti regulacijski okretni gumb na manji broj.

- A. normalna napetost konca (A1)
- B. slaba napetost konca (C1)
- C. jaka napetost konca (B1)

### Note:

The tension is factory set for best possible sewing results using a thread polyester. The optimum tension may vary when using other or different types of thread, and it may be necessary to adjust tension to suit the fabric and stitch type.

The sewing quality is defined as follows:

### Requirements:

The sewing machine must be in perfect condition.

### Settings:

Stitch width 5 mm Moscow 2/3  
 Stitch width 7 mm Moscow 5/7  
 Stitch length 0,4 mm (satin stitch)  
 Upper thread tension 4

### Materials to be used:

Cotton fabric 2-fold.  
 Lower and upper thread same synthetic quality thread 100/2.  
 Quality needle system 130/705 H 80.  
 The needle insertion point of the upper thread on the wrong side of the fabric must be regular with a tolerance of 2mm +/- 1mm.

**SR Napetost gornjeg konca****Napetost gornjeg konca**

Osnovno podešenje napetosti konca je: "4". Da povećate napetost, okrenite regulator ka sledecem, većem broju. Da smanjite napetost konca, regulator okrenite ka sledecem manjem broju.

- A. Normalna napetost gornjeg konca (A1)
- B. Napetost gornjeg konca je suviše slaba, povećajte je (C1).
- C. Napetost gornjeg konca je prejak, smanjite je podešavanjem (B1).

**Napomena:**

Napetost konca je fabrički podešena tako da bi se postigli najbolji rezultati u šivenju upotrebom konca (polyester). Optimalna napetost konca može da varira kada koristite različite vrste konca i može biti neophodno da podešite napetost prema vrsti tkanine i vrsti boda koje koristite.

Kvalitet šivenja je definisan na sledeći način:

**Uslovi:**

Šivaca mašina mora biti u perfektnom stanju.

**Podešenja:**

Širina boda 5 mm Moscow 2/3  
Širina boda 7 mm Moscow 5/7  
Dužina boda 0,4 mm (saten bod)  
Napetost gornjeg konca 4

**Tkanina koju treba upotrebiti:**

Pamučna tkanina 2-slojna  
Donji i gornji konac su sintetički konci istog kvaliteta (100/2).  
Kvalitetan sistem igala 130/705H 80  
Tačka ubadanja igle sa gornjim koncem, na naličju tkanine, mora da bude regularna sa tolerancijom od 2mm +/- 1mm.

**SL Napetost zgornje niti****Napetost zgornje niti**

Osnovna nastavitel napetosti niti je: "4". Če želite napetost povećati, postavite kolesce na naslednjo višjo številko. Če želite napetost zmanjšati, postavite kolesce na naslednjo nižjo številko.

- A. Običajna napetost zgornje niti (A1)
- B. Napetost zgornje niti je premajhna, nastavitel povečajte (C1)
- C. Napetost zgornje niti je prevelika, nastavitel zmanjšajte (B1)

**Pomni:**

Napetost je tovarniško nastavljen za najbolje rezultate z uporabo niti (polyester). Če boste uporabljali druge ali različne vrste niti, napetost morda ne bo optimalna in jo bo potrebno prilagoditi vrsti šiva in blaga.

Kvaliteto šivanja določajo:

**Zahteve:**

Šivalni stroj mora biti v odličnem stanju in popolnoma izpraven.

**Nastavitve:**

Širina šiva 5 mm Moscow 2/3  
Širina šiva 7 mm Moscow 5/7  
Dolžina šiva 0.4 mm (satenast šiv)  
Napetost zgornje niti 4

**Uporabljeni materiali:**

Dvoslojno bombažno blago  
Spodnja in zgornja sintetična nit enake kvalitete (100/2).  
Kvalitetni sistem igel 130/705 H 80

Točka vboda igle za zgornjo nit na hrbtni strani blaga mora biti običajna s toleranco 2mm +/- 1mm.

**PL Naprężenie nici górnej****Naprężenie nici górnej**

Wyjściowe naprężenie nici górnej: "4". Aby zwiększyć naprężenie, obrócić pokrętko naprężenia nici na większą cyfrę. Aby zmniejszyć naprężenie, obrócić pokrętko naprężenia nici na mniejszą cyfrę.

- A. Prawidłowe naprężenie nici (A1)
- B. Naprężenie nici górnej za małe, zwiększyć naprężenie (C1)
- C. Naprężenie nici górnej za duże, zmniejszyć naprężenie (B1)

**Uwaga:**

Naprężenie w fabryce jest ustawiane na możliwie najlepsze, za pomocą nici (polyester). Optymalne naprężenie może być różne dla różnego rodzaju nici. Może zająć konieczność wyregulowania naprężenia w zależności od stosowanych nici, materiałów lub ściegu.

Jakość ściegu ustala się następująco:

**Wymaganie:**

Maszyna musi być w idealnym stanie technicznym

**Ustawienia:**

Szerokość ściegu 5mm (Moscow 2/3)  
Szerokość ściegu 7mm (Moscow 5/7)  
Długość ściegu 0,4mm (ścieg satynowy)  
Naprężenie nici górnej 4

**Materiał do stosowania:**

2 warstwy surówki bawełnianej.  
Górna i dolna nitka tej samej jakości, syntetyczna (100/2).  
System igiel 130/705 H 80.  
Po wykonaniu przeszycia, nić górna na lewej stronie powinna być równo związana w odległości 2mm od brzegu szwu (+/- 1mm).

## Moscow 2 / 3 / 5 / 7

HR

### Povlačenje na gore donjeg konca

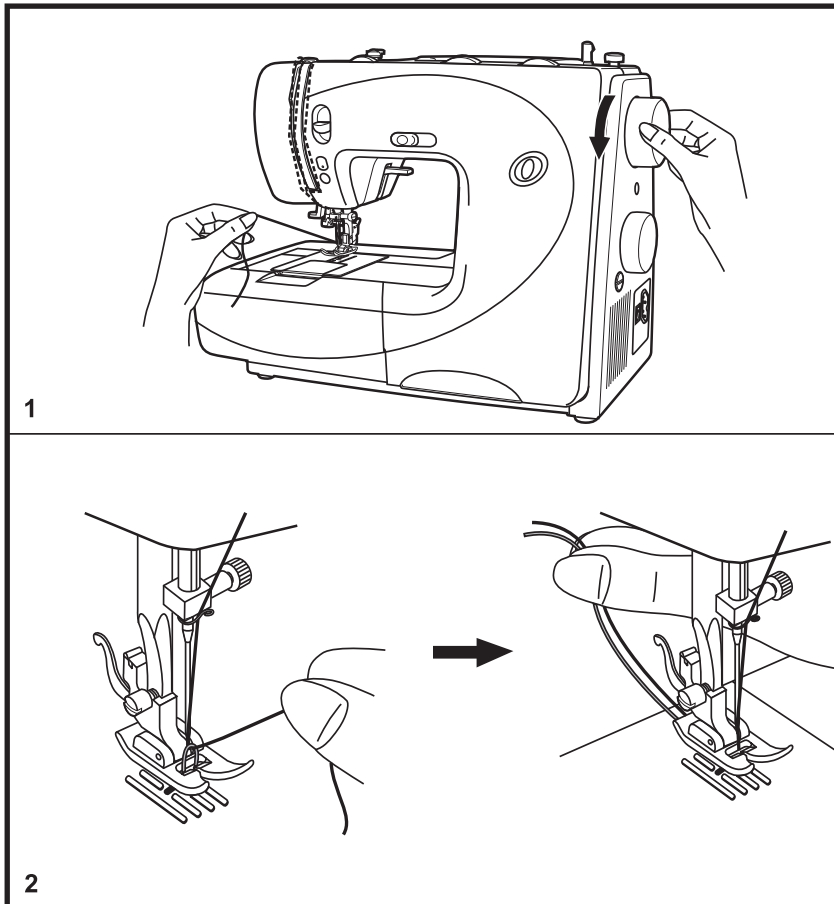

Gornji konac držimo sa lijevom rukom dok sa zamašnjakom okrećemo prema napred sve dok igla ne dođe u goenju poziciju. (1)

Povlačimo za gornji konac, ako želimo da donji konac izvučemo kroz otvor na ubodnoj pločici. Oba konca povlačimo ispod šivaće stopice prema nazad. (2)

#### **Napomena:**

Kada ste odrezali višak donjeg konca, možete ili ne morate donji konac izvlačiti prema gore.

#### **Pažnja:**

Kod početka šivanja, ne smijemo povlačiti za napete konce, koji se nalaze ispod šivaće stopice.

**SR** Prihvanje donjeg konca

Držite gornji konac levom rukom. Okrenite točak dok se igla ne podigne, (1) ponovite.

**SL** Izvlek spodnje niti

Primito zgornjo nit z levo roko in obrnite ročno kolo za cel obrat v smeri proti sebi, dokler ne bo igla spet v najvišjem položaju. (1)

**PL** Wyciąganie nitki dolnej

Trzymając lewą ręką górną nitkę, przekręć kołem zamachowym, aż do momentu powtórnego podniesienia igły do górnej pozycji. rys. (1)

Pridržavajte gornji konac sve dok se donji ne izvuče kroz ubodnu ploču tj.kroz rupicu na njoj. Ostavite oba konca da leže pozadi, ispod šivaće stopice. (2)

**Napomena:**

Kada je višak konca odsecen, konac može biti izvucen na gore, u svakom slučaju, to nije neophodno.

**Pažnja:**

Kada zapocinjete šivenje, ne vucite konce ispod šivace stopice.

Nato z roko potegnite zgornjo nit in spodnja nit se bo sama izvlekla skozi odprtino vbodne plošče. Obe niti položite nazaj pod nogico. (2)

**Pomni:**

Če ste odvečno nit odrezali, jo lahko z zgornjo nitjo potegnete navzgor, vendar ni potrebno in lahko s šivanjem pričnete brez tega.

**Pozor:**

Ko začnete šivati, ne vlecite napetih niti, ki so pod šivalno nogico.

Pociągnij górną nitkę, aby wyciągnąć dolną nitkę przez otwór w płytce ściegowej. Przeciągnij obie nitki pod stopką. rys. (2)

**Uwaga:**

Po odcięciu nici dolnej, nić dolna zostanie wyciągnięta przy pierwszym ściegu. Jeżeli nić dolna nie zostanie wyciągnięta automatycznie, nie oznacza to awarii maszyny. Nić należy wyciągnąć samodzielnie.

**Uwaga:**

Podczas rozpoczynania szycia, nie ciągnąć za końce nici znajdujące się za stopką.

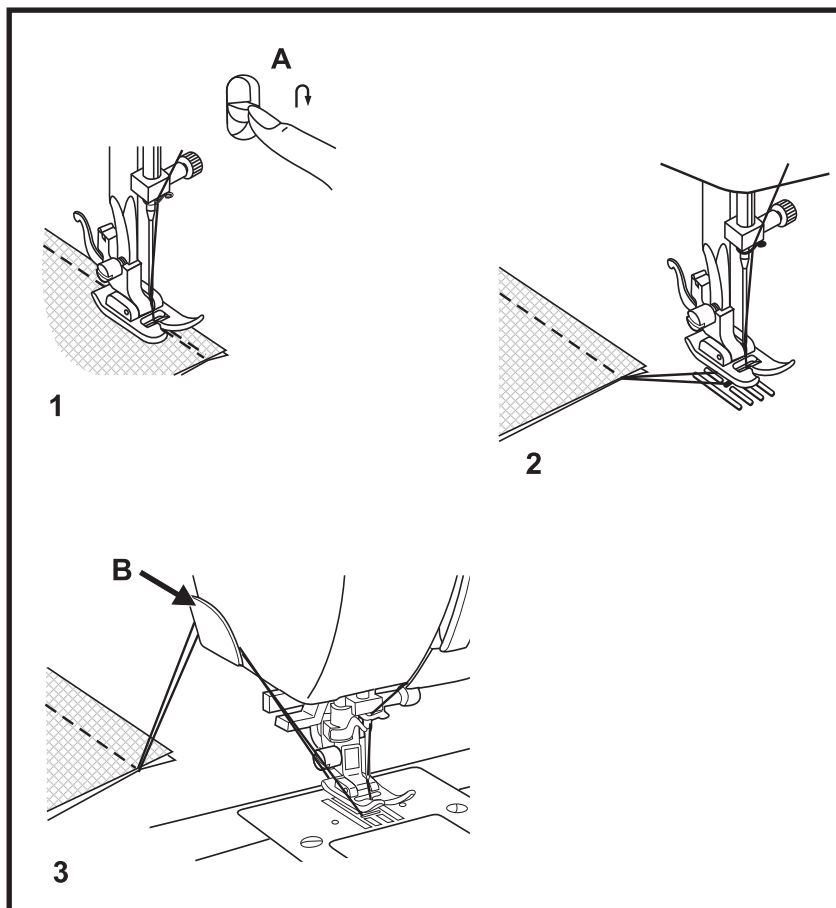
**Moscow 2 / 3 / 5 / 7****HR Učvrstiti šavove****Početak šava**

Šivaću tkaninu polegnemo za otprilike 1 cm unutar ruba tkanine, ispod šivaće stopice. Držimo pritisnutu tipku za šivanje unazad (A) i šivamo polagano do ruba tkanine. Otpuštamo tipku za šivanje unazad i dalje šivamo prema naprijed željeni šav."  
Kraj šava (1)

**Šivanje unazad (1)**

Na kraju šava pritisnemo tipku za šivanje unazad (A) prema dolje. Šivamo nekoliko uboda unazad. Tipku otpuštamo i stroj šiva opet prema napred

**Odstranjivanje šivaće tkanine (2)**

Zamašnjak okrećemo prema napred kako bi davač konca dobili u gornju poziciju. Podignemo šivaću stopicu i povlačimo tkaninu koju smo šivali unazad. Kod modela Moscow 7 možemo davač konca uz pomoć tipke-“igla gore/dolje” automatski dovesti u pravilnu poziciju.

**Rezanje konca (3)**

Oba konca možemo odrezati na nožu koji se nalazi na poklopcu stroja (B)

**SR****Ucvrščivanje boda (na početku i na kraju boda)****Zapocinjanie boda**

Postavite tkaninu cca.1cm (1/2") iza zadnje ivice šivace stopice. Pritisnite taster za šivenje unazad (A) dok šijete unazad do ivice tkanine.

Otpustite taster za šivenje unazad i nastavite sa normalnim šivenjem.

**Završetak boda (1)**

Na kraju boda, pritisnite taster /polugu zu šivenje unazad (A). Sašijte nekoliko uboda. Otpustite polugu i mašina ce nastaviti da šije ponovo unapred.

**Uklanjanje rada (2)**

Okrenite zamašnjak unazad da podignete prihvatac konca u najviši položaj, podignite stopicu i uklonite tkaninu povlacenjem unazad (od sebe).

Na modelu Moscow 7:

Poluga za prihvananje konca se automatski zaustavlja u pravilnoj poziciji pritiskom na taster za pozicioniranje igle gore/dole.

**Odsecanje konca (3)**

Odsecite ob konca sa nožicom (B) lociranim na levoj strani poklopca.

**SL****Pritrditev šiva (začetek in konec šiva)****Začetek šiva**

Blago položite pod šivalnio nogico približno 1 cm od zunanjega roba. Medtem ko šivate v vzvratni smeri proti robu blaga, pritisnite hitro vzvratno tipko (A). Spustite hitro vzvratno tipko in nadaljujte s šivanjem.

**Konec šiva (1)**

Na koncu šiva ročico za vzvratno šivanje (A) potisnite navzdol. Zašijte nekaj vzvratnih šivov. Sprostite ročico in s šivalnim strojem boste lahko spet šivali v običajni smeri.

**Odstranjevanje izdelka (2)**

Ročno kolo zavrtite proti sebi, tako da bo potegalo sukanca v najvišem položaju, dvignite šivalnio nogico in odstranite izdelek v smeri proti hrbtni strani.

Pri modelu Moscow 7 se potegalo niti avtomatsko postavi v pravilno lego s pritiskom na gumb za dvig ali spust igle.

**Odrez niti (3)**

Oba konca niti prežite z rezalom niti, ki se nahaja levo na hrbtni strani pokrova glave šivalnega stroja. (B)

**PL****Zabezpieczanie ściegu (rozpoczynanie i kończenie ściegu)****Rozpoczynanie ściegu**

Umieścić brzeg materiału około 1cm za brzegiem stopki. Wcisnąć przycisk zmiany kierunku szycia (A) i trzymając go, wykonać przeszycie wstecz, do brzegu materiału. Zwolnić przycisk szycia wstecz i kontynuować szycie.

**Koniec ściegu (1)**

Na końcu ściegu, wcisnąć przycisk szycia wstecz (A). Przeszyć wstecz kilka ściegów. Zwolnić przycisk i szyc do przodu.

**Wyciąganie materiału (2)**

Obrócić kołem zamachowym, aby podciągacz znalazł się w najwyższej pozycji, podnieść stopkę i wyjąć materiał w kierunku do tyłu.

W modelu Moscow 7 pozycja igły zostanie automatycznie ustawiona w górnym położeniu kiedy naciśniemy przycisk up/down.

**Obcinanie nici (3)**

Odciać nić górną i dolną za pomocą obcinacza znajdującego się z lewej strony obudowy oświetlenia (B).

## Moscow 2 / 3 / 5 / 7

## HR Spustiti transporter

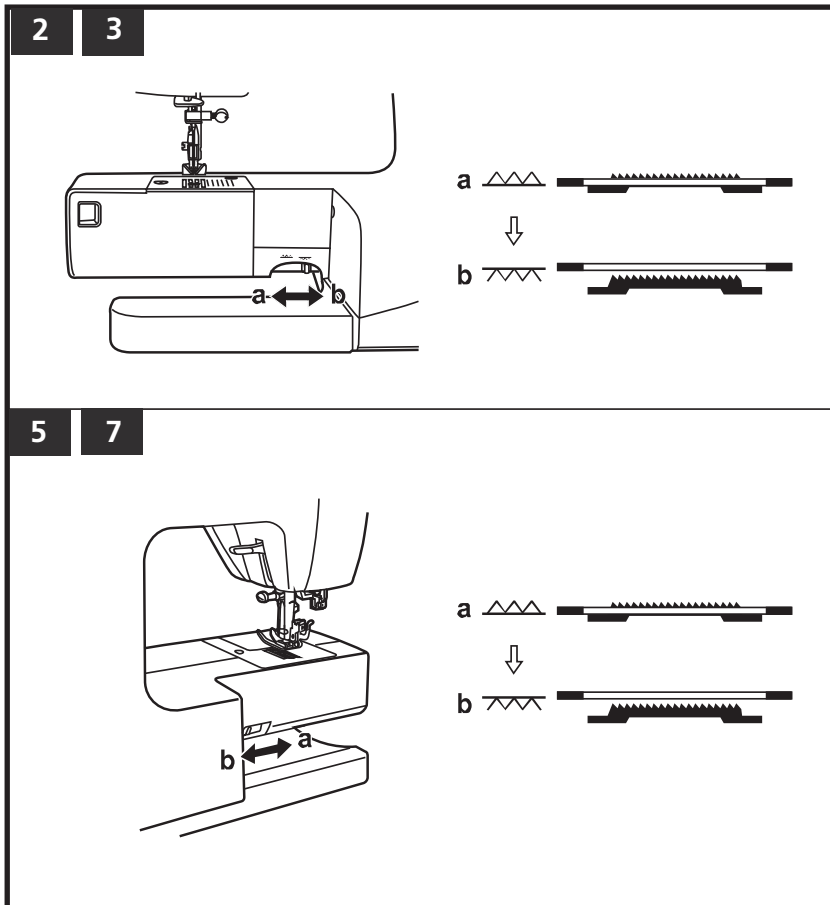

Kod normalnog šivanja ostaje transporter gore. Kod slobodno ručnog šivanja, našivanja gumbiju i štopanja moramo transporter spustiti. Transporter podižemo (a) i upuštamo (b).

**SR** Kako spustiti transporter

Za normalno šivenje, transporter treba da bude u gornjoj poziciji, za slobodan vez, šivenje dugmadi ili krpljenje, spustite transporter.  
Da podignete (a) i spustite (b) transporter.

**SL** Spust transporterja

Pri normalnem šivanju ostaja transporter zgoraj. Pri prostoročnem vezenju, prišivanju gumbov in krpanju pa morate transporter spustiti.  
Transporter dvigate (a) in spuščate (b).

**PL** Ząbki transportu

Dla normalnego szycia, ząbki transportu powinny być zawsze podniesione. Natomiast w przypadku haftowania i cerowania powinny być opuszczone. Aby podnieść ząbki transportu, dźwignię ustaw w położeniu (a), a gdy chcesz je opuścić przesunąć w położenie (b).

## Moscow 7

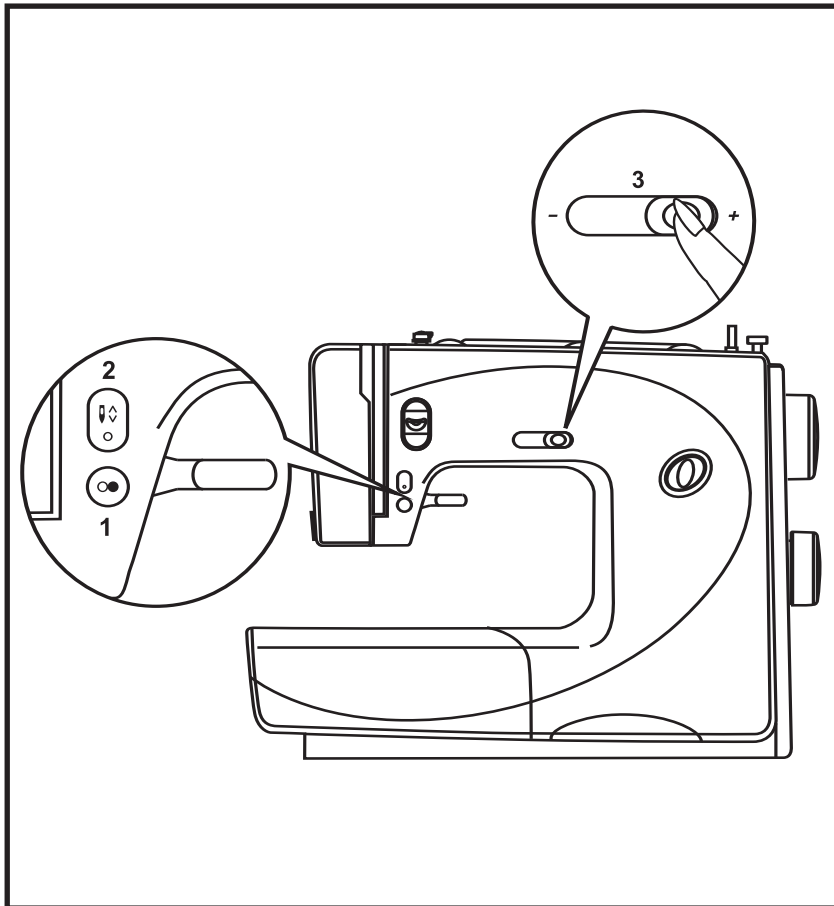

### HR Start-Stop-tipka

Sa pritiskom na Start-Stop-tipku (1), stroj se može pokrenuti i zaustaviti. Nožna pedala/reostat se u tom slučaju ne mora koristiti.

### HR Igla gore/ dolje

Pritisnite prije početka šivanja tipku (2) igleni stop gore/dolje (LED lampica svijetli kod iglene pozicije prema dolje). Tako možemo predodrediti prije početka šivanja u kojoj poziciji treba igla stati: gornjoj ili donjoj. Ako dva puta pritisnemo tipku onda šivamo jedan ubod.

### HR Ograničenje brzine šivanja

Ovu polugu pomaknite u desno "+" ili na lijevo "-", kako bi promjenili brzinu šivanja. (3)

Stroj može brže šivati, ako je poluga pomaknuta u desno a polakše šivati ako je poluga pomaknuta u lijevo.

Smjer "-" = polagano  
Smjer "+" = brže

**SR** Start /Stop taster

Pritisnite Start /stop taster (1) da startujete ili zaustavite mašinu. U ovom slučaju nožna papuca nije ni od kakvog uticaja.

**SL** Start-stop tipka

S pritiskom na Start-stop tipko (2) lahko poženete ali ustavite stroj brez uporabe nožnega regulatorja hitrosti.

**PL** Przycisk Start/Stop

Wcisnąć przycisk Start/Stop (1), aby uruchomić maszynę. Wcisnąć przycisk ponownie, aby ją zatrzymać. W ten sposób można obsługiwać maszynę, bez rozrusznika nożnego.

**SR** Iгла gornja/ donja pozicija

Pre šivenja pritisnite taster za pozicioniranje igle gore/dole (2). (LED svetli kada se igla nalazi u donjoj poziciji). Ovim tasterom se predodređuje pozicija zaustavljanja igle. Pritisnite taster dva puta da napravite jedan ubod.

**SL** Položaj igle zgoraj/spodaj

Pred šivanjem nastavite gumb za dvig ali spust igle (2). (LED dioda sveti, ko je aktiviran gumb za spust igle.). Ta gumb vnaprej določa končni položaj igle. Za en popoln šiv gumb pritisnite dvakrat.

**PL** Pozycjonowanie igły góra/dół

Przed szyciem przyciśnij przycisk up/down (2). (Świecąca lampka LED informuje że pozycja igły jest w położeniu dolnym). Zatrzymanie pozycji igły jest przypisane do tego samego guzika. Naciśnięcie guzika dwa razy spowoduje przeszycie jednego ściegu.

**SR** Regulisanje brzine šivenja

Pomeranje klizne poluge levo ili desno reguliše brzinu šivenja. (3)

Kada poluga klizi u desno, masina će šiti brže, a šije sporije ako poluga klizi u levo.

Pravac - sporije  
Pravac + brže

**SL** Regulacija hitrosti

Če želite spreminjati hitrost šivanja, potisnite gumb, ki ga prikazuje slika, proti desni na "+" ali proti levi na "-". (3)

Stroj bo šival hitreje, če boste vzvod premaknili v desno oziroma počasneje, če ga boste premaknili v levo.

smer "-" = počasneje  
smer "+" = hitreje

**PL** Regulacja prędkości szycia

Aby zmienić prędkość szycia wystarczy przesunąć suwak regulacji prędkości w lewo albo w prawo. (3)

Maszyna szyje z większą prędkością, gdy suwak przesuniemy w prawo lub z mniejszą prędkością, gdy suwak przesuniemy w lewo.

W stronę - wolniej  
W stronę + szybciej

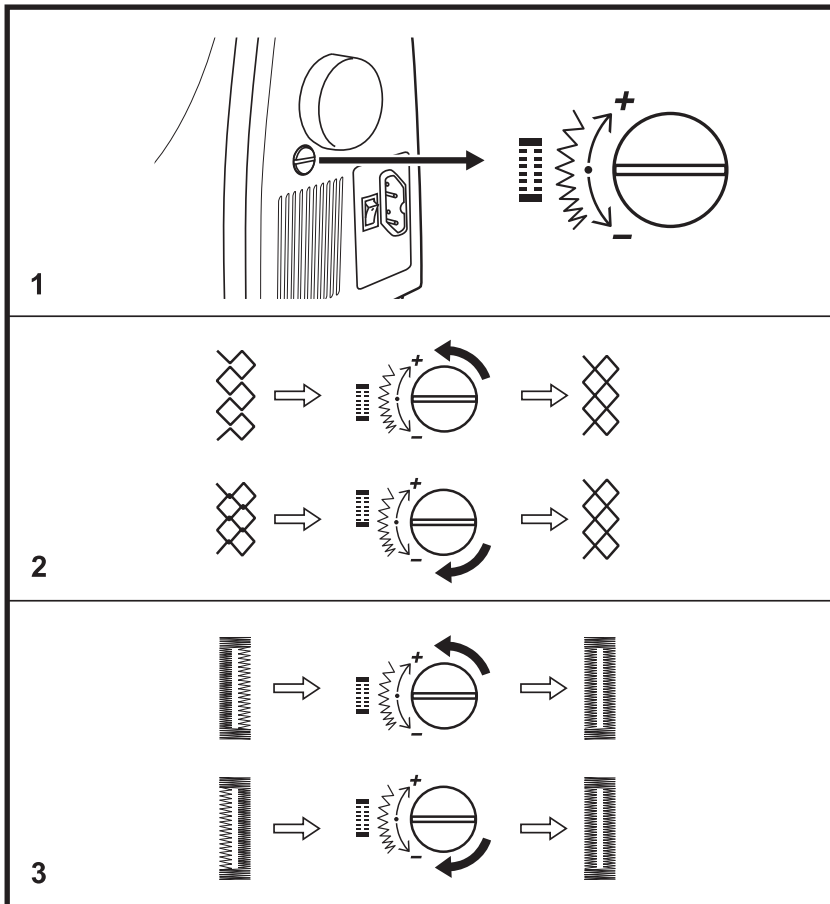
**Moscow 2 / 3 / 5 / 7****HR** Podešavanje ubodne mustre-balans

Ako su prilikom šivanja neravnomjerne rupice i dekorativni bodovi kod nekih tkanina, onda moramo podesiti balans sa jednim novčićem ili odvijačem.

\* Ovaj gumb bi trebao stajati u pravilu u normalnoj poziciji. (1)

**Uskladiti rastegnute Stretch-ubodne mustre**

Ako je ubodna mustra pre rastegnuta, okrenemo kotač u suprotnom smjeru okretanja kazaljke na satu. (2) "-"

Ako je ubodna mustra skupljena, okrenemo kotač u smjeru okretanja kazaljke na satu. (2) "+"

**Uskladiti gustoću boda kod rupica**

Ako je gustoća uboda sa desne strane rupice rastegnuta, onda okrenemo kotač u suprotnom smjeru okretanja kazaljke na satu. (3) "-"

Ako je bod sa desna strane rupice pre rijedak, onda okrenemo kotač u smjeru okretanja kazaljke na satu. (3) "+"

**SR** Podešavanje balansa

Ako se prilikom šivenja na određenim tkaninama dogodi da su bodovi ili rupice nepravilni treba podesiti balans pomoću novčića ili odvijača.

- \* Regulator balansa obično treba da bude u neutralnoj poziciji. (1)

**Podešavanje nepravilnosti kod streč bodova (motiva)**

Ako su bodovi suviše otvoreni, okrenite regulator suprotno kretanju kazaljki sata. (2) -

Ako su bodovi suviše bliski, okrenite regulator u pravcu kazaljki sata. (2) +

**Podešavanje gustine boda pri izradi rupica**

Ako su bodovi na desnoj strani rupice suviše otvoreni, okrenite regulator suprotno kretanju kazaljki sata. (3) -

Ako su bodovi na desnoj strani rupice suviše blizu, okrenite regulator u pravcu kazaljki sata. (3) +

**SL** Balansiranje šiva

Kadar bodo dekorativni šivi ali gumbnice pri šivanju na posebnih materialih nepravilni oz. nesimetrični, lahko s pomočjo kovanca ali izvijača zavrtite poseben gumb za uravnavanje šiva.

- \* Ta gumb naj bo v osnovi vedno v nevtralni poziciji. (1)

**Izravnava raztegljivih šivov**

Za gostejši šiv obrnite gumb v nasprotni smeri urinega kazalca (2) -

Za manj prekrivajoče šive obrnite gumb v smeri urinega kazalca (2) +

**Izravnava šivov obeh gosenic za gumbnico**

Če so šivi na desni gosenici gumbnice preredki, obrnite gumb v nasprotni smeri urinega kazalca (3) -

Če so šivi na desni gosenici gumbnice pregosti, gumb obrnite v smeri urinega kazalca (3) +

**PL** Regulacja balansu gęstości

Jeżeli ścieg dekoracyjny wychodzi nierówno lub krawędź dziurki jest niejednakowej gęstości, wystarczy przekręcić pokrętłem regulacji balansu gęstości, używając do tego celu monety lub śrubokręta.

- \* Pokrętło zazwyczaj powinno znajdować się w neutralnej pozycji. (1)

**Regulacja wyglądu ściegu**

Jeśli wzory są zbyt szerokie, przekręć tarczę przeciwnie do ruchu wskazówek zegara. (2) -

Jeśli wzory są zbyt wąskie, przekręć tarczę zgodnie z kierunkiem wskazówek zegara. (2) +

**Regulacja gęstości obrzucania dziurki**

Jeżeli szwy są po prawej stronie zbyt szerokie, przekręć tarczę przeciwnie do ruchu wskazówek zegara. (3) -

Jeżeli szwy po prawej stronie są zbyt wąskie, przekręć tarczę zgodnie z kierunkiem wskazówek zegara. (3) +

**HR IGLA-, TKANINA- i TABELA KONACA**

<b>DEBLJINA IGLE Europa / USA</b>	<b>TKANINE</b>	<b>KONAC</b>
65-75 / 9-11	Fine tkanine: fini pamuk, Voile, Serge, svila, Musselin, Qiana, Interlock, pamučne štrikane tkanine, Tricots, Jersey, Krepp, pleteni Polyester, majice- & tkanine za veste.	Fini pamučni konac, najlon-ili Polyester konac.
80 / 12 90 / 14	Srednje tkanine: pamuk, Satin, duple strikane tkanine, fine vunene tkanine. Srednje tkanine: pamučne plahte, vuneni grubo pleteni štrikani materijali, Frotir, Jeans tkanine.	Većina konaca nagovješćuju srednju debljinu i prikladni su za većinu tkanina. Za optimalne rezultate koristimo Polyester konac za sintetske tkanine i pamučni konac za pletene prirodne tkanine. Uvijek koristimo isti konac, kod gornjeg ili donjeg konca.
100 / 16	Teške tkanine: vunene tkanine, svilene podloge tkanine za šatoret- i šivane tkanine, Jeans tkanine, materijale za podstavel (fino do srednje debelo).	Debeli konac, konac za tepihen. (koristite veći pritisak na šivaću stopicu - veći broj.)
110 / 18	Debele vunene tkanine, tkanine za ogrtače, materijali za podstave, neke kože i Vinyl.	

VAŽNO: Debljinu igle moramo uskladiti sa debljinom konca i prema vrsti tkanine

**IGLA - i IZBOR TKANINE**

<b>IGLE</b>	<b>OPIS</b>	<b>VRSTA TKANINE</b>
HAx1 15x1	Oštre standardne igle. iglene debljine od tankih do debelih igli. 9 (65) do 18 (110)	Pletene prirodne tkanine: vuna, pamučni ville, svila, i sl., Qiana. nije za duplo pletene štrikane tkanine.
15x1/ 130/705H	Polu kugleni vrh igle. 9 (65) do 18 (110)	Pletene prirodne i sintetske tkanine, Polyester pletenine. Polyester štrikane tkanine, Interlocks, Tricot, jedonostavni i dupli štrikani materijali
15x1/ 130/705H (SUK)	Kugleni vrh igle 9 (65) do 18 (110)	Pulover štrikani materijali, Lycra, tkanine za kupače kostime, elastične tkanine.
130 PCL/ 130/705H-LR/LL	Igla za kožu. 12 (80) do 18 (110)	Koža, Vinyl, tkanina za podstavu.

**Naputak:**

1. Dvo-igle možete kupiti za korisne i dekorativne radnje.
2. Kod šivanja sa dvo-iglom morate pripaziti na regulatorski gumb širine boda, ne smije biti manje postavljen od "2.5" (model Moscow 2/3), odnosno od. "4" (modeli Moscow 5/7).
3. Europske debljine igli su 65, 70, 80 sl. a američke i japanske debljine igli su 9, 11, 12 sl.
4. Igle morate redovito zamjenjivati (odprilike prije svakog drugog šivaćeg projekta) i/ili kod prvog puknuća konca ili praznog uboda.

## IGLA, TKANINA, KONAC, VODIČ ZA SELEKCIJU

SR

BROJ IGLE Evropa / SAD	TKANINA	KONAC
65-75 / 9-11	Lakse tkanine-tanji pamuk, serge, svila, muslin, interlok, pamuk, triko, žersej, krep, za majice i bluze.	Tanji konci, pamuk, poliester ili najlon.
80 / 12	Srednje teške tkanine-pamuk,saten,dvostruko pleteni materijali, laksi trikotažni materijali.	Mnogi konci se prodaju u srednjoj finoći i pogodni su za ove tkanine i brojeve igala. Koristite poliester konce za sintetičke tkanine i pamučne konce za prirodne tkanine radi boljeg rezultata šivenja. Uvek koristite isti gornji i donji konac.
90 / 14	Srednje teške tkanine-pamuk,vuna, denim	Jači konci, protkani (Koristite jači pritisak stopice, ka većem broju.)
100 / 16	Teške tkanine, vunene, kiltovane tkanine, denim, mebl štofovi (laki i srednji).	
110 / 18	Teški materijali,skaj,tkanine za tapaciranje, neke kože i vinil.	

VAŽNO: Broj igle treba da odgovara koncu i tkanini.

## IGLA, IZBOR TKANINE

IGLE	OBJASNENJE	TIP TKANINE
HAx1 15x1	Standardne ostre igle. Brojevi idu od tanjih ka većim. 9 (65) to 18 (110)	Prirodne tkanine,vuna,svila pamuk,itd. Ne preporučuje se za dvostruke štrikane tkanine.
15x1/ 130/705H	Poluzaobljen vrh igle,zaoštren. 9 (65) to 18 (110)	Prirodne i sintetičke tkanine.Interlok, poliester, triko, single i dvoslojno tkani itd. Može se koristiti umesto 15x1 za šivenje svih tkanina.
15x1/ 130/705H (SUK)	Potpuno zaobljen vrh igle. 9 (65) to 18 (110)	Elastične tkanine,likra,najlon.
130PCL/ 705H-LR/LL	Igle za kožu. 12 (80) to 18 (110)	Koža,vinil, mebl štof. (Ostavlja manju rupici od velike standardne igle.

**Napomena:**

1. Dvoiglovke se mogu upotrebiti za dekorativne i korisne bodove.
2. Kada šijete dvoiglovkom, birač širine boda treba da bude podešen na manje od "2.5"(model Moscow 2/3), "4"(model Moscow 5/7).
3. Evropske igle prikazuju brojeve 65, 70, 80 etc. Američke i japanske prikazuju brojeve 9, 11, 12 itd.
4. Menjajte igle česce (otprilike za svaku vrstu tkanine) ili prilikom lomljenja ili prvog nepravilnog štepa.

**SL TABELA IGLE / BLAGO / SUKANEC**

<b>DEBELINA IGLE Evropa / ZDA</b>	<b>BLAGO</b>	<b>SUKANEC</b>
65-75 / 9-11	Fini materiali: bombaž, svila, serge, muslin, qiana, interlock, pletenine iz volne, triko, džersi, krep, poliester, materiali za srajce in bluže.	Fini sukanec: bombažna nit, najlon ali poliester sukanec.
80 / 12	Srednji materiali: bombaž, satin, platno, dvojne pletenine.	Večina sukancev srednje debeline je primernih za te materiale in debelino igle. Za optimalne rezultate poliestrski sukanec za sintetične materiale, bombažni sukanec za naravne materiale. Zmeraj uporabljajte enak tip sukanca za zgornjo in spodnjo nit.
90 / 14	Srednje tkanine: bombažno platno, volnene pletenine, frotir, džins.	
100 / 16	Težki materiali: volneni izdelki, šotorska krila, džins, blago za oblazinjenje pohištva	
110 / 18	Debeli materiali: debele pletenine, blago za plašče, blago za oblazinjenje, nekateri usnjeni izdelki in vinil.	Debel sukanec, sukanec za tepihe (uporabljajte velik pritisk nogice - velika številka)

POMEMBNO: Vedno izberite debelino igle glede na debelino sukanca in glede na material!!

**Izbor igle in materiala**

<b>IGLE</b>	<b>OPIS</b>	<b>VRSTA MATERIALA</b>
HAx1 15x1	Ostra standardna igla. Debelina igle od tanke do debele. 9(65) do 18 (110)	Naravni materiali: volna, bombaž, svila,... ni za dvojne pletenine.
15x1/ 130/705H	Polokrogla konica igle. 9 (65) do 18 (110)	Naravni in umetni materiali, poliester, interlock, triko, enostavne in dvojne pletenine
15x1/ 130/705H (SUK)	Okrogla konica igle. 9 (65) do 18 (110)	Pletenine za pulovre, lycra, materiali za kopalke, raztegljivi materiali.
130 PCL/ 130/705H-LR/LL	Igla za usnje. 12 (80) do 18 (110)	Usnje, vinil, blago za oblazinjanje pohištva

**Napotek:**

1. Kupite lahko dvojno iglo za uporabne in dekorativne šive.
2. Pri šivanju z dvojno iglo naj bo gumb za širino šiva nastavljen na manj kot 2,5 (model Moscow 2/3), oziroma 4 (model Moscow 5/7).
3. Evropske debeline igel so 65, 70, 80, itd... Ameriške in japonske oznake debeline so 9, 11, 12, itd...
4. Redno menjujte igle (na približno vsak drug šivalni projekt) in/ali ob prvem napačnem šivu .

DOBÓR IGLY, MATERIAŁU, NICI **PL**

ROZMIAR IGLY Europa / USA	MATERIAŁ	NICI
65-75 / 9-11	Bardzo lekkie tkaniny - cienka bawełna, jedwab, delikatna dzianina, koronka, cienki len, organdy, szyfon	Cienkie nici bawełniane, nylonowe lub poliestrowe.
80 / 12	Lekkie tkaniny tafta, atlas, jedwab, batyst, cienka wełna, bawełna, dzianiny	Większość nici sprzedawanych jest w średnich rozmiarach, które dostosowane są do stosowanych materiałów i igieł. Stosuj nici poliestrowe do syntetycznych materiałów, a bawełniane na naturalnych tkaninach. Zawsze stosuj ten sam rodzaj nici górnej i dolnej w maszynie.
90 / 14	Średniej grubości tkaniny - bawełna, grubsze dzianiny, jeans, lekkie sztruks, len, atlas, materiały ubraniowe	
100 / 16	Ciężkie materiały tkaniny wełniane, jeans, gabardyna, sztruks, płótno namiotowe,	
110 / 18	Bardzo ciężkie materiały - tkaniny wełniane, niektóre skóry i winyle, tkaniny płaszczone.	Grube nici. Zwiększ siłę docisku stopki. Dostosuj odpowiedni rozmiar igły od używanej nici i szytego materiału.

WAŻNE: dobierz rozmiar igły w zależności od zastosowanej nici i rodzaju materiału.

**IGŁY, RODZAJE MATERIAŁÓW**

IGŁA	OPIS IGLY	RODZAJ MATERIAŁU
HAx1	Standardowa igła. Rozmiary od cienkich do grubych. 9 (65) do 18 (110)	Uniwersalna do cienkich syntetycznych tkanin, naturalnych tkanin wełnianych, bawełny, jedwabiu. Nie należy stosować do dzianin.
15x1	Igła o zaokrąglonym czubkiem. 9 (65) to 18 (110)	Naturalnych i syntetycznych dzianin, trykotów itp.
15x1/ 130/705H	Igła z zakończeniem kulkowym 9 (65) to 18 (110)	Dzianiny o większych oczkach, materiały dziewiarskie, elastyczne.
15x1/ 130/705H (SUK)	Igła do skóry. 12 (80) to 18 (110)	Do skóry, sztucznej skóry, ceraty.
130PCL/ 705H-LR/LL		

**Zauważ:**

1. Podwójną igłę stosuje się do wzmocnienia ściegu oraz uzyskania efektu dekoracyjnego.
2. Szyjąc podwójną igłą szerokość powinna być mniejsza niż "2.5" (model Moscow 2/3), "4" (model Moscow 5/7).
3. W Europie igły posiadają oznaczenia rozmiarów: 65, 70, 80 etc. W USA i Japonii igły oznaczone są: 9, 11, 12 etc.
4. Wymieniaj igły regularnie, stosownie do używanych materiałów oraz w przypadku zrywania nici lub przepuszczania ściegów.

## Moscow 2 / 3 / 5 / 7

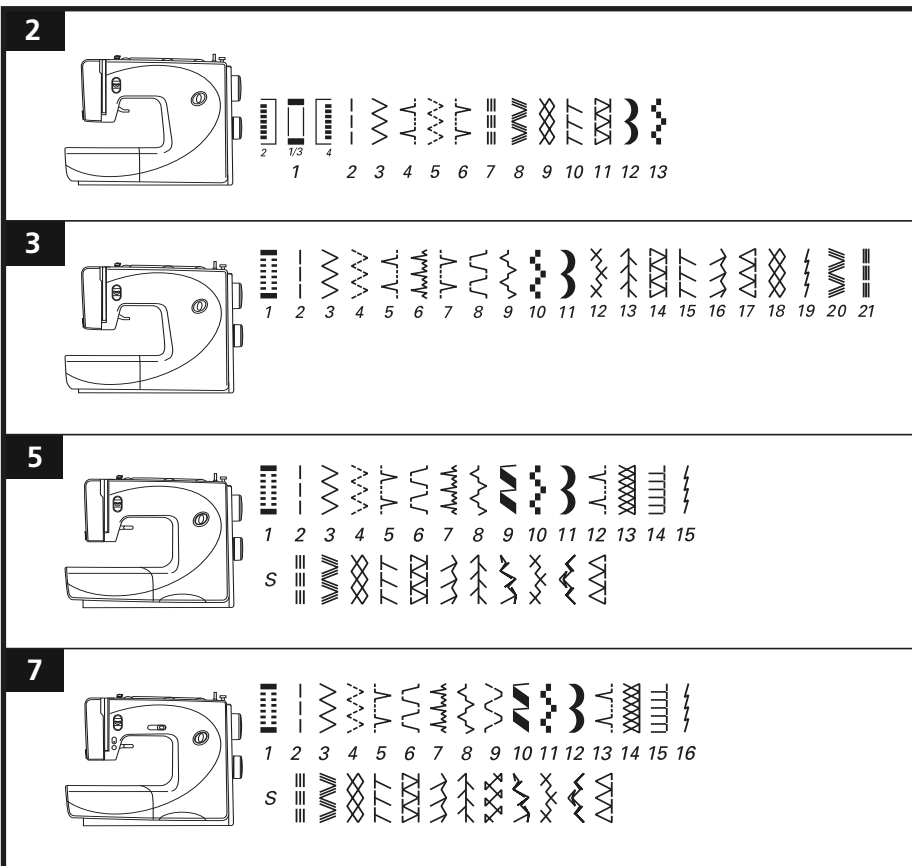

## IB Izbor boda

**Ravi bod** biramo pomoću gumba za izbor boda " | ". Duljinu boda podešavamo sa gumbom za regulaciju duljine boda. Moguće su sve iglene pozicije od sredine na lijevo, pomoću okretanja gumba za širinu boda.

**Cik-cak bod** biramo pomoću gumba za izbor boda " ~ ". Duljinu i širinu boda podešavamo ovisno o vrsti tkanine.

**Druge ubodne mustre u gornjem redu** biramo sa gumbom za odabir boda. Duljinu i širinu boda podešavamo prema želji pomoću podesivih okretnih gumbi. (pogledajte kratke upute)

Za **ubodne mustre u drugom redu** okrećemo gumb za regulaciju duljine boda na "S", željenu ubodnu mustru biramo sa okretnim izbornim gumbom i podesimo širinu boda sa gumbom za regulaciju širine boda. Pozicija "S" se postiže, kada pomoću regulacijskog kotača za promjenu duljine boda, postavimo duljinu boda na 0 i okrenemo kotač dalje u istom smjeru. (Model Moscow 5/7)

**Napomena:** između "0" i "S" morate preći preko jednog malog mehaničkog otpora.

Kod crveno označenim ubodnim mustrama je duljina boda već predodređena.

**SR** Kako da odaberete bod

Za ravan bod odaberite "1" pomoću birača bodova. Podesite dužinu boda biračem za dužinu. Možete izabrati bilo koju poziciju igle od centra na levo, okretanjem birača bodova.

Za cik-cak bod, izaberite "Σ" pomoću birača bodova. Podesite dužinu i širinu boda u skladu sa tkaninom koju koristite.

Za izbor bilo kog drugog boda u prvom redu gore, koristite birač bodova. Dužinu i širinu boda podesite pomoću birača kako biste postigli željene rezultate. (Pogledajte Kratko uputstvo u fijoci).

Za izbor boda koji se nalazi u drugom redu koristite birač dužine boda na "S". Bod se bira okretanjem birača. Podešava se potom širina boda. Da predjete na "poziciju S", okrenite točak dužine boda na 0, nastavite sa okretanjem točaka u istom pravcu. (Model Moscow 5/7)

**Napomena:**

*Između pozicija "0" i "S", mali otpor treba da bude očekivan prilikom okretanja.*

Kod bodova označenih crvenom bojom dužina je već predpodešena.

**SL** Izbor šivov

Raven šiv izberite z gumbom "1" Dolžino šiva izberite z gumbom za dolžino šiva. Z vrtenjem gumba za širino šiva so možne vse pozicije igle od skrajno leve preko sredine do skrajno desne.

Cik-cak šiv izberite z gumbom "Σ" Dolžino in širino šiva izberite glede na vrsto blaga.

Druge šive zgornje vrste tabele izbirate z gumbom za izbor šivov. Dolžino in širino šiva izberite glede na želen rezultat (glej kratka navodila).

Za izbiro šivov druge vrste tabele obrnite gumb za dolžino šiva na "S" ter izberite žel-en šiv z gumbom za izbor šiva. Širino šiva izberite z gumbom za širino šiva. Če želite prestaviti v "Položaj S", zavrtite gumb za nastavitev dolžine šiva na 0 in nadaljujte z vrtenjem gumba v iso smer. (Model Moscow 5/7)

**Pomni:**

*Med položajema "0" in "S" boste naleteli na malenkosten upor.*

Šivi označeni z rdečo so prednastavljeni in jim ne morete spreminjati dolžine.

**PL** Wybór rodzaju ściegu

Dla ściegu prostego wybierz wzór "1", pokrętnym wyborem ściegu. Ustaw odpowiednią długość ściegu. Pokrętnym regulacji szerokości szycia możesz wybrać pozycję igły, od środkowej do lewej.

Dla ściegu zygzak, wybierz wzór "Σ", pokrętnym wyborem ściegu. W zależności od stosowanej tkaniny, ureguluj odpowiednio długość i szerokość ściegu.

Pokrętnym wyborem ściegu możesz wybrać ściegi pokazane w górnym rzędzie. Ustaw długość i szerokość ściegu w zależności od oczekiwanego efektu. (zobacz informacje zawarte w krótkim przewodniku)

Pokrętnym wyborem ściegu możesz również wybrać ściegi pokazane w drugim rzędzie. Aby to zrobić, należy pokrętność długości ściegu ustawić w pozycji oznaczonej jako "S". Ustaw odpowiednią szerokość ściegu w zależności od potrzeb.

Aby ustawić wybór ściegu w pozycję "S", przekręć pokrętkę szerokości ściegu na 0, kontynuować obracanie w tym samym kierunku. (Model Moscow 5/7)

**Uwaga:**

Pomiędzy pozycjami "0" oraz "S", będzie odczuwalny opór.

Dla oznaczonych czerwonym kolorem wzorów długość (gęstość) ściegu jest już ustawiona.

## Moscow 2 / 3

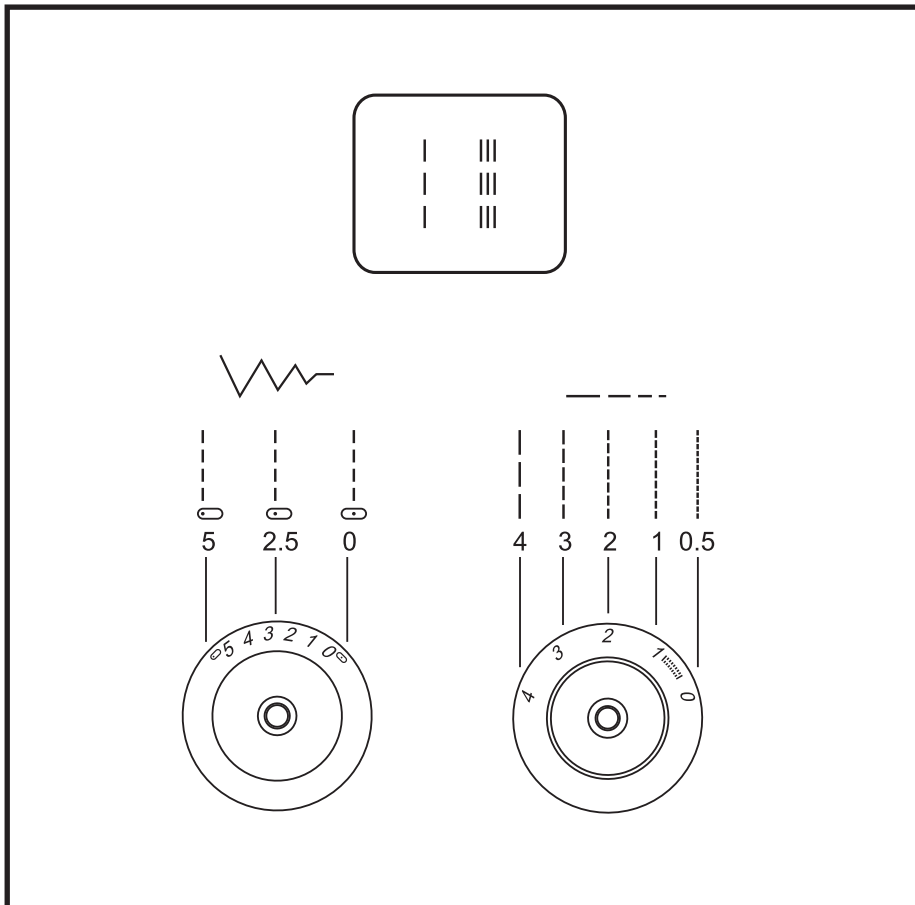

## HR Ravni bod i iglena pozicija

### Gumb za regulaciju duljine boda-funkcija za ravni bod

Izborni okretni gumb za ubode okrećemo tako dugo dok ne vidimo na izbornom prozorčiću ravni ubod.

Duljinu boda podešavamo sa okretnim gumbom za duljinu boda. Najbolja duljina boda za normalno korištenje je na gumbu od "2" - "3".

Općenito vrijedi pravilo: što je laganija tkanina, to je tanji konac i kraća duljina boda; što je teža tkanina, to je deblji konac i veća je duljina boda.

Iglenu poziciju biramo sa gumbom za regulaciju širine boda sa sredine prema lijevo.

Kod duljine boda "0" se tkanine ne pomiće i igla će uvijek ubadati u isto mjesto.

**SR** Ravan bod i pozicija igle**Funkcija regulisanja dužine boda kod ravnog boda**

Okrenite birač bodova tako da displej pokazuje poziciju za ravno šivenje.

Dužina boda je kontrolisana sa biračem za dužinu. Dok su "2" - "3" prikazani na displeju to znači da je dužina odgovarajuća za sva normalna šivenja.

Uopšteno rečeno za finije tkanine konac i kraća dužina boda, za teže tkanine deblji konac i veća dužina boda.

Ako je dužina boda "0" tkanina se neće pomerati i igla će da ubada samo u jednu tačku.

Odaberite poziciju igle, od centra do leve pozicije okretanjem birača širine boda.

**SL** Ravni šiv in položaj igle**Uporaba gumba za dolžino šiva pri ravnem šivu**

Obrnite gumb za izbor šiva tako, da bo okence pokazalo izbiro ravnega šiva.

Dolžino šiva izberete z gumbom za dolžino šiva. Priporočena osnovna dolžina šiva za normalno uporabo je 2-3 .

Obstaja splošno pravilo, ki pravi: čim lažje je blago, tem tanjši je sukanec in krajša je dolžina šiva; čim težje je blago, tem debelejši je sukanec in daljša je dolžina šiva.

Položaj igle od sredine do skrajno leve lahko izberete z gumbom za širino šiva.

Pri dolžini šiva "0" se blago ne bo premikalo in igla bo vedno znova zabadala v isto točko.

**PL** Ścieg prosty i ustawienia pozycji igły**Regulacja długości ściegu podczas szycia ściegu prostego.**

Wybierz ścieg prosty pokrętlej selektora ściegu.

Standardowa regulacja długości ściegu prostego mieści się w przedziale "2" - "3" na pokrętle długości ściegu.

Ogólnie zaleca się w przypadku delikatnych tkanin, używać cienkich nici oraz stosować ściegi o krótszej długości. Im grubszy materiał, tym grubsza nitka i dłuższe ściegi.

W przypadku ustawienia długości ściegu w pozycji "0", maszyna będzie szyła w miejscu, ponieważ ząbki nie będą przesuwać materiału.

Wybierz pozycję igły, od środkowej do lewej pozycji, regulując pokrętlej szerokości ściegu.

## Moscow 5 / 7

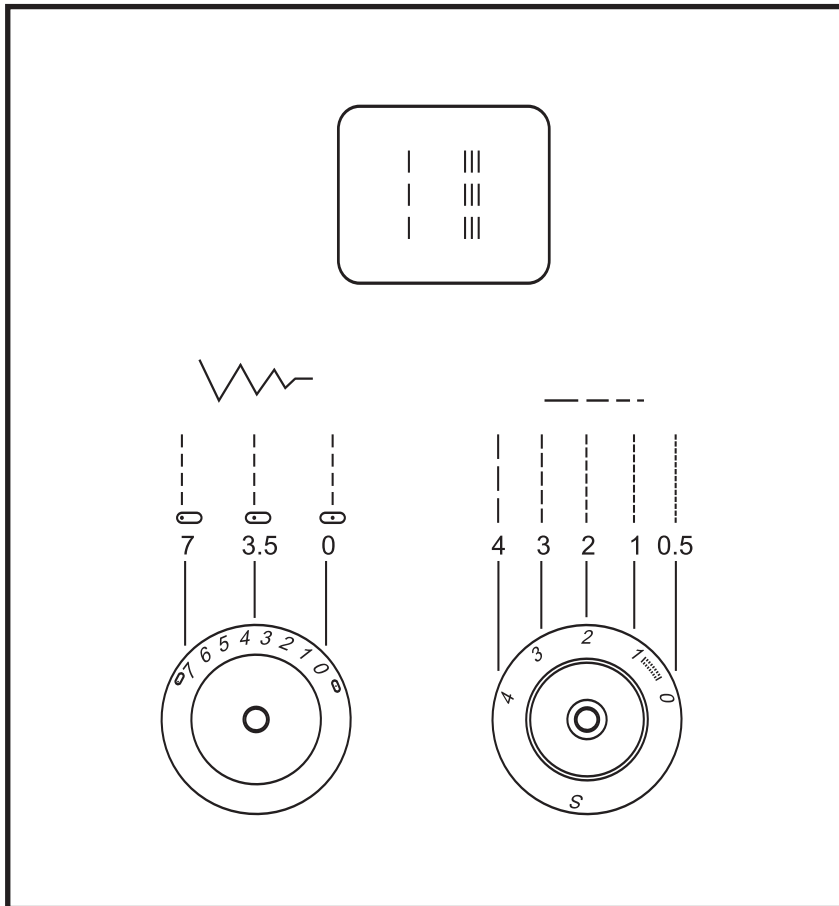

## HR Ravni bod i iglena pozicija

### Gumb za regulaciju duljine boda-funkcija za ravni bod

Izborni okretni gumb za ubode okrećemo tako dugo dok ne vidimo na izbornom prozorčiću ravni ubod.

Duljinu boda podešavamo sa okretnim gumbom za duljinu boda. Najbolja duljina boda za normalno korištenje je na gumbu od "2" - "3".

Općenito vrijedi pravilo: što je laganija tkanina, to je tanji konac i kraća duljina boda; što je teža tkanina, to je deblji konac i veća je duljina boda.

Iglenu poziciju biramo sa gumbom za regulaciju širine boda sa sredine prema lijevo.

Kod duljine boda "0" se tkanine ne pomiće i igla će uvijek ubadati u isto mjesto.

**SR** Ravan bod i pozicija igle**Funkcija birača dužine boda Ravno šivenje**

Okrenite birač bodova tako da displej bodova pokazuje poziciju za ravno šivenje.

Dužina boda je kontrolisana sa biračem za dužinu. Dok su "2" - "3" prikazani na displeju to znači da je dužina odgovarajuća za sva normalna šivenja.

Uopšteno rečeno za finije tkanine konac i kraća dužina boda, za teže tkanine deblji konac i veća dužina boda.

Ako je dužina boda "0" tkanina se neće pomerati i igla će da ubada samo u jednu tačku.

Odaberite poziciju igle, od centra do leve pozicije okretanjem birača širine boda.

**SL** Ravni šiv in položaj igle**Uporaba gumba za dolžino šiva pri ravnom šivu**

Obrnite gumb za izbor šiva tako, da bo okence pokazalo izbiro ravnega šiva.

Dolžino šiva izberete z gumbom za dolžino šiva. Priporočena osnovna dolžina šiva za normalno uporabo je 2-3 .

Obstaja splošno pravilo, ki pravi: čim lažje je blago, tem tanjši je sukanec in krajša je dolžina šiva; čim težje je blago, tem debelejši je sukanec in daljša je dolžina šiva.

Položaj igle od sredine do skrajno leve lahko izberete z gumbom za širino šiva.

Pri dolžini šiva "0" se blago ne bo premikalo in igla bo vedno znova zabadala v isto točko.

**PL** Ścieg prosty i ustawienia pozycji igły**Regulacja długości ściegu podczas szycia ściegu prostego.**

Wybierz ścieg prosty pokrętle wyboru ściegu. Wybrany ścieg zobaczysz w okienku wzoru ściegu.

Standardowa regulacja długości ściegu prostego mieści się w przedziale pomiędzy "2" - "3" na pokrętle długości ściegu.

Ogólnie zaleca się, w przypadku delikatnych tkanin, używać cienkich nici oraz stosować ściegi o krótszej długości. Im grubszy materiał, tym grubsza nitka i dłuższe ściegi.

W przypadku ustawienia długości ściegu w pozycji "0", maszyna będzie szyła w miejscu, ponieważ ząbki nie będą przesuwać materiału.

Wybierz pozycję igły: od środkowej do lewej pozycji, regulując pokrętle szerokości ściegu.

## Moscow 2 / 3

## HR Cik-cak ubod

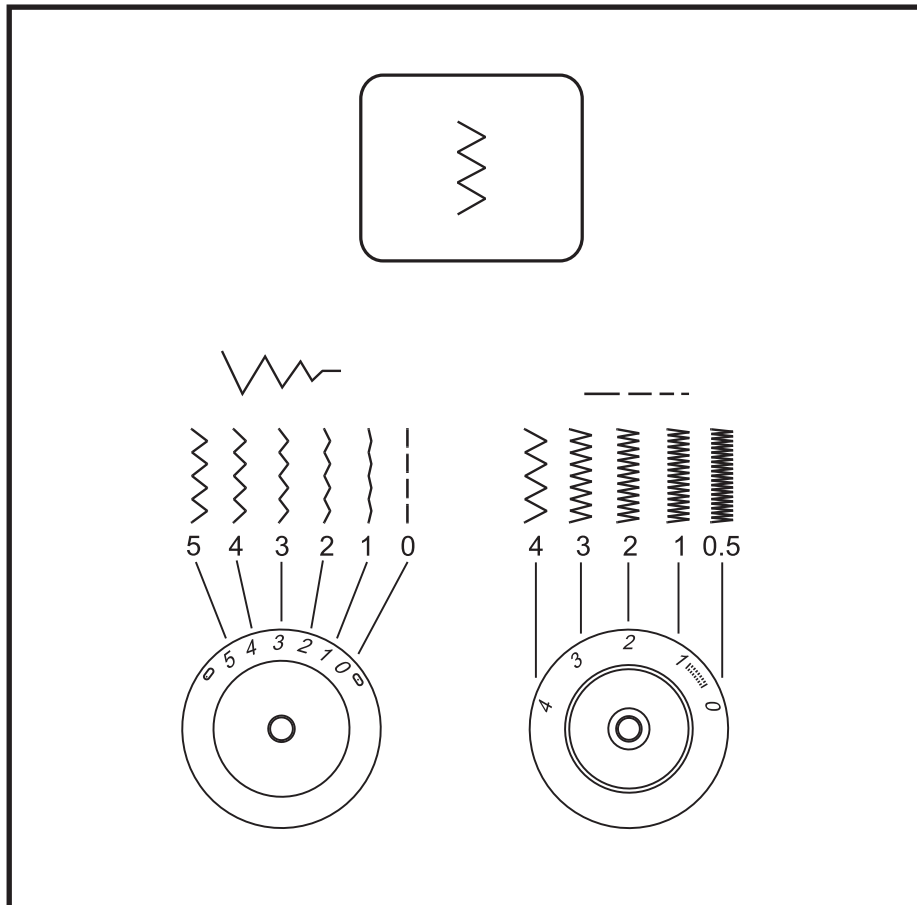

### Gumb za regulaciju širine boda-funkcija

Maksimalna širina cik-cak boda kod cik-cak šivanja je "5". Širinu možete svakako kod svake mustre sami po svojem smanjiti. Širina se povećava kod okretanja gumba za cik-cak od "0" - "5". Kod šivanja sa dvoiglom moramo paziti da širina ne prelazi preko "2.5". (model Moscow 2/3)

### Gumb za regulaciju duljine boda-funkcija kod cik-cak šivanja

Gustoća cik-cak bodova se povećava ako je podešavanje gumba za regulaciju duljine boda bliža "0". Odličan cik-cak bod je u pravilo od "2.5" pa na niže.

### Raupen šav

Ako je duljina boda podešena između "0" - "1", onda leže ubodi jako usko jedan pored drugog i tako stvaraju "Raupen šav". Ona se upotrebljava kako bi stvorili rupice i dekorativne ubode.

**SR** Cik-cak šivenje**Funkcija birača širine boda**

Maksimalna širina cik-cak boda je "5"; u svakom slučaju, širina boda se može smanjiti za sve bodove. Širina se povećava kada pomerate cik-cak birač od "0" - "5". Za šivenje dvoiglovkom, nikada ne podešavajte na više od "2.5". (model Moscow 2/3)

**Funkcija birača širine u toku cik-cak šivenja**

Gustina cik-cak boda je sve veća i veća što se više birač dužine boda približava "0". Najlepsi cik-cak se dobije kada je birač dužine boda na "2,5" pa na dole.

**Saten bod**

Kada je dužina boda podešena između "0" - "1", bodovi su vrlo zatvoreni zajedno proizvodeći "saten bod" koji se koristi za izradu rupica i dekorativno šivenje.

**SL** Cik-cak šiv**Uporaba gumba za širino šiva pri cik-cak šivu**

Maksimalna širina pri cik-cak šivu je "5". Seveda pa jo lahko pri vsakem vzorcu pomanjšate. Širino lahko izberete z vrtenjem gumba za cikcak od 0-5. Pri šivanju z dvojno iglo lahko širino izbirate le do "2,5". (Model Moscow 2/3)

**Uporaba gumba za dolžino šiva pri cik-cak šivu**

Gostota cik-cak šivov se povečuje, če se nastavitve dolžine šiva približuje "0". Čisti cik-cak šivi po pravilu nastanejo pri nastavitvi "2,5" ali manj.

**Goseničast šiv**

Če izberete dolžino šiva med 0 in 1, bodo šivi postavljeni zelo blizu en do drugega in bodo tvorili t.i. gosenico. Ta se največkrat uporablja za šivanje gumbnic ali dekorativnih obrob.

**PL** Ścieg zygzak**Regulacja szerokości ściegu zygzak przy użyciu pokrętki szerokości ściegu.**

Maksymalna szerokość ściegu zygzak w modelu Moscow 2/3 wynosi 5 mm. Szerokość ta może być zmniejszana, przesuując pokrętkę w kierunku od "5" do "0" lub zwiększana kręcąc pokrętkę w przeciwną stronę, w zależności od potrzeb. Należy pamiętać, aby przed rozpoczęciem szycia podwójną igłą, zawsze sprawdzić czy igła zmieści się w otworze używanej stopki, przy danym ustawieniu szerokości ściegu.

**Regulacja długości ściegu zygzak przy użyciu pokrętki długości ściegu.**

Gęstość ściegu zygzak jest większa, im jest ustawiona bliżej "0" na pokrętło. Starannie wykonany ścieg zygzak uzyskamy przy ustawieniu pokrętki w okolicy pozycji "2.5" lub mniejszej.

**Ścieg satynowy.**

Aby uzyskać ścieg satynowy, należy ustawić pokrętkę długości ściegu w pozycji pomiędzy: "0" - "1". Ściegi znajdują się bardzo blisko siebie, tworząc "ściegi satynowe". Ściegi te są wykorzystywane do wykonywania dziurek i do elementów dekoracyjnych.

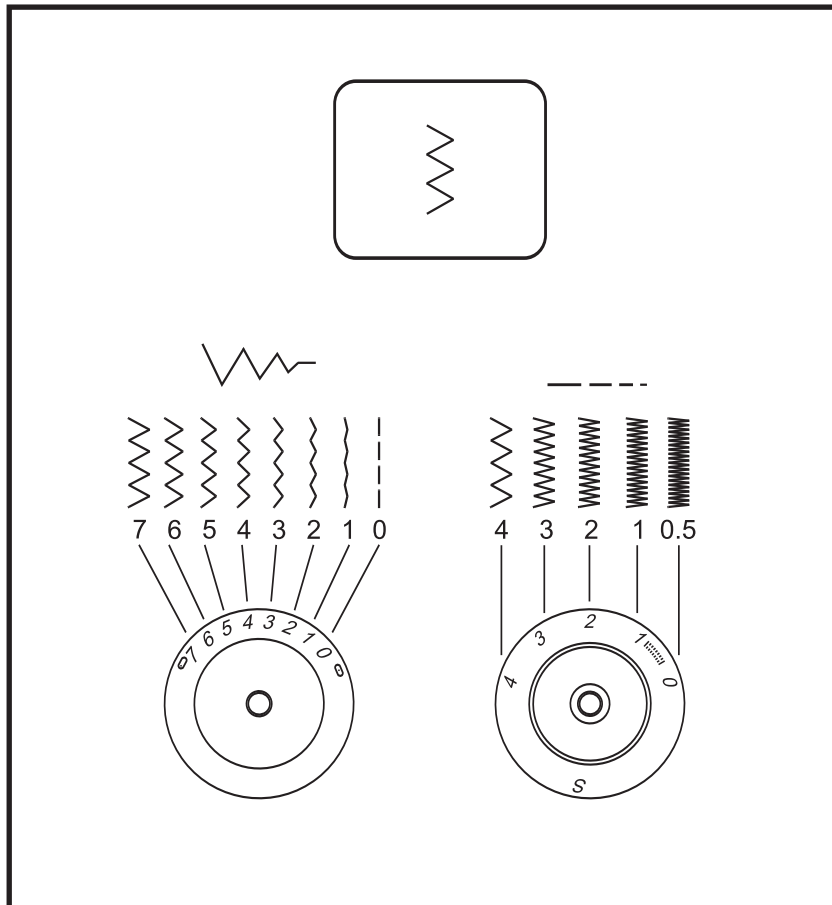
**Moscow 5 / 7****HR Cik-cak ubod****Gumb za regulaciju širine boda-funkcija**

Maksimalna širina cik-cak boda kod cik-cak šivanja je "7". Širinu možete svakako kod svake mustre sami po svojem smanjiti. Širina se povećava kod okretanja gumba za cik-cak od "0" - "7". Kod šivanja sa dvoiglom moramo paziti da širina ne prelazi preko "4" (model Moscow 5/7)

**Gumb za regulaciju duljine boda-funkcija kod cik-cak šivanja**

Gustoća cik-cak bodova se povećava ako je podešavanje gumba za regulaciju duljine boda bliža "0". Odličan cik-cak bod je u pravilo od "2.5" pa na niže.

**Raupen šav**

Ako je duljina boda podešena između "0" - "1", onda leže ubodi jako usko jedan pored drugog i tako stvaraju "Raupen šav". Ona se upotrebljava kako bi stvorili rupice i dekorativne ubode.

**SR** Cik-cak šivenje**Funkcija birača širine boda**

Maksimalna širina cik-cak boda je "7"; u svakom slučaju, širina boda se može smanjiti za sve bodove. Širina se povećava kada pomerate cik-cak birač od "0" - "7". Za šivenje dvoiglovkom, nikada ne podešavajte na više od "4". (model Moscow 5/7)

**Funkcija za regulisanje dužine boda za vreme cik-cak šivenja**

Gustina cik-cak boda je sve veća i veća što se više birač dužine boda približava "0". Najlepši cik-cak se dobije kada je birač dužine boda na "2,5" pa na dole.

**Saten bod**

Kada je dužina boda podešena između "0" - "1", bodovi su vrlo zatvoreni izjedno proizvodeći "saten bod" koji se koristi za izradu rupica i dekorativno šivenje.

**SL** Cik-cak šivi**Uporaba gumba za širino šiva pri cik-cak šivu**

Maksimalna širina pri cik-cak šivu je "7". Seveda pa jo lahko pri vsakem vzorcu pomanjšate. Širino lahko izberete z vrtenjem gumba za cikcak od 0-7. Pri šivanju z dvojno iglo lahko širino izbirate le do "4". (Model Moscow 5/7)

**Uporaba gumba za dolžino šiva pri cik-cak šivu**

Gostota cik-cak šivov se povečuje, če se nastavitev dolžine šiva približuje "0". Čisti cik-cak šivi po pravilu nastanejo pri nastavitvi "2,5" ali manj.

**Goseničast šiv**

Če izberete dolžino šiva med 0 in 1, bodo šivi postavljeni zelo blizu en do drugega in bodo tvorili t.i. gosenico. Ta se največkrat uporablja za šivanje gumbnic ali dekorativnih obrob.

**PL** Ścieg zygzak**Regulacja szerokości ściegu zygzak przy użyciu pokrętła szerokości ściegu.**

Maksymalna szerokość ściegu zygzak w modelach Moscow 5/7 wynosi 7 mm. Szerokość ta może być zmniejszana przesuwając pokrętło w kierunku od "7" - "0" lub zwiększana kręcąc pokrętłem w przeciwną stronę, w zależności od potrzeb. Należy pamiętać, aby przed rozpoczęciem szycia podwójną igłą, zawsze sprawdzić czy igła zmieści się w otworze używanej stopki, przy danym ustawieniu szerokości ściegu.

**Regulacja długości ściegu zygzak przy użyciu pokrętła długości ściegu.**

Gęstość ściegu zygzak jest większa, im jest ustawiona bliżej "0" na pokrętle. Starannie wykonane ściegi zygzak uzyskamy przy ustawieniu pokrętła w okolicy pozycji "2.5" lub mniejszej.

**Ścieg satynowy.**

Aby uzyskać ścieg satynowy, należy ustawić pokrętło długości ściegu w pozycji pomiędzy: "0" - "1". Ściegi układają się bardzo blisko siebie, tworząc "ściegi satynowe". Ściegi te są wykorzystywane do wykonywania dziurek i elementów dekoracyjnych.

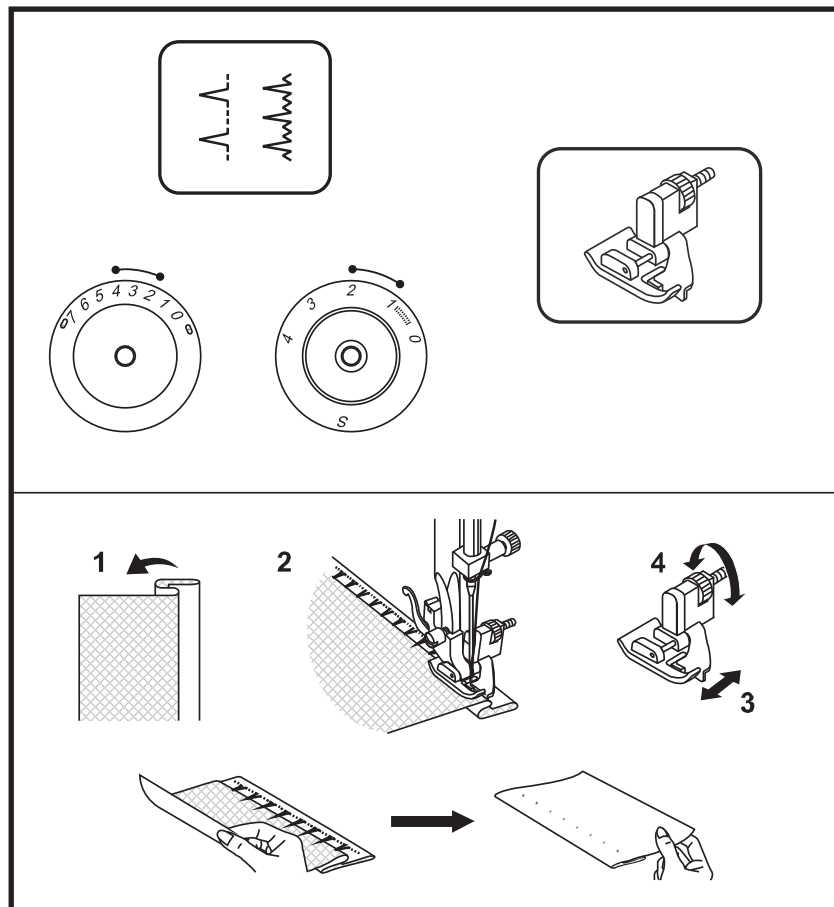
**Moscow 2 / 3 / 5 / 7****HR Slijepi porub/ Lingeri ubod**

Šivaća stopica dostupna kao specijalni pribor

Za porube, zavjese, hlače, šos, sl.

.....slijepi porub/ Lingeri za čvrste tkanine.  
 .....slijepi porub za Stretch tkanine.  
 Stroj podesite kako je prikazano na slici.

**Naputak:**

*Da bi uspio slijepi porub potrebna je viježba. Uvijek sašijte prije jednu probu.*

Tkaninu polegnite kako je prikazano na slici (1).

Tkaninu postavite ispod šivaće stopice.

Zamašnjak okrenimo rukom prema napred, sve dok se igle ne nađe sa lijeve strane.

Igla bi trebala lagano ubadati u savnuti rub tkanine. Ako to nije slučaj onda podesite na odgovarajuću širinu regulator za širinu boda.

(2) Ravnalo sa vodicom (3) uskladimo sa okretanjem gumba (4) tako da se nalazi na rubnom dijelu tkanine. Sa laganim pritiskom na nožni regulator brzine šivanja, šivamo polagano i vodimo tkaninu uz rubni dio, pomoći rubne vodilice.

**Pripazite!**

*Kod modela Moscow 2/3 nema okretni kotač sa oznakom pozicije "S".*

**SR** Slepí porub/lingeri bod

Šivaca stopica dostupna kao specijalni pribor

Za porube, pantalone, majice, zavese itd.

1.1.1. Slepí porub/lingeri bod za teške tkanine.

1.1.1.1. Slepí porub za streč tkanine. Podesite mašinu kako je ilustrovano.

**Napomena:**

*Potrebna je vežba za slepo porublivanje. Uvek prvo uradite test šivenja.*

Položite tkaninu kao što je prikazano na slici (1)  
Postavite tkaninu ispod stopice. Okrenite točak rukom unapred sve dok igla ne ode potpuno u levo. Igla treba polako da ubada u povijeni rub tkanine. Ako se to ne dogadja podesite na odgovarajuću širinu boda pomoću birača širine. (2) Podesite ravnač (3) okretanjem točka (4) tako da se nalazi na ivičnom delu tkanine. Šijete lagano i vodite tkaninu uz ivični deo tkanine.

**Obratite pažnju:**

*Nije "S" oznaka prikazana na regulatoru dužine boda modela Moscow 2/3.*

**SL** Nevidni šiv/ Lingerie šiv

Šivalna nogica je dobavljiva kot dodatna oprema

Za obrobe, zavese, hlače, krila, itd...

1.1.1. Nevidni šiv/ Lingerie za neraztegljive materiale

1.1.1.1. Nevidni šiv/ Lingerie za raztegljive materiale

Nastavite stroj kot je prikazano na slici.

**Napotek:**

*Za izdelavo nevidnega šiva je potrebno nekaj izkušenj. Svetujemo Vam, da pred šivanjem vedno napravite kratko vajo.*

Preložite blago z hrbtno stranjo navzgor kot je prikazano na slici. (1)  
Položite blago pod nogico. Zavrtite ročno kolo z roko naprej, dokler se igla ne nahaja skrajno levo. Igla naj čim manj nabada v gubo blaga. Kot pomoč lahko prilagodite tudi širino šiva. (2)  
Stransko vodilo (3) prilagodite z obračanjem gumba (4) tako, da bo ležalo na gubi blaga. Z rahlim pritiskom na nožni regulator počasi šivajte in previdno vodite blago z robom ob vodilu.

**Prosimo upoštevajte:**

*Pri modelu Moscow 2/3 na gumbu za izbiro dolžine šiva ni oznake "S".*

**PL** Ściąg ślepy, kryty

Stopka jest dostępna opcjonalnie.

Do podwijania zasłon, spodni, spódnic itp.

1.1.1. Ściąg ślepy dla sztywniejszych materiałów.

1.1.1.1. Ściąg ślepy dla materiałów rozciągliwych.

Ustaw maszynę tak, jak na ilustracji.

**Uwaga:**

*Aby dobrze wykonać ten ściąg, warto go wcześniej przećwiczyć w praktyce.*

Podwiń materiał tak, jak pokazano na ilustracji, spodnią stroną wywiń do wierzchu. rys. (1)  
Ułóż materiał pod stopką. Przekręć kołem zamachowym do przodu, aż igła znajdzie się w lewym położeniu. Po opuszczeniu igła powinna dokładnie przebić zagięcie materiału. Jeżeli nie, to należy odpowiednio ustawić szerokość ścięgu. (2) Ustaw prowadnik stopki do ścięgu ślepego (3), przekręcając śrubę (4), aby prowadnik znalazł się przed zagięciem materiału. Szyj powoli, delikatnie naciskając na rozrusznik. Po zakończeniu pracy przewróć materiał wzdłuż zszytego brzegu.

**Zauważ:**

*W modelu Moscow 2/3 na pokrętle regulującym długość ścięgu nie występuje symbol „S”.*

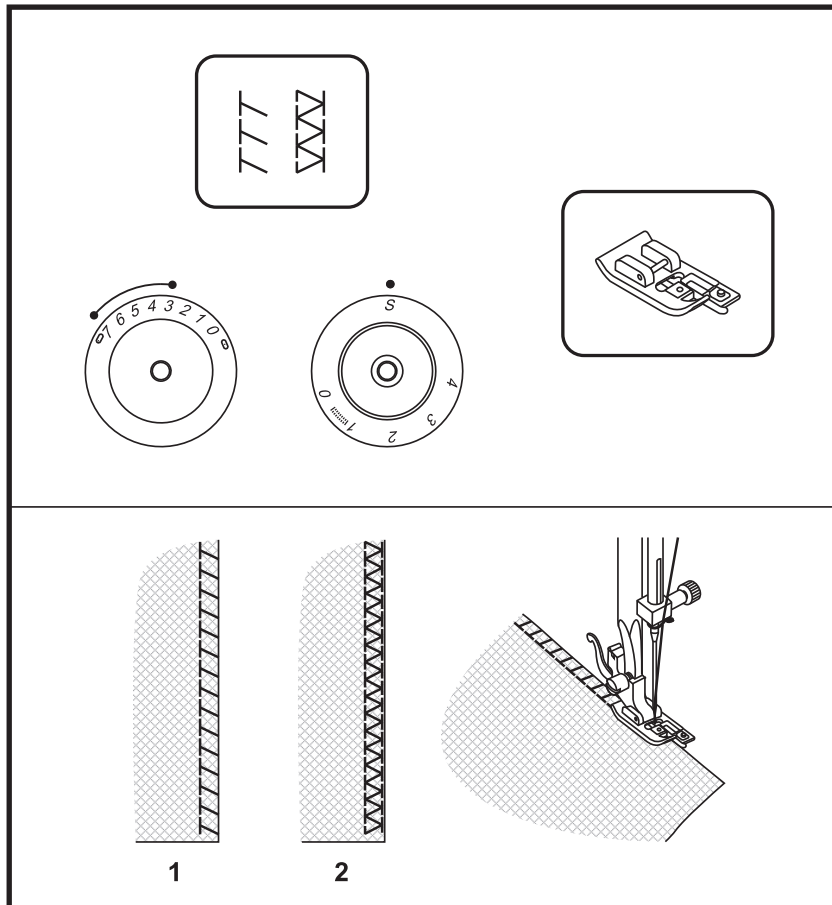
**Moscow 2 / 3 / 5 / 7****HR Endlani ubod**

Šivaća stopica dostupna kao specijalni pribor

Za šavove, obradu rubova, vidljivi porub.

Model Moscow 2/3:

- Postavite okretni kotač za duljinu boda na "4"
- a za širinu boda između "3" i "5".

Model Moscow 5/7:

- Postavite okretni kotač za duljinu boda na "5"
- a za širinu boda između "3" i "7".

Širina boda se daje uskladiti prema tkanini.

**Stretch-endlani bod: "TT"**

Za fine štrikane tkanine, Jerseye, vratove, bordure. (1)

**Dupli-endlani bod: "XX"**

Za fine štrikane tkanine, ručno štikane predmete, šavove. (2)

Svi endlani bodovi pogodni su za šivanje vidljivih poruba i porublivanja tkanina u jednom potezu.

Kod poruba rubova moramo paziti da se igla preklapa sa rubom tkanine.

**Pažnja:**

Koristimo uvijek nove igle, igle sa kuglastim vrhom ili Stretch igle!

**Pripazite!**

Kod modela Moscow 2/3 nema okretni kotač sa oznakom pozicije "5".

**SR** Overlok bodovi

Šivaca stopica dostupna kao specijalni pribor

Porubi, obrada ivica, vidljivi porubi.

Model Moscow 2/3:

- Okrenite regulator dužine boda na "4".
- Podesite regulator širine boda između "3" - "5".

Modeli Moscow 5/7:

- Okrenite regulator dužine boda na "S".
- Podesite regulator širine boda između "3" - "7".

Širina boda se treba podesiti prema vrsti tkanine na kojoj se radi.

**Streč overlok:** "↗"

Za fine štrikane tkanine, žerseje, vratove bordure. (1)

**Dvostruki overlok bod:** "↖↗"

Za fine vunene tkanine, ručno štrikane, porube. (2)

Vsi overlok bodovi pogodni su za šivenje vidljivih poruba i obradu tkanina u jednom potezu.

Kod porublivanja se mora paziti da igla preklapa tkaninu.

**Pažnja:**

Koristite nove igle, igle sa zaobljenim vrhom ili streč igle!

**Obratite pažnju:**

Nije "S" oznaka prikazana na regulatoru dužine boda modela Moscow 2/3.

**SL** Overlock šiv (obšivni šiv)

Šivalna nogica je dobavljiva kot dodatna oprema

Elastični raztegljivi šivi, obrobe, obšivanje robov.

Model Moscow 2/3:

- Gumb za izbiro dolžine šiva nastavite na "4".
- Gumb za izbiro širine šiva nastavite med "3" in "5".

Model Moscow 5/7:

- Gumb za izbiro dolžine šiva nastavite na "S".
- Gumb za izbiro širine šiva nastavite med "3" in "7".

Širino šiva lahko prilagodite glede na blago.

**Elastični overlock:** "↗"

Za fine pletenine, džersej, triko, (1)

**Dvojni overlock:** "↖↗"

Za fine pletenine, domače pletene izdelke, (2)

Vsi overlock šivi so namenjeni šivanju in obrobjanju robov in vidnih koncev v enem koraku. Pri obšivanju robov naj bo rob blaga le za malenkost prešit z iglo.

**Pozor:**

Uporabljajte nove igle, igle z okroglo konico ali igle za džersi!

**Prosimo upoštevajte:**

Pri modelu Moscow 2/3 na gumbu za izbiro dolžine šiva ni oznake "S".

**PL** Ściąg overlokowy

Stopka jest dostępna opcjonalnie.

Szwy, widoczne brzegi.

Model Moscow 2/3:

- Przekręć tarczę regulującą długości ściegu na "4".
- Ustaw szerokości ściegu pomiędzy "3" - "5".

Model Moscow 5/7:

- Przekręć tarczę regulującą długość ściegu na pozycję "S".
- Ustaw szerokości ściegu pomiędzy "3" - "7".

Szerokość ściegu dostosowujemy do rodzaju materiału.

**Elastyczny ściąg overlokowy:** "↗"

Do dzianin, tkanin typu jersey, wykańczania brzegów. (1)

**Zamknięty ściąg overlokowy:** "↖↗"

Do zszywania dzianin i innych materiałów. (2)

Wszystkie ścięgi overlokowe służą do zszywania i wykańczania brzegów tkanin. Wykonując zamknięty ściąg overlokowy należy zwrócić uwagę, aby igła wkuwała się przy brzegu tkaniny i nie przekraczała go.

**Wskazówka:**

Używaj nowych igieł: z zaokrągloną końcówką lub igieł typu stretch!

**Zauważ:**

W modelu Moscow 2/3 na pokrętle regulującym długość ściegu nie występuje symbol „S”.

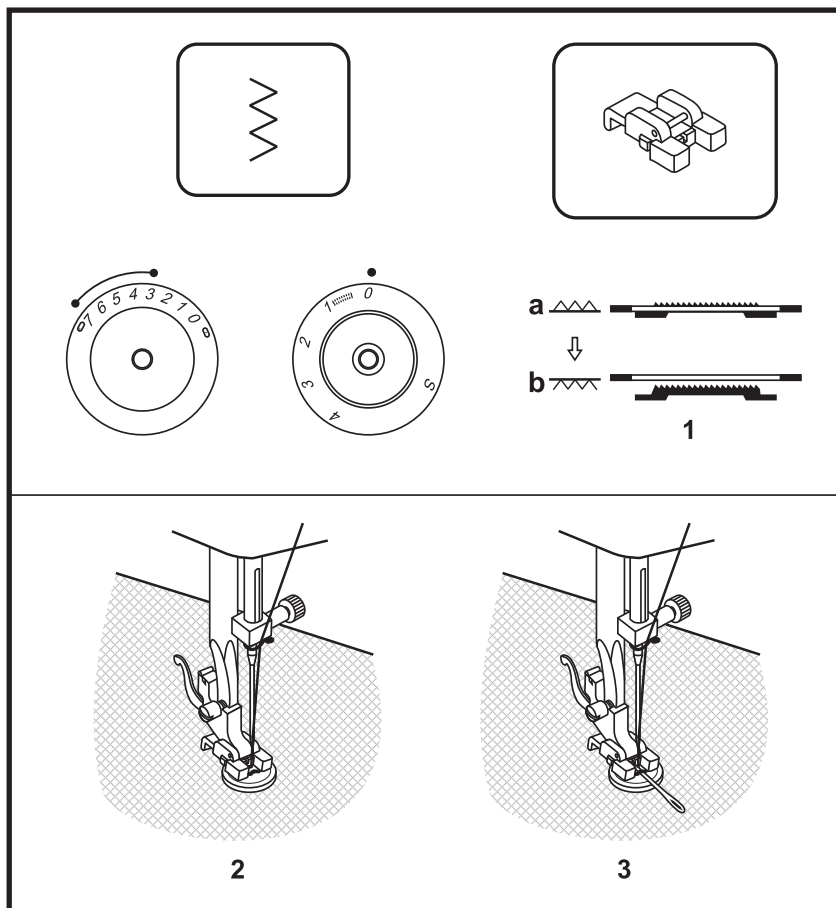
**Moscow 2 / 3 / 5 / 7****HR Našivanje gumba**

Polugu za transporter pomaknemo u desno, kako bi transporter upustili na dolje. (1)

Šivaću stopicu zamjenimo sa stopicom za našivanje gumba.

Gumb za regulaciju duljine boda postavimo na "0".

Šivaću tkaninu postavimo ispod stopice.

Gumb postavimo na željeno mjesto i

spustimo šivaću stopicu. Gumb za

regulaciju širine boda postavimo na cik-cak.

Širinu boda postavimo između "3" - "5"

(model Moscow 2/3) odnosno "3" - "7"

(model Moscow 5/7), odnosno zavisno o

razmaku između rupa na gumbu. Rukom

okrenimo zamašnjak kako bi provjerili, da li

igla ubada točno u obe rupe na gumbu.

Gumb za izbor boda postavimo na ravni

bod i sašijimo nekoliko učvršnih šavova.

Gumb za izbor boda postavimo na cik-cak i

šivajmo otprilike. 10 uboda. Izborni gumb

postavljamo zatim opet na ravni bod i

šivajmo nekoliko učvršnih uboda.

Ako je potrebna veća visina vrata onda postavljamo nekoliko igli između rupica na gumbu kako bi povećali visinu vrata. (3) sa gumbima koje imaju četiri rupice, šivamo prvo prednje dvije rupice zatim (2), pomaknemo radnju na šivanje stražnje dvije rupice (3).

Polugu transportera pomaknemo nakon našivanja gumba natrag u normalno šivanje, na lijevo.

**Pripazite!**

Kod modela Moscow 2/3 nema okretni kotač sa oznakom pozicije "S".

**SR** Šivenje dugmadi

Pomerite kontrolu transportera u desnu stranu da spustite transporter. (1)

Zamenite stopicu sa stopicom za prišivanje dugmadi.  
Okrenite birač dužine boda na "0".  
Postavite tkaninu ispod stopice. Postavite dugme u željenu poziciju, spustite stopicu.  
Podesite birač bodova na cik-cak bod.  
Podesite širinu boda između "3" - "5" (model Moscow 2/3), "3" - "7" (model Moscow 5/7) u skladu sa razmakom dveju rupica na dugmetu. Okretanjem točka rukom, lagano, proverite da igla ubada tačno u rupice na dugmetu. Podesite birač bodova na ravan bod, i šijete nekoliko sigurnosnih bodova. Podesite birač bodova na cik-cak, i lagano zašijte dugme sa oko 10 bodova. Podesite birač bodova na ravan bod, i ponovo šijte nekoliko sigurnosnih bodova.

Ako je potrebna veća visina vrata treba postaviti nekoliko igli između rupica na dugmetu kako bi se visina vrata povećala (3). Kod dugmadi koja imaju 4 rupice prvo se zašiju prve dve (2) pa onda druge dve (3).

Vratite transporter ponovo u levo, u poziciju za normalno šivenje.

**Obratite pažnju:**

Nije "S" oznaka prikazana na regulatoru dužine boda modela Moscow 2/3.

**SL** Prišivanje gumbov

Potisnite vzvod transporterja v desno, da ga spustite. (1)

Namestite nogico za prišitje gumbov. Izberite dolžino šiva "0". Položite blago pod nogico in namestite gumb na željeno mesto. Spustite nogico. Izberite cik-cak šiv in nastavite širino šiva med 3 in 5. (Model Moscow 2/3) oziroma med 3 in 7 (Model Moscow 5/7), glede na razdaljo med luknjicama gumba. Zavrtite ročno kolo in preverite ali igla vbode točno v desno in levo luknjico gumba. Izberite ravni šiv in naredite nekaj vbodov. Nato spet izberite cik-cak in počasi prišijte gumb s približno 10 vbodi. Ponovno izberite ravni šiv in naredite nekaj vbodov v isto luknjico.

È e gumb potrebuje "vrat", položite na gumb buciko in nato ponovite isti postopek. (3)  
Pri gumbih s 4 luknjami prišijte najprej sprednji dve luknji (2), nato pa blago z gumbom pomaknite navzgor in prišijte še drugi dve luknji. (3)

Za normalno šivanje ne pozabite spet dvigniti transporterja.

**Prosimo upoštevajte:**

Pri modelu Moscow 2/3 na gumbu za izbiro dolžine šiva ni oznake "S".

**PL** Przyszywanie guzików

Ustaw dźwignię podnoszenia i opuszczania ząbków transportu w prawym położeniu. Ząbki są opuszczone. (1)

Użyj stopki do przyszywania guzików. Ustaw długość ściegu na "0".  
Umieść materiał pod stopką. Ustaw guzik na materiale we właściwej pozycji i opuść stopkę. Pokrętleł wyboru ściegu wybierz ścieg zygzak. Ustaw jego szerokość w pozycji pomiędzy "3" - "5" (model Moscow 2/3), "3" - "7" (model Moscow 5/7), w zależności od rozstawu otworów w guziku. Obróć kołem zamachowym, aby sprawdzić, czy igła dokładnie wsuwa się w otwory guzika. Następnie wybierz pokrętleł wyboru ściegu ścieg prosty i zrób kilka ściegów zabezpieczających. W dalszej kolejności wybierz ścieg zygzak i wykonaj powoli około 10 ściegów, przyszywając guzik. Na koniec należy wybrać ścieg prosty i wykonać kilka ściegów zabezpieczających.

Jeżeli zachodzi potrzeba wykonania tzw. nóżki dla guzika, umieść igłę do cerowania na guziku i przszyj. rys. (3) Aby przszyć guzik posiadający 4 otwory, należy przszyć najpierw dwa pierwsze otwory (2), przesunąć materiał do siebie i przszyć przez dwa tylne otwory (3).  
Po zakończeniu pracy ustaw dźwignię opuszczania i podnoszenia ząbków transportu w lewym położeniu, ząbki zostaną podniesione (jak do normalnej pracy).

**Zauważ:**

W modelu Moscow 2/3 na pokrętle regulującym długość ściegu nie występuje symbol „S”.

## Moscow 2

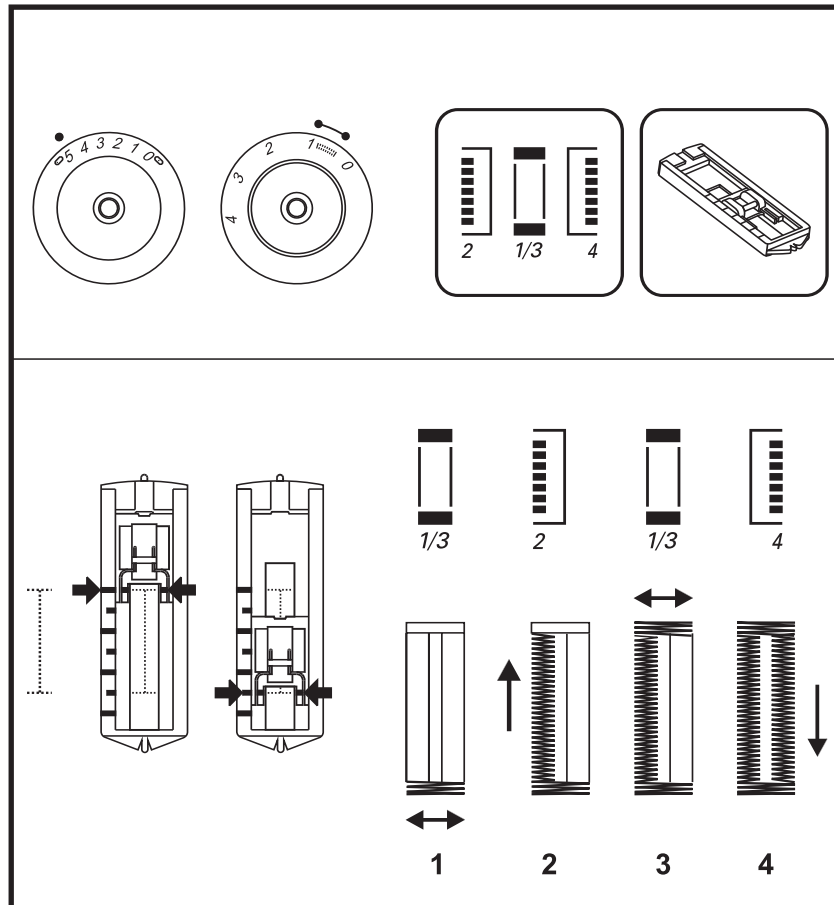

## HR Šivanje rupica

### Priprema

- Gumb za izbor boda postavljamo na "  "
1. Odstranimo višenamjensku šivaću stopicu i postavimo stopicu za šivanje rupica.
  2. Izmjerimo promjer i debljinu gumba plus 0,3 cm označimo za šivanje omće i veličine rupice.
  3. Tkaninu postavljamo tako ispod stopice da je oznaka na stopici jednaka onom na tkanini. Stopicu spuštamo tako da je srednja crta rupice u tkanini jednaka sredini sredini stopice.

Gumb za regulaciju duljine boda postavljamo između "0.5-1", kako bi podesili gustoću šava.

### Naputak:

Gustoća šava je različita prema debljini tkanine. Uvijek šivajte jednu probnu rupicu.

Slijede četiri stupnja šivanja rupice koje mijenjamo sa gumbom za izbor boda. Pripazite da ne sašijete previše uboda u stupnjevima 1 i 3. Rupicu izrežite sa paralicom sa oba kraja do sredine.

### Savjet:

- Lagano smanjena gornja napetost konca je bolja i postiže lijepše rezultate.
- Koristite podloge za tanke i elastične tkanine.
- Umetnite jaki končani umetak kod elastičnih ili štrikanih tkanina.
- Cik-cak bi trebalo šivati preko jakih konaca ili končanih umetaka.

**SR** Kako sašiti rupice**Priprema**

Podesite birač bodova na "1111".

1. Ostavite sve ostale i uzmite isključivo stopicu za rupice.
2. Vrednosti diametra i veličini dugmeta dodajte zajedno 0.3 cm (1/8") za bartakove; označite veličinu rupice na tkanini.
3. Postavite tkaninu ispod stopice, tako da se linije na stopici poklapaju sa oznakom rupice na tkanini. Spustite stopicu, tako da centralna linija rupice na tkanini bude u centru otvora na stopici.

Podesite birač dužine boda između "0.5-1" za gustinu boda.

**Napomena:**

Gustina varira u skladu sa tkaninom. Uvek prvo uradite test rupicu.

Pratite 4-stepene sekvence menjajući od jednog ka drugom koraku pomoću birača bodova. Obratite pažnju da ne šijete previše bodova u bartakovima 1 i 3. Koristite otvarač rupica da prosečete rupicu, obavezno sa krajeva ka sredini rupice.

**Primeri:**

- Neznatno smanjite napetost gornjeg konca da bi ste dobili bolji rezultat rada.
- Koristite podloge za streč i elastične tkanine.
- Ubacite končani umetak kod elastičnih i štrikanih tkanina.
- Cik-cak treba šiti preko jakih konaca ili končanih umetaka.

**SL** Šivanje gumbic**Priprava:**

Nastavite gumb za izbor šivov na "1111".

1. Odstranite večnamensko nogico in namestite nogico za šivanje gumbic.
2. Izmerite premer in debelino gumba, dodajte 0,3 cm in označite mere na blagu.
3. Položite blago pod nogico tako, da bo označba na blagu sovpadala z označbo na nogici. Spustite nogico in preverite, ali srednja linija markacije na blagu ustreza sredini odprtine na nogici.

Izberite dolžino šiva med 0,5 in 1 za ustrežno gostoto šiva.

**Napotek:**

Gostota šiva je odvisna od vrste blaga. Vedno napravite testno gumbico.

Sledite štirim stopnjam šivanja in z gumbom za izbor šivov prehajajte iz ene v drugo. Pazite, da v stopnjah 1 in 3 ne boste zašili preveč šivov. Prerežite gumbico s pripomočkom za paranje v smeri vsakega roba gumbnice proti sredini.

**Nasvet:**

- Nekoliko zmanjšana napetost zgornje niti daje lepše rezultate.
- Pri tanjših materialih uporabljajte podlogo.
- Pri raztegljivih ali pletenih materialih uporabljajte močnejši sukanec ali polnilno vrvico.
- Čez oba prešijte s cik-cak šivom.

**PL** Dziurka na wymiar guzika**Przygotowanie.**

Ustaw pokrętkę wyboru ściegu w pozycji "1111".

1. Zdejmij stopkę podstawową i załóż stopkę do wykonywania dziurek.
2. Zmierz średnicę i grubość guzika i dodaj do siebie te wartości, plus dodatkowo 0.3 cm na szerokość rygła, a następnie zaznacz rozmiar dziurki na materiale.
3. Umieść materiał pod stopką tak, aby zaznaczone przez nas punkty znajdowały się w jednej linii ze stopką. Opuść stopkę tak, aby środkowa linia zaznaczona przez nas była widoczna na środku stopki.

Ustaw długość ściegu w pozycji pomiędzy "0.5-1".

**Zauważ:**

Gęstość należy dobrać odpowiednio do zastosowanego materiału. Zawsze sprawdź wcześniej jak poprawnie zrobić dziurkę.

Dziurkę wykonaj w czterech cyklach, wybierając odpowiednie pozycje pokrętkę wyboru ściegu. Zaczynij od wykonania rygła 1/3, następnie krawędzi 2, znowu rygła 1/3, a na koniec wykonaj krawędź 4. Zwróć uwagę, aby nie wykonać zbyt wielu ściegów w pozycjach 1/3. Użyj przecinaka, aby przeciąć materiał w środku dziurki.

**Wskazówki:**

- Delikatnie zmniejsz napięcie górnej nitki.
- Zastosuj podkład dla delikatnych i rozciągliwych materiałów.
- Wszyj pod krawędzie np. kordonek, aby były one grubsze i stabilniejsze.

## Moscow 3 / 5 / 7

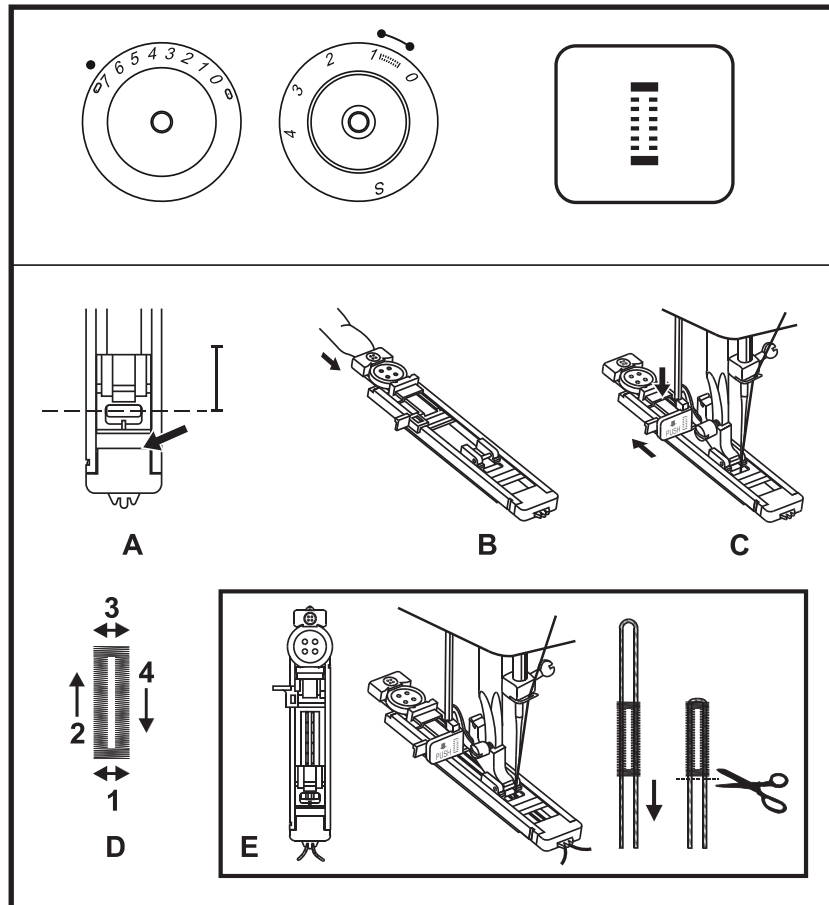

## HR Šivanje rupica

**Šivanje rupica je jedno lagano šivanje kojim postizemo sigurne rezultate.**

### Šivanje rupice

1. Poziciju rupice označimo sa kredom na tkanini.
2. Postavljamo šivaću stopicu i stavljamo gumb za izbor boda na "1".
3. Spuštamo stopicu i uskladimo oznaku na stopici sa oznakom na tkanini, kao na slici (A) prikazano. (prvo se šiva prednja omča.)
4. Otvorimo podlogu za gumb na stopici i umetnemo gumb. (slika. B)
5. Polugu za šivanje rupica spustimo i zatim lagano povučemo unazad, kao na slici (C).
6. Dok držimo rukom lagano gornji konac, počnemo sa šivanjem.
7. Rupica se šiva u redosljedu, kao na slici (D) prikazano.
8. Stroj zaustavljamo, kada je rupica gotova.

### Šivanje rupice na Stretch tkaninama (slika E)

Kod šivanja rupica na Stretch tkaninama preporučljivo je postaviti jedan končani umetak.

1. Poziciju rupice označimo sa kredom na tkanini, stavljamo šivaću stopicu i postavljamo gumb za izbor boda na "1".
2. Končani umetak postavljamo oko zadnjeg kraja stopice, onda drugi kraj končanog umetka vodimo prema napred, u utore i tamo učvrstimo.
3. Spuštamo stopicu i počinjemo sa šivanjem rupice.  
\* Širinu boda od debljine uskladimo sa končanim umetkom.
4. Nakon šivanja povlačimo lagano za končani umetak, fiksiramo, a višak odrežemo.

**SR** Kako sašiti rupice

**Izrada rupica je jednostavan proces koji obezbeđuje siguran rezultat.**

**Izrada rupice**

1. Korišćenjem krede ili olovke, označite poziciju rupice na tkanini.
2. Postavite stopicu za rupice i podesite birač bodova na "1".
3. Spustite stopicu tako da bude u liniji sa oznakama rupice na tkanini kao što je to prikazano na slici (A). (Frontalni bartak će biti prvi sašiven.)
4. Otvorite polje za dugme i ubacite dugme (slika B).
5. Spustite polugu za rupice i gurnite je unazad (slika C).
6. Dok lagano držite gornji konac, startujte mašinu.
7. Šivenje rupice je gotovo kao što je to prikazano na slici (D).
8. Zaustavite mašinu kada je rupica završena.

**Izrada rupice na streč tkaninama (slika E).**

Kada šijete rupice na streč tkaninama, postavite končani umetak ispod šivace stopice.

1. Korišćenjem krede ili olovke, označite poziciju rupice na tkanini. Birač bodova podesite na "1".
2. Končani umetak se postavlja oko zadnjeg kraja stopice, onda se drugi kraj končanog umetka vodi napred i zaglavi u ureze na stopici
3. Spustite stopicu i započnite šivenje.  
\* Širinu boda treba uskladiti sa debljinom končanog umetka.
4. Nakon šivenja povlači se lagano končani umetak, fiksira i višak umetka se odseče.

**SL** Šivanje gumbnic

**Šivanje gumbnic je enostavno opravilo z zagotovljenim uspehom.**

**Šivanje gumbnic**

1. S krojaško kredo označite položaj gumba.
2. Namestite nogico za šivanje gumbnic in nastavite gumb za izbor šivov na "1".
3. Spustite nogico tako, da bo označba na blagu sovpadala z označbo na nogici kot je prikazano na slici (A). (Najprej zašijemo srednje rebro.
4. Odprite gumbno ploščico v nogici in vanjo vstavite gumb. (B)
5. Potisnite vzvod za izdelavo gumbnic navzdol in nazaj kot je prikazano na slici. (C)
6. Sprostite zgornjo nit in zaženite šivalni stroj.
7. Gumbnica bo zašita po vrstnem redu, kot je prikazano na slici. (D)
8. Ustavite stroj, ko je gumbnica dokončana.

**Šivanje gumbnic na raztegljivem materialu (E)**

Pri šivanju gumbnic na raztegljivih materialih pod nogico za šivanje gumbnic položite polnilno vrvico.

1. S krojaško kredo označite položaj gumba. Namestite nogico za šivanje gumbnic in nastavite gumb za izbor šivov na "1".
2. Položite polnilno vrvico pod zadnji del nogice, nato vodite oba konca polnilne vrvice naprej, vstavite ju v zarezi in ju začasno zvežite.
3. Spustite nogico in pričnite s šivanjem.  
\* Širino šiva prilagodite debelini polnilne vrvice.
4. Po končenem šivanju rahlo potegnite za polnilno vrvico, jo namestite in preostanek odrežite.

**PL** Automatyczna dziurka na wymiar guzika

**Automatyczne wykonywanie dziurki jest łatwiejsze niż myślisz.**

**Wykonanie dziurki.**

1. Zaznacz na materiale miejsce wykonania dziurki.
2. Załóż automatyczną stopkę do dziurek i wybierz program dziurki "1".
3. Opuść stopkę tak, żeby punkt zaznaczony na materiale widoczny był w otworze stopki rys. (A), ponieważ maszyna wykona najpierw rygiel przedni.
4. Włóż guzik do stopki. rys. (B)
5. Opuść dźwignię automatycznej dziurki, i pchnij ją do tyłu (C)
6. Przytrzymaj delikatnie górną nitkę i szyj.
7. Kolejność wykonywania dziurki jest pokazana na rys. (D).
8. Zatrzymaj maszynę wówczas, kiedy krawędź zrówna się z rygłem.

**Wykonanie dziurki na materiałach rozciągliwych rys. (E).**

Wykonując dziurkę, można podszyć np. kordonek pod krawędzie szytej dziurki.

1. Zaznacz na materiale miejsce wykonania dziurki, załóż stopkę i wybierz program dziurki "1".
2. Zaczep zagięty w pętelkę kordonek na haczyku, znajdujący się na końcu stopki i przeciągnij go pod nią wiążąc oba końce na przednim haczyku.
3. Opuść stopkę i zacznij szyć.  
\* Dopasuj szerokość krawędzi, aby była ona większa niż grubość kordonka.
4. Po wykonaniu dziurki delikatnie pociągnij oba końce kordonka i usuń jego nadmiar.

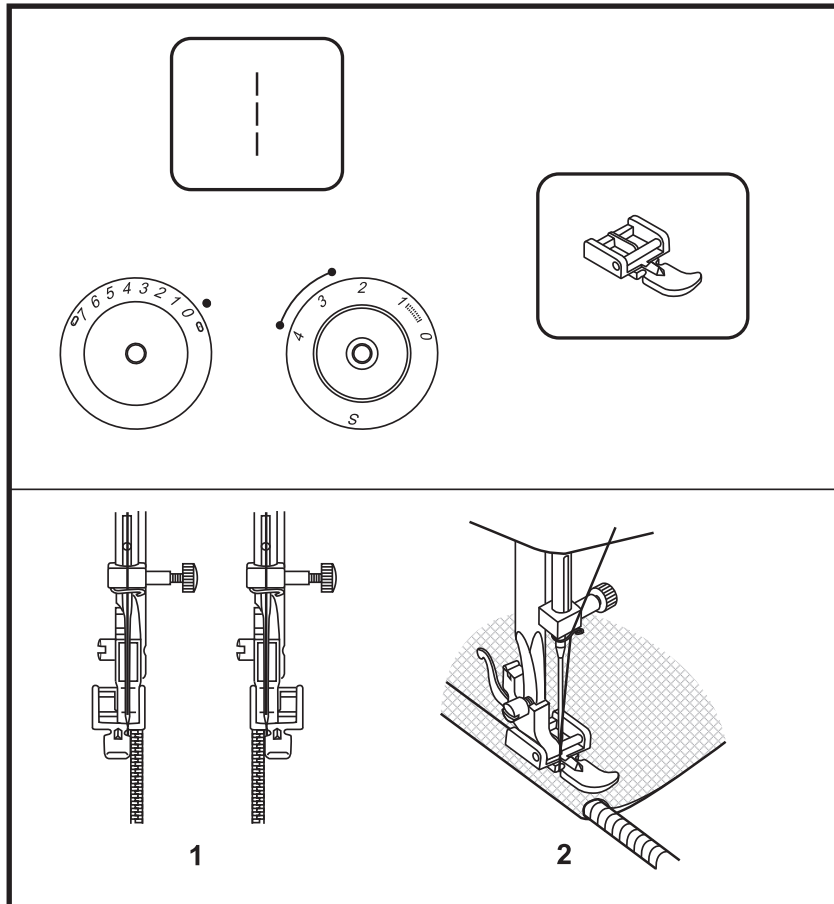
**Moscow 2 / 3 / 5 / 7****HR Šivanje zatvarača i Bisena**

Stroj podesite kako je prikazano na slici.  
Gumb za izbor boda postavite na "1".

Duljinu boda postavite između "2.5"- "4"  
(ovisno o debljini tkanine).  
Širinu boda postavite na "0".

Stopica za šivanje zatvarača može se  
postaviti sa lijeve i desne strane, ovisno sa  
koje se strane stopice mora šivati (1)

Kako bi šivali pored klizača, moramo iglu  
ubosti u tkaninu, podignuti stopicu i klizač  
gurnuti iza stopice. Stopicu zatim spuštamo  
i dalje šivamo.

Moguće je također ušiti jedan Kordel u  
jednu bočnu traku, kako bi formirali Bisene.  
(2)

**Pripazite!**

Kod modela Moscow 2/3 nema okretni kotač  
sa oznakom pozicije "5".

**SR** Rajsferšlusi i ukrašavanje

Podesite mašinu kao što je ilustrovano. Birač bodova na "1".

Podesite dužinu boda između "2.5" - "4" (u skladu sa debljinom tkanine). Okrenite širinu boda na "0".

Stopica za rajsferšlus može biti ubačena levo ili desno, u zavisnosti s koje strane stopice želite da šijete. (1)

Kako bi se šilo tačno pored rajsferšlusa igla treba da se zabode u tkaninu, podigne stopica i gurne klizač iza stopice. Potom treba spustiti stopicu i nastaviti sa šivenjem.

Moguće je ubaciti i jedan umetak (kordel) u bočnu stranu kako bi se formirao ukrasni šav. (2)

**Obratite pažnju:**

Nije "S" oznaka prikazana na regulatoru dužine boda modela Moscow 2/3.

**SL** Prišitje zadrge in vrvice

Na stroju izberite nastavitve, kot je prikazano na sliki. Gumb za izbor šivov nastavite na "1".

Dolžino šiva izberite med 2.5 in 4 (odvisno od debeline blaga). Širino šiva nastavite na "0".

Nogico za prišivanje zadrge lahko namestite desno ali levo, odvisno od tega, na kateri strani nogice boste šivali zadrgo. (1)

Pri šivanju mimo drsnika zadrge pustite iglo v blagu, dvignite nogico in potisnite drsnik nazaj mimo nogice. Spustite nogico in šivajte naprej.

Obstaja tudi možnost vštita vrvice v poševne proge za oblikovanje gube. (2)

**Prosimo upoštevajte:**

Pri modelu Moscow 2/3 na gumbu za izbiro dolžine šiva ni oznake "S".

**PL** Wszywanie zamków i sznurka

Ustaw maszynę w taki sposób, w jaki zostało to zilustrowane. Wybierz ścieg prosty "1".

Ustaw długość ściegu pomiędzy "2.5" - "4" (w zależności od grubości materiału). Szerokość ściegu ustaw na "0".

Stopka ta może być założona po lewej lub prawej stronie w zależności od strony zamka, którą chcesz przyszyć. (1)

Umieść zamek pod stopką tak, aby ząbki zamka znalazły się w rowku pod stopką. Opuść igłę i sprawdź czy igła znajduje się w wycięciu stopki. Jeśli nie, to ustaw właściwie pozycję igły. Rozpocznij wszywanie tej strony zamka. Następnie przełóż stopkę na drugą stronę i postępuj wg powyższych wskazówek.

Przy pomocy stopki do zamków możliwe jest również wszywanie sznurków pomiędzy złożony materiał. (2)

**Zauważ:**

W modelu Moscow 2/3 na pokrętle regulującym długość ściegu nie występuje symbol „S”.

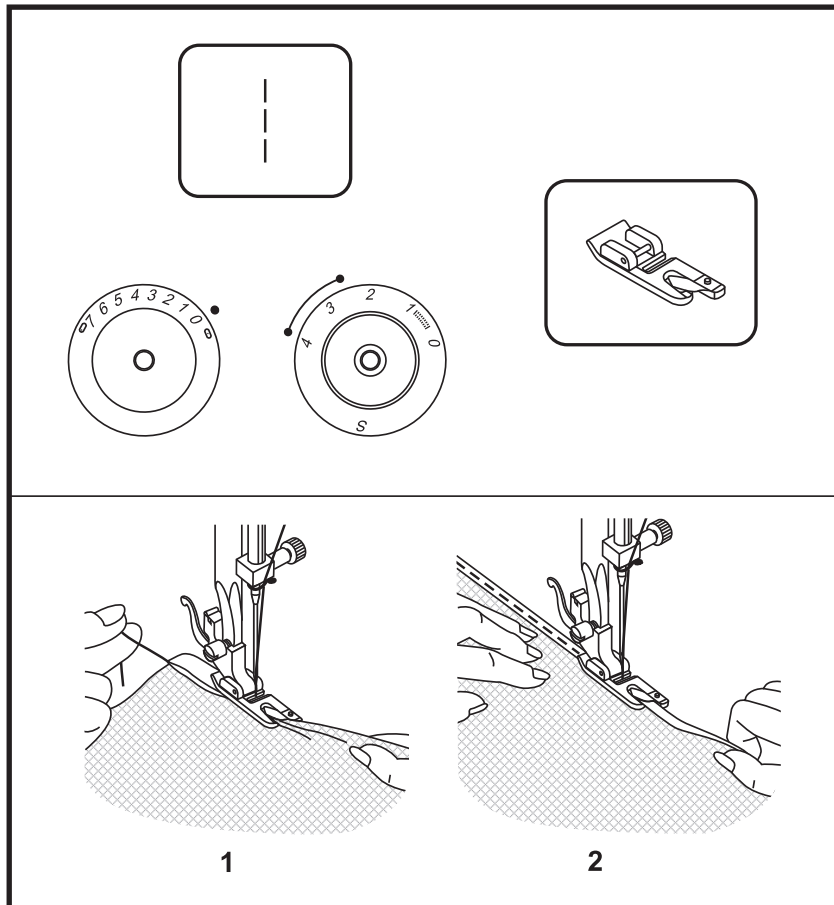
**Moscow 2 / 3 / 5 / 7****HR Stopica za porub**

Šivaća stopica dostupna kao specijalni pribor

Za porub u finim tkaninama ili Voile.

Stroj podesite kako je prikazano na slici. Gumb za izbor boda postavite na "1". Duljinu boda postavite između "2.5"- "4". Širinu boda postavite na "0".

Očistite rubove tkanina. Na početku poruba preklopite rub tkanine dva puta po 3 mm i prešijte sa 4-5 uboda. Konac povlačite lagano prema nazad. Iglu ubadamo u tkaninu, podižemo šivaću stopicu i uvlačimo preklopni dio u puža. (1)

Rub tkanine povucite lagano prema sebi i spustite stopicu. Počnite sa šivanjem, pri tom uvlačite u puža tkaninu, da pri tom tkaninu držimo prema gore i lagano u lijevo. (2)

**Pripazite!**

Kod modela Moscow 2/3 nema okretni kotač sa oznakom pozicije "S".

**SR** Stopica za porublivanje

Šivaca stopica dostupna kao specijalni pribor

Za porublivanje finijih tkanina i voile

Podesite mašinu kao što je ilustrovano. Birač bodova na "1". Podesite birač dužine boda između "2.5" - "4". Okrenite birač širine boda na "0".

Očistite rubove tkanina. Na početku preklopite rub tkanine dva puta po 3 mm i prošijte sa 4-5 uboda. Konac povlačite lagano unazad. Igla se ubode u tkaninu, podigne stopica i uvlači prethodni deo u puža. (1)

Rub tkanine povucite lagano ka sebi i spustite stopicu. Počnite sa šivenjem. Potom uvucite pužu u tkaninu, pritom se tkanina drži na gore lagano u levo. (2)

**Obratite pažnju:**

Nije "S" oznaka prikazana na regulatoru dužine boda modela Moscow 2/3.

**SL** Nogica za robljenje

Šivalna nogica je dobavljiva kot dodatna oprema

Za obrobe pri finih materialih ali volni.

Izberite nastavitve stroja, kot je prikazano na sliki. Nastavite gumb za izbor šivov na "1". Dolžino šiva izberite med 2.5 in 4. Širino šiva nastavite na "0".

Očistite robove blaga. Na začetku roba dvakrat prepognite blago po 3 mm in zašijte z 4 do 5 šivi. Povlecite nit rahlo nazaj. Pustite iglo v blago in dvignite nogico in vodite pregib v polžek na nogici. (1)

Potegnite blago narahlo proti sebi in spustite nogico. Pričnite šivati in pri tem napnite blago navzgor in rahlo v levo ter ga vodite proti polžku. (2)

**Prosimo upoštevajte:**

Pri modelu Moscow 2/3 na gumbu za izbiro dolžine šiva ni oznake "S".

**PT** Stopka do podwijania

Stopka jest dostępna opcjonalnie.

Do podwijania delikatnych i lekkich materiałów.

Ustaw maszynę w taki sposób, w jaki zostało to zilustrowane. Wybierz ścieg prosty "1". Ustaw długość ściegu pomiędzy "2.5" - "4". Szerokość ściegu ustaw na "0".

Wyrównaj brzeg materiału. Wsuń materiał pod stopkę podwijając jego brzeg podwójnie na około 3 mm i przesyj kilka szwów zabezpieczających. Pociągnij delikatnie za nitkę do tyłu. Wbij igłę w materiał. Podnieś stopkę i poprowadź zagięty materiał przez ślimak stopki. (1)

Delikatnie pociągnij za zagięcie materiału do siebie i opuść stopkę. Zaczynij szyc prowadząc materiał przez ślimak w stopce, unosząc materiał do góry i delikatnie w lewo. (2)

**Zauważ:**

W modelu Moscow 2/3 na pokrętle regulującym długość ściegu nie występuje symbol „S”.

## Moscow 2 / 3 / 5 / 7

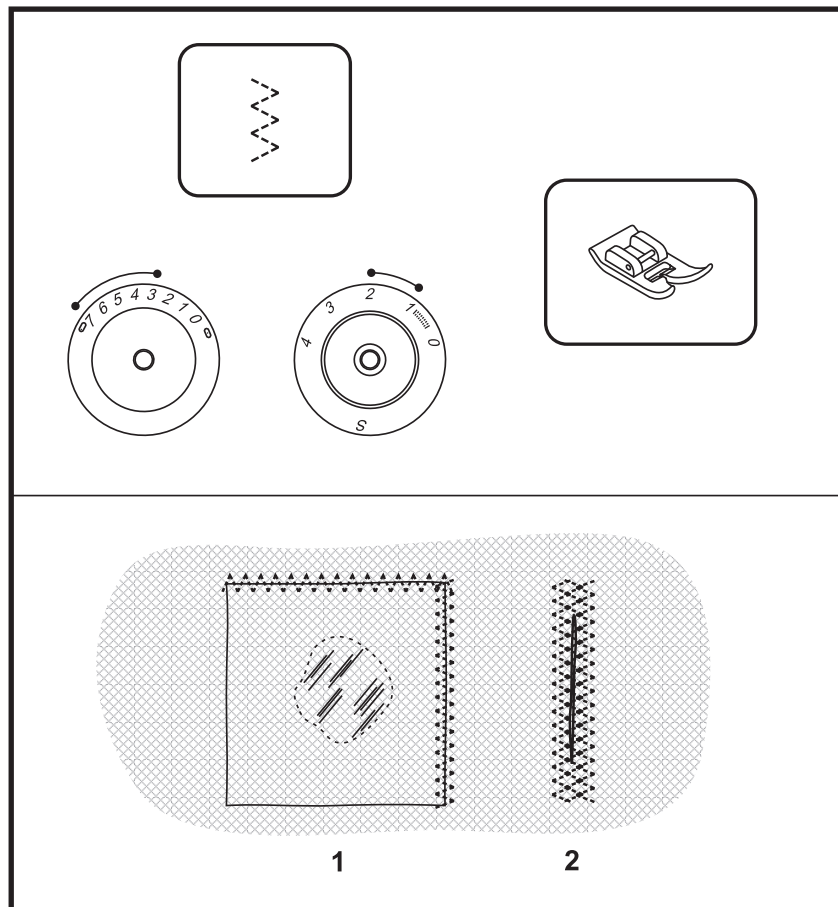

### HR Trostruki-cik-cak bod

Šivanje krpica i našivanje gumirane trake, štopanje, popravci, pojačati rubove.

Stroj podesite kako je prikazano na slici. Gumb za izbor boda postavite na "Z".

Duljinu boda postavite između "1" - "2".  
Širinu boda postavite između "3" - "5".  
(model Moscow 2/3)  
Širinu boda postavite između "3" - "7".  
(model Moscow 5/7)

Smjestite krpicu. Duljinu boda možemo i smanjiti, kako bi postizali gušće ubode. (1)

Kod poderotina na tkaninama savjetujemo za bolji učinak, podlegnuti jedan sloj tkanine za pojačanje. Ubodna gustoća se može promijeniti sa podešavanjem duljine boda. Prvo šivamo preko sredine, onda preklapamo obje strane jednu tik do druge. Ovisno o vrsti tkanine i oštećenja-poderotine, šivamo 3-5 redova. (2)

#### **Pripazite!**

Kod modela Moscow 2/3 nema okretni kotač sa oznakom pozicije "S".

**SR** 3-stepeni cik-cak bod

Šivenje na čipki ili elastinu, krpljenje, pojačavanje poruba.

Podesite mašinu kao što je ilustrovano. Birač bodova na "S".

Podesite dužinu boda između "1" - "2".

Podesite širinu boda između "3" - "5". (model Moscow 2/3)

Podesite širinu boda između "3" - "7". (model Moscow 5/7)

Postavite krpicu u poziciju. Dužina boda se može skratiti da bodovi budu zatvoreni. (1)

Za bolji rezultat na poderotinama na tkanini treba postaviti jednu podlogu kao pojačanje. Gustina boda se može promeniti sa podešavanjem dužine boda. Prvo treba šiti po sredini, onda se preklapa sa obe strane, jednu tik do druge. U zavisnosti od tkanine i poderotine treba šiti od 3-5 redova. (2)

**Obratite pažnju:**

Nije "S" oznaka prikazana na regulatoru dužine boda modela Moscow 2/3.

**SL** Trojni cik-cak šiv

Za prišitje čipke, krpanje, popravljanje natrganin, ojačanje robov.

Izberite nastavitve stroja, kot je prikazano na sliki. Nastavite gumb za izbor šivov na "S".

Dolžino šiva nastavite med 1 in 2. Širino šiva nastavite med 3 in 5. (model Moscow 2/3)  
Širino šiva nastavite med 3 in 7. (model Moscow 5/7)

Namestite zaplato. Dolžino šiva lahko skrajšate, če želite izdelati zelo goste šive. (1)

Pri popravljanju natrganin Vam svetujemo, da podložite košček blaga za ojačanje. Gostoto šiva lahko prilagajate z gumbom za dolžino šiva. Najprej šivajte čez sredino, nato izmenično prekrivajte obe strani. Glede na vrsto blaga in stopnjo poškodbe zašijte 3 do 5 vrst. (2)

**Prosimo upoštevajte:**

Pri modelu Moscow 2/3 na gumbu za izbiro dolžine šiva ni oznake "S".

**PL** Potrójny zygzak

Do przyszywania koronek, cerownia, reperowania, szycia elastycznych materiałów, wzmacniania brzegów.

Ustaw maszynę w taki sposób, jak zostało to zilustrowane. Wybierz ścieg potrójny zygzak "S".

Ustaw długość ściegu pomiędzy "1" - "2". Ustaw szerokość ściegu pomiędzy "3" - "5". (model Moscow 2/3)  
Ustaw szerokość ściegu pomiędzy "3" - "7". (model Moscow 5/7)

Przyłóż łatkę w odpowiednim miejscu. Długość ściegu powinna być zmniejszona do wykonania gęstszych ściegów. (1)

Kiedy reperujemy rozerwane materiały wskazane jest, aby użyć podkład pod naprawiany materiał. Gęstość ściegu należy dopasować do rodzaju materiału i indywidualnych potrzeb. Najpierw ściegi poprowadź przez środek, a następnie wzdłuż rozerwanych brzegów. Zależnie od rodzaju materiału i wielkości uszkodzenia przesyj od 3 do 5 rzędów ściegów. (2)

**Zauważ:**

W modelu Moscow 2/3 na pokrętle regulującym długość ściegu nie występuje symbol „S”.

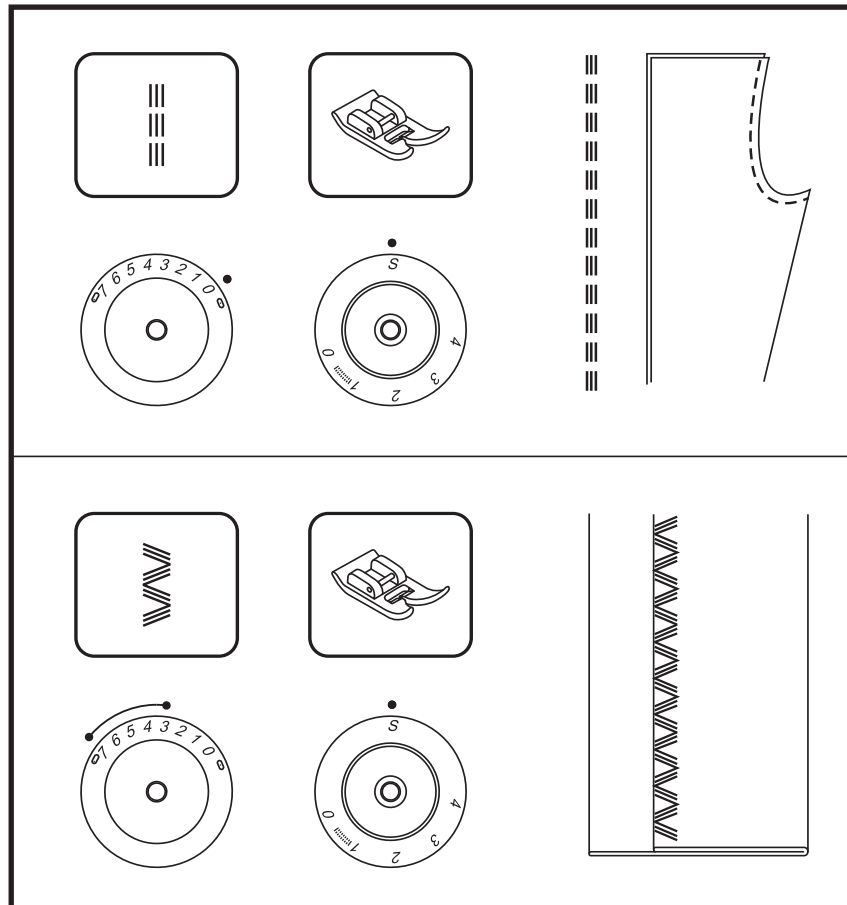
**Moscow 2 / 3 / 5 / 7****HR Izborni bodovi****Trostruki-ravni bod: (1)**

Postavite okretni kotač za izbor boda na "1". Za teške i zahtjevne šavove.

Model Moscow 2/3:

- Postavite okretni kotač za duljinu boda na "4".
- Postavite okretni kotač za širinu boda na "0".

Modeli Moscow 5/7:

- Postavite okretni kotač za duljinu boda na "5".
- Postavite okretni kotač za širinu boda na "0".
- Stroj šiva dva boda naprijed i jedan bod unazad.

To nam daje trostruko pojačanje.

**Trostruki-cikcak: (2)**

- Postavite okretni kotač za izbor boda na "3". Za teške i zahtjevne šavove, porube i ukrasne porube.

Model Moscow 2/3:

- Postavite okretni kotač za duljinu boda na "4".
- a za širinu boda između "3" i "5".

Modeli Moscow 5/7:

- Postavite okretni kotač za duljinu boda na "5".
- a za širinu boda između "3" i "7".

Trostruki-cikcak pogodan je za čvrste tkanine kao npr. Jeans, samt, l sl.

**Pripazite!**

Kod modela Moscow 2/3 nema okretni kotač sa oznakom pozicije "5".

**SR** Selekcija bodova**Trostruki ravan bod: (1)**

Biraè bodova ma "1".  
Za jaèe porube.

Model Moscow 2/3:

- Okrenite regulator dužine boda na "4".
- Okrenite regulator širine boda na "0".

Model Moscow 5/7:

- Okrenite regulator dužine boda na "S".
- Okrenite regulator širine boda na "0".

Mašina šije dva uboda unapred i jedan bod unazad. Ovo daje trostruko pojaèanje.

**Trostruki cik-cak bod: (2)**

Biraè bodova na "3".  
Za jaèe porube, obrade i dekorativne porube.

Model Moscow 2/3:

- Okrenite regulator dužine boda na "4".
- Podesite regulator širine boda izmedju "3" i "5".

Modeli Moscow 5/7:

- Okrenite regulator dužine boda na "S".
- Podesite regulator širine boda izmedju "3" i "7".

Trostruki cik-cak je pogodan za jaèe tkanine kao što su džins i slièni materijali.

**Obratite pažnju:**

Nije "S" oznaka prikazana na regulatoru dužine boda modela Moscow 2/3.

**SL** Izbor šivov**Trojni ravni šiv: (1)**

Gumb za izbiro šiva nastavite na "1".  
Za odporne šive.

Model Moscow 2/3:

- Gumb za izbiro dolžine šiva nastavite na "4".
- Gumb za izbiro širine šiva nastavite na "0".

Model Moscow 5/7:

- Gumb za izbiro dolžine šiva nastavite na "S".
- Gumb za izbiro širine šiva nastavite na "0".

Stroj šiva dva šiva naprej in en šiv nazaj. To omogoèa trojno okrepitev šiva.

**Trojni cik-cik: (2)**

Gumb za izbiro šiva nastavite na "3".  
Za odporne šive, obrobe in okrasne šive.

Model Moscow 2/3:

- Gumb za izbiro dolžine šiva nastavite na "4".
- Nastavite gumb za izbiro širine šiva med "3" in "5".

Model Moscow 5/7:

- Gumb za izbiro dolžine šiva nastavite na "S".
- Nastavite gumb za izbiro širine šiva med "3" in "7".

Trojni cik-cak šiv je primeren za trdne materiale kot na primer denim, rebrast žamet, itd.

**Prosimo upoštevajte:**

Pri modelu Moscow 2/3 na gumbu za izbiro dolžine šiva ni oznake "S".

**PL** Wybór ściegu**Ścieg potrójny prosty: (1)**

Przekręć pokrętło wyboru na "1".  
Dla ściegów wzmocnionych.

Model Moscow 2/3:

- Przekręć pokrętło długości ściegu na "4".
- Przekręć pokrętło szerokości ściegu na "0".

Model Moscow 5/7:

- Przekręć pokrętło długości ściegu na "S".
- Przekręć pokrętło szerokości ściegu na "0".

Maszyna szyje dwa ściegi do przodu i jeden do tyłu, w celu potrójnego wzmocnienia.

**Potrójny zig-zag: (2)**

Przekręć pokrętło wyboru na "3".  
Dla ściegów wzmocnionych, obszywania brzegów i szycia dekoracyjnego.

Model Moscow 2/3:

- Przekręć pokrętło długości ściegu na "4".
- Dostosuj szerokości ściegu pomiędzy "3" - "5".

Model Moscow 5/7:

- Przekręć pokrętło długości ściegu na "S".
- Dostosuj szerokości ściegu pomiędzy "3" - "7".

Potrójny zig - zag jest idealny do takich tkanin jak džins, sztruks, etc.

**Zauważ:**

W modelu Moscow 2/3 na pokrętło regulującym długość ściegu nie występuje symbol „S”.

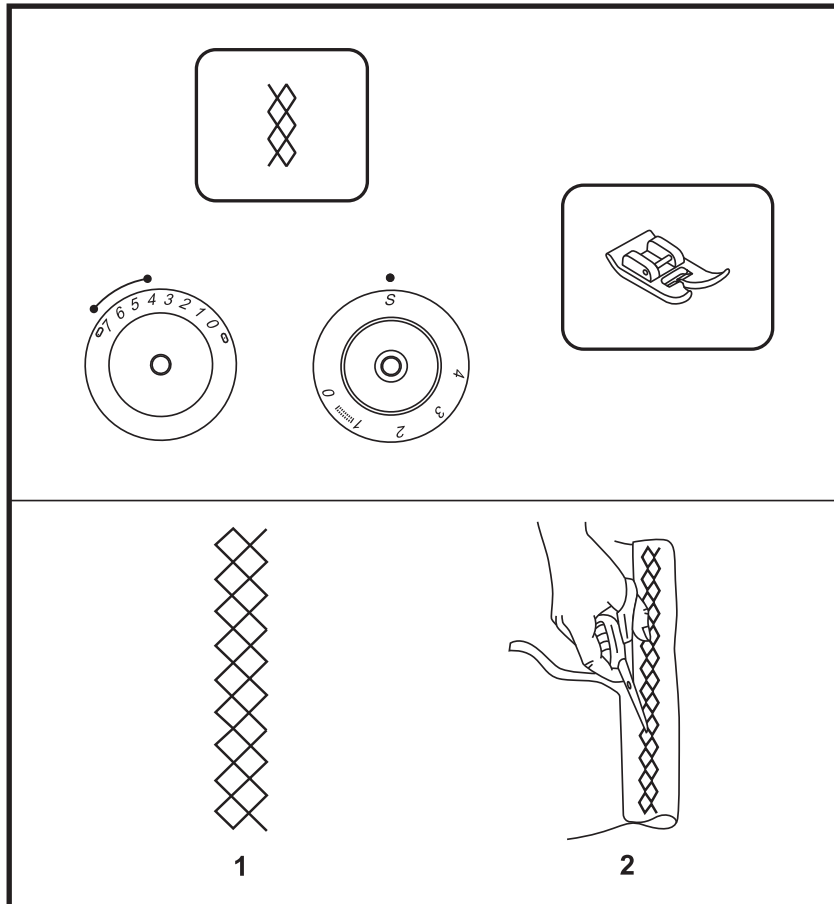
**Moscow 2 / 3 / 5 / 7****HR** Bod saće

Šavovi, porubi, T-Shirts/majice, donje rublje, sl.

Stroj podesite kako je prikazano na slici.

Gumb za izbor boda postavite na "S".

Model Moscow 2/3:

- Postavite okretni kotač za duljinu boda na "4"
- a za širinu boda između "4" i "5".

Modeli Moscow 5/7:

- Postavite okretni kotač za duljinu boda na "S"
- a za širinu boda između "4" i "7".

Ovaj se bod može koristiti za šivanje raznih Jersey-vrsta tkanina ako i tkane materijale. (1)

Šivajte razmakom od 1 cm duboko od ruba tkanine i odrežite ostatak tkanine. (2)

**Pripazite!**

Kod modela Moscow 2/3 nema okretni kotač sa oznakom pozicije "S".

**SR** Saće bod

Porubi, obrade, majice, donji veš, itd.

Podesite mašinu kao što je ilustrovano.

Birač bodova na "⌘".

Model Moscow 2/3:

- Okrenite regulator dužine boda na "4".
- Podesite regulator širine boda između "4" - "5".

Modeli Moscow 5/7:

- Okrenite regulator dužine boda na "S".
- Podesite regulator širine boda između "4" - "7".

Ovaj bod može se koristiti za sve tipove žerseja kao i za štrikane tkanine. (1)

Šijte 1 cm (1/4") u dubini daleko od ivice tkanine i odsecite višak. (2)

**Obratite pažnju:**

*Nije "S" oznaka prikazana na regulatoru dužine boda modela Moscow 2/3.*

**SL** Satast šiv

Okrasni šivi, robovi, majice, spodnje perilo, itd.

Izberite nastavitve stroja, kot je prikazano na sliki.

Nastavite gumb za izbor šivov na "⌘".

Model Moscow 2/3:

- Gumb za izbiro dolžine šiva nastavite na "4".
- Gumb za izbiro širine šiva nastavite med "4" in "5".

Model Moscow 5/7:

- Gumb za izbiro dolžine šiva nastavite na "S".
- Gumb za izbiro širine šiva nastavite med "4" in "7".

Ta šiv je namenjen različnim tipom džerseja kakor tudi za pletenine. (1)

Šivajte približno 1 cm od roba in nato odrežite preostalo blago. (2)

**Prosimo upoštevajte:**

*Pri modelu Moscow 2/3 na gumbu za izbiro dolžine šiva ni oznake "S".*

**PL** Ściąg plaster miodu

Do zszywania, obrzucania podkoszulków, bielizny, etc.

Ustaw maszynę tak, jak zostało to zilustrowane.

Wybierz ściąg "⌘".

Model Moscow 2/3:

- Przekręć pokrętkę długości ścięgu na "4".
- Ustaw szerokości ścięgu pomiędzy "4" - "5".

Model Moscow 5/7:

- Przekręć pokrętkę długości ścięgu na "S".
- Ustaw szerokości ścięgu pomiędzy "4" - "7".

Ściąg ten doskonale się nadaje do materiałów typu jersey, jak również tkanych materiałów (dzianin). (1)

Wykonaj szew w odległości 1 cm od brzegu tkaniny, a następnie obetnij odstający nadmiar materiału. (2)

**Zauważ:**

*W modelu Moscow 2/3 na pokrętkę regulującym długość ścięgu nie występuje symbol „S”.*

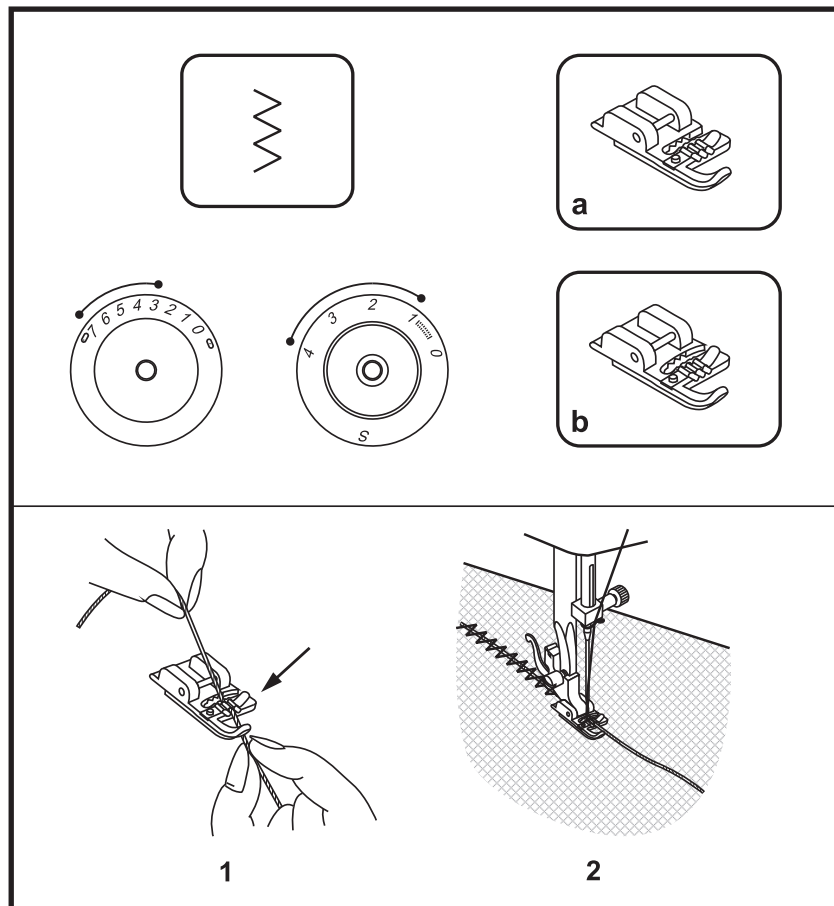
**Moscow 2 / 3 / 5 / 7****HR** Kordel stopica

Šivaća stopica dostupna kao specijalni pribor

Cir efekti, jastučnice, stolnjaci, sl.

Stroj podesite kako je prikazano na slici. Različiti bodovi su pogodni za našivanje Kordela, npr. cik-cak, trostruki-cik-cak, dekor ubodi.

Gumb za izbor boda postavite na "Σ".  
Gumb za duljinu boda postavite između "1" - "4".  
Gumb za širinu boda postavite između "3" - "5". (model Moscow 2/3)  
Gumb za širinu boda postavite između "3" - "7". (modeli Moscow 5/7)

Kordel povlačimo ispod opruge Kordel stopice. Kordel bi trebao hodati u usjeku. Jedna, dvije ili tri Kordela se mogu ušivati. Širinu boda podešavamo ovisno o broju Kordela i biranog boda. (1/2)

- a. model Moscow 2/3
- b. model Moscow 5/7

**Pripazite!**

Kod modela Moscow 2/3 nema okretni kotač sa oznakom pozicije "S".

**SR** Kordel stopica

Šivaca stopica dostupna kao specijalni pribor

Dekorativni efekti, jastučnice, stoljnjac i sl.

Podesite mašinu kao što je ilustrovano. Različiti bodovi su pogodni za našivanje kordela tj. umetaka npr. cik-cak, trostruki cik-cak, dekorativni bodovi i sl.

Birač bodova na "Z"

Podesite dužinu boda na "1" - "4".  
Podesite širinu boda između "3" - "5". (model Moscow 2/3)  
Podesite širinu boda između "3" - "7". (model Moscow 5/7)

Umetak se provlači ispod stopice. On bi trebao da se kreće u procepu. Mogu se zašivati jedan, dva ili tri umetka. Širina boda se podešava u odnosu na broj umetaka i vrstu boda. (1/2)

- a. model Moscow 2/3
- b. model Moscow 5/7

**Obratite pažnju:**

Nije "S" oznaka prikazana na regulatoru dužine boda modela Moscow 2/3.

**SL** Nogica za všivanje vrvice

Šivalna nogica je dobavljiva kot dodatna oprema

Dekorativni efekt, blazine, prti, itd... Izberite nastavitve stroja, kot je prikazano na sliki.

Pri všivanju vrvice so uporabni različni šivi, npr. cik-cak, trojni cik-cak, dekorativni šivi,.

Nastavite gumb za izbor šivov na "Z".

Dolžino šiva nastavite med 1 in 4, širino šiva pa med 3 in 5. (model Moscow 2/3)  
Dolžino šiva nastavite med 3 in 7, širino šiva pa med 3 in 7. (model Moscow 5/7)

Vodite vrvico pod peresom nogice. Vrvica mora teči v špranji. Všijete lahko do tri vrvice. Širino šiva prilagodite številu všitih vrvic in izbranemu tipu šiva. (1/2)

- a. model Moscow 2/3
- b. model Moscow 5/7

**Prosimo upoštevajte:**

Pri modelu Moscow 2/3 na gumbu za izbiro dolžine šiva ni oznake "S".

**PL** Stopka do wszywania kordonków

Stopka jest dostępna opcjonalnie.

Do uzyskania dekoracyjnych efektów na np. obrusach, poduszkach. itp.

Ustaw maszynę tak, jak zostało to zilustrowane. Różne ściegi można używać do wszywania kordonków, np. ścieg zygzak, potrójny zygzak, ściegi dekoracyjne.

Wybierz ścieg "Z".

Ustaw długość ściegu pomiędzy "1" - "4".  
Ustaw szerokość ściegu pomiędzy "3" - "5". (model Moscow 2/3)  
Ustaw szerokość ściegu pomiędzy "3" - "7". (model Moscow 5/7)

Wsuń kordonek pod sprężynkę a ramię stopki. Nitka kordonka powinna być umieszczona w rowkach. Można wszywać jedną, dwie lub trzy nitki na raz. Szerokość ściegu należy ustawić w zależności od liczby wszywanych kordonków i wybranego ściegu. (1/2)

- a. model Moscow 2/3
- b. model Moscow 5/7

**Zauważ:**

W modelu Moscow 2/3 na pokrętle regulującym długość ściegu nie występuje symbol „S”.

## Moscow 2 / 3 / 5 / 7

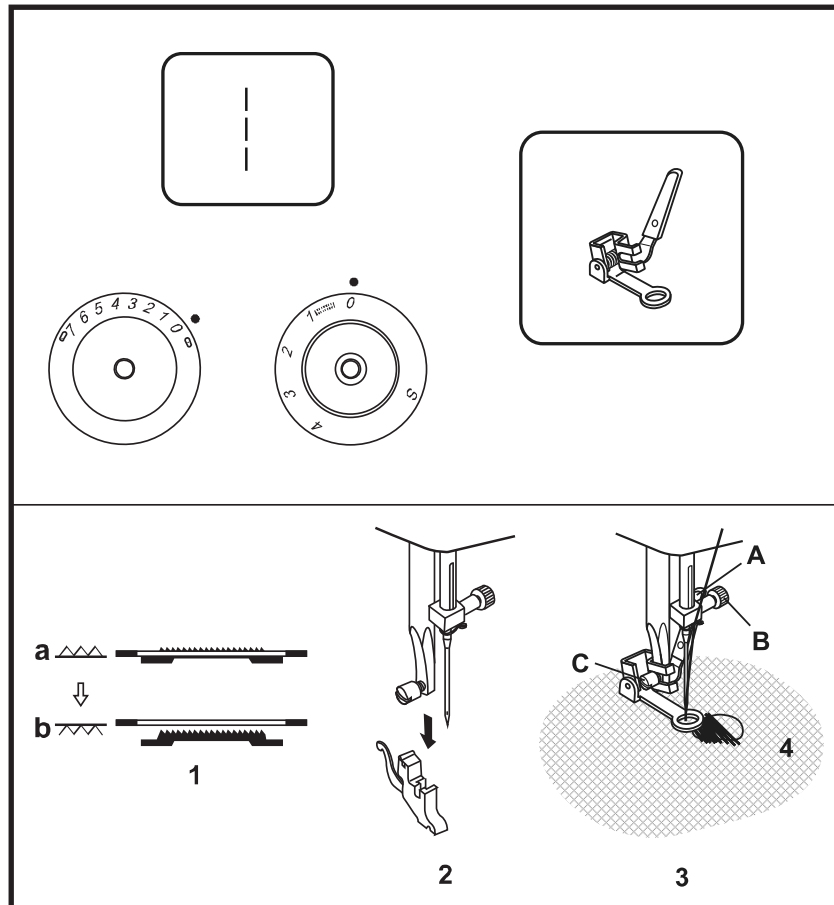

## HR Slobodno ručno štopanje

Šivaća stopica dostupna kao specijalni pribor

Stroj podesite kako je prikazano na slici. Polugu za transporter pomaknite u desno, kako bi transporter spustili. (1)

Odstranimo držač šivaće stopice. (2) (pogledajte str. 32)

Gumb za izbor boda postavite na "1".  
Gumb za duljinu boda postavite na "0".  
Gumb za širinu boda postavite na "0".

Učvrstite stopicu za štopanje na osovinu. Poluga (A) bi se trebala nalaziti iza vijka od držača igle (B). Stopicu za štopanje pritisnite jako kažiprstom sa stražnje strane i pritegnite (C) vijak. (3)

Prvo obšivamo rupu po rubovima (kako bi osigurali šavove). (4) Prvi red: uvijek šivamo sa lijeva u desno. Radnju pomičemo za četvrtinu i prešivamo.

Za bolji učinak svakako preporučamo raditi sa jednim drvenim okvirom za laganije štikanje i štopanje.

Polugu za transporter pomaknemo opet u lijevo za normalno šivanje.

### **Pripazite!**

Kod modela Moscow 2/3 nema okretni kotač sa oznakom pozicije "S".

**SR** Slobodno ručno krpljenje

Šivaca stopica dostupna kao specijalni pribor

Podesite mašinu kao što je opisano. Polugu transportera pomerite u desno da spustite transporter. (1)

Pomerite nosač stopice. (2) (videti str. 33)

Birač bodova na "1"  
Birač dužine boda na "0".  
Birač širine boda na "0".

Postavite stopicu za vez/krpljenje na nosač šivaćih stopica. (A) trebala bi da se nalazi iza šrafa držača igle (B). Stopicu za krpljenje pritisnite jako sa zadnje strane kažiprstom i zavrните šraf (C). (3)

Prvo se opšiva rupa po uglovima (da se osiguraju šavovi) (4) Prvi red se uvek šije s leva na desno. Rad se pomera za četvrtinu i prošiva.

Prsten za krpljenje se preporučuje radi olakšanja samog postupka i radi boljeg rezultata.

Pomerite polugu transporter u levo da ga vratite u normalnu poziciju za šivenje.

**Obratite pažnju:**

Nije "S" oznaka prikazana na regulatoru dužine boda modela Moscow 2/3.

**SL** Prostorčno krpanje

Šivalna nogica je dobavljiva kot dodatna oprema

Izberite nastavitve stroja, kot je prikazano na sliki. Vzvod transporterja potisnite v desno. S tem boste spustili transporter.(1)

Odstranite celotno nogico. (2) (glej str. 33)

Nastavite gumb za izbor šivov na "1".  
Dolžino šiva nastavite na "0".  
Širino šiva nastavite na "0".

Pritrdite nogico za krpanje na nastavek za šivalno nogico. Ročica (A) naj se nahaja za vijakom na drogu(B). S kazalcem močno pritisnite nogico na osovino in jo privijte z vijakom (C). (3)

Najprej zašijte strganino ob robu (da se nit ne bo parala). (4) Predvsem pa šivajte vedno v smeri iz leve proti desni. Obračajte za četrtino in prešivajte.

Priporočamo uporabo okvirja za krpanje, saj bo šivanje z njim lažje in boljše.

Za normalno šivanje transporter dvignite s premikom vzvoda v levo.

**Prosimo upoštevajte:**

Pri modelu Moscow 2/3 na gumbu za izbiro dolžine šiva ni oznake "S".

**PL** Cerowanie

Stopka jest dostępna opcjonalnie.

Ustaw maszynę tak, jak zostało to zilustrowane. Opuść ząbki transportu, przesuając dźwignię podnoszenia i opuszczania ząbków transportu w prawo. Zauważ, że ząbki zostały opuszczone. (1)

Zdejmij mocowanie stopki. (2) (zobacz str. 33)

Wybierz ścieg "1".  
Ustaw długość ściegu w pozycji "0".  
Ustaw szerokość ściegu w pozycji "0".

Przymocuj stopę do cerowania do uchwytu mocującego. Ramię stopki (A) powinno znajdować się za śrubą mocowania igły (B). Wsuń od tyłu stopkę do cerowania na igielnicę i przykręć śrubą (C). (3)

Najpierw przesyj wokół brzegów rozdartej tkaniny (dla zabezpieczenia przed snuciem się nici) (4). Pierwszy rząd wykonaj od lewej do prawej, a następnie obróć materiał o 90 stopni i przesyj ponownie.

Dla ułatwienia pracy i uzyskania lepszego efektu zaleca się użycie tamborka na materiał.

Po zakończeniu pracy, przesuń dźwignię podnoszenia i opuszczania ząbków transportu w lewe położenie (dla normalnego szycia).

**Zauważ:**

W modelu Moscow 2/3 na pokrętle regulującym długość ściegu nie występuje symbol „S”.

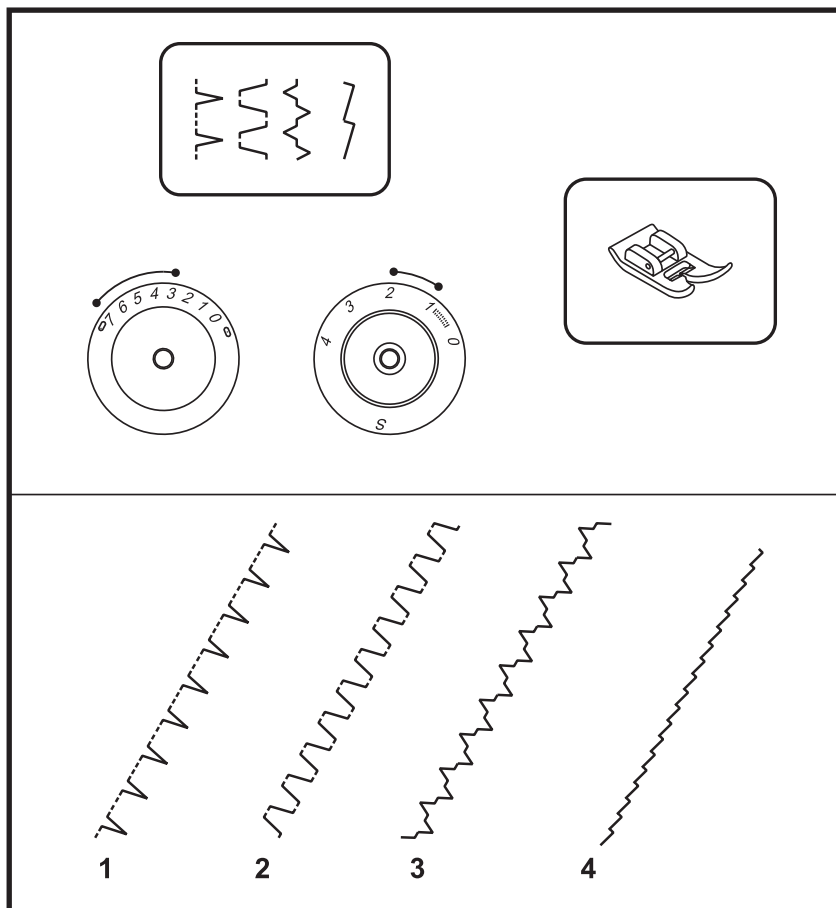
**Moscow 2 / 3 / 5 / 7****HR Korisni bodovi**

Stroj podesite kako je prikazano na slici.  
 Gumb za duljinu boda i gumb za širinu boda podesite ovisno o tkanini.  
 Gumb za duljinu boda postavite između "1" - "2".  
 Gumb za širinu boda postavite između "3" - "5". (model Moscow 2/3)  
 Gumb za širinu boda postavite između "3" - "7". (model Moscow 5/7)

**Školjkasti porub (1)**

Gumb za izbor boda postavite na "Ě".  
 Zier rubove.

Pogodno za rubove od Voilea, finih i elastičnih tkanina. Veæ ubod bi trebao ubadati tik izvan ruba tkanine, kako bi saèuvali školjkasti efekat.

**Nabirni bod (2)**

Gumb za izbor boda postavite na "ξ".  
 Za ravne šavove za spajanje, našivanje gumiranih traka, vidljive porube.  
 Ovaj bod se može koristiti za èvrste i debele tkanine.

**Univerzalni ubod (3)**

Gumb za izbor boda postavite na "ξ".  
 Za šavove, stolnjake, marame.  
 Dekorativne šavove za spajanje. Uvlaèenje vune i gumiranog konca.

**Super stretch-šav (4)**

Kotac za izbor boda postavite na " } ".  
 Za elasticne šavove u visoko elasticnim materijalima

**Pripazite!**

Kod modela Moscow 2/3 nema okretni kotaè sa oznakom pozicije "S".

**SR** Praktični bodovi

Podesite mašinu kao što je ilustrovano. Okrenite birače širine i dužine boda u skladu sa tkaninom koju koristite.

Podesite dužinu boda između "1" - "2".  
Podesite birač širine boda između "3" - "5". (model Moscow 2/3)  
Podesite birač širine boda između "3" - "7". (model Moscow 5/7)

**Školjkasti bod (1)**

Birač bodova na "ƒ".  
Za dekorativne obrade.  
Pogodno za porube elastičnih, finih tkanina.

**Nabirni bod (2)**

Birač bodova na "ξ".  
Za ravne štepove za spajanje, našivanje gumiranih traka, vidljive porube.  
Bod se može upotrebiti za teške, punije tkanine.

**Univerzalni bod (3)**

Birač bodova na "ξ".  
Za šavove, stolnjake, marame, dekorativni šavovi za spajanje, uvlačenje vune i gumiranog konca.

**Super strec bod (4)**

Tockić za biranje bodova postavite na " } ".  
Upotrebite ga za elastične šavove na svim rastegljivim i visoko elastičnim tkaninama.

**Obratite pažnju:**

Nije "S" oznaka prikazana na regulatoru dužine boda modela Moscow 2/3.

**SL** Uporabni šivi

Izberite nastavitve stroja, kot je prikazano na sliki.  
Dolžino in širino šiva prilagodite vrsti blaga.

Dolžino šiva izberite med 1 in 2.  
Širino šiva izberite med 3 in 5 (model Moscow 2/3)  
Širino šiva izberite med 3 in 7 (model Moscow 5/7)

**Školjkast šiv (1)**

Nastavite gumb za izbor šivov na "ƒ".  
Okrasni rob. Idealno za robove, za fine in raztegljive materiale. Najširši del šiva vbodite nekoliko izven roba blaga, da boste dobili željen školjkast učinek.

**Šiv za nabiranje (2)**

Nastavite gumb za izbor šivov na "ξ".  
Ploski povezovalni šiv, za všivanje elastike, vidne robove  
Ta šiv lahko uporabljate za trde in debele materiale.

**Univerzalni šiv (3)**

Nastavite gumb za izbor šivov na "ξ".  
Za šivanje, pogrinjke, prtičke,... Dekorativni povezovalni šiv za učinek nabora.  
Uporabite garn ali elastični sukanec.

**Super raztegljivi šiv (4)**

Nastavite gumb za izbor šivov na " } ".  
Za elastične, zelo obremenjene šive na zelo elastičnih materialih.

**Prosimo upoštevajte:**

Pri modelu Moscow 2/3 na gumbu za izbiro dolžine šiva ni oznaka "S".

**PL** Praktyczne ściegi

Ustaw maszynę w taki sposób, w jaki zostało to zilustrowane.  
Ustaw długość i szerokość ściegu w zależności od używanego materiału.

Ustaw długość ściegu pomiędzy "1" - "2".  
Ustaw szerokość ściegu pomiędzy "3" - "5". (model Moscow 2/3)  
Ustaw szerokość ściegu pomiędzy "3" - "7". (model Moscow 5/7)

**Ścieg muszelkowy obrębiający. (1)**

Wybierz ścieg "ƒ".  
Ścieg ten służy do dekorowania brzegów. Znajduje zastosowanie w przypadku tkanin lekkich, delikatnych i rozciągliwych. Ścieg należy wykonać szyjąc najdłuższym skokiem wzdłuż brzegu tkaniny. Tylko wtedy uzyskamy efekt ściegu muszelkowego.

**Ścieg palisadowy. (2)**

Wybierz ścieg "ξ".  
Służy do płaskiego łączenia tkanin, szycia na elastycznych materiałach.  
Ścieg ten można zastosować także na sztywnych i grubych materiałach.

**Ścieg elastyczny. (3)**

Wybierz ścieg "ξ".  
Służy do zszywania, obrzucania np. obrusów, wszywania gumy żyłkowej lub elastycznej.  
Pełni także funkcje dekoracyjne.

**Superstretch (4)**

Wybrać w polu wyboru ściegów " } ".  
Stosować do zszywania bardzo elastycznych materiałów.

**Zauważ:**

W modelu Moscow 2/3 na pokrętle regulującym długość ściegu nie występuje symbol „S”.

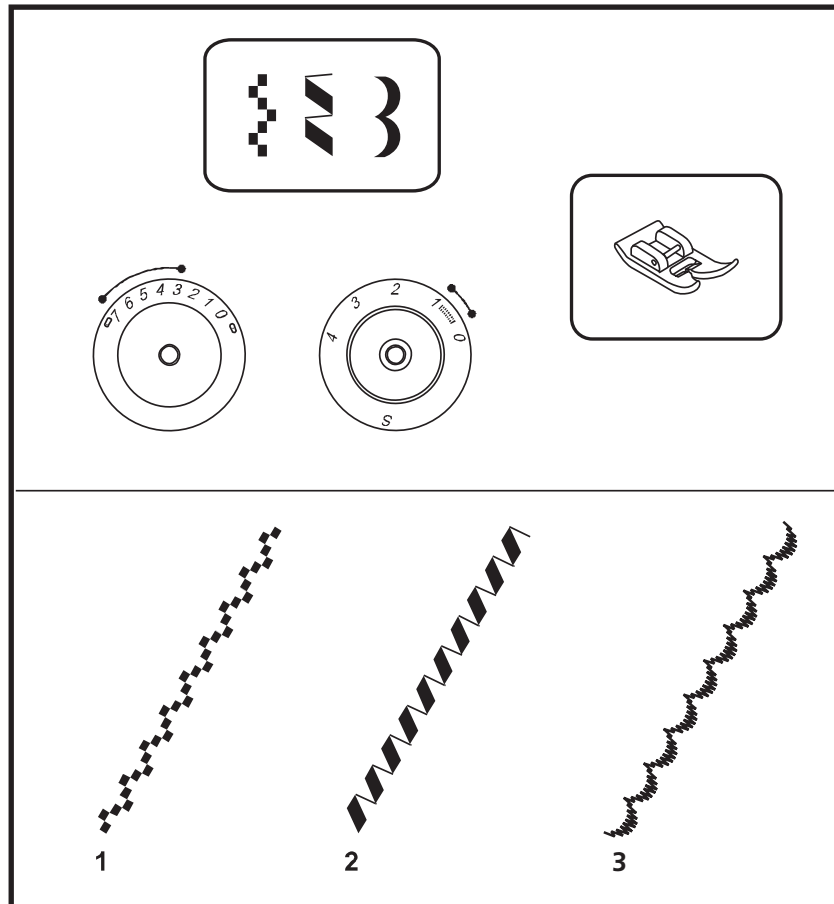
**Moscow 2 / 3 / 5 / 7****HR Dekorativni ubodi**

Stroj podesite kako je prikazano na slici. Gumb za duljinu boda i gumb za širinu boda podesite ovisno o tkanini.

Gumb za duljinu boda postavite između "0.5 - 1".

Gumb za širinu boda postavite između "3" - "5". (model Moscow 2/3)

Gumb za širinu boda postavite između "3" - "7". (model Moscow 5/7)

Za rubne završetke, marame, manžete, zier ubode. Za jedan ljepši dekorativni efekt i bolji rezultat preporučamo postaviti na maksimum širinu boda i upotrebu konca za šitkanje.

**Četverokutni bod (1)**

Gumb za izbor boda postavite na "§". Za sve tkanine i radnje.

**Dekor ubodi (2)**

Gumb za izbor boda postavite na "§". Za sve tkanine i radnje. (model Moscow 5/7)

**Feston ubod (3)**

Gumb za izbor boda postavite na "§". Završetak ruba uzduž ruba tkanine.

**Pripazite!**

Kod modela Moscow 2/3 nema okretni kotač sa oznakom pozicije "S".

**SR** Dekorativni bodovi

Podesite mašinu kao sto je ilustrovano. Okrenite birače širine i dužine boda u skladu sa tkaninom koju koristite.

Birač dužine boda "0.5 - 1"  
Birač širine boda "3" - "5"  
(model Moscow 2/3)  
Birač širine boda "3" - "7"  
(model Moscow 5/7)

Za ivične završetke marama, manžetni, vezenje. Za atraktivan, dekorativni efekat, podesite birač širine boda maksimalno. Konci za vez daju poseban efekat.

**Ugaoni bod (1)**

Birač bodova na "ξ"

**Dekor bod (2)**

Birač bodova na "ξ"  
(model Moscow 5/7)

**Feston bod (3)**

Birač bodova na "}"  
Za delikatne obrade, porubljivanje uz samu ivicu tkanine.

**Obratite pažnju:**

Nije "S" oznaka prikazana na regulatoru dužine boda modela Moscow 2/3.

**SL** Dekorativni šivi

Izberite nastavitve stroja, kot je prikazano na sliki. Dolžino in širino šiva prilagodite vrsti blaga.

Dolžino šiva izberite med 0.5 in 1.  
Širino šiva izberite med 3 in 5  
(model Moscow 2/3)  
Širino šiva izberite med 3 in 7  
(model Moscow 5/7)

Za zaključke robov, prtičke, izvezene robce, manšete, dekoracije. Za atraktiven dekorativen učinek izberite maksimalno širino šiva. Uporaba vezilnega sukanca še polepša končni izgled.

**Pravokotni šiv (1)**

Nastavite gumb za izbor šivov na "ξ".  
Za vse vrste blaga in dela.

**Dekorativni šivi (2)**

Nastavite gumb za izbor šivov na "ξ".  
Za vse vrste blaga in dela. (Model Moscow 5/7)

**Feston šiv (3)**

Nastavite gumb za izbor šivov na "}"  
Kot dekorativni zaključek roba vzdolž blaga.

**Prosimo upoštevajte:**

Pri modelu Moscow 2/3 na gumbu za izbiro dolžine šiva ni oznake "S".

**PL** Dekoracyjne ściegi

Ustaw maszynę w taki sposób, w jaki zostało to zilustrowane. Dostosuj długość i szerokość ściegu w zależności od użytego materiału.

Ustaw szerokość pomiędzy "0.5 - 1".  
Ustaw szerokość ściegu pomiędzy "3" - "5" (model Moscow 2/3)  
Ustaw szerokość ściegu pomiędzy "3" - "7" (model Moscow 5/7)

Służy do wykańczania brzegów, obrusów, mankietów, haftowania oraz uzyskiwania efektów dekoracyjnych. Aby ścieg zyskał na wyglądzie, ustaw jego szerokość np. na maksimum. Zastosowanie nici hafciarskich spotęguje żądany efekt.

**Ścieg krzyżykowy (1)**

Wybierz ścieg "ξ".

**Ścieg dekoracyjny (2)**

Wybierz ścieg "ξ".  
(model Moscow 5/7)

**Ścieg łukowy (3)**

Wybierz ścieg "}"  
Służy do wykańczania brzegów tkanin, jak również do celów dekoracyjnych.

**Zauważ:**

W modelu Moscow 2/3 na pokrętle regulującym długość ściegu nie występuje symbol „S”.

## Moscow 2 / 3 / 5 / 7

## HR Štopanje

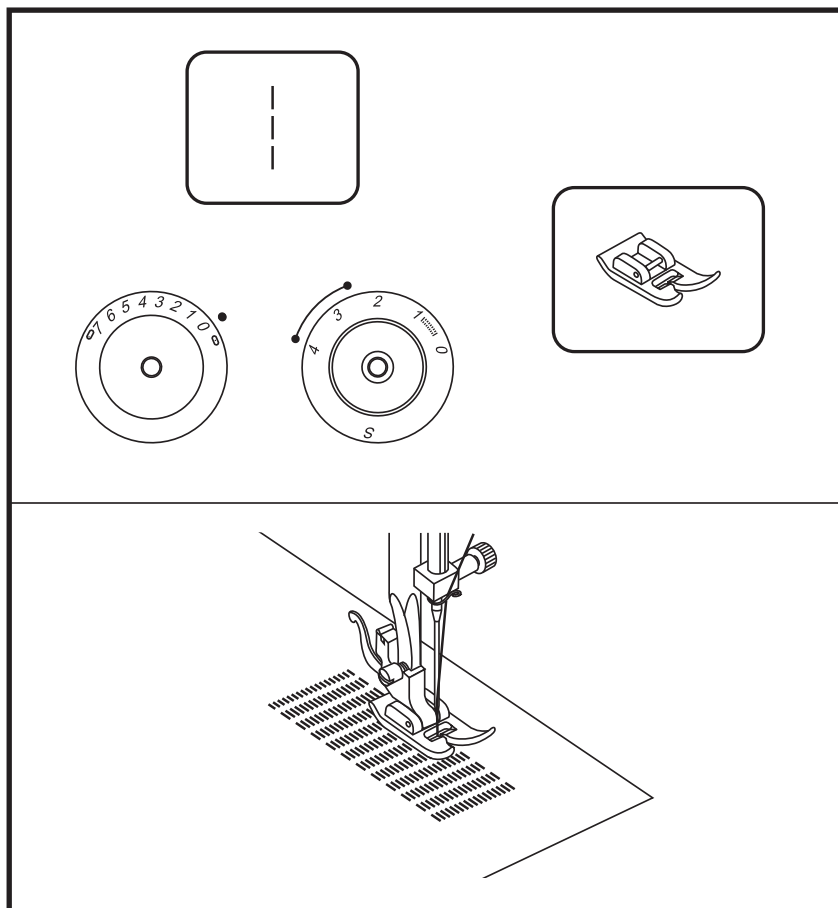

- Gumb za duljinu boda podesite na željenu duljinu.
- Gumb za izbor boda postavite na "1", srednja pozicija igle.
- Ispod stopice postavljamo zajedno tkaninu koju želimo štopati sa podstavom.
- Spustimo stopicu i naizmjenično počnemo sa šivanjem prema napred - ili na odostraga gdje pri tom upotrebljavate tipku za šivanje unatrag.
- Ovaj pokret ponavljamo, sve dok se ne ispuni površina koju smo zamislili ispuniti ubodima.

Za šivanje unatrag pogledajte stranicu 50, slika "A".

### **Pripazite!**

Kod modela Moscow 2/3 nema okretni kotač sa oznakom pozicije "S".

**SR** Krpljenje

- Okrenite birač dužine boda u željenu poziciju.
- Birač bodova na " | ".
- Centralna pozicija igle.
- Ispod stopice se postavlja istovremeno tkanina koja se krpi sa postavom.
- Spustite stopicu i naizmenično šijte unapred i unazad koristeći polugu za šivenje unazad.
- Ponovite postupak dok polje koje treba zakrpiti ne bude popunjeno štepovima u različitim pravcima.

O instrukcijama za šivenje unazad, pogledajte odeljak "A", strana 50.

**Obratite pažnju:**

Nije "S" oznaka prikazana na regulatoru dužine boda modela Moscow 2/3.

**SL** Krpanje

- Izberite želenu dolžino šiva.
- Nastavite gumb za izbor šivov na " | ".
- Srednji položaj igle.
- Položite krpo in blago, ki ga želite zakrpiti, skupaj pod nogico.
- Spustite nogico in izmenično šivajte naprej in nazaj, pri tem uporabljajte tipko za vzvratno šivanje.
- Ponavljajte postopek, dokler ni površina, ki jo želite zakrpiti, izpolnjena z vrstami šivov.

Navodila za vzvratno šivanje glejte "A", stran 50.

**Prosimo upoštevajte:**

Pri modelu Moscow 2/3 na gumbu za izbiro dolžine šiva ni oznake "S".

**PL** Cerowanie

- Ustaw długość ściegu w zależności od oczekiwanego efektu.
- Wybierz ścieg " | ".
- Ustaw igłę w środkowej pozycji.
- Ułóż materiał pod stopką tak, aby miejsce do zacerowania znajdowało się pod stopką.
- Opuść stopkę i przesyj najpierw do przodu, a następnie do tyłu, naciskając dźwignię szycia wstecz.
- Powtarzaj tę czynność, aż do momentu całkowitego zacerowania otworu, równymi rzędami ściegów.

Instrukcja szycia wstecz, zobacz pozycja "A", Strona 50.

**Zauważ:**

W modelu Moscow 2/3 na pokrętło regulującym długość ściegu nie występuje symbol „S”.

## Moscow 2 / 3 / 5 / 7

## HR Šivanje vrhova

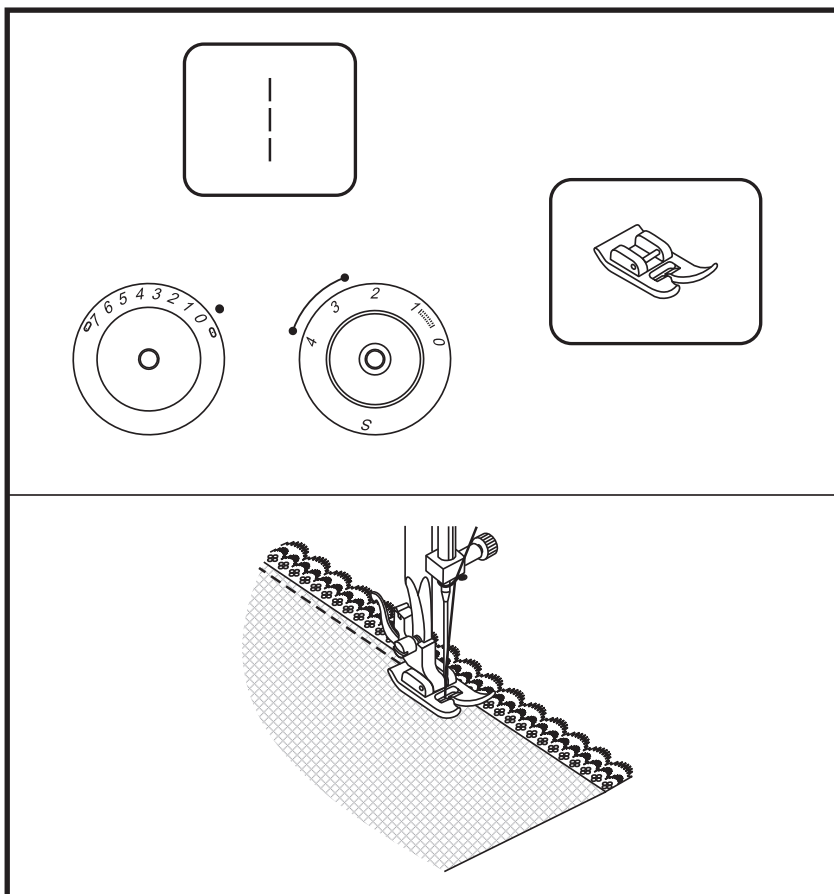

- Gumb za duljinu boda postavimo na željenu duljinu.
- Gumb za izbor boda postavimo na " | ". srednja iglena pozicija.
- Presavinimo rub tkanine (ca. 6 mm).
- Krpicu podmetnemo tako ispod presavinute tkanine, da ona stoji točno ispod tkanine, ovisno o potrebi mustre za krpanje.
- Šivajmo na rubu tkanine.
- Kao dodatni Zier efekat možemo ušiti jedan Raupen šav za potrebe krpanja.

### **Pripazite!**

Kod modela Moscow 2/3 nema okretni kotač sa oznakom pozicije "S".

**SR** Postavljanje čipke

- Okrenite birač dužine boda na željenu dužinu.
- Birač bodova na " | ".
- Centralna pozicija igle.
- Položite ivicu tkanine (oko 6 mm 1/4").
- Postavite čipku tačno ispod presavijene tkanine, da ona tačno stoji ispod tkanine.
- Šivenje čipke može biti lepše ako se doda i saten bod.

**Obratite pažnju:**

Nije "S" oznaka prikazana na regulatoru dužine boda modela Moscow 2/3.

**SL** Prišivanje čipke

- Izberite zeleno dolžino šiva.
- Nastavite gumb za izbor šivov na " | ".
- Srednji položaj igle.
- Naredite gubo na robu blaga - približno 6 mm.
- Med gubo vstavite čipko, tako, da bo ležala nekoliko pod robom blagom, kolikor zahteva vzorec čipke.
- Šivajte po robu blaga.
- Kot dodaten dekorativni učinek lahko za všivanje čipke uporabljate goseničasti šiv.

**Prosimo upoštevajte:**

Pri modelu Moscow 2/3 na gumbu za izbiro dolžine šiva ni oznake "S".

**PL** Przyszywanie koronek

- Ustaw długość ściegu w zależności od oczekiwanego efektu.
- Wybierz ścieg " | ".
- Ustaw igłę w środkowej pozycji.
- Zagnij materiał (ok 6 mm).
- Umieść koronkę pod zawiniętym brzegiem materiału.
- Przeszyj wzdłuż krawędzi zagiętego materiału.
- Możesz uzyskać efekt dekoracyjny, używając ściegu satynowego.

**Zauważ:**

W modelu Moscow 2/3 na pokrętło regulującym długość ściegu nie występuje symbol „S”.

## Moscow 2 / 3 / 5 / 7

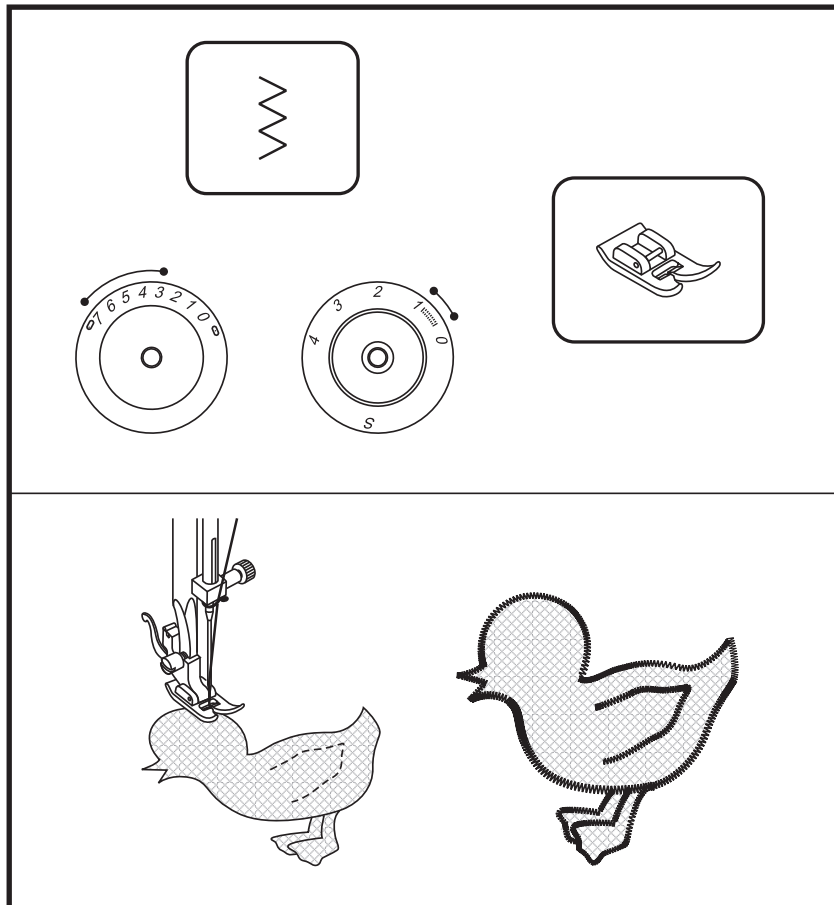

## HR Aplikacije

- Gumb za duljinu boda postavimo na željenu duljinu.
- Gumb za izbor boda postavimo na "Z".
- Gumb za širinu cik-cak boda postavimo na manju širinu.
- Izrežemo aplikacijski motiv i pričvrstimo ga heftanjem na tkaninu.
- Polagano prešivajmo rub motiva.
- Odrežite zatim višak tkanine koji se našao sa vanjske strane motiva, no pri tom pripazite da ne odsrežete same šavove.
- Odstranite konac za heftanje.
- Zavežite u čvor gornji i donji konac ispod aplikacije kako bi spriječili razdvajanje.

### **Pripazite!**

*Kod modela Moscow 2/3 nema okretni kotač sa oznakom pozicije "S".*

**SR** Aplikacije

- Okrenite birač dužine boda na željenu dužinu.
- Birač bodova na "Σ".
- Okrenite širinu cik-caka ka manjem broju.
- Isecite aplikaciju i postavite ga na tkaninu.
- Šijte lagano oko ivica dizajna.
- Kada budete odsecali krajeve dizajna koji vire pazite da ne isecete bodove.
- Odstranite konac za heftanje
- Zavežite u čvor donji i gornji konac ispod aplikacije da bi se sprečilo odvajanje.

**Obratite pažnju:**

Nije "S" oznaka prikazana na regulatoru dužine boda modela Moscow 2/3.

**SL** Aplikacije

- Izberite željeno dolžino šiva.
- Nastavite gumb za izbor šivov na "Σ".
- Nastavite gumb za širino cik-cak šiva na majhno širino.
- Izrežite motiv za aplikacijo in ga pripnite na blago.
- Počasi prešijte robove motiva.
- Odvečno blaga iznad šivov odrežite.
- Pazite, da ne prerežete katerega od šivov.
- Odstranite sukanec za pripenjanje.
- Zvežite spodnjo in zgornjo nitko pod aplikacijo, da bi preprečili paranje.

**Prosimo upoštevajte:**

Pri modelu Moscow 2/3 na gumbu za izbiro dolžine šiva ni oznake "S".

**PL** Aplikacje

- Ustaw odpowiednią długość ściegu w zależności od oczekiwanego efektu.
- Wybierz ścieg "Σ".
- Ustaw szerokość ściegu zygzak na mniejszą.
- Wytnij aplikacje i przyfastryguj ją do materiału.
- Szyj powoli wokół brzegów wzoru.
- Obetnij nadmiar materiału wystający na zewnątrz ściegów, uważaj aby nie przeciąć żadnego z wyszytych szwów.
- Usuń fastrygę.
- Na końcu zwiąż górną i dolną nitkę, aby uniknąć snucia się nici.

**Zauważ:**

W modelu Moscow 2/3 na pokrętle regulującym długość ściegu nie występuje symbol „S”.

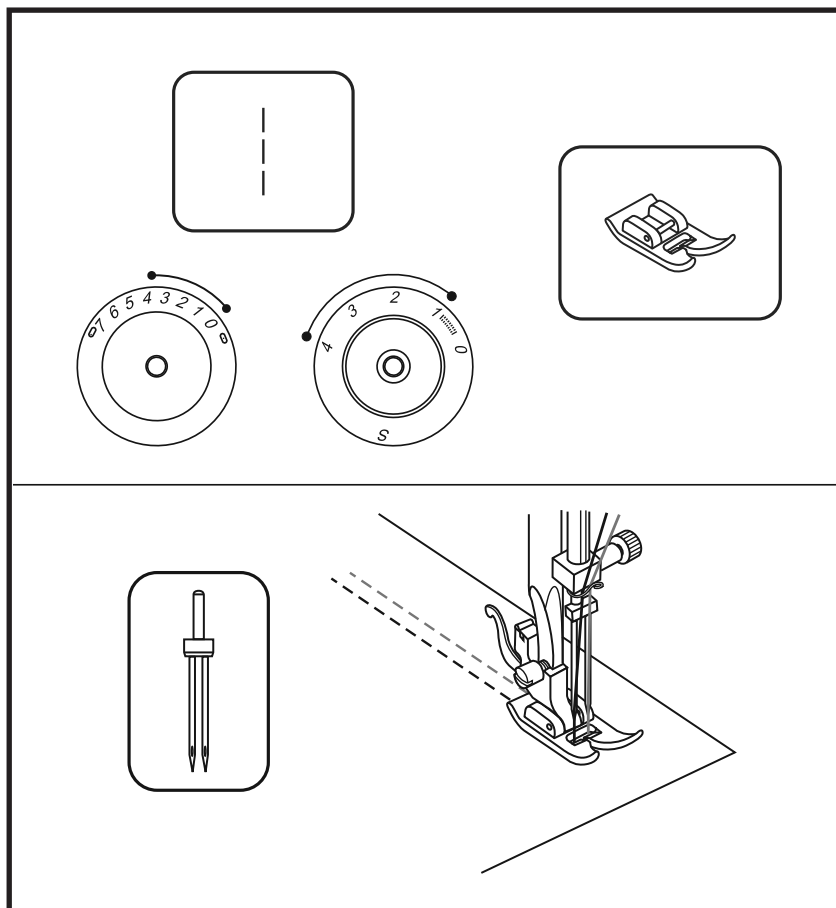
**Moscow 2 / 3 / 5 / 7****HR Dvo-igla**

- Gumb za duljinu boda postavimo na željenu duljinu.
- Gumb za izbor boda postavimo na "1".
- Pripazite, da Vam oba konca koja mislite navesti na dvo-iglu, imaju istu debljinu. Možemo koristiti jednu ili dvije boje konca.
- Dvo-iglu umetnemo kao i svaku normalnu iglu. Plosnati dio batića igle mora stajati sa stražnje strane.
- Slijedimo upute za navođenje jedne normalne igle. Svaku iglu navodimo pojedinačno.

**Molimo pripazite:**

Kod šivanja sa dvo-iglom uvijek šivajte polagano i pripazite da je ta brzina izjednačena, kako bi postigli bolju kvalitetu šava.

Kod upotrebe dvo-igle za cik-cak bodove pripazite, da je gumb za širinu boda između "0" i "2.5" podešen. Dvo-iglu za širine veće od "2.5" ne upotrebljavajte. (model Moscow 2/3)

Kod upotrebe dvo-igle za cik-cak bodove pripazite, da je gumb za širinu boda između "0" i "4" podešen. Dvo-iglu za širine veće od "4" ne upotrebljavajte. (modeli Moscow 5/7)

Koristite samo dvo-igle sa razmakom od max. 2 mm. (502020.62.91)

**Pripazite!**

Kod modela Moscow 2/3 nema okretni kotač sa oznakom pozicije "S".

**SR Dvoiglovka**

- Okrenite birač dužine boda na željenu dužinu.
- Birač bodova na "1"
- Centralna pozicija igle.
- Oba konca koja se koriste moraju biti iste finoće. Možete koristiti jednu ili dve boje.
- Ubacite dvoiglovku na isti način kao i običnu iglu. Ravna strana treba da bude pozadi.
- Pratite instrukcije za uvlačenje konca u običnu iglu. Svaka treba da bude uvučena odvojeno.

**Obratite pažnju:**

*Kada šijete dvoiglovkom, uvek radite lagano, i budite sigurni da sporiji rad daje bolji rezultat šivenja.*

*Kada koristite dvoiglovku za cik-cak proverite da li je birač širine boda podešen između "0" i "2.5". Ne koristite dvoiglovku za podešenja iznad "2.5". (model Moscow 2/3)*

*Kada koristite dvoiglovku za cik-cak proverite da li je birač širine boda podešen između "0" i "4". Ne koristite dvoiglovku za podešenja iznad "4". (model Moscow 5/7)*

*Upotrebite isključivo dvoiglovku sa maksimalnim unutrašnjim razmakom od 2 mm između igala. (502020.62.91)*

**Obratite pažnju:**

*Nije "S" oznaka prikazana na regulatoru dužine boda modela Moscow 2/3.*

**SL Dvojna igla**

- Izberite zeleno dolžino šiva.
- Nastavite gumb za izbor šivov na "1". Srednji položaj igle.
- Bodite pozorni, da sta obe niti, ki ju uporabljate pri šivanju z dvojno iglo, res enake debeline. Uporabljate lahko enako ali različno barvo niti.
- Dvojno iglo vstavljate enako kot normalno iglo. Ravna stran zgornjega dela igle mora biti obrnjena nazaj.
- Sledite navodilom za napeljevanje normalne igle. Vsako izmed igel napeljite posebej.

**Ne spreglejte:**

*Pri delu z dvojno iglo šivajte počasi in pazite, da bo hitrost šivanja enakomerna, z njo pa tudi kvaliteta zašitega.*

*Pri uporabi dvojne igle za cik-cak šive pazite, da bo širina šiva nastavljena med 0 in 2.5. Ne uporabljajte dvojne igle pri večjih širinah. (model Moscow 2/3)*

*Pri uporabi dvojne igle za cik-cak šive pazite, da bo širina šiva nastavljena med 0 in 4. Ne uporabljajte dvojne igle pri večjih širinah. (model Moscow 5/7)*

*Uporabljajte samo dvojne igle, ki imajo maksimalno razdaljo med iglami 2 mm. (502020.62.91)*

**Prosimo upoštevajte:**

*Pri modelu Moscow 2/3 na gumbu za izbiro dolžine šiva ni oznake "S".*

**PL Podwójna igła**

- Pokrętleń długości ściegu ustaw żadaną długość ściegu.
- Wybierz ścieg "1".
- Ustaw igłę w środkowej pozycji.
- Upewnij się czy obie nitki zastosowane do nawleknięcia są tej samej grubości. Kolory ich są dowolne.
- Załóż podwójną igłę, w taki sam sposób, jak pojedynczą, płaską stroną do tyłu.
- Postępuj zgodnie ze wskazówkami dotyczącymi nawleknięcia pojedynczej igły. Nawlecz każdą z igieł osobno.

**Zauważ:**

*Szyjąc podwójną igłą, zawsze rób to powoli, utrzymując stale wolną prędkość w celu uzyskania dobrych jakościowo ściegów.*

*Używając podwójnej igły do robienia ściegu zygzak, upewnij się, że szerokość jest ustawiona pomiędzy "0" do "2.5". Nie używaj podwójnej igły przy ustawieniach szerokości powyżej "2.5". (model Moscow 2/3)*

*Używając podwójnej igły przy szyciu ściegu zygzak, upewnij się, że szerokość jest ustawiona pomiędzy "0" do "4". Nie używaj podwójnej igły przy ustawieniach szerokości powyżej "4". (model Moscow 5/7)*

*Przy używaniu podwójnych igieł maksymalna środkowa odległość pomiędzy igłami wynosi 2 mm. (502020.62.91)*

**Zauważ:**

*W modelu Moscow 2/3 na pokrętle regulującym długość ściegu nie występuje symbol „S”.*

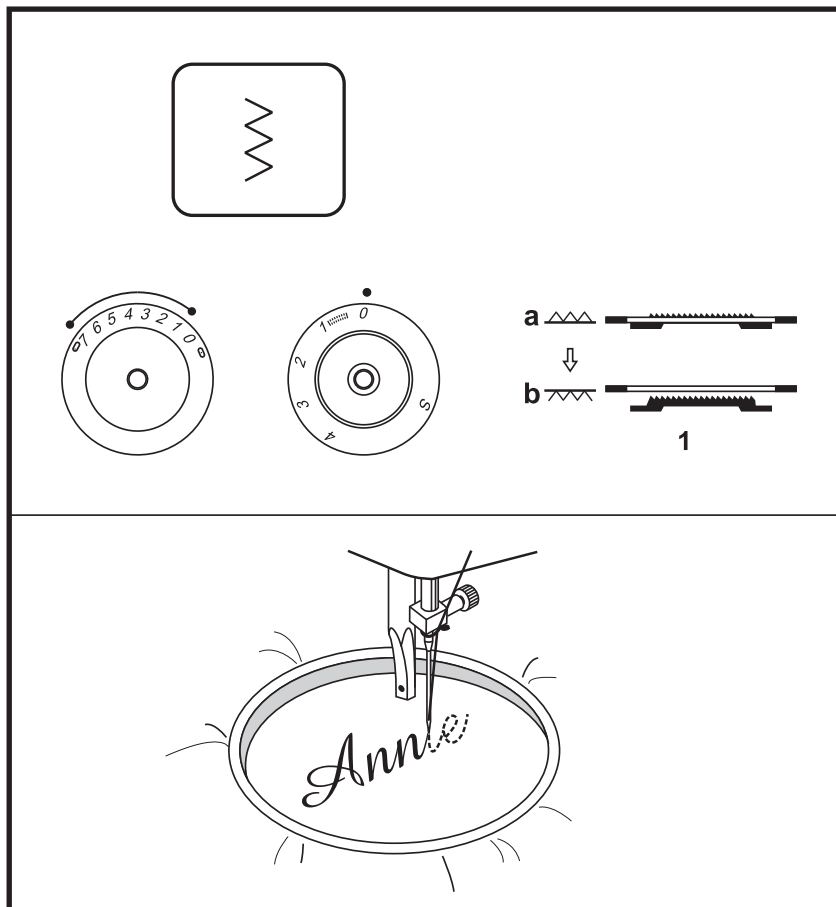
**Moscow 2 / 3 / 5 / 7****HR Monogrami i stikanje sa štik okvirom**

Okvir za vezenje je dostupan kao specijalni pribor

- Gumb za izbor boda postavljamo na "Z".
- Stroj navedemo kako je prikazano na slici.
- Odstranimo šivaću stopicu i držač šivaće stopice.
- Polugu za spuštanje transportera pomaknemo u desno. (1)
- Prije početka šivanja spustimo šivaću stopicu.
- Gumb za duljinu boda postavimo na "0".
- Širinu boda postavljamo u odnosu na veličinu slova ili mustre.

**Priprema za monograme i štikanje**

- Željeno slovo ili mustru crtamo na gornji dio tkanine.
- Tkaninu jako napnemo u okvir za štikanje.
- Tkaninu postavljamo ispod igle. Pripazimo, da je osovina od šivaće stopice u nižoj poziciji podignuta.
- Zamašnjakom okrećemo prema napred, kako bi odignuli donji konac prema gore. Na početku šivamo nekoliko učvršnih bodova.
- Okvir za štikanje držimo i vodimo sa obje ruke.

Polugu transportera pomaknemo za normalnu upotrebu u lijevu poziciju.

**Pripazite!**

Kod modela Moscow 2/3 nema okretni kotač sa oznakom pozicije "S".

**SR****Monogrami i vezenje sa ramom za vez**

Ram za vez dostupan kao opcioni pribor.

- Podesite mašinu kao sto je ilustrovano
- Birač bodova na "Σ"
- Pomerite stopicu i nosač stopice
- Pomerite polugu transportera u desno da spustite transporter. (1)
- Spustite polugu šivaće stopice pre započinjanja šivenja.
- Okrenite birač dužine boda na "0".
- Podesite širinu boda u skladu sa veličinom slova ili dizajna.

**Priprema za monograme ili vezenje**

- Nacrtajte željeno slovo ili dizajn na licu tkanine
- Razvucite i postavite tkaninu u ram za vez koliko je to jako moguće.
- Postavite tkaninu ispod igle. Proverite da je nosač stopice u najnižoj poziciji.
- Okrenite toččić balansa ka sebi da bi ste izvukli donji konac kroz tkaninu. Sašijte nekoliko sigurnosnih bodova u početnoj tački.
- Držite ram sa obe ruke i vodite ga.

Vratite transporter u levo, poziciju za normalno šivenje kada završite.

**Obratite pažnju:**

Nije "S" oznaka prikazana na regulatoru dužine boda modela Moscow 2/3.

**SL****Monogrami in vezenje z vezilnimi okvirji**

Vezilni obroč je dobavljen kot dodatna oprema

- Nastavite gumb za izbor šivov na "Σ".
- Izberite nastavitve stroja, kot je prikazano na sliki.
- Odstranite nogico in držalo nogice.
- Potisnite vzvod transporterja v desno, da boste transporter spustili. (1)
- Spustite ročico za dviganje nogice navzdol.
- Dolžino šiva nastavite na "0".
- Širino šiva prilagodite velikosti črk ali vzorca.

**Priprava za vezenje in izdelovanje monogramov**

- Narišite zelen vzorec ali črko na pravo stran blaga.
- Napnite blago, kolikor je mogoče, v vezilni okvir.
- Položite blago pod iglo. Poskrbite, da bo osovina nogice v najnižjem položaju. (2)
- Obrnite ročno kolo in izvlecite spodnjo nit. Zašijte nekaj šivov v začetni točki.
- Držite okvir z obema rokama in ga vodite med delom.

Za normalno delo dvignite transporter nazaj s premikom vzvoda v levo.

**Prosimo upoštevajte:**

Pri modelu Moscow 2/3 na gumbu za izbiro dolžine šiva ni oznaka "S".

**PL****Monogramy i haftowanie**

Tamborek dostępny opcjonalnie.

- Ustaw maszynę tak, jak zostało to zilustrowane.
- Wybierz ścieg "Σ".
- Zdejmij stopkę wraz z jej mocowaniem.
- Opuść ząbki transportu, przesuwając dźwignię podnoszenia i opuszczania ząbków transportu w prawo. Zauważ, że ząbki zostały opuszczone. (1)
- Opuść dźwignię opuszczania stopki zanim zaczniesz szyć.
- Ustaw długość ściegu w pozycji "0".
- Ustaw szerokość ściegu w zależności od rozmiaru liter, cyfr lub wzoru.

**Przygotowujemy się do wykonywania monogramów oraz haftów.**

- Narysuj dowolne słowo, bądź wzór na materiale.
- Naciągnij materiał w tamborku tak, aby był sztywny.
- Umieść materiał pod igłą. Zanim zaczniesz szyć upewnij się, czy dźwignia podnoszenia stopki została opuszczona.
- Obróć kołem zamachowym do siebie i przeciągnij nitkę dolną przez materiał do góry. Zrób kilka ściegów zabezpieczających.
- Trzymając tamborek w dwóch rękach, prowadź go.

Po zakończeniu pracy, przesun dźwignię podnoszenia i opuszczenia ząbków transportu w lewe położenie (normalne szycie).

**Zauważ:**

W modelu Moscow 2/3 na pokrętle regulującym długość ściegu nie występuje symbol „S”.

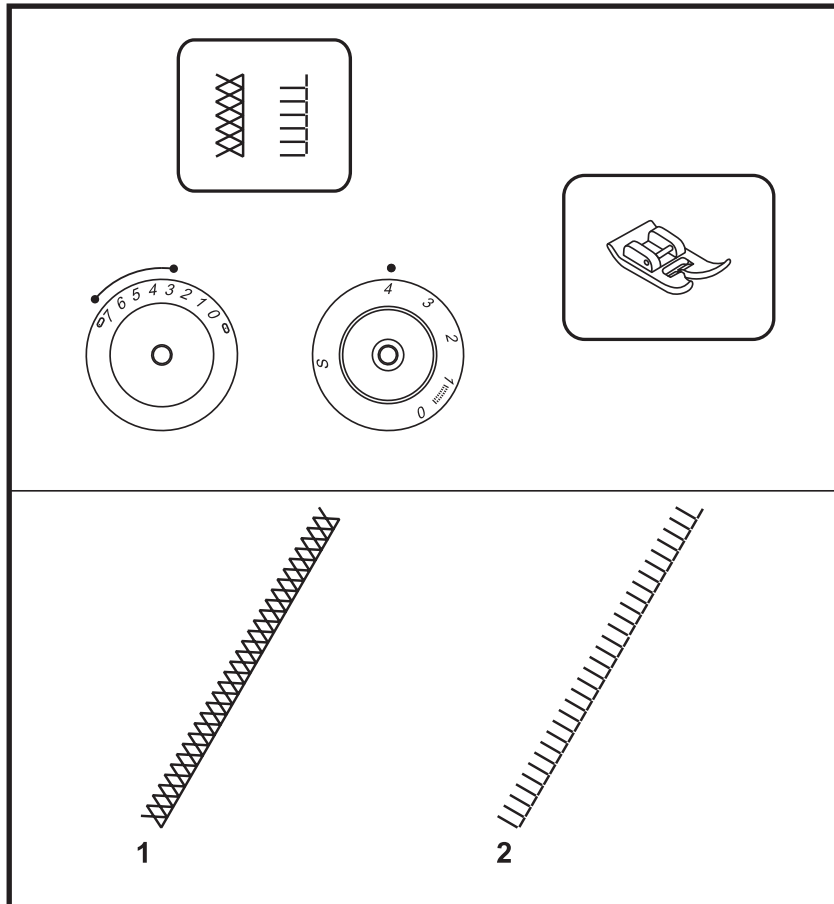
**Moscow 2 / 3 / 5 / 7****HR** Quilt ubod

Stroj podesimo kako je prikazano na slici.  
Gumb za širinu i duljinu boda podesimo ovisno o vrsti tkanine.

Gumb za duljinu boda postavljamo na 4.  
Gumb za širinu boda postavljamo između "3"- "5". (modeli Moscow 2/3)  
Gumb za širinu boda postavljamo između "3"- "7". (modeli Moscow 5/7)

**Quilt ubod (1)**

Gumb za izbor boda postavljamo na "zigzag".  
Za sve vrste tkanina i radnji.

**Quilt ubod (2)**

Gumb za izbor boda postavljamo na "zigzag".  
Za sve vrste tkanina i radnji.

**Pripazite!**

Kod modela Moscow 2/3 nema okretni kotač sa oznakom pozicije "5".

**SR** Quilt bod

Podesite mašinu kao što je ilustrovano.  
Okrenite birače širine i dužine u skladu sa tkaninom koja se koristi.

Birač dužine boda "4"  
Birač širine boda "3" - "5" (model  
Moscow 2/3)  
Birač širine boda "3" - "7" (model  
Moscow 5/7)

**Quilt (1)**

Birač bodova na "☰"  
Za sve tkanine i sve vrste rada.

**Quilt (2)**

Birač bodova na "☷"  
Za sve tkanine i sve vrste rada.

**Obratite pažnju:**

Nije "S" oznaka prikazana na regulatoru  
dužine boda modela Moscow 2/3.

**SL** Prešivni šiv - Šiv za izdelovanje prešitih odej

Izberite nastavitve stroja, kot je prikazano na sliki.  
Dolžino in širino šiva prilagodite vrsti blaga.

Dolžino šiva nastavite na "4".  
Širino šiva izberite med 3 in 5 (model  
Moscow 2/3)  
Širino šiva izberite med 3 in 7 (model  
Moscow 5/7)

**Prešivni šiv (1)**

Nastavite gumb za izbor šivov na "☰". Za vse vrste blaga in dela.

**Prešivni šiv (2)**

Nastavite gumb za izbor šivov na "☷". Za vse vrste blaga in dela.

**Prosimo upoštevajte:**

Pri modelu Moscow 2/3 na gumbu za izbiro dolžine šiva ni oznake "S".

**PL** Pikowanie

Ustaw maszynę w taki sposób, jak zostało to zilustrowane.  
Długość i szerokość ściegu ustaw w zależności od zastosowanego przez siebie materiału.

Zalecana długość ściegu "4".  
Szerokość ściegu pomiędzy "3" - "5"  
(model Moscow 2/3)  
Szerokość ściegu pomiędzy "3" - "7"  
(model Moscow 5/7)

**Pikowanie (1)**

Pokrętko wyboru ściegu w pozycji "☰".  
Dla większości materiałów.

**Quilt (2)**

Pokrętko wyboru ściegu w pozycji "☷".  
Dla większości materiałów.

**Zauważ:**

W modelu Moscow 2/3 na pokrętkle regulującym długość ściegu nie występuje symbol „S”.

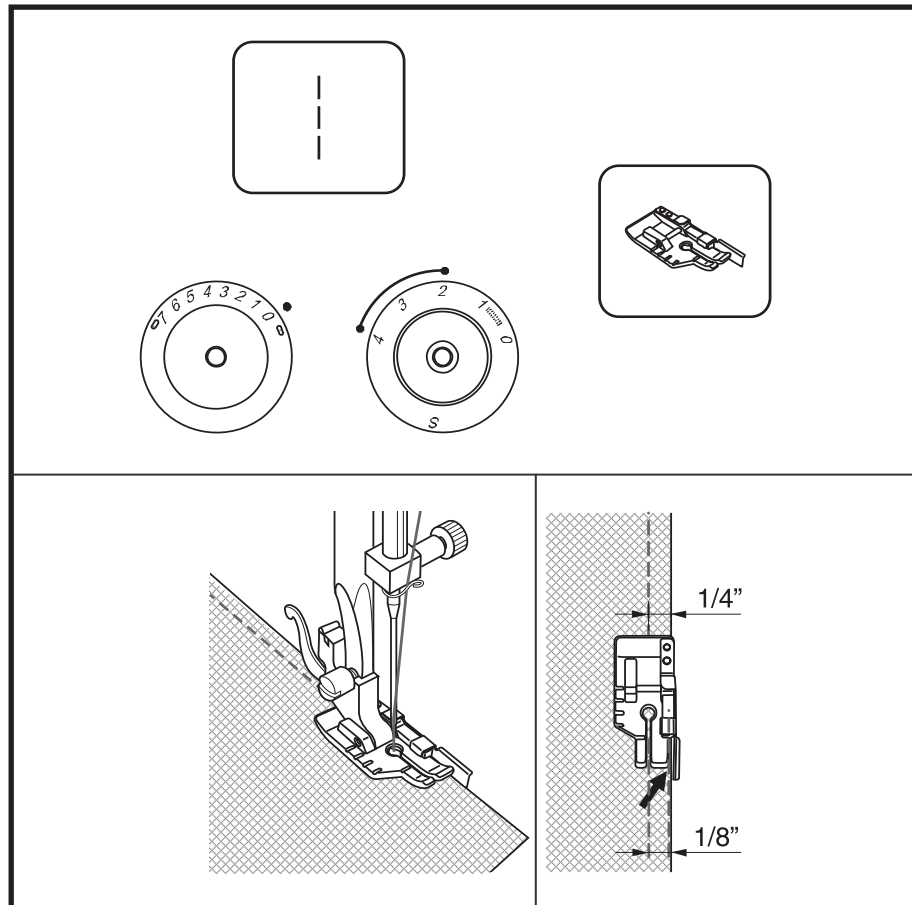
**Moscow 2 / 3 / 5 / 7****HR** Quiltanje

1/4" Quiltf-stopica je dostupna kao specijalni dodatni pribor i podesiva je između "2" - "4" okretnog kotača za duljinu boda. Kotač za izbor boda postavimo na "1". Srednja iglena pozicija

**Način rada:**

Dubina šava od 6 mm (1/4 inch). Šivaću tkaninu postavite ispod stopice na način, da rub tkanine dodiruje rub stopice. Šivajte šavove uzduž tkanine točno po rubu tako da nastane jedna dubina šava od 6 mm (1/4 inch).

Dubina šava od 3 mm (1/8 inch). Šivaću tkaninu postavite ispod stopice na način, da rub tkanine dodiruje desni vanjski rub stopice (pogledajte strelicu). Pri tom je mjera dubine šava točno 3 mm (1/8 inch).

Oznake na rubovima stopice su raspoređene sa razmakom od 6 mm (1/4 inch) ispred i iza igle. Srednja oznaka nalazi se u visini mjesta uboda igle. Oznake su od pomoći, ako Patchwork šavovi počinju ili završavaju unutar 6 mm (1/4 inch) ruba tkanine.

**Pažnja:**

*Ova stopica se smije koristiti samo za ravnim bodom i srednjom iglenom pozicijom.*

**Pripazite!**

*Kod modela Moscow 2/3 nema okretni kotač sa oznakom pozicije "S".*

**SR** Quilt

1/4" Quilting stopica je dostupna kao opcioni pribor

Podesite regulator dužine boda između "2" - "4".

Birač bodova na "1".

Centralna iglena pozicija.

**Procedura:**

Širina poruba 1/4 inča (6 mm)

Postavite tkaninu ispod stopice tako da je ivica tkanine u liniji sa vodičem za šivenje, šijte porub vodeći tkaninu duž inom vodiča tako da perfektni 1/4 inča porubi budu sašiveni.

Širina poruba 1/8 inča (3 mm)

Postavite tkaninu ispod stopice tako da ivica tkanine bude poravnata sa desnom ivicom stopice (pogledajte strelicu). Sašićete 1/8 inča porube.

Udubljenja sa leve strane stopice su 1/4 inča ispred i iza igle smešteni. Centralni urez je u liniji sa tačkom ubadanja igle. Oznake su veoma korisne kada radite pačvork i morate započeti ili završiti bod 1/4 inča od ivice tkanine.

**Pažnja:**

Ova stopica može biti upotrebljena isključivo sa ravnim bodom i centralnom iglenom pozicijom.

**Obratite pažnju:**

Nije "S" oznaka prikazana na regulatoru dužine boda modela Moscow 2/3.

**SL** Šivanje prešitih odej - Quilt

1/4" Nogica za Quilt šive je na voljo kot dodatni pribor.

Gumb za izbiro dolžine šiva nastavite med "2" in "4".

Gumb za izbiro šiva na "1".

Sredinski položaj igle.

**Postopek:**

Globina šiva 6 mm. Vstavite blago pod šivalno nogico tako, da je rob blaga poravnat z iglo. Šivajte šive tako, da blago vodite pod šivalno nogico in s tem ustvarite 6mm šive.

Globina šiva 3 mm. Vstavite blago pod šivalno nogico tako, da je rob blaga poravnat z desnim zunanjim robom šivalne nogice (glejte puščico). Tako bo globina šiva točno 3 mm.

Zareze na levem robu šivalne nogice so pred in za iglo v razdalji 6 mm. Sredinska zareza je poravnana z iglo. Oznake so v pomoč, ko se mora šiv za krpanje začeti ali končati 6mm od roba blaga.

**Pozor:**

To šivalno nogico lahko uporabljate le za ravni šiv s sredinskim položajem igle.

**Prosimo upoštevajte:**

Pri modelu Moscow 2/3 na gumbu za izbiro dolžine šiva ni oznake "S".

**PL** Pikowanie

1/4" Stopka do quiltingu dostępna jest jako akcesoria opcjonalne

Ustaw długość ściegu pomiędzy "2" - "4".

Przekręć pokrętkę wyboru na "1".

Ustawienie igły w centralnej pozycji

**Postępowanie:**

Wsuń materiał pod stopkę około 6 mm. Ułóż tkaninę tak aby krawędź materiału znajdowała się na brzegu stopki. Szyj przesuując materiał.

Aby uzyskać najlepsze efekty postaraj się aby nachodzące na siebie krawędzi materiałów wynosiły 3 mm.

Stopka posiada nacięcie o długości 6 mm, zakończone dziurką w którą wchodzi igła. Oznaczenia w postaci linii na stopce służą do łatwiejszego ustawienia krawędzi materiału pod stopką o szerokości 6 mm, tak aby było widoczne w którym miejscu zaczynamy a w którym kończymy szycie.

**Uwaga:**

Stopkę należy używać tylko przy ustawieniu ściegu prostego i ustawieniu igły centralnym położeniu.

**Zauważ:**

W modelu Moscow 2/3 na pokrętkle regulującym długość ściegu nie występuje symbol „S”.

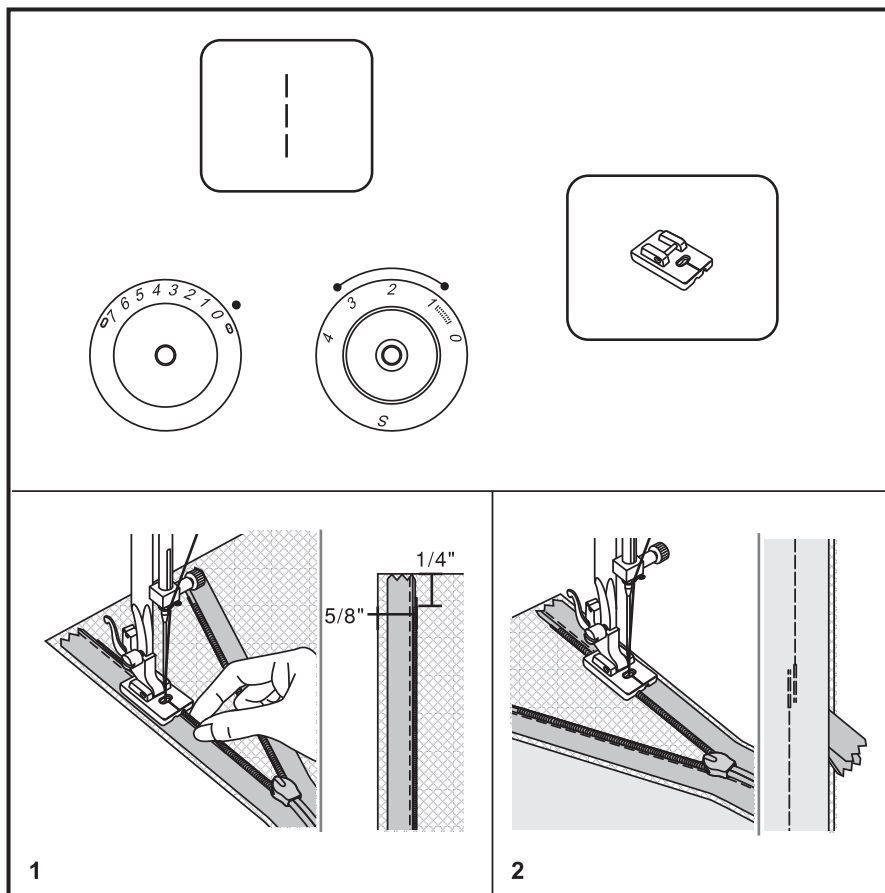
**Moscow 2 / 3 / 5 / 7****HR****Stopica za šivanje skrivenih zatvarača**

Stopica za šivanje skrivenih zatvarača je dostupna samo kao specijalna dodatna oprema.

Ova šivača stopica se koristi kod šivanja skrivenih zatvarača, koje nakon ušivanja budu prekrivena šavom, da budu nevidljiva. Postavite u stroj stopicu za šivanje skrivenih zatvarača, podesite poziciju igle u sredinu i postavite stroj za šivanje ravnog boda. Duljinu transporta podesite ovisno o tkanini od 1,0 - 3,0 mm. Otvoreni zatvarač smjestite obratno na desnu stranu tkanine (slika 1).

Rub tkanine polegnite na 5/8 inch oznaku na ubodnoj pločici. Zatvarač smjestite tako, da spiralni red leži ispod desnog proreza na otvoru šivaće stopice i da je zatvarač smješten i udaljen 1/4 inch od gornjeg ruba tkanine.

Zatvarač šivamo sve do prvog kraja.

Odstranimo šivaću tkaninu iz stroja.

Kako bi sašili drugu polovicu zatvarača moramo rub tkanine (slika) smjestiti na 5/8 inch oznaku na ubodnoj pločici.

Spiralni red zatvarača smještamo ispod lijevog otvora šivaće stopice i šivamo zatvarač do kraja.

Odstranite šivaću tkaninu iz stroja.

Zatvorite zatvarač. Preklopite tkaninu na način, da bude kraj zatvarača (slika 2) u desno. Uz pomoć pribadače učvrstite.

Stopicu za šivanje zatvarača zamijenite za jednu normalnu-šivaću stopicu i šivajte ravnim bodom čisto uz zatvarač i na kraju učvrstite šav.

Stopicu za šivanje zatvarača zamijenite za jednu normalnu-šivaću stopicu i šivajte ravnim bodom čisto uz zatvarač i na kraju učvrstite šav.

**Pripazite!**

Kod modela Moscow 2/3 nema okretni kotač sa oznakom pozicije "5".

**SR****Stopica za nevidljivi  
rajsferšlus**

Ova stopica je dostupna kao opcioni pribor.

Ova stopica se koristi za postavljanje nevidljivih Rajsferšlusa tako da oni budu pokriveni porubom i uopšte sakriveni. Postavite stopicu na mašinu. Podesite iglu u centralni položaj i mašinu na ravan bod. Dužina boda zavisi od tkanine. Podesite 1,0 - 3,0mm. Postavite otvorenu stopicu za rajsferšlus na desnu stranu tkanine, kao što je prikazano na slici 1. Postavite ivicu tkanine na 5/8 inča oznaku na ubodnoj ploči. Postavite rajsferšlus 1/4 inča ispod ivice tkanine.

Postavite rajsferšlus tako da upada u desno udubljenje na stopici i šijte sve dok stopica ne dotakne klizni deo. Uklonite tkaninu sa mašine.

Da postavite drugu polovinu rajsferšlusa, Postavite ivicu tkanine na 5/8 inča oznaku liniju na ubodnoj ploči, kao što je prikazano na slici 2. Postavite rajsferšlus tako da upada u levo udubljenje na stopici i šijte sve dok stopica ne dotakne klizni deo. Zatvorite rajsferšlus. Vodite tkaninu tako da rajsferšlus bude s desne strane kao što je prikazano na slici 2.

Upotrebite špenadle da pričvrstite tkaninu. Promenite regularnu šivaću stopicu i šijte što je moguće bliže nasuprot rajsferšlusu ,sa ravnim bodom.

Na kraju ostatke prišijte dopunskim napred ili nazad bodovima.

**Obratite pažnju:**

Nije "S" oznaka prikazana na regulatoru dužine boda modela Moscow 2/3.

**SL****Šivalna nogica za skrite  
zadrge**

Ta nogica je na voljo kot dodatni pribor.

Uporablamo jo za skrite zadrge, ki so prekrite z blagom in zato nevidne. Pritrdite nogico za nevidne zadrge. Nastavite sredinski položaj igle in na ravni šiv. Dolžina šiva je odvisna od materiala, od 1,0 - 3,0 mm. Odpeto, narobe obrnjeno zadrgo položite na desno stran blaga, kot je prikazano na sliki (1). Rob blaga položite na oznako 16 mm. Zadrgo položite 6 mm pod zgornji rob blaga. Vstavite jo tako, da je spirala pod desnim šivalnim izrezom in je zadrga od zgornjega roba blaga oddaljena 16 mm. Zadrgo šivajte, dokler nogica ne udari ob drsnik. Odstranite blago. Zaprite zadrgo. Prepognite blago tako, da je konec zadrge na desni strani (slika 2). Za pritrditev blaga uporabite buciko. Nastavite nogico za splošno šivanje in šivajte kolikor se da blizu z ravnim šivom proti zadrghi. Na koncu šiva šiv ojačajte tako, da naredite še nekaj prekrivajočih šivov (naprej in nazaj).

**Prosimo upoštevajte:**

Pri modelu Moscow 2/3 na gumbu za izbiro dolžine šiva ni oznake "S".

**PL****Stopka do zamków  
krytych**

Stopka ta jest dostępna jako akcesoria opcjonalne.

Powyzsza stopka służy do wszywania zamków błyskawicznych tak aby były one schowane pod krawędzią materiału. Zamocuj stopkę do zamków krytych, ustaw pozycję igły w położeniu centralnym oraz ustaw ścięg prosty przy pomocy pokrętki wyboru ścięgu. Długość ścięgu powinna być ustawiona w przedziale od 1.0 - 3.0 mm. Połóż otwarty zamek tak aby dół zamka znajdował się po prawej stronie materiału, tak jak jest to pokazane na rysunku 1.

Krawędź tkaniny powinna się znajdować na linii narysowanej na płytce ścięgowej z oznaczeniem 5/8 cala (1.5 cm).

Przyłóż zamek błyskawiczny w odległości 6 mm od krawędzi materiału. Używając prawej ręki przytrzymaj materiał i przyszyj zamek błyskawiczny.

Aby przyszyć drugą połowę zamka błyskawicznego użyj linii narysowanej na płytce ścięgowej z oznaczeniem 5/8 cala (1.5 cm), tak jak jest to pokazane na rysunku 2. Używając lewej ręki przytrzymaj materiał i przyszyj zamek błyskawiczny. Zasuń zamek błyskawiczny. Nakryj materiałem część zamka błyskawicznego i przeszyj, postępuj tak jak na rysunku 2. Zmień stopkę na standardową i przeszyj ścięgiem prostym tak blisko zamka jak to możliwe.

Przeszyj kilka ścięgow wstecz w celu wzmocnienia przesytego szwu.

**Zauważ:**

W modelu Moscow 2/3 na pokrętkle regulującym długość ścięgu nie występuje symbol „S”.

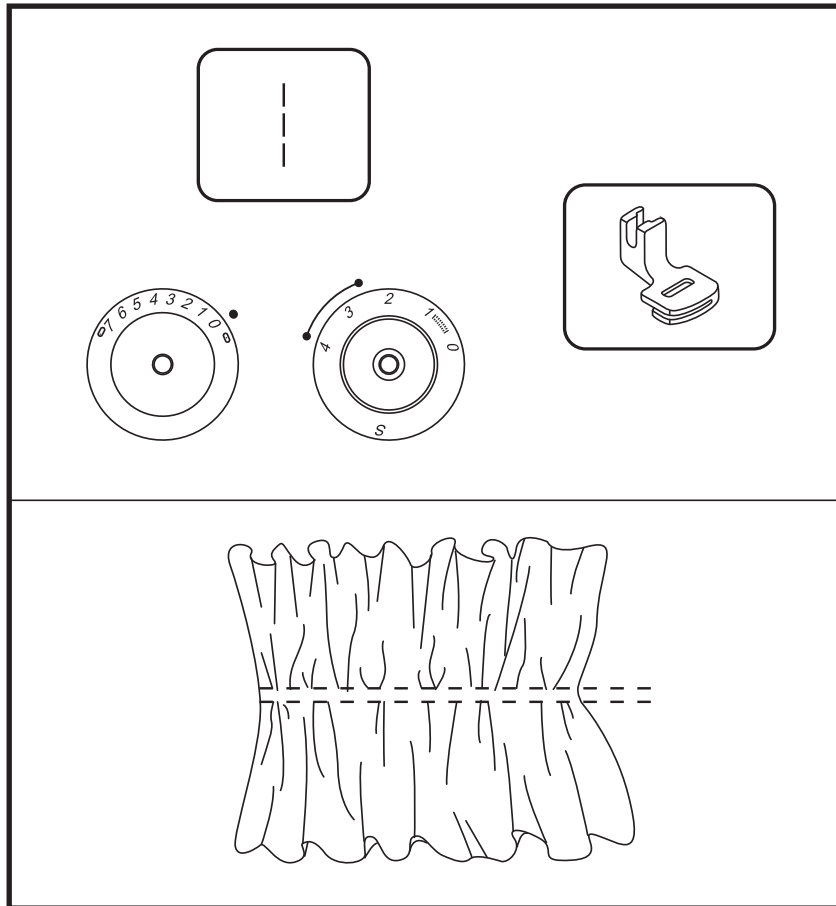
**Moscow 2 / 3 / 5 / 7****HR Nabiranje**

Šivaća stopica dostupna kao specijalni pribor

1. Montirajte stopicu za nabiranje. Postavite izborni gumb na "1". srednja iglena pozicija
2. Postavite gumb za duljinu boda između "2.5" - "4".
3. Šivajte jedan ili više ravnih uboda.
4. Za jače nabiranje napustite malo napetost gornjeg konca (na otprilike 2), tako da se donji konac nalazi na donjoj strani tkanine.
5. Povlačite za donji konac, kako bi nabrali tkaninu.

**Pripazite!**

Kod modela Moscow 2/3 nema okretni kotač sa oznakom pozicije "S".

**SR Nabiranje**

Šivaca stopica dostupna kao specijalni pribor

1. Postavite stopicu za nabiranje.  
Birač bodova na " | | ".  
Centralna pozicija igle.
2. Podesite birač dužine boda između "2.5" - "4".
3. Šijte jedan ili više redova ravnog boda.
4. Ako je potrebno veće nabiranje, opustite gornji konac (na oko 2) tako da donji konac leži ispod tj. na zadnjoj strani tkanine.
5. Povucite donji konac da više nabere tkaninu.

**Obratite pažnju:**

Nije "S" oznaka prikazana na regulatoru dužine boda modela Moscow 2/3.

**SL Nabiranje**

Šivalna nogica je dobavljiva kot dodatna oprema

1. Namestite nogico za nabiranje.  
Nastavite gumb za izbor šivov na " | | ".  
Srednji položaj igle.
2. Dolžino šiva nastavite med 2.5 in 4.
3. Zašijte enega ali več ravnih šivov.
4. Za močnejše nabiranje zrahljajte zgornjo nit (na približno 2), tako, da bo spodnja nit ležala na spodnji strani blaga.
5. Potegnite spodnjo nit, da se bo blago nabralo.

**Prosimo upoštevajte:**

Pri modelu Moscow 2/3 na gumbu za izbiro dolžine šiva ni oznake "S".

**PL Marszczenie**

Stopka jest dostępna opcjonalnie.

1. Załóż stopkę do marszczenia.  
Ustaw pokrętkę wyboru ściegu na " | | ".  
Wybierz środkową pozycję igły.
2. Ustaw długość ściegu pomiędzy "2.5" - "4".
3. Przeszyj jeden lub kilka rzędów ściegiem prostym.
4. Jeśli to nie wystarczy, zmniejsz napięcie górnej nitki (do około 2) tak, aby dolna nitka spoczywała po spodniej stronie materiału.
5. Pociągnij dolną nitkę, aby zmarszczyć bardziej materiał.

**Zauważ:**

W modelu Moscow 2/3 na pokrętkle regulującym długość ściegu nie występuje symbol „S”.

## Moscow 2 / 3

## HR Stopica gornjeg transporta

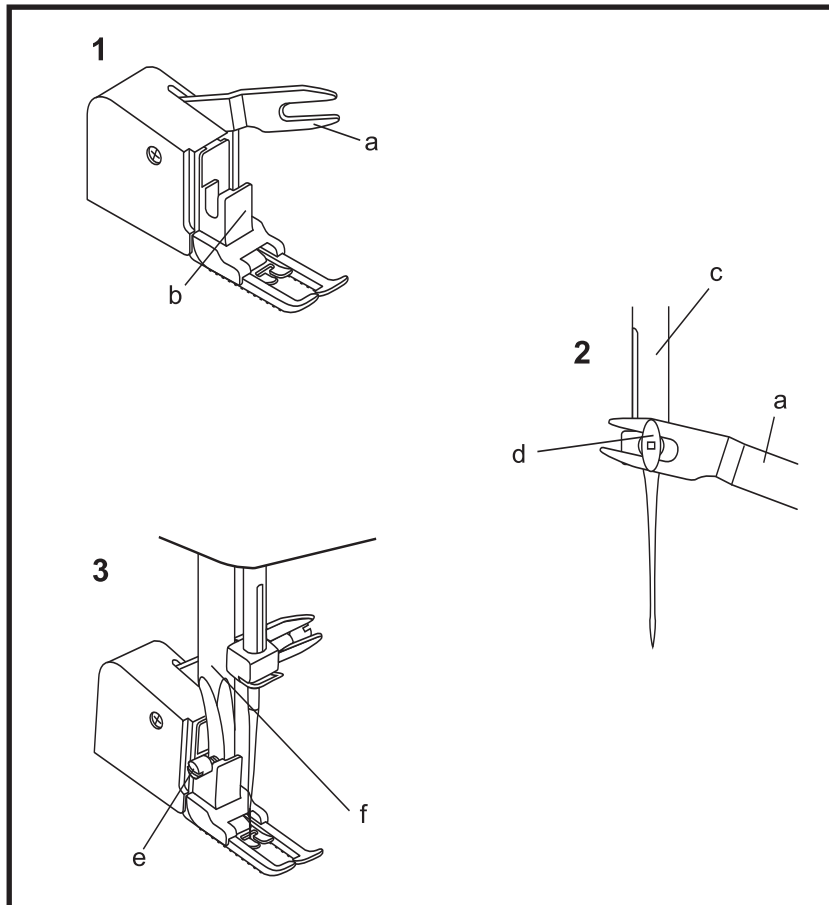

Šivaća stopica dostupna kao specijalni pribor

**Probajte uvijek najprije šivati bez stopice sa gornjim transportom i samo kada je potrebno ju koristite.**

Stopica sa gornjim transportom koja je dostupna kao dodatni pribor pomaže u vođenju gornjeg sa donjim slojem tkanine i poboljšava usklađenje kod šivanja Plaida, traka i mustri. Ova stopica onemogućava neravnomjeran transport kod jako problematičnih tkanina.

1. Podignimo osovinu šivaće stopice.
2. Odstranite držač šivaće stopice, ukoliko otvorimo vijak (3) (pogledajte str. 32).
3. Stopicu sa gornjim transportom umetnemo kako slijedi u stroj:
  - i) vijak za pričvršćenje igle mora uvijek stajati između vilice. (2)
  - ii) plastičnu učvršnu glavu povlačimo sa lijeva u desno, tako da ostane ležati na osovini šivaće stopice.
  - iii) spustimo osovinu šivaće stopice.
  - iv) zategnimo učvršni vijak.
4. Pripazite da su Vam vijak za pričvršćenje igle i vijak za pričvršćenje šivaće stopice dobro zategnuti.
5. Povucite donji konac prema gore i podmetnite oba konca ispod stopice sa gornjim transportom.

- a Vilica
- b Učvršna glava
- c Igljenjača
- d Vijak za pričvršćenje igle & držač
- e Vijak za pričvršćenje šivaće stopice
- f Osovina šivaće stopice

**SR****Stopica sa gornjim transporterom**

Šivaca stopica dostupna kao specijalni pribor

**Uvek probajte da prvo šijete bez ove stopice jer se ona treba koristiti samo kada je to neophodno.**

Stopica sa "gornjim transportom" ujednačava vodjenje gornjeg i donjeg sloja tkanine pri šivenju. Onemogućava neravnomeran transport kod problematičnih tkanina.

1. Podignite stopicu.
2. Uklonite "nosač stopice" (vidi str. 33)
3. Postavite "stopicu sa gornjim transportom" na mašinu na sledeci način
  - i) šraf za pričvršćivanje igle uvek mora da stoji između vilice. (2)
  - ii) plastična učvrсна glava se treba povući s leva na desno, tako da ostane da leži na osnovi šivaće stopice
  - iii) spustite osovinu šivaće stopice
  - iv) Zategnite šraf za fiksiranje.
4. Proverite da su "igleni šraf" i "šraf za fiksiranje" zategnuti.
5. Izvucite konac bobine. Postavite oba konca ispod stopice i sa zadnje strane.
  - a Vilica
  - b Učvrсна glava
  - c Igljenjača
  - d Šraf igle i držač
  - e Šraf za pričvršćivanje šivaće stopice
  - f Osovina šivaće stopice

**SL****Zgornji transporter**

Šivalna nogica je dobavljiva kot dodatna oprema

**Vedno najprej poskusite šivati brez zgornjega transporterja in le-tega uporabljajte samo v nujnih primerih.**

Kot dodatni pribor dobavljiv zgornji transporter izenačuje prenos na spodnje in zgornje blago in izboljšuje ujemanje pri sešivanju dveh kosov blaga različnih črt in vzorcev. Ta aparat preprečuje neenakomeren transport pri zelo problematičnih materialih.

1. Dvignite nogico.
2. Odstranite nogico z odvitjem vijaka (3) (glej stran 33).
3. Namestite zgornji transporter kot sledi:
  - i) Vijak za pričvrstitev igle mora sedeti med vilicami. (2)
  - ii) Plastično ploskev za pritrditev potisnite iz leve v desno, tako, da bo sedela na osnovi nogice in jo privijte z vijakom.
  - iii) Spustite osovinu nogice.
  - iv) Zategnite vijak za pričvrstitev.
4. Pazite, da bosta vijak za pričvrstitev igle in vijak za pričvrstitev zgornjega transporterja trdno privita.
5. Dvignite spodnjo nit in obe niti (spodnjo in zgornjo) namestite nazaj pod nogico.
  - a vilice
  - b ploskev za pritrditev
  - c osovina igle
  - d vijak za pritrditev in držalo igle
  - e vijak za pritrditev zg. transporterja
  - f osovina nogice

**PL****Stopka z górnym transporterem**

Stopka jest dostępna opcjonalnie.

**Zawsze najpierw spróbuj przesyć bez konieczności użycia stopki z górnym transporterem. Używaj ją wtedy, gdy to konieczne.**

Stopka z górnym transporterem umożliwia równy transport materiału z górnej i dolnej strony. Pomaga przy szyciu trudnych materiałów.

1. Unieś dźwignię podnoszenia stopki.
2. Zdejmij mocowanie stopki (zobacz strona 33).
3. Załóż stopkę z górnym transporterem w następujący sposób.
  - i) Ramię stopki powinno być wycięciem nasunięte na uchwyt mocującym igłę do igielnicy. (2)
  - ii) Jednocześnie uchwyt mocowania stopki powinien zostać nasunięty na ramię stopki z lewej strony.
  - iii) Następnie opuszczamy stopkę.
  - iv) Przykręcamy ją śrubą do ramienia mocowania stopki.
4. Upewnij się, czy śruba mocowania igły i mocowania stopki są właściwie dokręcone.
5. Wyciąg nitkę dolną do góry. Przeciąg obie nitki pod stopką do tyłu.
  - a Ramię stopki z górnym transporterem
  - b Uchwyt mocowania stopki
  - c Igielnica
  - d Uchwyt mocowania igły i śruba do jej przykręcania
  - e Śruba mocowania stopki
  - f Ramię mocowania stopki

## Moscow 5 / 7

### HR Stopica gornjeg transporta

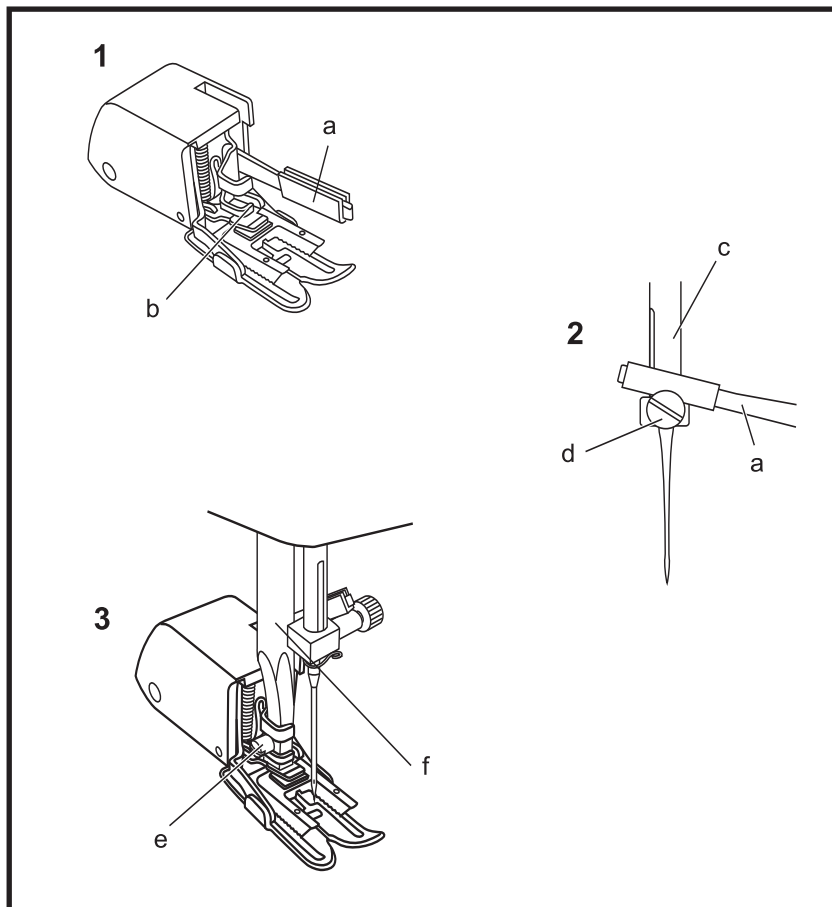

Šivaća stopica dostupna kao specijalni pribor

**Uvijek prvo probajte šivati bez stopice sa gornjim transportom pa tek onda ako je potrebno sa njom.**

Stopica sa gornjim transportom koja je dostupna kao dodatni pribor pomaže u vođenju gornjeg sa donjim slojem tkanine i poboljšava usklađenje kod šivanja Plaida, traka i mustri. Ova stopica onemogućava neravnomjeran transport kod jako problematičnih tkanina.

1. Podignimo osovinu šivaće stopice.
2. Odstranite držač šivaće stopice, ukoliko otvorimo vijak (3) (pogledajte str. 32).
3. Stopicu sa gornjim transportom umetnemo kako slijedi u stroj:
  - i) vijak za pričvršćenje igle mora uvijek stajati između vilice. (2)
  - ii) plastičnu učvršnu glavu povlačimo sa lijeva u desno, tako da ostane ležati na osovinu šivaće stopice.
  - iii) spustimo osovinu šivaće stopice.
  - iv) zategnimo učvršni vijak.
4. Pripazite da su Vam vijak za pričvršćenje igle i vijak za pričvršćenje šivaće stopice dobro zategnuti.
5. Povucite donji konac prema gore i podmetnite oba konca ispod stopice sa gornjim transportom.

- a Vilica
- b Učvršna glava
- c Igljenjača
- d Vijak za pričvršćenje igle & držač
- e Vijak za pričvršćenje šivaće stopice
- f Osovina šivaće stopice

**SR****Stopica sa gornjim transporterom**

Šivaca stopica dostupna kao specijalni pribor

**Uvek probajte da prvo šijete bez ove stopice jer se ona treba koristiti samo kada je to neophodno.**

Stopica sa "gornjim transportom" ujednačava vodjenje gornjeg i donjeg sloja tkanine pri šivenju. Onemogućava neravnomeran transport kod problematičnih tkanina.

1. Podignite stopicu.
2. Uklonite "nosač stopice" (vidi str. 33)
3. Postavite "stopicu sa gornjim transportom" na mašinu na sledeci način
  - i) šraf za pričvršćivanje igle uvek mora da stoji između vilice. (2)
  - ii) plastična učvrсна glava se treba povući s leva na desno, tako da ostane da leži na osnovi šivaće stopice
  - iii) spustite osovinu šivaće stopice
  - iv) Zategnite šraf za fiksiranje.
4. Proverite da su "igleni šraf" i "šraf za fiksiranje" zategnuti.
5. Izvucite konac bobine. Postavite oba konca ispod stopice i sa zadnje strane.
  - a Vilica
  - b Učvrсна glava
  - c Igljenjača
  - d Šraf igle i držač
  - e Šraf za pričvršćivanje šivaće stopice
  - f Osovina šivaće stopice

**SL****Zgornji transporter**

Šivalna nogica je dobavljiva kot dodatna oprema

**Vedno najprej poskusite šivati brez zgornjega transporterja in le-tega uporabljajte samo v nujnih primerih.**

Kot dodatni pribor dobavljiv zgornji transporter izenačuje prenos na spodnje in zgornje blago in izboljšuje ujemanje pri sešivanju dveh kosov blaga različnih črt in vzorcev. Ta aparat preprečuje neenakomeren transport pri zelo problematičnih materialih.

1. Dvignite nogico.
2. Odstranite nogico z odvitjem vijaka (3) (glej stran 33).
3. Namestite zgornji transporter kot sledi:
  - i) Vijak za pričvrstitev igle mora sedeti med vilicami. (2)
  - ii) Plastično ploskev za pritrditev potisnite iz leve v desno, tako, da bo sedela na osnovi nogice in jo privijte z vijakom.
  - iii) Spustite osovinu nogice.
  - iv) Zategnite vijak za pričvrstitev.
4. Pazite, da bosta vijak za pričvrstitev igle in vijak za pričvrstitev zgornjega transporterja trdno privita.
5. Dvignite spodnjo nit in obe niti (spodnjo in zgornjo) namestite nazaj pod nogico.
  - a vilice
  - b ploskev za pritrditev
  - c osovina igle
  - d vijak za pritrditev in držalo igle
  - e vijak za pritrditev zg. transporterja
  - f osovina nogice

**PL****Stopka z górnym transporterem**

Stopka jest dostępna opcjonalnie.

**Zawsze najpierw spróbuj przesyć bez konieczności użycia stopki z górnym transporterem. Używaj ją wtedy, gdy to konieczne.**

Stopka z górnym transporterem umożliwia równy transport materiału z górnej i dolnej strony. Pomaga przy szyciu trudnych materiałów.

1. Unieś dźwignię podnoszenia stopki.
2. Zdejmij mocowanie stopki (zobacz strona 33).
3. Załóż stopkę z górnym transporterem w następujący sposób:
  - i) Ramię stopki powinno oparte o uchwyt mocujący igłę do igielnicy. (2)
  - ii) Jednocześnie uchwyt mocowania stopki powinien zostać nasunięty na ramię stopki z lewej strony.
  - iii) Następnie należy opuścić stopkę.
  - iv) Przykręcamy ją śrubą ramienia mocowania stopki.
4. Upewnij się czy śruba mocowania igły i mocowanie stopki są właściwie dokręcone.
5. Wyciąg nitkę dolną do góry. Przeciąg obie nitki pod stopką do tyłu.
  - a Ramię stopki z górnym transporterem
  - b Uchwyt mocowania stopki
  - c Igielnica
  - d Uchwyt mocowania igły i śruba do jej przykręcania
  - e Śruba mocowania stopki
  - f Ramię mocowania stopki

## Moscow 2 / 3

HR Smještaj

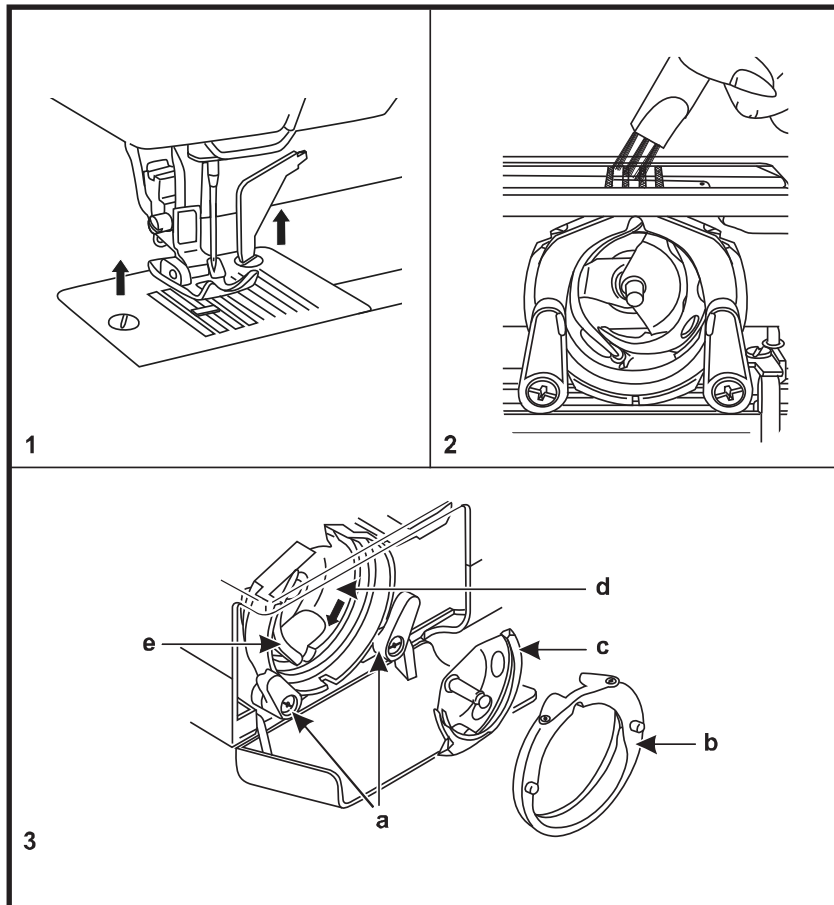

### Pažnja:

Glavni prekidač postavite "0". Stroj isključimo iz električne mreže, tako da izvučemo utikač iz utičnice prije nego li montiramo sve dijelove ili prije čišćenja.

### Čišćenje

#### Odstraniti ubodnu pločicu:

Iglu postavljamo u njezinu gornju poziciju. Odstranimo šivaći stol i preklopni poklopac. Otpustimo oba vijka, onda odmaknemo ubodnu pločicu. (1)

#### Čišćenje i uljenje hvatača konca:

Bobin izvadimo tako da povučemo za otvoreni nosić i izvlačimo bobin iz hvatača konca. (3) Oba držača kućišta hvatača konca (a) preklapimo na dolje. Odstranimo poklopac hvatača konca (b) i hvatač konca (c). Prvo očistimo sa kistom transporter (2), a zatim očistimo hvatač konca sa mekanom krpicom (c), kućište hvatača konca (d) i poklopac hvatača konca (b). Kod točaka (d) uljimo sa uljem za šivaće strojeve (1-2 kapi ulja). okrećemo zamašnjakom, sve dok tjerač (e) ne dođe u lijevu poziciju prema hvataču konca (c) i ponovno umetnemo poklopac hvatača konca (b) i sklopimo oba držača kućišta hvatača konca (a). Umetnimo ponovno špulicu, bobin i ubodnu pločicu.

### Važno:

Tkanina i ostaci konaca se moraju redovito odstranjivati. Vaš šivaći stroj bi morali redovito nositi na održavanje u Vaš BERNINA/BERNETTE stručni servis.

**SR Održavanje****Pažnja:**

Isključite mašinu na "0". Pre zamene bilo kojeg dela ili čišćenja ili podmazivanja mašinu treba obavezno isključiti.

**Čišćenje****Pomeranje ubodne ploče:**

Podignite igle u najviši položaj. Pomerite postolje za šivenje, prekrivni poklopac. Odvrnite oba šrafa i uklonite ubodnu ploču. (1)

**Čišćenje i podmazivanje hvatača konca:**

Izvucite bobinu držeći je pri tom za polugicu i povlačeći je iz ležišta (3). Pomerite oba držača ka spoljašnjosti (a). Pomerite poklopac ležišta (b) i hvatač (c). Čistite prvo zupce transportera četkicom (2). Onda mekom krpicom očistite hvatač (c), ležište (d) i poklopac (b). Podmažite tačket (d) (1 do 2 kapi) vsa uljem za šivaće mašine. Okrenite točak sve dok drajver (e) bude u levoj poziciji. Vratite hvatač (c) onda poklopac (b), vratite unazad dva držača (a). Ubacite bobinu i čahuru bobine i poklopac.

**Napomena:**

Kada je igla spuštena ne može se pomerati ležište.

**Važno:**

Tkanina, ostaci konaca i slično se moraju redovno očistiti jer mogu izazvati smetnje u radu mašine. Povremeno posetite svog BERNINA serviser.

**SL Vzdrževanje****Pozor:**

Izklopite glavno stikalo ("0")! Izključite stroj iz električnega omrežja, preden se lotite kakršnihkoli vzdrževalnih del, menjave delov ali čiščenja.

**Čiščenje****Odstranjevanje vbodne plošče:**

Dvignite iglo v najvišji položaj. Odstranite šivalno mizico in odprite pokrov zajemalca. Odvijte oba vijaka in odstranite vbodno ploščo. (1)

**Čiščenje in oljenje zajemalca:**

Odstranite čolnicek iz zajemalca. (3) Oba zatiča oboda (a) potisnite navzven. Odstranite obod (b) in zajemalec (c). Najprej očistite transporter s čopičem (2), nato pa še zajemalec (c), ležišče zajemalca (d) in obod, ki pokriva zajemalec (b) z nežno krpo. Naoljite točki (d) s strojnim oljem (1-2 kapljici). Obrnite ročno kolo, doler ni gonilo (e) v levem položaju. Zajemalec (c) in obod (b) ponovno vstavite in potisnite oba zatiča (a) spet nazaj v prvotni položaj. Namestite nazaj še vretenca, čolnicek in vbodno ploščo.

**Pozor:**

Če je igla v spodnjem položaju ni možno odsrtaniti zajemalca.

**Pomembno:**

ostanke blaga in niti morate redno odstranjevati. Prav tako naj stroj v rednih presledkih pregleda tudi pooblaščen serviser.

**PL Konserwacja i czyszczenie****Uwaga:**

Zawsze wyłącz maszynę, wyłącznik w pozycji "0", przed zakładaniem lub ściąganiem jakichkolwiek części oraz przed czyszczeniem.

**Czyszczenie:****Ściągnij płytkę ściegową:**

Podnieś igłę do jej najwyższej pozycji. Zdejmij pojemnik na akcesoria i otwórz pokrywkę kosza chwytacza i bębena. Odkręć śruby mocujące płytkę ściegową i zdejmij ją. (1)

**Czyszczenie i oliwienie chwytacza:**

Wyciągnij bębenek z kosza chwytacza, trzymając go za zamek (3). Odsuń na bok ramiona (a) przytrzymujące klamrę dociskową (b) i wyciągnij chwytacz (c). Przeczyść szczoteczka zębki transportu z zabrudzeń (2). Używając miękkiej tkaniny wyczyść chwytacz (c), kosz chwytacza (d) klamrę dociskową (b). Naoliw w punkcie (d) łożo chwytacza (1 do 2 kropli). Obróć kołem zamachowym tak, aby czółenko (e) znajdowało się w swojej lewej pozycji. Załóż chwytacz (c) następnie klamrę dociskową (b), przesun z powrotem oba ramiona ją przytrzymujące (a). Włóż bębenek do kosza chwytacza i zamocuj płytkę ściegową.

**Zauważ:**

Kiedy igła jest opuszczona, chwytacza nie można wyciągnąć.

**Ważne:**

Skrawki materiału, nici i inne zanieczyszczenia muszą być systematycznie usuwane. Maszyna powinna być, co jakiś czas serwisowana.

## Moscow 5 / 7

HR Smještaj

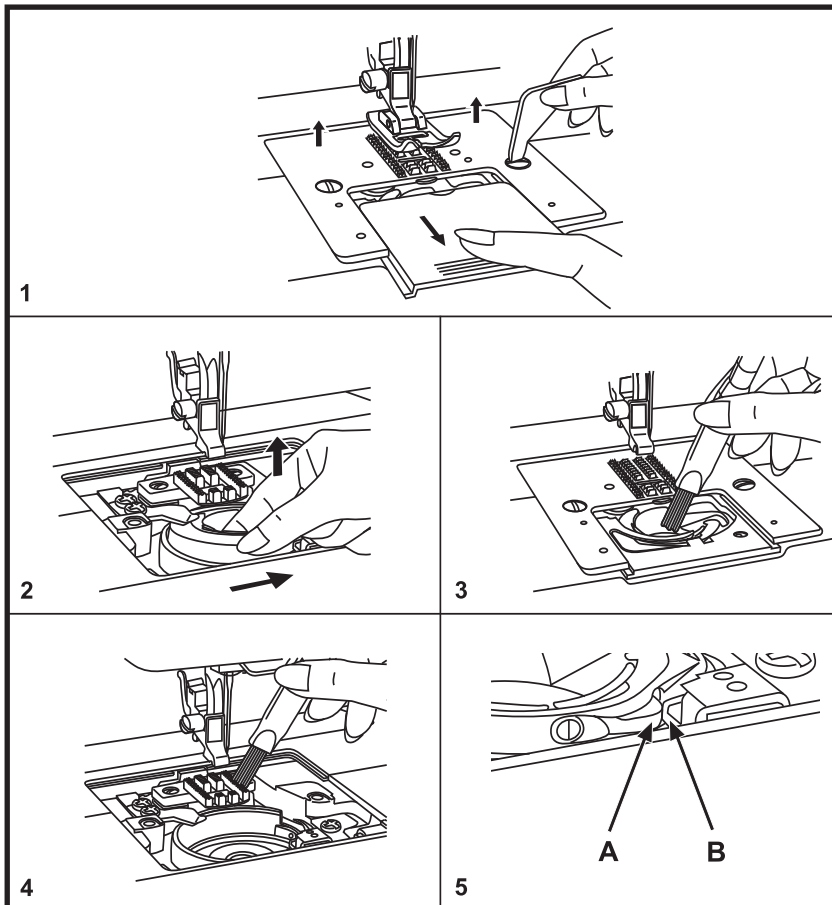

### Pažnja:

Glavni prekidač postavite "O". Stroj isključimo iz električne mreže, tako da izvučemo utikač iz utičnice prije nego li montiramo sve dijelove ili prije čišćenja.

### Čišćenje

1. Izvadite konce i dovedite iglenjaču u njenu gornju poziciju, šivaču stopicu, špuljicu sa donjim koncem i ubodnu pločicu. Otvorite poklopac nosača špuljice, odstranite oba vijka i nakon toga podignite ubodnu pločicu.
2. Nosač špuljice pritisnite u desno, podignite i odstranite.
3. Očistite kućište hvatača konca.
4. Očistite uz pomoć kista transporter i nosač špuljice.
5. Nosač špuljice postavljamo u kućište hvatača konca na način, da vrh (a) u stoperu (b) leži. Ubodnu pločicu montiramo uz pomoć dva vijka. Umetnemo iglu, montiramo šivaču stopicu i zatvorimo sa poklopcem nosač špuljice.

**Kontrola:** Kod okretanja zamašnjaka ne smijemo osjećati nikakav otpor. Nosač špuljice se ne smije zajedno okretati. Navedite šivači stroj koncem i šivajte jednu šivaču probu na istovjetnoj vrsti tkanine.

### Važno:

Tkanina i ostaci konca se moraju redovito odstranjivati. **Ovaj sistem hvatača konca se NE SMIJE uljiti!** Vaš šivači stroj bi morali redovito nositi na održavanje u Vaš BERNINA/BERNETTE stručni servis.

**SR** Održavanje**Pažnja:**

Isključite mašinu na "0". Pre zamene bilo kojeg dela ili čišćenja ili podmazivanja mašinu treba obavezno isključiti.

**Čišćenje****Uklanjanje ubodne ploče**

1. Podignite iglu u najviši položaj. Uklonite šivaću stopicu. Otvorite poklopac bobine, uклонite dva šrafa, zatim uklonite ubodnu ploču.
2. Pritisnite držač bobine u desno, podignite na gore i uklonite.
3. Očistite ležište bobine.
4. Očistite zupce na transporteru tkanine i držač bobine sa četkicom i potom suvom, nežnom krpom.
5. Vratite držač bobine kao što je prikazano na primeru (A) da upadne u ležište do stopera (B). Vratite ubodnu ploču i dva šrafa. Ubacite bobinu. Zatvorite poklopac bobine, vratite šivaću stopicu.

**Važno:**

Tkanina, ostaci konca i konci treba da regularno budu uklonjeni. **Drop-in system grajfera NE SME biti podmazivana nikakvim uljem.** Vaša mašina treba da bude servisirana u redovnim intervalima kod Vašeg lokalnog diilera.

**SL** Vzdrževanje**Pozor:**

Izklopите glavno stikalo ("0")! Izključite stroj iz električnega omrežja, preden se lotite kakršnihkoli vzdrževalnih del, menjave delov ali čišćenja.

**Čišćenje****Odstranite vbodno ploščo**

1. Dvignite iglo v najvišjo lego. Odstranite šivalno nogico. Odprite zapiralno ploščo, odstranite dva vijaka in odstranite vbodno ploščo.
2. Potisnite čolniček v desno, ga dvignite in odstranite.
3. Očistite zajemalec.
4. Očistite transporter in čolniček s ščetko in nato še z mehko, suho krpo.
5. Čolniček položite v zajemalec tako, da se konica (A) prilaga držalu (B). Ponovno pritrdite vbodno ploščo in dva vijaka. Vstavite vretence. Zaprite zapiralno ploščo in pritrdite šivalno nogico.

**Preizkus:**

Pri obračanju ročnega kolesa z roko stroj ne sme teči težko. Čolniček se ne sme obračati. Stroj vdenite in naredite na krpi blaga preizkus šivanja - polagoma.

**Pomembno:**

**Blago, puh in niti je treba redno odstranjovati. Čolnička NE SMETE oljiti.** Vaš šivalni stroj redno servisirajte pri Vašem najbližjem prodajalcu. Prvi servis priporočamo ob normalni uporabi stroja po 30. mesecih, potem pa približno na vsakih pet let.

**PL** Czyszczenie i konserwacja**Uwaga:**

Zawsze wyłącz maszynę, wyłącznik w pozycji "0" przed zakładaniem lub ściąganiem jakichkolwiek części oraz przed czyszczeniem.

**Czyszczenie****Wyciąganie płytki ścięgowej**

1. Ustaw igłę w najwyższym położeniu. Wymontuj uchwyt mocowania stopki. Wyjmij osłonę kosza szpulki, wykręć dwie śruby, zdejmij płytkę ścięgową.
2. Naciśnij koszyk szpulki tak aby można było go wyciągnąć z chwytacza.
3. Wyczyść chwytacz.
4. Wyczyść zębki transportu oraz koszyk szpulki szczoteczką oraz lekko zwilżoną szmatką.
5. Włóż koszyk szpulki do chwytacza według wskazówki (A), zwróć uwagę na zderzak chwytacza (B). Włóż płytkę ścięgową i przykręć dwoma śrubkami. Wstaw szpulkę. Zamknij osłonkę kosza szpulki, załóż uchwyt mocowania stopki.

**Ważne:**

Resztki nici, materiałów oraz kurz muszą być regularnie usuwane. **Koszyka chwytacza NIE WOLNO smarować.** Maszyna powinna być oddawana do serwisu, celem regularnych przeglądów.

## Moscow 2 / 3 / 5 / 7

### HR Održavanje

#### Izmjena žaruljice

**Pažnja:** Glavni prekidač postavite na "0".  
Stroj isključimo iz električne mreže, tako da izvučemo utikač iz utičnice.

Odstranite pokrivalo, otpustimo vijak (a),  
odstranimo bočni poklopac (b). (1)

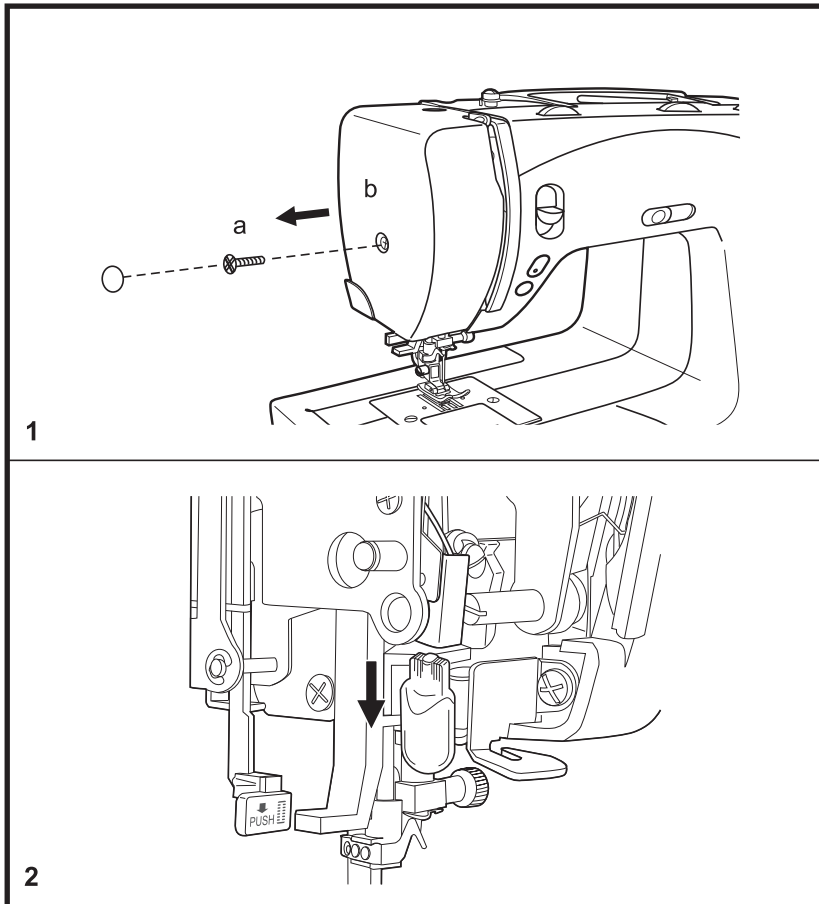

**Pažnja:** Prvo morate ostaviti staru žaruljicu  
da se ohladi, onda je odstranite i zamjenite.  
Za njenu izmjenu moramo je povući prema  
dolje. (2)

Koristite žaruljice kod 220/240 Volt od max  
220 Volt, 12V/ 5Watt.  
Žaruljice su dostupne u stručnom dućanu.  
Montirajte bočni poklopac, zategnite vijak,  
zatvorite gornje pokrivalo.

## SR Zena sijalice

### **Pažnja:**

*Isključite mašinu i sačekajte da se lampica ohladi pre nego je dodirnete.*

Odvrnite šraf (a) sa leve strane mašine i skinite poklopac (b). (1)

Povucite sijalicu na dole da bi ste je pomerili.  
Zamenite sijalicu istom od 12V/ 5w.  
Vratite poklopac i zavrните šraf da pričvrstite. (2)

## SL Vzdrževanje

### **Menjava žarnice**

#### **Pozor:**

*Izklopite glavno stikalo ("0")! Izključite stroj iz električnega omrežja.*

Odvijte vijak (a) in odstranite stranski pokrov (b). (1)

**Pozor:** *Najprej počakajte, da se žarnica ohladi, šele nato jo odstranite in zamenjajte. Pri odstranjevanju je povlecite navzdol. (2)*

Uporabljajte samo originalne žarnice 12V/ 5 Watt-ov.  
Namestite pokrov in pričvrstite vijak.  
Žarnice lahko kupite pri vašem prodajalcu z BERNINA proizvodi.

## PL Wymiana żarówki

### **Uwaga:**

*Wyłącz maszynę wyłącznikiem i poczekaj, aż żarówka ostygnie zanim dotkniesz ją.*

Odkręć śrubę (a) z lewej strony korpusu maszyny i zdejmij obudowę żarówki. (b). (1)

Wyciągnij żarówkę do dołu.  
W miejsce spalonej wstaw nową tego samego typu o mocy 12V/ 5W.  
Założ obudowę żarówki i przykręć ją śrubą. (2)

## HR Sprečavanje nastanka smetnji

Smetnja	Uzrok smetnji	Otklanjanje smetnji
Gornji konac puca	<ol style="list-style-type: none"> <li>1. Stroj je krivo naveden</li> <li>2. Napetost konca je prejaka</li> <li>3. Konac je predebeo za iglu</li> <li>4. Igla nije pravilno umetnuta</li> <li>5. Konac se osipao sa vretena konca, ispod na osovinicu</li> <li>6. Igla je oštećena</li> </ol>	<ol style="list-style-type: none"> <li>1. Navedimo stroj na novo</li> <li>2. Na regulatoru napetosti konca smanjimo napetost (manji broj)</li> <li>3. Birmo jaću iglu</li> <li>4. Izvadimo iglu i ponovno je umetnemo (plosnata strana batića igle mora biti prema nazad)</li> <li>5. Odstranimo konce i namotamo konac na špulicu</li> <li>6. Zamjenimo za novu iglu</li> </ol>
Krivi ubodi	<ol style="list-style-type: none"> <li>1. Igla nije pravilno umetnuta</li> <li>2. Igla je oštećena</li> <li>3. Koristili ste krivu debljinu igle</li> <li>4. Šivaća stopica je nepravilno umetnuta</li> </ol>	<ol style="list-style-type: none"> <li>1. Izvadimo iglu i ponovno je umetnemo (plosnati dio batića igle stoji na iza)</li> <li>2. Zamjenimo za novu iglu</li> <li>3. Uskladimo iglu na prema tkanini</li> <li>4. Provjerimo šivaću stopicu i ponovno je umetnemo</li> </ol>
Puknuće igle	<ol style="list-style-type: none"> <li>1. Igla je oštećena</li> <li>2. Šivaća stopica je nepravilno umetnuta</li> <li>3. Kriva debljina igle za ovaj materijal</li> <li>4. Umetnuta je kriva šivaća stopica</li> </ol>	<ol style="list-style-type: none"> <li>1. Zamjenimo za novu iglu</li> <li>2. Izvadimo iglu i ponovno je umetnemo (plosnati dio batića igle stoji na iza)</li> <li>3. Uskladimo iglu na prema tkanini</li> <li>4. Birajmo pravilnu šivaću stopicu</li> </ol>
Otpušteni šavovi	<ol style="list-style-type: none"> <li>1. Stroj je krivo naveden</li> <li>2. Bobin je nepravilno naveden</li> <li>3. Odnos igla-/tkanina-/ konac je krivi</li> <li>4. Kriva napetost konca</li> </ol>	<ol style="list-style-type: none"> <li>1. Provjerimo navođenje konca</li> <li>2. Bobin navodimo kako je prikazano na slici</li> <li>3. Debljina igle mora biti usklađena prema tkanini i koncu</li> <li>4. Ispravimo napetost konca</li> </ol>
Šavovi se skupljaju ili se tkanina povlači	<ol style="list-style-type: none"> <li>1. Igla je predebela za tkaninu</li> <li>2. Duljina boda je krivo podešena</li> <li>3. Napetost konca je prejaka</li> </ol>	<ol style="list-style-type: none"> <li>1. Birajmo tanju iglu</li> <li>2. Ponovno podesimo duljinu boda</li> <li>3. Smanjimo napetost konca</li> </ol>
Ubodi i transport su neravnomjerni	<ol style="list-style-type: none"> <li>1. Slaba kvaliteta konca</li> <li>2. Bobin je krivo naveden</li> <li>3. Tkaninu smo povlačili</li> </ol>	<ol style="list-style-type: none"> <li>1. Birajmo bolju kvalitetu konca</li> <li>2. Odstranimo bobin, na novo navedemo i pravilno umetnemo</li> <li>3. Ne povlačite za tkaninu dok šivate, nego pustite da stroj vodi tkaninu</li> </ol>
Stroj je glasan	<ol style="list-style-type: none"> <li>1. Stroj se mora nauljiti</li> <li>2. Prašina ili ulje na hvataču konca ili na igljenjaci</li> <li>3. Koristila se slaba kvaliteta</li> <li>4. Igla je oštećena</li> </ol>	<ol style="list-style-type: none"> <li>1. Na uljiti stroj kako je to opisano</li> <li>2. Čistimo kućište hvatača konca i transporter kako je to opisano</li> <li>3. Koristite samo fino kvalitetno mašinsko ulje</li> <li>4. Zamjenimo za novu iglu</li> </ol>
Stroj zapinje	<ol style="list-style-type: none"> <li>1. Konac je zaglavljen u hvataču konca</li> </ol>	<ol style="list-style-type: none"> <li>1. Odstranimo gornji konac i bobin, okrećimo rukom zamašnjakom u nazad i prema napred odstranimo ostatke konca. Uljimo kako je opisano.</li> </ol>

## Potencijalni problemi i rešenja **SR**

<b>Problem</b>	<b>Uzrok</b>	<b>Popravke</b>
Kida se gornji konac	<ol style="list-style-type: none"> <li>1. Konci nisu pravilno uvučeni</li> <li>2. Konac je prezategnut</li> <li>3. Konac je suviše debeo u odnosu na iglu</li> <li>4. Igla nije pravilno postavljena</li> <li>5. Konac se odmotava oko nosača špulne</li> <li>6. Igla je oštećena.</li> </ol>	<ol style="list-style-type: none"> <li>1. Ponovo uvucite konce</li> <li>2. Smanjite napetost konca (manji broj)</li> <li>3. Uzmite veću iglu</li> <li>4. Pomerite i ponovo ubacite iglu (ravna strana pozadi)</li> <li>5. Odstranite konce i ponovo namotajte špulnicu</li> <li>6. Zamenite iglu</li> </ol>
Krivi bodovi	<ol style="list-style-type: none"> <li>1. Igla nije pravilno postavljena</li> <li>2. Igla je oštećena.</li> <li>3. Upotrebljen je pogrešan broj igle</li> <li>4. Stopica nije pravilno postavljena</li> </ol>	<ol style="list-style-type: none"> <li>1. Pomerite i ponovo ubacite iglu (ravna strana pozadi)</li> <li>2. Ubacite novu iglu</li> <li>3. Odaberite iglu u skladu sa tkaninom</li> <li>4. Proverite i postavite stopicu pravilno</li> </ol>
Igla se lomi	<ol style="list-style-type: none"> <li>1. Igla je oštećena</li> <li>2. Igla nije pravilno postavljena</li> <li>3. Pogrešna finoća igle u odnosu na tkaninu</li> <li>4. Postavljena je pogrešna stopica</li> </ol>	<ol style="list-style-type: none"> <li>1. Ubacite novu iglu</li> <li>2. Ubacite iglu korektno (ravna strana pozadi)</li> <li>3. Odaberite iglu u skladu sa tkaninom</li> <li>4. Odaberite odgovarajuću stopicu</li> </ol>
Opušteni bodovi	<ol style="list-style-type: none"> <li>1. Konci nisu pravilno uvučeni</li> <li>2. Konac nije pravilno uvučen u bobinu</li> <li>3. Igla/tkanina/ konac kombinacija je pogrešna</li> <li>4. Pogrešna napetost konca</li> </ol>	<ol style="list-style-type: none"> <li>1. Proverite konce</li> <li>2. Uvucite konac u bobinu kao što je ilustrovano</li> <li>3. Finoća igle treba da odgovara koncu i tkanini</li> <li>4. Popravite napetost konca</li> </ol>
Štepovi se skupljaju ili se tkanina povlači	<ol style="list-style-type: none"> <li>1. Igla je suviše debela u odnosu na tkaninu</li> <li>2. Dužina boda nije pravilno podešena</li> <li>3. Konac je prezategnut</li> </ol>	<ol style="list-style-type: none"> <li>1. Izaberite finiju iglu</li> <li>2. Ponovo podesite dužinu boda</li> <li>3. Smanjite napetost konca</li> </ol>
Neravnomerni ubodi i transport tkanine	<ol style="list-style-type: none"> <li>1. Loš konac</li> <li>2. Konac je pogrešno uveden u bobinu</li> <li>3. Tkanina je vučena</li> </ol>	<ol style="list-style-type: none"> <li>1. Uzmite kvalitetniji konac</li> <li>2. Pomerite čahuru bobine, ponovo ubacite i uvucite pravilno konac</li> <li>3. Ne vucite tkaninu za vreme šivenja, pustite da to mašina radi</li> </ol>
Mašina je bučna	<ol style="list-style-type: none"> <li>1. Mašina se mora podmazivati</li> <li>2. Prašina ili ulje na hvataču konca ili iglenjači</li> <li>3. Upotrebljeno je ulje lošeg kvaliteta</li> <li>4. Igla je oštećena</li> </ol>	<ol style="list-style-type: none"> <li>1. Podmazite kao što je opisano</li> <li>2. Čistite kućiste bobine i transporter kao što je opisano</li> <li>3. Koristite isključivo kvalitetno ulje za šivace mašine</li> <li>4. Zamenite iglu</li> </ol>
Mašina zapinje	Konac je zaglavljen u hvataču konca	Izvucite gornji konac i čahuru bobine, okrenite točak unazad i unapred rukom da uklonite ostatke konca. Podmažite kao što je opisano.

**SL** Odprava motenj

<b>Motnja</b>	<b>Vzrok</b>	<b>Odprava motenj</b>
Zgornja nit se trga	<ol style="list-style-type: none"> <li>1. Stroj ni pravilno napeljan.</li> <li>2. Napetost niti je prevelika.</li> <li>3. Nit je predebela za iglo.</li> <li>4. Igla ni pravilno vstavljena.</li> <li>5. Nit je ovita okrog nosilca za sukanec.</li> <li>6. Igla je poškodovana.</li> </ol>	<ol style="list-style-type: none"> <li>1. Ponovno napeljite stroj.</li> <li>2. Zmanjšajte napetost niti (manjša številka).</li> <li>3. Izberite močnejšo iglo.</li> <li>4. Odstranite iglo in jo ponovno vstavite. (Ravna ploskev nazaj).</li> <li>5. Odstranite nit in jo ponovno navijte na vretence.</li> <li>6. Zamenjajte iglo.</li> </ol>
Nepravilni šivi	<ol style="list-style-type: none"> <li>1. Igla ni pravilno vstavljena.</li> <li>2. Igla je poškodovana.</li> <li>3. Uporabljate napačno debelino igle.</li> <li>4. Nogica ni pravilno vstavljena.</li> </ol>	<ol style="list-style-type: none"> <li>1. Odstranite iglo in jo ponovno vstavite. (Ravna ploskev nazaj).</li> <li>2. Vstavite novo iglo.</li> <li>3. Prilagodite iglo niti in blagu.</li> <li>4. Preglejte nogico in jo pravilno natakните.</li> </ol>
Igla se lomi	<ol style="list-style-type: none"> <li>1. Igla je poškodovana.</li> <li>2. Nogica ni pravilno vstavljena.</li> <li>3. Uporabljate napačno debelino igle.</li> <li>4. Vstavljena je napačna nogica.</li> </ol>	<ol style="list-style-type: none"> <li>1. Vstavite novo iglo.</li> <li>2. Pravilno vstavite iglo (Ravna ploskev nazaj).</li> <li>3. Prilagodite iglo niti in blagu.</li> <li>4. Izberite pravo nogico.</li> </ol>
Rahli šivi	<ol style="list-style-type: none"> <li>1. Stroj ni pravilno napeljan.</li> <li>2. vretence ni pravilno vstavljeno.</li> <li>3. Igla, blago in sukanec se ne ujemajo.</li> <li>4. Napačna napetost niti.</li> </ol>	<ol style="list-style-type: none"> <li>1. Preglejte napeljano nit.</li> <li>2. Navijte vretence, kot je prikazano na sliki.</li> <li>3. Prilagodite debelino igle niti in blagu.</li> <li>4. Popravite napetost niti.</li> </ol>
Šivi vlečejo skupaj ali pa se nabira blago	<ol style="list-style-type: none"> <li>1. Predebela igla za vrsto blaga.</li> <li>2. Dolžina šiva je napačno nastavljena.</li> <li>3. Premočna napetost niti.</li> </ol>	<ol style="list-style-type: none"> <li>1. Izberite tanjšo iglo.</li> <li>2. Ponovno nastavite dolžino šiva.</li> <li>3. Zmanjšajte napetost niti.</li> </ol>
Šivi in pomik sta neenakomerna	<ol style="list-style-type: none"> <li>1. Slaba kvaliteta sukanca.</li> <li>2. Vretence je napačno navito.</li> <li>3. Preveč ste vlekli blago.</li> </ol>	<ol style="list-style-type: none"> <li>1. Izberite kvalitetnejši sukanec.</li> <li>2. Odstranite čolniček, ga pravilno napeljite in ponovno vstavite.</li> <li>3. Med šivanjem ne vlecite blaga, pustite, da stroj sam transportira blago.</li> </ol>
Stroj je preglasen	<ol style="list-style-type: none"> <li>1. Naoljiti morate stroj.</li> <li>2. Prah ali olje na zajemalcu ali osovini igle.</li> <li>3. Slaba kvaliteta olja.</li> <li>4. Igla je poškodovana.</li> </ol>	<ol style="list-style-type: none"> <li>1. Oljite, kot je opisano.</li> <li>2. Zajemalca in transporter čistite, kot je opisano.</li> <li>3. Uporabljajte le olje najboljše kvalitete.</li> <li>4. Zamenjajte iglo.</li> </ol>
Stroj se zatika	<ol style="list-style-type: none"> <li>1. Nit se je zapletla v zajemalca.</li> </ol>	<ol style="list-style-type: none"> <li>1. Odstranite zgornjo nit in čolniček, obrnite ročno kolo naprej in nazaj ter odstranite ostanke blaga in niti. Naoljite, kot je opisano.</li> </ol>

## Poradnik - jak radzić sobie z niektórymi problemami

PL

<b>Problemy</b>	<b>Przyczyny</b>	<b>Rozwiązania</b>
Zrywa górną nitkę.	<ol style="list-style-type: none"> <li>1. Maszyna jest źle nawleczona</li> <li>2. Naprężenie nici jest zbyt duże</li> <li>3. Nić jest zbyt gruba dla igły</li> <li>4. Źle założona igła</li> <li>5. Nitka górna owinęła się wokół kołka</li> <li>6. Igła jest uszkodzona</li> </ol>	<ol style="list-style-type: none"> <li>1. Nawlecz ponownie maszynę</li> <li>2. Zmniejsz naprężenie nici (niższy numer)</li> <li>3. Zastosuj większą igłę</li> <li>4. Wyciągnij igłę i załóż ją ponownie (płaską stroną do tyłu)</li> <li>5. Wyciąg szpulkę i nawiń ją ponownie</li> <li>6. Zmień igłę</li> </ol>
Przepuszcza ścięgi.	<ol style="list-style-type: none"> <li>1. Igła jest źle założona</li> <li>2. Igła jest uszkodzona</li> <li>3. Źle dobrany rozmiar igieł</li> <li>4. Źle zamocowana stopka</li> </ol>	<ol style="list-style-type: none"> <li>1. Wyciągnij igłę i załóż ją ponownie (płaską stroną do tyłu)</li> <li>2. Załóż nową igłę</li> <li>3. Zastosuj igłę odpowiednią do użytych nici i materiału</li> <li>4. Sprawdź i załóż poprawnie stopkę</li> </ol>
Łamie igłę.	<ol style="list-style-type: none"> <li>1. Igła jest uszkodzona</li> <li>2. Igła jest źle założona</li> <li>3. Źle dobrany rozmiar igły do materiału</li> <li>4. Zła stopka została założona</li> </ol>	<ol style="list-style-type: none"> <li>1. Załóż nową igłę</li> <li>2. Wyciągnij igłę i załóż ją ponownie (płaską stroną do tyłu)</li> <li>3. Zastosuj igłę odpowiednią do użytych nici i materiału</li> <li>4. Zastosuj właściwą stopkę</li> </ol>
Zbyt luźne ścięgi	<ol style="list-style-type: none"> <li>1. Maszyna jest źle nawleczona</li> <li>2. Szpulka w bębnie jest źle nawleczona</li> <li>3. Źle dobrana kombinacja/ igły/ materiału/ nici</li> <li>4. Źłe naprężenie</li> </ol>	<ol style="list-style-type: none"> <li>1. Sprawdź naprężenie</li> <li>2. Nawlecz bębenek tak, jak zostało to zilustrowane</li> <li>3. Zastosuj odpowiedniej wielkości igłę do użytych nici i materiałów</li> <li>4. Popraw naprężenie</li> </ol>
Ścięgi zbiegają się lub marszczą	<ol style="list-style-type: none"> <li>1. Igła jest zbyt gruba dla materiału</li> <li>2. Długość ścięgu jest źle dobrana</li> <li>3. Naprężenie nici jest zbyt duże</li> </ol>	<ol style="list-style-type: none"> <li>1. Użyj cieńszej igły</li> <li>2. Ureguluj odpowiednio długość ścięgu</li> <li>3. Zmniejsz naprężenie</li> </ol>
Nierówny ściąg, transport materiału	<ol style="list-style-type: none"> <li>1. Kiepskiej jakości nici</li> <li>2. Szpulka w bębnie jest źle nawleczona</li> <li>3. Materiał się naciąga</li> </ol>	<ol style="list-style-type: none"> <li>1. Zastosuj lepszej jakości nici</li> <li>2. Wyciągnij bębenek, nawlecz go i załóż prawidłowo</li> <li>3. Nie ciągnij materiału podczas szycia, niech maszyna sama go przesuwają</li> </ol>
Maszyna pracuje głośno	<ol style="list-style-type: none"> <li>1. Maszyna wymaga oliwienia</li> <li>2. Zanieczyszczenia z materiału i oliwy są na chwytaczu</li> <li>3. Niewłaściwej jakości oliwka została użyta</li> <li>4. Igła jest uszkodzona</li> </ol>	<ol style="list-style-type: none"> <li>1. Naoliw maszynę tak, jak zostało to opisane</li> <li>2. Oczyszcz chwytacz i zębki transportu</li> <li>3. Używaj tylko dobrej jakości oleju do maszyn szycących</li> <li>4. Wymień igłę</li> </ol>
Maszyna się zacina	<ol style="list-style-type: none"> <li>1. Nitka owinęta jest wokół chwytacza</li> </ol>	<ol style="list-style-type: none"> <li>1. Wyciągnij górną nitkę i bębenek, obróć kołem zamachowym do tyłu i do przodu i wyciągnij resztki nici. Naoliw maszynę tak, jak zostało to opisane.</li> </ol>

**HR Indeks**

<b>A</b>		<b>K</b>		Povlačenje na gore donjeg konca 48	Stol za šivanje 22, 24
Aplikacije 104		Kordel stopica 92		Pregled 14, 16	Štopanje 100
Automatski uvođač konca u iglu 44		Korisni bodovi 96		Pretinac sa kratikm uputstvima 24	Stopica gornjeg transporta 118, 120
<b>B</b>		<b>M</b>		Pribor 18, 20	Stopica za porub 84
Bod saće 90		Monogrami i stikanje sa štik okvirom 108		Priključiti stroj na naponsku mrežu 26, 28	Stopica za šivanje skrivenih zatvarača 114
<b>C</b>		<b>N</b>		Start-Stop-tipka 54	
Cik-cak ubod 68, 70		Nabiranje 116		<b>T</b>	
<b>D</b>		Namotavanje donjeg konca 34		Trostruki-cik-cak bod 86	
Dekorativni ubodi 98		Napetost gornjeg konca 46		<b>U</b>	
Dvo-igla 106		Našivanje gumba 76		Učvrstiti šavove 50	
Dvostupanjska poluga za podizanje šivaće stopice 30		<b>O</b>		Umetanje igle 40	
<b>E</b>		Održavanje 126		Umetanje špulice 36, 38	
Endlani ubod 74		Ograničenje brzine šivanja 54		Uvođenje gornjeg konca 42	
<b>I</b>		<b>P</b>		<b>V</b>	
Igla gore/ dolje 54		Podешavanje pritiska na šivaću stopicu 30		Važni sigurnosni propisi 1, 2	
Igla-, tkanina- i tabela konaca 58		Podешavanje ubodne mustre-balans 56			
Izbor boda 62		Postavljanje držača šivaće stopice 32			
Izborni bodovi 88					
				<b>Q</b>	
				Quilt ubod 110	
				Quiltanje 112	
				<b>R</b>	
				Ravni bod i iglena pozicija 64, 66	
				<b>Š</b>	
				Šivanje rupica 78, 80	
				Šivanje vrhova 102	
				Šivanje zatvarača i Bisena 82	
				Slijepi porub/ Lingeri ubod 72	
				Slobodno ručno štopanje 94	
				Smještaj 122, 124	
				Sprecavanje nastanka smetnji 128	
				Spustiti transporter 52	
				Srdačne čestitke 12	

<b>A</b>		<b>M</b>		<b>Q</b>		<b>U</b>	
Aplikacije	105	Monogrami i vezenje sa ramom za vez	109	Quilt	113	Ucvrščivanje boda	51
Automatski uvlačač konca	45			Quilt bod	111	Ubacivanje bobine	37
<b>C</b>		<b>N</b>		<b>R</b>		<b>V</b>	
Cik-cak šivenje	69, 71	Nabiranje	117	Rajferšlusi i ukrašavanje	83	Važne sigurnosne instrukcije	3
<b>D</b>		<b>O</b>		<b>S</b>		<b>Z</b>	
Dekorativni bodovi	99	Održavanje	123, 125	Saće bod	91	Zena sijalice	127
Dvoiglovka	107	Overlok bodovi	75	Sadržaj	10		
Dvostepeni podizač stopice	31	<b>P</b>		Selekcija bodova	89		
<b>Č</b>		<b>Š</b>		Šivenje dugmadi	77		
Čestitke	12	Podešavanje balansa	57	Slepi porub/ lingeri bod	73	3-stepeni cik-cak bod	87
<b>I</b>		<b>Š</b>		Slobodno ručno krpljenje	95		
Igla gornja/ donja pozicija	55	Podešavanje pritiska stopice	31	Start /Stop taster	55		
Igla, tkanina, konac, vodič za selekciju	59	Postavljanje čipke	103	Stopica sa gornjim transporterom	119, 121		
<b>K</b>		<b>Š</b>		Stopica za nevidljivi rajsferšlus	115		
Kako da odaberete bod	63	Postavljanje nosača šivače stopice	33	Stopica za porublivanje	85		
Kako sašiti rupice	79, 81	Postolje za šivenje	23, 25				
Kako spustiti transporter	53	Potencijalni problemi i rešenja	129	<b>T</b>			
Kordel stopica	93	Povezivanje mašine u dovod električne energije	27, 29	Trouble shooting guide		129	
Kratak vodič	25	Praktični bodovi	97				
Krpljenje	101	Pregled	15, 17				
		Pribor	19, 21				
		Prihvatanje donjeg konca	49				

**SL Kazalo**

<b>A</b>	<b>N</b>	<b>R</b>	<b>Z</b>
Aplikacije 105	Nabiranje 117	Ravni šiv in položaj igle 65, 67	Zgornji transporter 119, 121
Avtomatsko vdevalo niti 45	Namestitev držala za nogico 33	Regulacija hitrosti 55	
<b>B</b>	Napeljevanje zgornje niti 43	<b>S</b>	
Balansiranje šiva 57	Napetosti niti 47	Satast šiv 91	
<b>C</b>	Nastavitev pritiska nogice 31	Šivalna mizica 23, 25	
Cik-cak šivi 69, 71	Nevidni šiv/ Lingerie šiv 73	Šivanje gumbnic 79, 81	
<b>D</b>	Navijanje vretenca 35	Šivanje prešitih odej - Quilt 113	
Dekorativni šivi 99	Nogica za robljenje 85	Spust transporterja 53	
Dvojna igla 107	Nogica za všivanje vrvic 93	Start-stop tipka 55	
Dvostopenjski dvig nogice 31	<b>O</b>	Šivalna nogica za skrite zadrge 115	
<b>I</b>	Odprava motenj 130	<b>T</b>	
Iskrene čestitke! 12	Overlock šiv (obšivni šiv) 75	Tabela igle/ blago/ sukanec 60	
Izbor šivov 63, 89	<b>P</b>	Trojni cik-cak šiv 87	
Izvlek spodnje niti 49	Položaj igle zgoraj/spodaj 55	<b>U</b>	
<b>K</b>	Pomembna varnostna navodila 5	Uporabni šivi 97	
Krpanje 101	Predalček s kratkimi navodili 25	<b>V</b>	
<b>M</b>	Prešivni šiv - Šiv za izdelovanje prešitih odej 111	Vstavljanje igle 41	
Monogrami in vezenje z vezilnimi okvirji 109	Pribor 19, 21	Vstavljanje vretenca 37	
	Pritrditev šiva 51	Vzdrževanje 123, 125, 127	
	Priklop stroja na električno omrežje 27, 29		
	Prišitje zadrge in vrvic 83		
	Prišivanje čipke 103		
	Prišivanje gumbov 77		
	Prostoročno krpanje 95		

<b>A</b>		<b>K</b>		<b>O</b>		<b>S</b>	
Aksesoria	19, 21	Konserwacja i czyszczenie	123	Ogólne wskazówki	15, 17	Stół do szycia	23, 25
Aplikacje	105					Stopka do podwijania	85
Automat do nawlekania igły	45	<b>M</b>		<b>P</b>		Stopka do wszywania kordonków	93
Automatyczna dziurka na wymiar guzika	81	Marszczenie	117	Pikowanie	111, 113	Stopka do zamków krytych	115
<b>C</b>		Mocowanie stopki	33	Podłączanie maszyny do źródła prądu	27, 29	Stopka z górnym transportem	119, 121
Cerowanie	95, 101	Monogramy i haftowanie	109	Podwójna igła	107	Szufladka z miejscem na krótki przewodnik	25
Czyszczenie i konserwacja	125	<b>N</b>		Poradnik - jak radzić sobie z niektórymi problemami	131		
<b>D</b>		Napężenie nici	47	Potrójny zygzak	87	<b>W</b>	
Dekoracyjne ściegi	99	Nawijanie nitki na szpulkę	35	Pozycjonowanie igły góra/dół	55	Wszywanie zamków i sznurka	83
Dobór igły, materiału, nici	61	Nawlekanie górnej nitki	43	Praktyczne ściegi	97	Wybór ściegu	89
Dwustopniowa regulacja pozycji stopki	31	Nawlekanie nici dolnej	39	Przycisk Start/Stop	55	Wybór rodzaju ściegu	63
Dziurka na wymiar guzika	79	<b>Ś</b>		Przyszywanie guzików	77	Wyciąganie nitki dolnej	49
<b>G</b>		Ściąg ślepy, kryty	73	Przyszywanie koronek	103	Wymiana żarówki	127
Gratulujemy wyboru	12	Ściąg overlokowy	75	<b>R</b>		Zabezpieczanie ściegu	51
<b>I</b>		Ściąg plaster miodu	91	Regulacja balansu gęstości	57	Ząbki transportu	53
Instrukcja bezpieczeństwa	7, 8	Ściąg prosty i ustawienia pozycji igły	65, 67	Regulacja prędkości szycia	55	Zakładanie bębena	37
		Ściąg zygzak	69, 71	Regulacja siły docisku stopki	31	Zakładanie igły	41

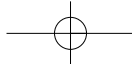

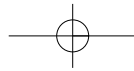
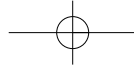

bernette  
sublime

HR / SR / SL / PL – 08/2013  
502020,84.21 / 021E7R3601  
©BERNINA International AG  
Steckborn CH, www.bernina.com



For more information visit  
[www.mybernette.com](http://www.mybernette.com)