

bernette
sublime

my
city

my
bernette



Rome 8

Manual de instrucciones

NORMAS DE SEGURIDAD IMPORTANTES

Cuando se usa un aparato eléctrico tienen que respetar sin falta las siguientes normas de seguridad:

Lea atentamente todas las instrucciones y las normas de seguridad antes de poner en marcha esta máquina de coser computerizada. Guarde este manual de instrucciones en un lugar adecuado cerca del aparato. En caso de pasar este aparato a terceros, pasar también el manual de instrucciones.

PELIGRO

Para reducir el riesgo de electrochoque:

1. No dejar nunca la máquina de coser sin vigilancia si ella está enchufada.
2. Después de coser y antes de los trabajos de mantenimiento, hay que desconectar la máquina de coser quitando el enchufe de la red eléctrica.

ADVERTENCIA

Para reducir el riesgo de quemaduras, fuego, electrochoque o el riesgo de herir personas:

1. La máquina de coser computerizada no debe ser utilizada por personas (y niños) que son discapacados corporal, sensorica y mentalmente; o por inexperiencia o falta de conocimientos no son capaces de manejar seguramente este aparato. En estos casos sólo se puede utilizar este aparato bajo vigilancia y si una persona responsable de la seguridad ha explicado el manejo del aparato.
2. máquina de coser no es ningún juguete. Tener mayor cuidado si la máquina la usan los niños o si se usa cerca de ellos.
3. esta máquina de coser solamente para los fines descritos en esta guía. Usar únicamente los accesorios recomendados por el fabricante e incluidos en este manual.
4. Hay que vigilar los niños para asegurarse que no jueguen con el aparato.
5. No utilizar nunca esta máquina de coser si el cable o el enchufe están dañados, si no funciona bien, si se ha dejado caer al suelo o está estropeada, si se ha dejado caer dentro del agua. Llevar inmediatamente la máquina de coser al próximo representante o especialista para controlarla, arreglarla y/o regular partes eléctricas o mecánicas.
6. Durante el uso de la máquina de coser, no bloquear las aperturas de refrigeración. Mantener las aperturas de refrigeración de la máquina de coser y del pedal de mando libres de pelusilla, polvo y residuos de ropa.
7. No acercarse nunca los dedos a las partes móviles. Tener mayor precaución cerca de la aguja de la máquina de coser.
8. Usar siempre placas-aguja originales. Una placa-aguja falsa puede causar la rotura de la aguja.
9. No usar agujas torcidas.
10. Durante la costura ni tirar de la ropa ni empujarla. Esto podría romper la aguja.
11. Las manipulaciones en la zona de la aguja, como p.ej. enhebrar, cambiar la aguja, enhebrar el hilo inferior o cambiar el pie prensatelas, etc. deben hacerse siempre con el interruptor principal desconectado ("O").
12. Al sacar la tapa, para lubricar o hacer otros trabajos de mantenimiento descritos en el manual de instrucciones, desconectar la máquina de coser de la red eléctrica (sacar el enchufe de la red eléctrica).
13. No meter - ni dejar caer - ningún objeto en las aperturas de la máquina de coser.
14. No utilizar nunca la máquina de coser al aire libre.
15. No usar la máquina de coser en sitios donde se utilizan productos con gas propelentes (sprays) u oxígeno.

16. Para desconectar, colocar el interruptor principal a "O" y sacar el enchufe de la red eléctrica.
17. Desenchufar de la red tirando siempre del enchufe y no del cable.
18. Si el cable fijo en el pedal de mando está dañado, sólo el fabricante, el agente de servicio o una personal especializada debe sustituirlo.
19. No ponga nunca nada sobre el pedal de mando.
20. El nivel de presión acústica es, bajo circunstancias normales, inferior a 70dB (A).
21. Esta máquina de coser está doble aislada (excepto Estados Unidos de América / Canadá). Utilizar únicamente piezas de recambio originales. Consultar la indicación sobre el mantenimiento de productos de aislamiento doble.

MANTENIMIENTO DE PRODUCTOS DE AISLAMIENTO DOBLE

Un producto de aislamiento doble tiene dos unidades de aislamiento en vez de una toma de tierra. En un producto de aislamiento doble no hay una toma de tierra, y tampoco debe incluirse una. El mantenimiento de un producto de aislamiento doble requiere mucha atención y conocimiento del sistema. Por eso sólo un especialista debe hacer este trabajo de mantenimiento. Para servicio y reparación usar únicamente piezas de recambio originales. Un producto de aislamiento doble está marcado con "Doble aislamiento" ó "Aislamiento doble".

El símbolo  también puede indicar semejante producto.

GUARDAR BIEN ESTE MANUAL DE INSTRUCCIONES

Esta máquina de coser está destinada unicamente para el uso doméstico.

MEDIO AMBIENTE



BERNINA se siente responsable de proteger el medio ambiente. Nos esforzamos en aumentar la compatibilidad de nuestros productos mejorándolos continuamente respecto diseño y tecnología de producción.

No elimine los aparatos eléctricos junto con los desperdicios domésticos. Aproveche los depósitos centrales del ayuntamiento.

Diríjase al ayuntamiento para informarse sobre los puestos de recogida.

Si se eliminan aparatos eléctricos incontroladamente pueden llegar materias peligrosas a las aguas subterráneas y por consecuencia a la cadena alimenticia, o envenenar flora y fauna por muchos años.

Si sustituye el aparato por uno nuevo tiene el lugar de venta la obligación legal de tomar de vuelta sin costo el aparato para su eliminación.

Radiación LED

Nunca mirar directamente la luz con instrumentos ópticos.

Producto de la clase 1 M LED

Normas de seguridad	1
Indice	3
Vista general	4
Detalles de la máquina de coser	4
Accesorio	5
Preparación	6
Conexión a la red eléctrica	6
Pedal de mando	6
Mesa de costura	7
Compartimiento para manual breve y pies prénsatelas	7
Devanado del hilo inferior	8
Colocar la canilla de la lanzadera	10
Cambio de la aguja	11
Enhebrado del hilo superior	12
Enhebra-agujas automático	14
Subir el hilo inferior	15
Corta-hilos en la tapa	15
Tensión del hilo	16
Regular la presión del pie prénsatelas	16
Cambio del pie prénsatelas	17
Pie prénsatelas con 2 escalas	18
Subir/escamotear el arrastre	18
Regulación del balance del punto	19
Información importante sobre la costura	20
Guiade aguja, tejido, hilo	20
Aplicación de las suelas pies prénsatelas	21
Explicación del Display	22
Indicaciones en el Display LCD	22
Manejo de la máquina	23
Explicación de las teclas	23
Teclas para funciones generales	24
Teclas para funciones especiales	26
Stichmusterübersicht	28

Técnicas básicas de la costura	31
Indicaciones prácticas	31
Puntos rectos y posiciones de la aguja	33
Zigzag	33
Punto stretch	34
Punto overlock	35
Dobladillo invisible	36
Coser botones	37
Coser ojales	38
Coser corchetes	41
Programa de zurcir	42
Colocar cremallera	44
Cremallera tapada	46
Pespunte estrecho	47
Coser cordones	48
Costura de oruga	49
Punto Quilt	50
Vainicas	52
Acabado de festón	52
Fruncimiento	53
Smoken	54
Zurcir a mano libre, bordar y monogramas	55
Pie prénsatelas transportador	57
Funciones especiales	58
Espejear muestras de punto	58
Alargar muestras de punto	59
Aguja gemela	60
Función de ayuda	62
Indicaciones de advertencia	63
Sonido acustico	64
Memoria	65
Mantenimiento	71
Limpieza	71
Cambio de la bombilla LED	71
Eliminar averías	72
Guía para eliminar averías	72

Detalles de la máquina de coser

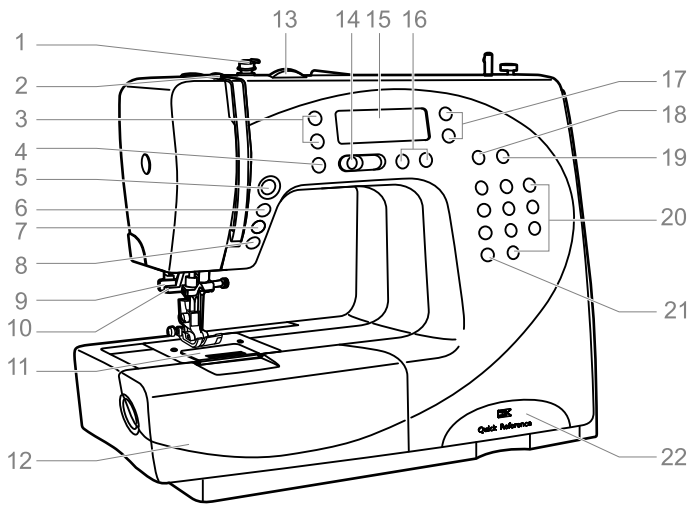

1. Guía para dispositivo devanador/ pretensor
2. Tira-hilo
3. Teclas Scroll
4. Tecla Setup
5. Tecla Start/Stop
6. Stop-aguja arriba/abajo
7. Remate automático y muestra individual
8. Tecla para costura hacia atrás
9. Ojal en una fase
10. Enhebrador automático
11. Placa-aguja
12. Mesa para costura y caja de accesorios
13. Botón regulador de la tensión del hilo
14. Regulador de la velocidad
15. Indicación LCD
16. Botones para el ancho del punto y buscar en la memoria
17. Botones par el largo del punto
18. Tecla de entrada
19. Tecla memoria
20. Teclas numéricas para selección directa del punto
21. Selección de la categoría del punto
22. Compartimiento para manual breve y pies prensatelas

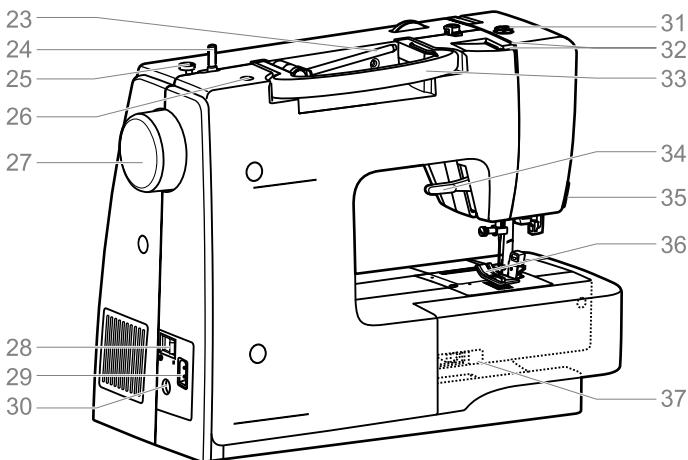

23. Portabobinas
24. Devanador
25. Freno del devanador
26. Apertura para segunda espiga portabobinas
27. Volante a mano
28. Interruptor principal
29. Conexión para la red eléctrica
30. Conexión para pedal de mando
31. Presión del pie prensatelas
32. Guía para el hilo superior
33. Asa
34. Alza-prensatelas
35. Corta-hilos
36. Pie prensatelas
37. Escamoteo del arrastre

Accesorio

Estándar

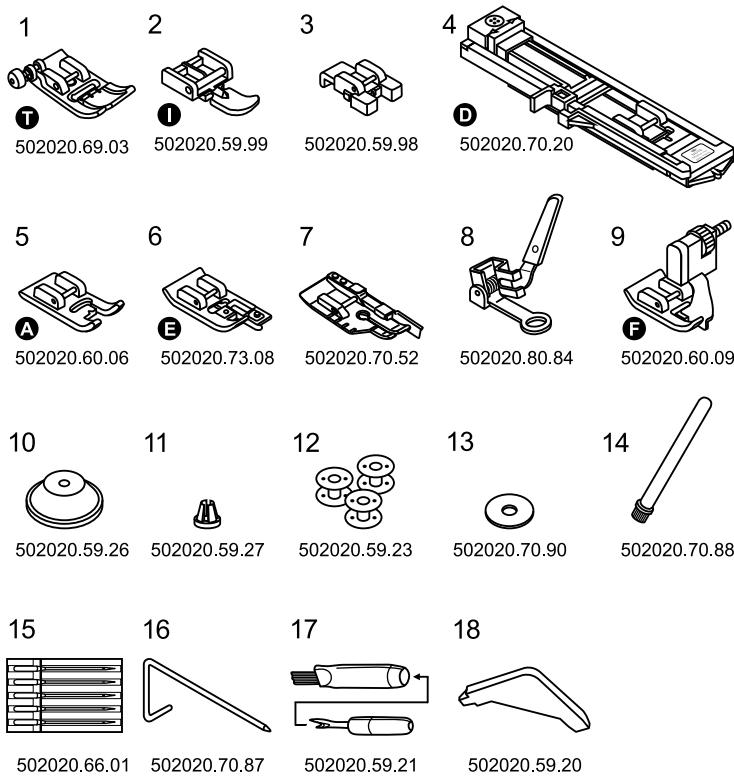

1. Pie prensatelas universal (T)
2. Pie prensatelas para cremallera (I)
3. Pie prensatelas para coser botones
4. Pie prensatelas para ojal (D)
5. Pie prensatelas para bordar (A)
6. Pie prensatelas overlock (E)
7. Pie prensatelas Quilt +1/4"
8. Pie prensatelas para zurcir
9. Pie prensatelas para punto invisible (F)
10. Portabobinas (grande)
11. Portabobinas (pequeño)
12. Canillas para la lanzadera (3 piezas)
13. Arandela de fieltro para bobina
14. Espiga portabobinas adicional
15. Juego de agujas (5 agujas)
16. Regla de borde
17. Pincel de limpieza, corta-ojales
18. Destornillador L

Accesorio especial (en venta por separado)

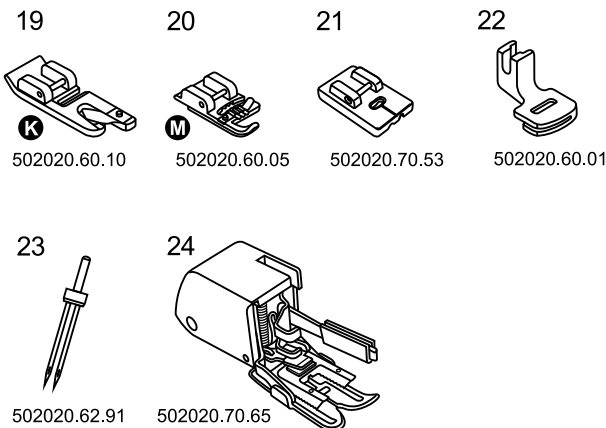

19. Pie prensatelas para dobladillo (K)
20. Pie prensatelas para coser cordones (M)
21. Pie prensatelas para cremallera tapada
22. Pie prensatelas fruncidor
23. Aguja gemela
24. Pie prensatelas transportador

Conexión a la red eléctrica

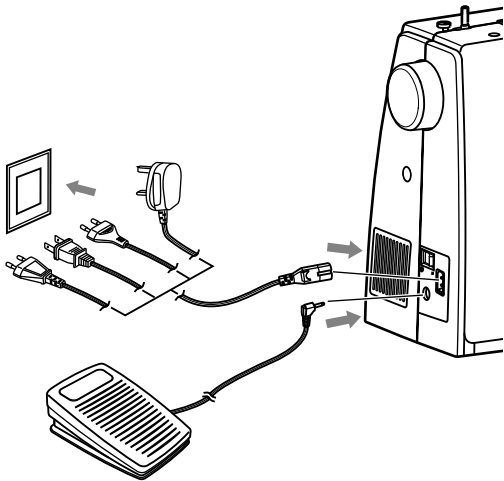

Antes de conectar la máquina de coser a la red eléctrica, por favor, anteriormente tener cuidado que la corriente indicada en la plaquita (voltios) y la frecuencia correspondan a la corriente y la frecuencia de la red eléctrica.

Colocar la máquina sobre una mesa robusta.

1. Enchufar el cable de conexión para la red eléctrica (2 polos) en la conexión eléctrica de la máquina de coser.
2. Enchufar el cable de conexión en red eléctrica.
3. Colocar el interruptor principal a "ON" (conectado).
4. La luz de costura se enciende apenas se pone en marcha la máquina de coser.

⚠ Atención:

La máquina tiene que estar SIEMPRE desconectada (a "O") y desenchufada de la red eléctrica cuando ella no se utiliza o antes de cambiar respectivamente sacar partes/piezas.

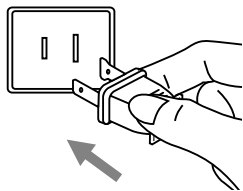

Información sobre el enchufe polarizado

El aparato está dotado de un enchufe polarizado (un polar es más ancho). Para evitar el riesgo de un electrochoque sólo se puede enchufar el enchufe de una manera. Si en todo caso el enchufe no entrase, diríjase a un electricista cualificado. Nunca manipular uno/a mismo/a en el enchufe.

Pedal de mando

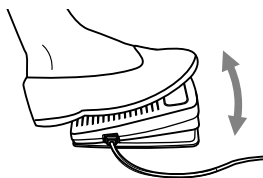

El cable del pedal de mando se enchufa, estando la máquina desconectada, en la conexión correspondiente de la máquina.

Poner en marcha la máquina, presionar lentamente el pedal de mando para iniciar la costura. Soltar el pedal de mando para que la máquina de coser se pare.

⚠ Atención:

Diríjase a un electricista cualificado si no se siente seguro al conectar la máquina a la red eléctrica. Si la máquina no se utiliza, desconectarla de la red eléctrica.

En el modelo Rome 8 utilizar únicamente el pedal de mando C-9000.

Mesa de costura

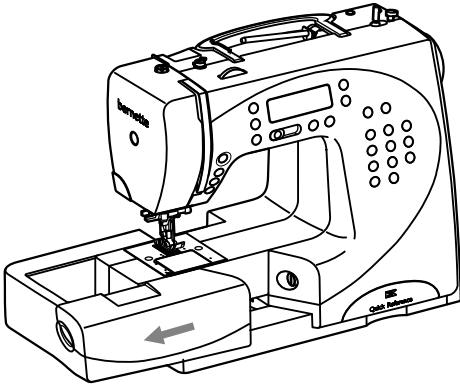

Mantener la mesa móvil horizontalmente y sacarla tirando de ella hacia la izquierda, en dirección de la flecha.

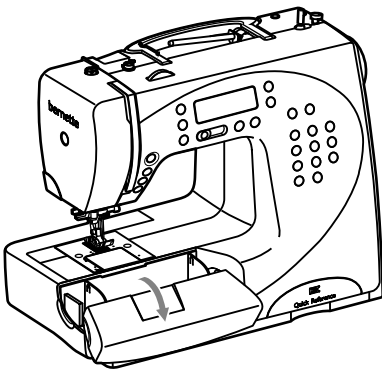

Dentro hay espacio para el accesorio. Abrir la tapa abatible.

Compartimiento para manual breve y pies prensatelas

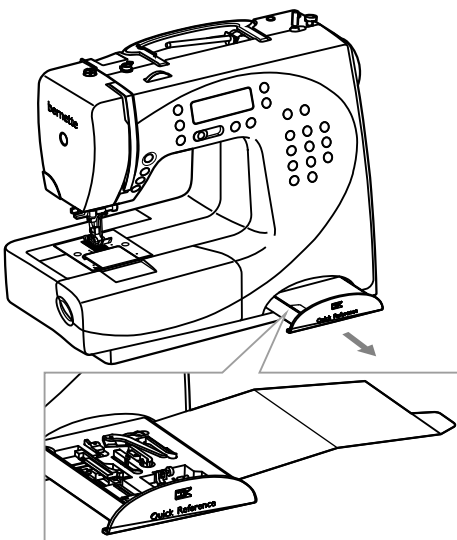

Para abrir, tirar del compartimiento para cerrar, empujarlo hacia adentro.

El manual breve ofrece una vista general de las regulaciones de punto recomendadas y de los pies prensatelas adecuados. También figuran algunas funciones básicas.

El compartimiento también tiene espacio para pies prensatelas para tenerlos limpios y claramente dispuestos. El manual breve tiene además una ilustración respecto la colocación y utilización de cada uno de los pies prensatelas.

Devanado del hilo inferior

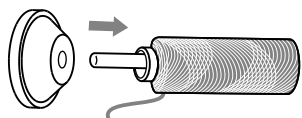
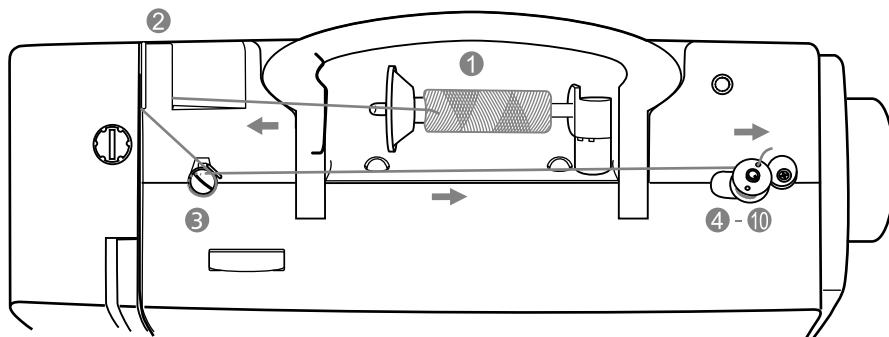

1. Colocar el hilo y el portabobinas sobre la espiga portabobinas. En caso de bobinas pequeñas, colocar el portabobinas con la parte estrecha tocando la bobina, o utilizar el portabobinas pequeño.

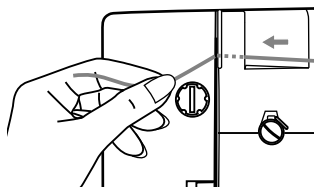

2. Pasar el hilo por el guía-hilo superior.

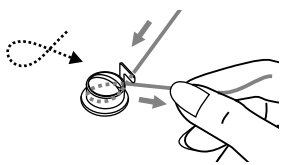

3. Girar el hilo en dirección de las agujas del reloj alrededor del pretensor del hilo inferior.

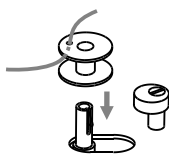

4. Pasar el final del hilo por uno de los agujeros de la canilla (véase ilustración) y colocar la canilla sobre el perno del devanador. .

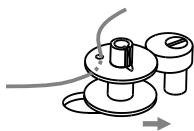

5. Apretar la canilla hacia la derecha.

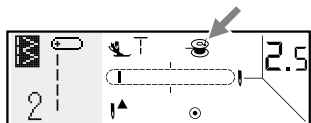

6. Apenas esté la canilla de la lanzadera apretada hacia la derecha en posición "devanado" aparece el símbolo LCD correspondiente "☺".

Apenas se aprieta la canilla hacia la izquierda en posición "costura" desaparece el símbolo de devanado LCD.

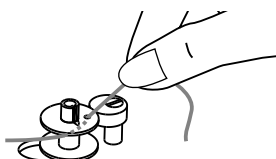

7. Sujetar la extremidad del hilo con una mano.

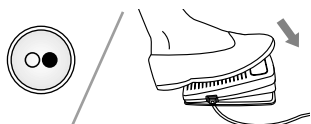

8. Iniciar el proceso de devanado apretando el pedal de mando o la tecla Start/Stop.

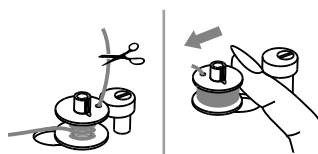

9. Parar el proceso de devanado después de unas vueltas y cortar el hilo cerca del agujero de la canilla. Continuar devanando hasta llenar la canilla.

El proceso de devanado se para automáticamente apenas está llena la canilla. Parar la máquina. Apretar la canilla hacia la izquierda.

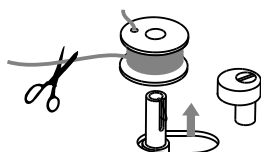

10. Cortar el hilo y sacar la canilla llena.

➔ Indicación:

Si la espiga del devanador se encuentra en posición "devanado" no se pueden manejar ni la máquina ni el volante a mano. Para coser apretar la espiga del devanador hacia la izquierda (posición de costura).

Colocar la canilla de la lanzadera

⚠ Atención:

- Antes de colocar o sacar la canilla, poner el interruptor principal a "0".
- El tira-hilo tiene que estar durante el enhebrado en su posición más alta.
- Un enhebrado mal hecho puede dañar la máquina.

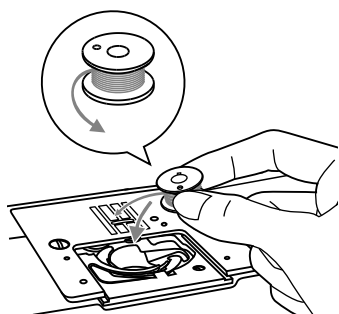

Para abrir, deslizar la tapa hacia adelante.

Colocar la canilla de manera que el hilo se devane en el sentido contrario a las agujas del reloj.

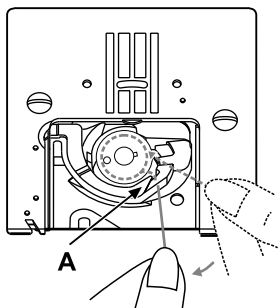

Pasar el hilo a lo largo de la flecha marcada debajo del dedo del canillero (A) hasta llegar al desvío (B) y meterlo en la ranura.

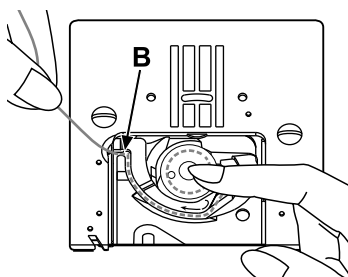

Controlar si el hilo está bien colocado en el muelle de tensión del canillero apretando ligeramente con un dedo la canilla y simultáneamente tirando del hilo con la otra mano. Tiene que notarse resistencia.

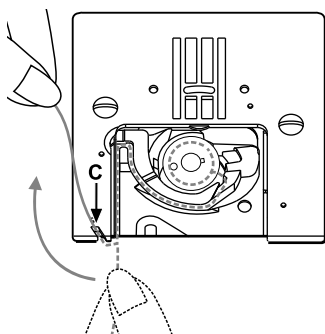

Pasar el hilo conforme la marca en flecha, de (B) a (C) en el guía-hilo de la placa-aguja.

Para cortar el hilo pasarlo hacia atrás sobre el borde de corte en el punto (C).

Para cerrar la tapa, deslizarla hacia atrás.

Cambio de la aguja

⚠ Atención:

Antes de colocar o sacar la aguja poner el interruptor principal a "O" (desconectar la máquina).

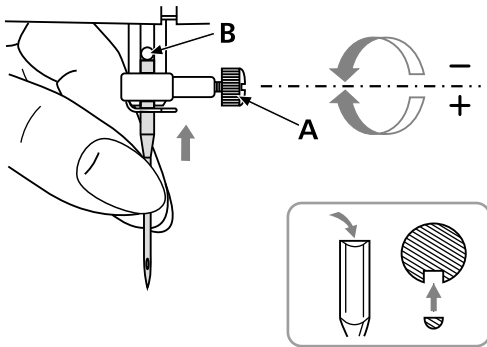

Reemplazar regularmente la aguja, sobre todo cuando se conste desgastamiento e irregularidades en la costura.

Colocar la aguja como en la ilustración:

A. Aflora el tornillo de sujeción y después de colocar la aguja nueva, apretarlo de nuevo. La parte plana del perno tiene que mirar hacia atrás.

B. Empujar la aguja hacia arriba, hasta el tope.

Utilizar únicamente agujas impecables.

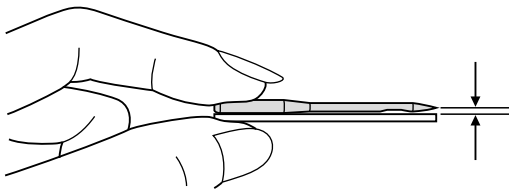

Problemas en la costura pueden aparecer en caso de:

- agujas torcidas
- agujas despuntadas
- puntas de agujas dañadas

Enhebrado del hilo superior

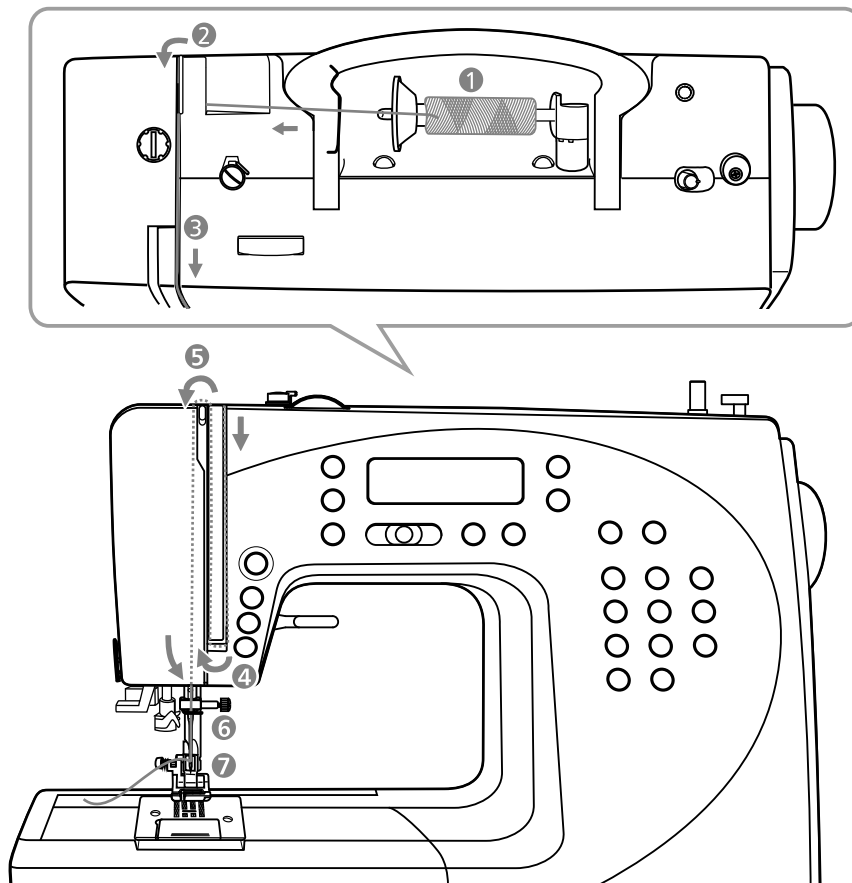

➡ Por favor, observar:

Si el hilo superior no se enhebra correctamente aparecen diversos problemas.

Para aflojar la tensión del hilo hay que primero subir la aguja arriba del todo y alzar el pie prensatelas.

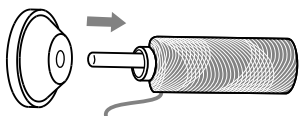

1. Levantar la espiga portabobinas hasta que se encaje en la posición mediana. Colocar la bobina de hilo en la espiga de manera que el hilo se devane por delante, después colocar la arandela guía-hilo abajo de la espiga portabobinas.

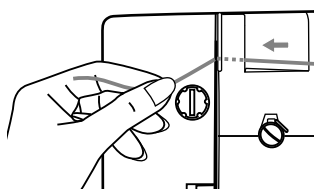

2. Meter el hilo en el guía-hilo superior.

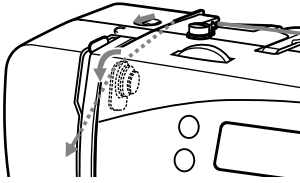

3. Tirar el hilo hacia delante, después hacia abajo. De esta manera se coloca el hilo en el tensor del hilo.

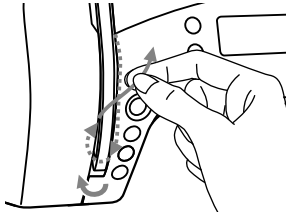

4. Seguidamente hacia abajo y alrededor de la protección tira-hilo.

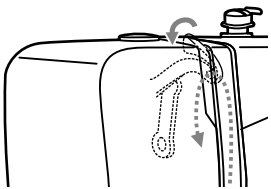

5. Al llegar arriba, pasar el hilo de izquierda a derecha por el ojete guía del tira-hilo y después tirar el hilo otra vez hacia abajo.

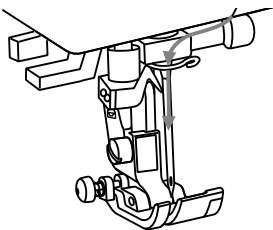

6. Después colocar el hilo en el ojete ovalado.

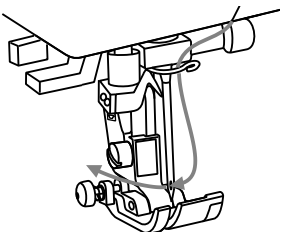

7. Ahora enhebrar el hilo por el ojete de la aguja, de adelante hacia atrás y tirar unos 10 cm hacia atrás. Cortar el hilo que sobra con el corta-hilos. La aguja puede enhebrarse con la ayuda del enhebrador (véase la próxima página).

Enhebra-agujas automático

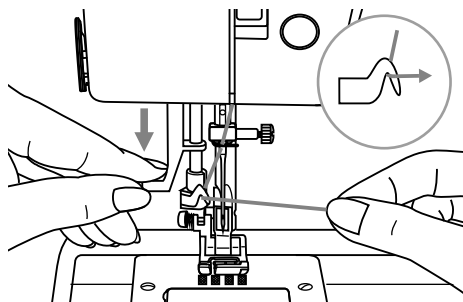

Colocar la aguja en su posición más alta y escamotear el arrastre.

⚠ Atención:

Poner el interruptor principal a "O".

Bajar lentamente la palanca del enhebrador y guiar el hilo por el guía-hilo conforme a la ilustración, después tira el hilo hacia la derecha.

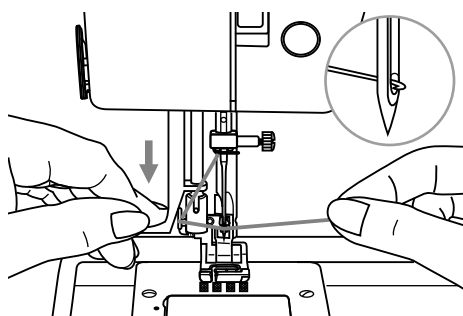

El enhebrador se gira automáticamente en posición "enhebrar" y el ganchito pasa por el ojete de la aguja.

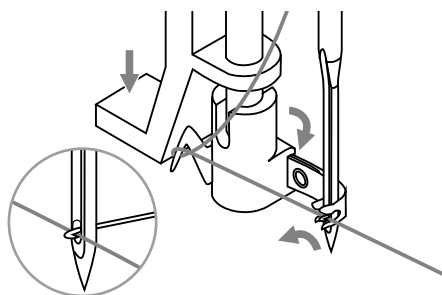

Pasar el hilo hacia la derecha, delante de la aguja.

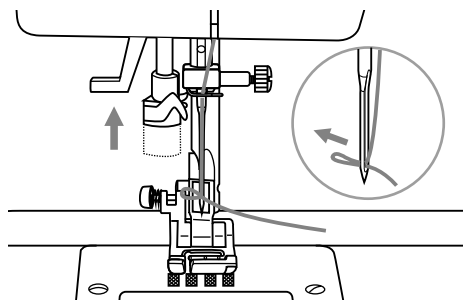

Sujetar ligeramente el hilo y soltar lentamente la palanca.

El ganchito se gira, pasa el hilo por el ojete de la aguja y forma un lazo.

Pasar completamente el hilo por el ojete.

Subir el hilo inferior

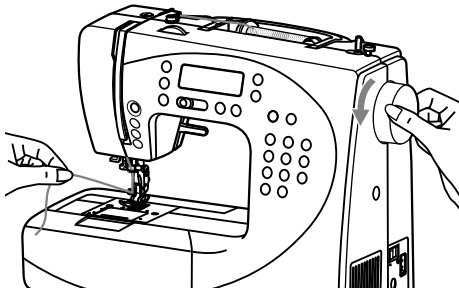

Sujetar el hilo superior con la mano izquierda. Girar el volante hacia adelante hasta que la aguja esté otra vez arriba.

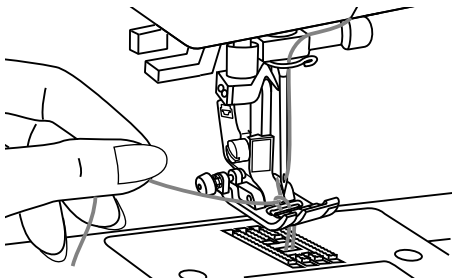

Tirar con cuidado del hilo superior para subir el hilo inferior por el ojete de la placa-aguja. El hilo inferior aparece en forma de lazo.

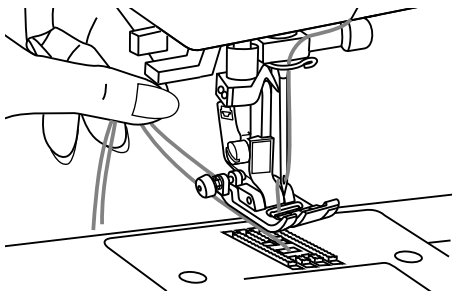

Pasar ambos hilos por debajo del pie prensatelas hacia atrás.

Corta-hilos en la tapa

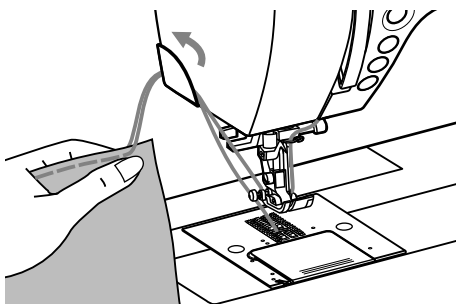

El corta-hilos se utiliza:

1. Para cortar el hilo después del enhebrado.
2. Para cortar los hilos al final de la costura.

Para cortar los hilos hay que tener subido el pie prensatelas.

Sacar la labor y pasar los hilos por la parte izquierda hacia arriba y por el corta-hilos.

Las extremidades de los hilos se han cortado al largo ideal para iniciar la próxima costura.

Tensión del hilo

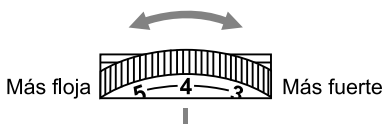

- Regulación de base de la tensión del hilo: "4".
- Para aumentar la tensión, girar el botón al próximo número más alto.
- Para reducir la tensión, girar el botón al próximo número más bajo.
- Para obtener un resultado de costura impecable es importante tener la tensión correcta.
- En todos los trabajos de costura decorativos aparece el punto más bonito y el tejido se encoge menos si el hilo superior se tira ligeramente hacia la parte del revés.

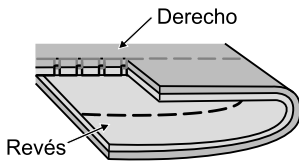

Tensión del hilo superior para coser con punto recto.

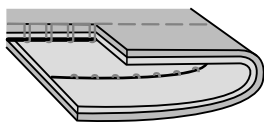
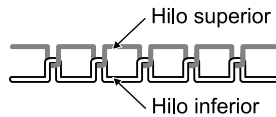

La tensión del hilo superior es demasiado floja para el punto recto. Regular a un valor mayor.

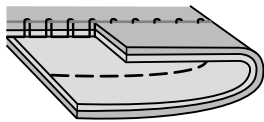

La tensión del hilo superior es demasiado fuerte para el punto recto. Regular a un valor menor.

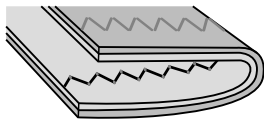

Tensión normal del hilo superior para zigzag y puntos decorativos.



Regular la presión del pie prénsatelas

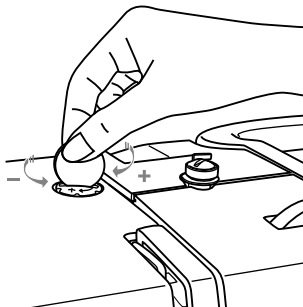

La presión del pie prénsatelas ha sido ajustada en la fábrica y no necesita ninguna regulación especial para los diversos tejidos (tejidos finos o gruesos).

Si fuese necesario es posible regular la presión del pie prénsatelas. Para ello girar el tornillo de regulación con una moneda.

Para coser tejidos muy finos puede reducirse la presión girando el tornillo de regulación en el sentido contrario a las agujas del reloj, en caso de tejidos gruesos se gira el tornillo de regulación en el sentido de las agujas del reloj (mayor presión).

La regulación original se obtiene girando el tornillo de regulación hasta que esté a ras con la tapa de la máquina.

Cambio del pie prensatelas

⚠ Atención:

Desconectar la máquina. Poner el interruptor principal a "O".

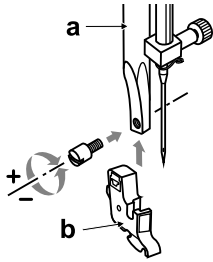

Colocar el soporte pie prensatelas

Subir el vástago del pie prensatelas (a).

Colocar el soporte pie prensatelas (b) como en la ilustración.

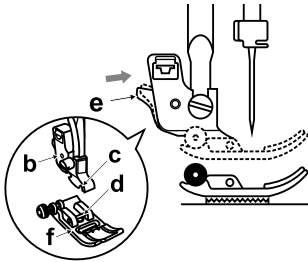

Colocar la suela pie prensatelas

Bajar el soporte pie prensatelas (b) hasta que la entalladura (c) esté directamente sobre el perno (d).

Apretar la palanca de fijación (e) hacia arriba.

Bajar el soporte pie prensatelas (b) y la suela pie prensatelas (f) se engancha automáticamente.

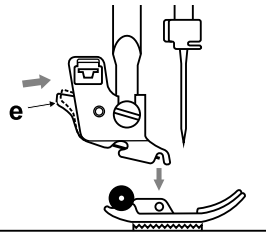

Sacar la suela pie prensatelas

Subir el pie prensatelas.

Empujar la palanca de sujeción negra (e) hacia arriba y la suela del prensatelas se desengancha.

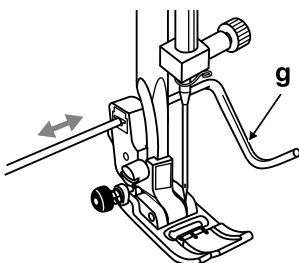

Montar la regla de borde

Meter la regla de borde (g) en la apertura, como en la ilustración.

Regular conforme al ancho deseado del dobladillo, los pliegues, etc.

Pie prénsatelas con 2 escalas

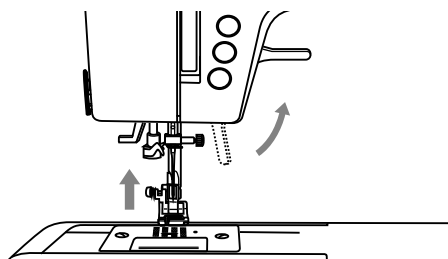

Con la palanca alza-prénsatelas se sube y baja el pie prénsatelas.

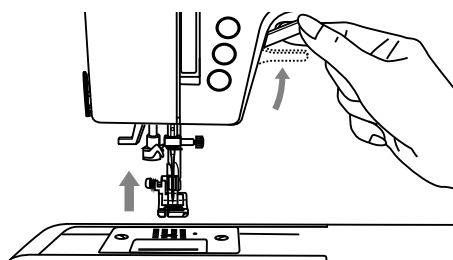

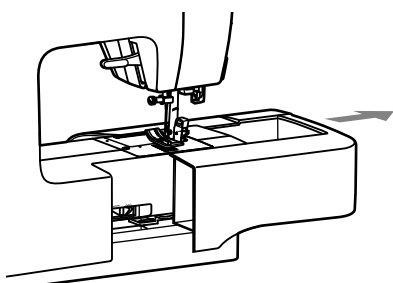

Al coser varias capas de tejido grueso puede subirse el pie prénsatelas a la segunda escala, sólo hay que empujar la palanca alza-prénsatelas más hacia arriba. De esta manera se coloca fácilmente el tejido grueso debajo del pie prénsatelas.

Subir/escamotear el arrastre

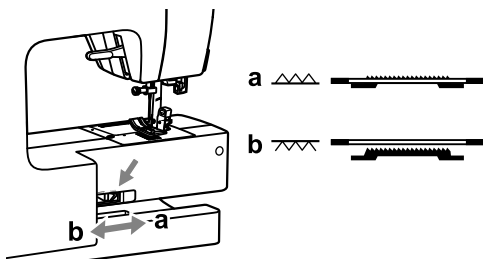

Cuando se saca la mesa móvil aparece la tecla para escamotear el arrastre en la parte posterior del brazo libre.



Empujar la palanca hacia el símbolo "  " (b) y el arrastre se escamotea, por ejemplo para coser botones o bordar a mano libre. Empujar la palanca hacia el símbolo "  " (a) y el arrastre está de nuevo subido y listo para la costura normal.

El arrastre no se sube si el volante no se gira, también si la palanca se ha empujado hacia la derecha. Girar el volante una vuelta entera para subir el arrastre.

Regulación del balance del punto

Si al coser ciertos tejidos aparecen irregularidades en la muestra del punto decorativo, en los números o en las orugas de los ojales manuales, entonces puede regularse correspondientemente el transporte con el botón de balance.

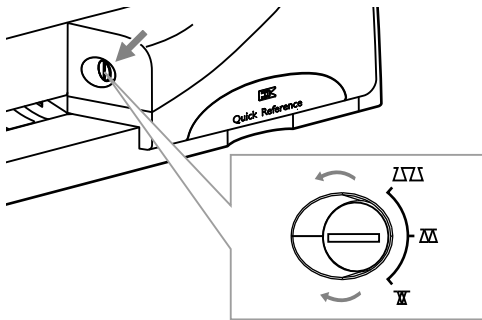

La posición normal del botón giratorio es en el centro (horizontal).

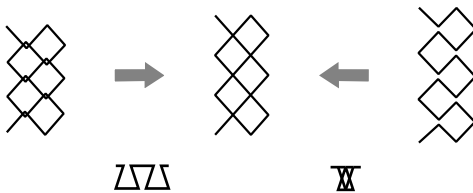

Adaptar en caso de muestras de punto stretch demasiado abiertas

Si la muestra está demasiado abierta, girar el botón en el sentido de las agujas del reloj.
Si la muestra está demasiado tupida, girar el botón en el sentido contrario a las agujas del reloj.

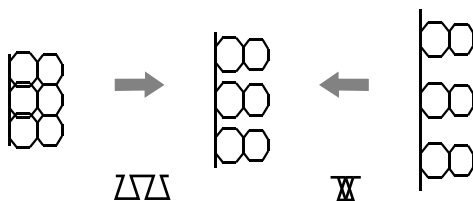

Adaptar en caso de letras o números deformados

Si las letras o los números se solapan, girar el botón en el sentido contrario a las agujas del reloj.
Si las letras o los números están demasiado abiertos, girar el botón en el sentido de las agujas del reloj.

Guíade aguja, tejido, hilo

Grosor de la aguja	Tejido	Hilo
9-11/65-75	Telas finas: algodón fino, velo, sarga, seda, muselina, Qiana, Interlock, tejidos de punto de algodón, Tricot, Jersey, crespón, poliéster tejido, telas para camisas y blusas.	Hilo fino de algodón, hilo de nylon o de poliéster.
12/80	Telas medianas: algodón, satin, lona, tejidos de punto doble, lana fina.	La mayoría de los hilos tienen un grosor mediano y son aptos para estos tejidos y grosores de aguja.
14/90	Telas medianas: lona de algodón, tejidos de lana de punto grande, rizo, tejido de tejano/vaquero.	Para resultados óptimos utilizar hilo de poliéster para tejidos sintéticos e hilo de algodón para tejidos de punto naturales.
16/100	Telas pesadas: tela de lino, tejidos de punto, telas de tiendas de campaña y telas guateadas, tejido de tejano/vaquero material de relleno (de fino a mediano).	El hilo superior e inferior tiene que ser idéntico.
18/110	Telas gruesas de punto, abrigos, material de relleno, algunos cueros y vinilo.	Hilo grueso, hilo de alfombra. (Utilizar una presión alta del pie prénsatelas - número mayor.)

Importante:

Adaptar el grosor de la aguja al grosor del hilo y al tipo de tejido.

SELECCIÓN DE LA AGUJA Y DEL TEJIDO











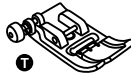













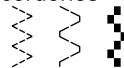

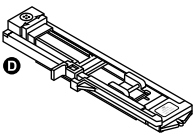
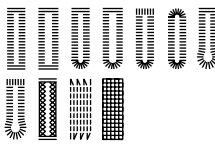





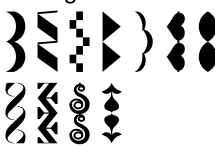

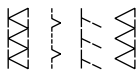

Agujas	Descripción	Tipo de tejido
HA x 1 15 x 1	Aguja estándar. Grosos de la aguja de finas a gruesas. 9 (65) hasta 18 (110)	Telas tejidas naturales: lana, algodón, seda, etc., Qiana. No adecuado para tejidos de punto doble.
15 x 1/ 130/ 705H	Aguja con punta semi-redonda. 9 (65) a 18 (110)	Telas tejidas naturales y sintéticas, tejidos mixtos de poliéster, telas tejidas de poliéster, Interlocks, Tricot, tejidos de punto simple y doble.
15 x 1/ 130/ 705H (SUK)	Aguja con punta redonda. 9 (65) a 18 (110)	Tejido de punto (pullovers), Lycra, tela para trajes de baño, telas elásticas.
130PCL/ 705H-LR/LL	Aguja cortante. 12 (80) a 18 (110)	Cuero, vinilo, material de relleno.

Indicación:

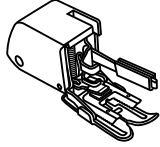
- Pueden comprarse agujas gemelas para trabajos útiles y decorativos.
- Los grosores europeos de las agujas son 65, 70, 80 etc. Los grosores americanos y japoneses de las agujas son 9, 11, 12 etc.
- Cambiar regularmente las agujas (aproximadamente antes de cada segundo proyecto de costura) y/o cuando se rompa el hilo o salgan puntos defectuosos.

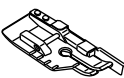
Aplicación de las suelas pies prensatelas: Vista general

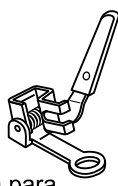
Para ciertos puntos y como variante creativa se recomienda la aguja gemela

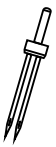
PIE PRÉNSATELAS	APLICACIÓN	AGUJA	PIE PRÉNSATELAS	APLICACIÓN	AGUJA
 Suela universal (T)	Trabajos generales de costura, Patchwork, puntos decorativos, Smoken, Fagotten, etc.		 Suela para punto invisible (F)	Dobladillo invisible 	
 Suela para coser cremalleras (I)	Colocar cremalleras 		 Dobladillador (K) *	Dobladillo estrecho 	
 Suela para coser botones	Coser botones 		 Suela para coser cordones (M) *	Colocar/ sobrecoser cordones 	
 Suela para ojales (D)	Coser ojales 		 Suela para coser cremalleras tapadas *	Colocar cremalleras tapadas 	
 Suela para bordar (A)	Variantes de costura de oruga 		 Fruncidor *	Fruncir, pliegar 	
 Suela Overlock (E)	Entrelazar el canto 		 Prénsatelas transportador *	Ayuda a transportar uniformemente tejidos difíciles y varias capas de tela. 	
 1/4"-Quiltfuss	Quilt- und Patchworkarbeiten 				
 Suela para zurcir / bordar	Zurcir, bordado a mano libre, coser monogramas		 Aguja gemela *		

* En venta como accesorio especial

Indicaciones en el Display LCD

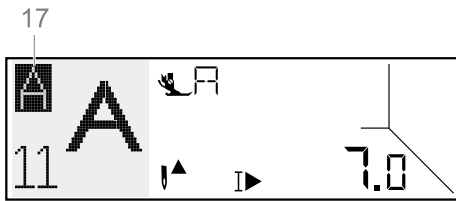
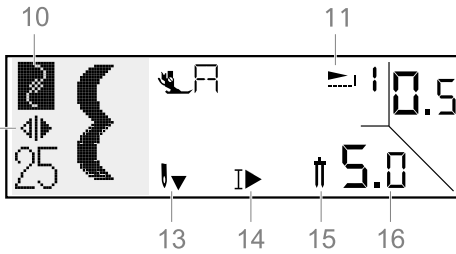
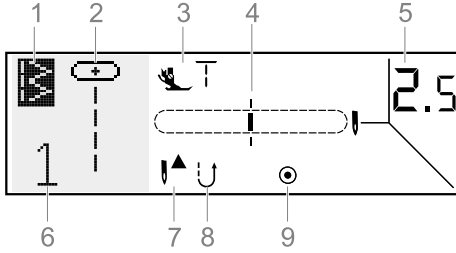

En el modo "normal"

1. Selección directa de la muestra
2. Ilustración del punto
3. Pie prensatelas recomendado
4. Posición de la aguja
5. Largo del punto (mm)
6. Número del punto de la muestra
7. Stop-aguja arriba
8. Tecla para costura hacia atrás
9. Remate automático
10. Selección del punto mediante grupo de números
11. Alargamiento de la muestra
12. Función imagen-espejo
13. Stop-aguja abajo
14. Stop automático al final de la muestra
15. Función aguja gemela
16. Ancho del punto (mm)
17. Categoría del alfabeto

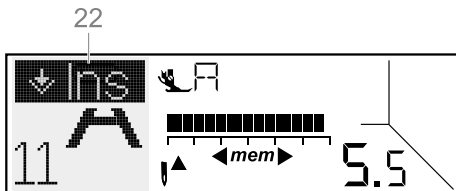
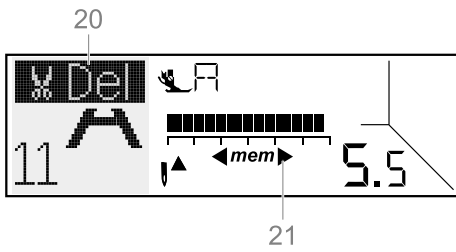
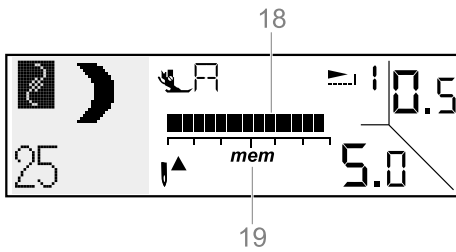

En el modo "memoria"

18. Indicación de la capacidad en la memoria
19. Modo memoria activado
20. Función "anular"
21. Función "busca en la memoria" activada
22. Función "añadir"

Explicación de las teclas

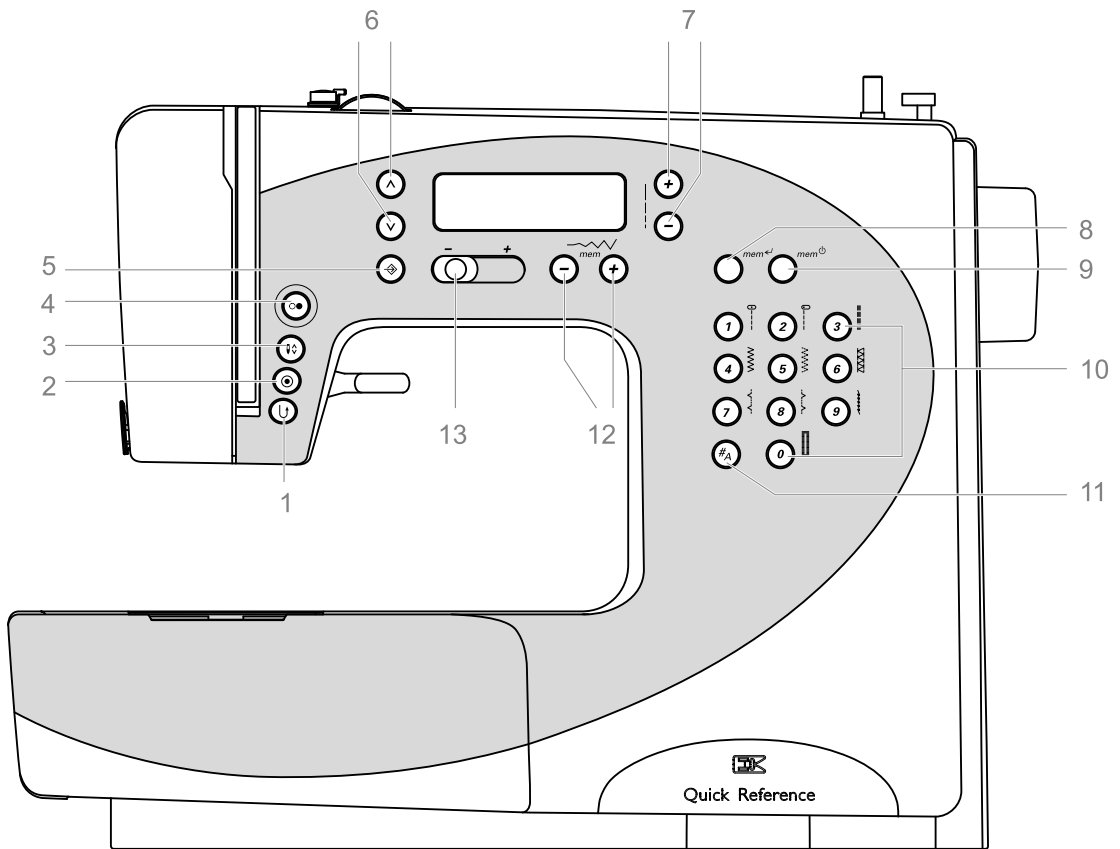

1. Tecla para costura hacia atrás
2. Remate automático y muestra de punto individual
3. Stop-aguja arriba/abajo
4. Tecla Start/Stop
5. Tecla Setup
6. Teclas Scroll
7. Botones reguladores del largo del punto
8. Tecla de entrada
9. Tecla memoria
10. Teclas numéricas para selección directa del punto
11. Selección de la categoría del punto
12. Botones reguladores del ancho del punto y buscar en la memoria
13. Regulador de la velocidad



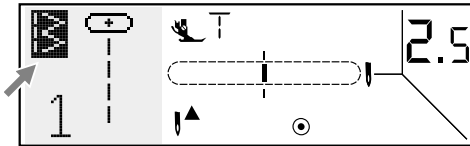
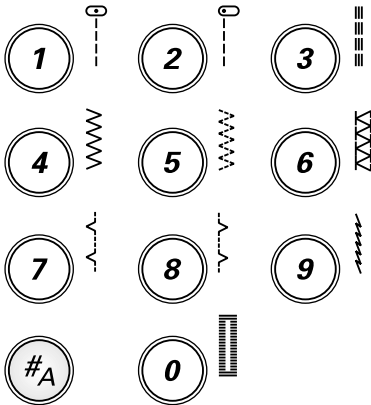

Teclas para funciones generales



Selección de la categoría del punto

Para seleccionar las diversas categorías de punto, pulsar esta tecla. Hay tres categorías a disposición.

Además de la selección de la categoría, también ofrece esta tecla dos funciones en el modo memoria.

-  Selección directa del punto/ de la muestra: 10
-  Selección del punto/ de la muestra mediante números: 55
-  Selección del alfabeto: 95
-  Función anular/ cancelar. (sólo en el modo memoria)
-  Función "añadir". (sólo en el modo memoria)

Selección directa del punto/ teclas numéricas

Si la selección directa del punto está activada, se pueden seleccionar directamente los puntos indicados al lado de las teclas numéricas (0-9).

Para los puntos / las muestras de punto de las otras dos categorías hay que entrar el número compuesto de dos cifras del punto correspondiente deseado.

Los números correspondientes se encuentran en el manual de instrucciones o en el manual breve.

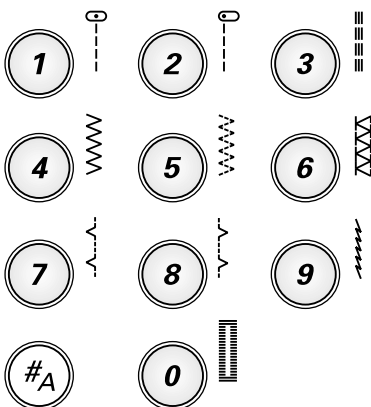

Teclas Scroll

Para seleccionar el punto anterior resp. sucesivo en una categoría en el modo normal o memoria.

En el modo Setup se elige la función deseada con estas teclas.

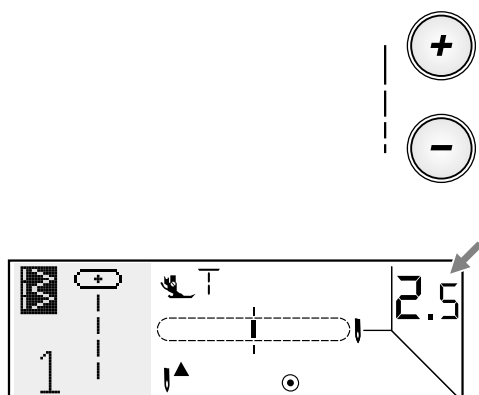

Botones reguladores del largo del punto

Pulsar la tecla "-" para reducir el largo del punto.

Pulsar la tecla "+" para alargar el largo del punto.

El largo del punto puede regularse entre "0.0-4.5mm". Algunos tipos de punto tienen largos limitados.

Al seleccionar el tipo del punto se regula automáticamente el largo del punto recomendado y la indicación aparece en forma de números en la pantalla LCD.

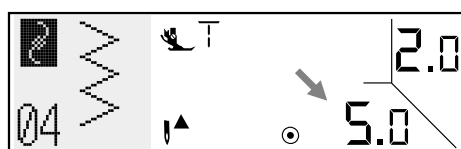
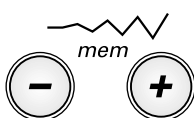

Botones reguladores para el ancho del punto y botones para buscar en la memoria

Para reducir el ancho del punto, pulsar la tecla "-". Para aumentar el ancho del punto, pulsar la tecla "+". El ancho del punto puede regularse entre "0.0-7.0mm". Algunos tipos de puntos tienen anchos limitados.

Al seleccionar el tipo del punto se regula automáticamente el ancho del punto recomendado y la indicación aparece en forma de números en la pantalla LCD.

En las muestras de punto 01-03 ó 24 aparece la posición de la aguja en la pantalla. La posición de la aguja puede modificarse mediante los botones reguladores del ancho del punto.

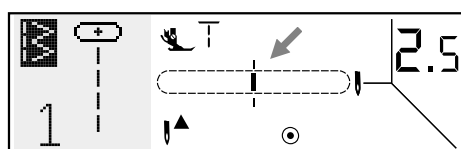

Pulsar la tecla "-", la aguja se desplaza hacia la izquierda, pulsar la tecla "+", la aguja se desplaza hacia la derecha. En total hay 15 posiciones de la aguja a disposición.

(7 izquierda, 7 derecha y la posición centro).

En el modo memoria tienen los botones del ancho del punto dos funciones: Para regular el ancho del punto y para navegar dentro de la memoria.

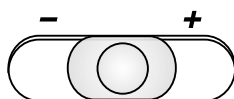

Regulador de la velocidad

La velocidad máxima en la costura puede limitarse desplazando el regulador corredizo. La velocidad que se alcanza apretando a fondo el pedal de mando se determina con la posición del regulador corredizo.

Más lentamente: desplazar hacia "-".

Más rápido: desplazar hacia "+".

Al coser con la tecla Start-Stop se determina la velocidad de la costura mediante el regulador.

Teclas para funciones especiales



Tecla Start/Stop

Para poner en marcha la máquina, pulsar la tecla Start/Stop. Para pararla, pulsar de nuevo la tecla.

Al inicio de la costura marcha la máquina lentamente.

Con la tecla Start/Stop puede utilizarse la máquina sin el pedal de mando.

La tecla se ilumina de dos maneras.

Verde cuando está lista para coser.

Rojo durante la costura o devanado.



Stop-aguja arriba/abajo

Si se pulsa la tecla hace la aguja medio punto. Depende de donde se encuentra la aguja, se para en el punto más alto o más bajo. Al mismo tiempo también se determina la posición de la aguja al parar después de la costura. (arriba o abajo). La posición de la aguja está indicada en LCD.

Pulsar la tecla: Si la flecha LCD indica hacia arriba "▲" se para la aguja - al parar la costura en su posición más alta.

Pulsar la tecla: Si la flecha LCD indica hacia abajo "▼" se para la aguja - al parar la costura en su posición más baja.

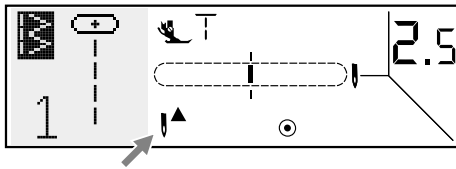

➔ Por favor, observar:

Si durante la costura se pulsa la tecla Stop-aguja, se para la máquina automáticamente.



Remate automático y muestra de punto individual

En las muestras de punto 01-05 ó 24 se hacen, al pulsar la tecla de remate automático, 3 puntos de remate, después se para la máquina.

Hasta que la máquina se para aparece en el Display el símbolo "◎".

En las otras muestras de punto cose la máquina, pulsando continuamente la tecla de remate automático, al final de la combinación actual de muestras, 3 puntos de remate y se para automáticamente (excepto en las muestras de punto 01-05, 10, 24, 45-55).

En el Display aparece el símbolo "▶" hasta que se para la máquina. Si se pulsa nuevamente la tecla o selecciona otra muestra de punto, se suspende la función.

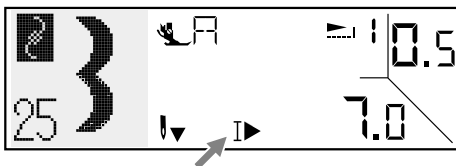
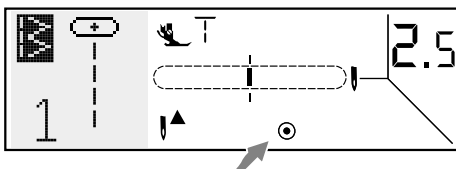

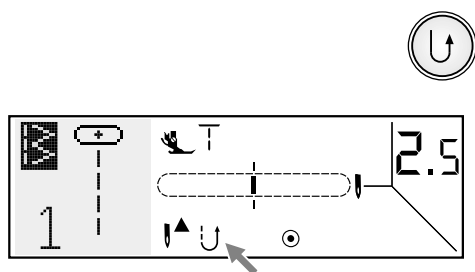

Tecla para punto de retroceso

Para coser hacia atrás, pulsar esta tecla. En el LCD aparece esta flecha "↶". Esto significa que ahora se cose hacia atrás.

Sólo las muestras de punto 01-05 y 24 pueden coserse hacia atrás.

Ahora la máquina cose continuamente hacia atrás. Para coser de nuevo hacia delante, pulsar otra vez la tecla.

Si Usted pulsa la tecla y la suelta de nuevo antes de iniciar la costura entonces coserá la máquina hacia atrás. Para coser de nuevo hacia adelante hay que pulsar otra vez la tecla.

Tecla Setup

Para abrir el programa Setup y modificar las regulaciones (espejear, alargamiento, aguja gemela, función de sonido) como también para ayuda de costura en la pantalla, pulsar la tecla Setup.

Indicaciones detalladas sobre la aplicación de esta tecla las encontrará en el capítulo de funciones especiales.

Tecla memoria

Para conmutar en el modo memoria y memorizar combinaciones de letras/signos y/o puntos decorativos.

Para salir del modo memoria y regresar en el modo de selección directa, pulsar de nuevo la tecla memoria.

➔ Por favor, observar:

Las muestras de punto 10 y 45-55 no pueden memorizarse.



Tecla de entrada

Con esta tecla se memoriza en el modo memoria, respectivamente se modifica una muestra de punto.

Los valores (largo/ancho del punto, espejear, alargamiento) de muestras memorizadas en la memoria pueden modificarse.

Indicaciones detalladas sobre la aplicación de esta tecla las encontrará en el capítulo de funciones especiales.

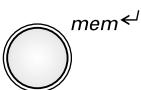

























Muestras de punto

Selección directa

Muestra de punto	Ancho (mm)		Largo (mm)		Pie préns.	Funciones						
	Auto	Manual	Auto	Manual		Hacia atrás	Remate	Alarga- miento	Espejear/ pie prénsatelas	Aguja gemela	Memoria	
Punto recto	1 		0.0~7.0	2.5	0.0~4.5	T	*	*			*	*
	2 		0.0~7.0	2.5	0.0~4.5	T	*	*			*	*
Punto recto triple	3 		0.0~7.0	2.5	1.0~3.0	T	*	*			*	*
Zigzag	4 	5.0	0.0~7.0	2.0	0.3~4.5	T	*	*			*	*
Zigzag en 3 escalas	5 	5.0	2.0~7.0	1.0	0.3~4.5	T	*	*			*	*
Overlock doble	6 	5.0	2.5~7.0	2.5	1.0~3.0	E		*		*/T	*	*
Punto invisible	7 	3.5	2.5~7.0	1.0	0.5~4.5	F		*		*/T	*	*
Overlock	8 	3.5	2.5~7.0	1.0	0.5~4.5	E		*		*/T	*	*
Punto Stretch	9 	2.0	1.0~6.0	2.5	1.0~3.0	T		*		*	*	*
Ojal en 1 fase	0 	5.0	2.5~7.0	0.5	0.3~1.0	D						

* : puede modificarse.

































Selección numérica de la muestra de punto

Muestra de punto	Ancho (mm)		Largo (mm)		Pie préns.	Funciones						
	Auto	Manual	Auto	Manual		Hacia atrás	Remate	Alarga- miento	Espejear/ pie prénsatelas	Aguja gemela	Memoria	
Punto recto	01 		0.0~7.0	2.5	0.0~4.5	T	*	*			*	*
	02 		0.0~7.0	2.5	0.0~4.5	T	*	*			*	*
Punto recto triple	03 		0.0~7.0	2.5	1.0~3.0	T	*	*			*	*
Zickzack	04 	5.0	0.0~7.0	2.0	0.3~4.5	T	*	*			*	*
Zigzag en 3 escalas	05 	5.0	2.0~7.0	1.0	0.3~4.5	T	*	*			*	*
Overlock doble	06 	5.0	2.5~7.0	2.5	1.0~3.0	E		*		*/T	*	*
Punto invisible	07 	3.5	2.5~7.0	1.0	0.5~4.5	F		*		*/T	*	*
Overlock	08 	3.5	2.5~7.0	1.0	0.5~4.5	E		*		*/T	*	*
Punto Stretch	09 	2.0	1.0~6.0	2.5	1.0~3.0	T		*		*	*	*
Ojal en 1 fase	10 	5.0	2.5~7.0	0.5	0.3~1.0	D						
Zigzag triple	11 	5.0	2.5~7.0	2.5	1.0~3.0	T		*			*	*
Overlock Stretch	12 	5.0	2.5~7.0	2.5	1.0~3.0	E		*		*/T	*	*
Punto nido de abeja	13 	7.0	2.5~7.0	2.5	1.0~3.0	A		*			*	*
Punto universal	14 	5.0	2.5~7.0	2.0	1.0~4.5	T		*			*	*
Punto fruncido	15 	6.0	2.5~7.0	1.5	1.0~4.5	T		*			*	*
Punto invisible Stretch	16 	3.5	2.5~7.0	1.5	0.5~4.5	F		*		*/T	*	*
Universal	17 	5.0	2.5~7.0	2.0	1.0~3.0	T		*			*	*
Superstretch (punto parisiense)	18 	4.0	2.5~7.0	2.0	1.0~3.0	T		*		*	*	*
Overlock simple	19 	4.0	2.5~7.0	1.0	1.0~3.0	T		*		*	*	*
Fagotten	20 	5.0	2.5~7.0	2.5	1.0~3.0	T		*			*	*
Overlock estándar	21 	5.0	3.5~7.0	2.5	1.0~3.0	E		*		*/T	*	*
Punto parisiense (punto de aplicación)	22 	3.5	2.5~7.0	2.5	1.5~3.0	T		*		*	*	*

* : puede modificarse.

Por favor, observar:

Las partes de las muestras en gris indican, en la tabla superior, una muestra individual.

Muestra de punto		Ancho (mm)		Largo (mm)		Pie préns.	Funciones					
		Auto	Manual	Auto	Manual		Hacia atrás	Remate	Alarga- miento	Espejear/ pie prénsatelas	Aguja gemela	Memoria
Punto de pluma	23 	5.0	2.5~7.0	2.5	1.0~3.0	A		*			*	*
Punto Quilt a mano	24 	5.0	0.0~7.0	2.5	1.0~3.0	T	*	*			*	*
Punto de concha	25 	7.0	2.5~7.0	0.5	0.3~1.0	A		*	*	*	*	*
Trapezio	26 	7.0	2.5~7.0	0.5	0.3~1.0	A		*	*		*	*
Punto de cruz	27 	6.0	3.0~7.0	1.0	1.0~3.0	A		*		*	*	*
Cuadrados	28 	7.0	2.5~7.0	0.5	0.3~1.0	A		*	*		*	*
Costuras de oruga	29 	7.0	2.5~7.0	0.5	0.3~1.0	A		*	*	*	*	*
	30 	7.0	2.5~7.0	0.5	0.3~1.0	A		*	*	*	*	*
	31 	7.0	2.5~7.0	0.5	0.3~1.0	A		*	*	*	*	*
	32 	7.0	2.5~7.0	0.5	0.3~1.0	A		*	*		*	*
Puntos decorativos satinados	33 	7.0	2.5~7.0	0.5	0.3~1.0	A		*			*	*
	34 	7.0	4.0~7.0	0.5	0.3~1.0	A		*			*	*
	35 	7.0	4.0~7.0	0.5	0.3~1.0	A		*		*	*	*
	36 	7.0	4.0~7.0	0.5	0.3~1.0	A		*			*	*
Punto Quilt (Måander)	37 	6.0	4.5~7.0	1.0	1.0~3.0	A		*			*	*
Punto decorativo	38 	5.0	3.0~7.0	2.5	1.5~4.5	A		*			*	*
Punto de cruz	39 	6.0	5.0~7.0	1.0	1.0~3.0	A		*			*	*
	40 	6.0	5.0~7.0	1.0	1.0~3.0	A		*		*	*	*
Punto decorativo	41 	7.0	3.0~7.0	2.0	1.0~3.0	T		*			*	*
	42 	7.0	4.0~7.0	2.5	1.5~3.0	A		*			*	*
	43 	7.0	5.0~7.0	2.0	2.0~3.0	A		*			*	*
	44 	7.0	4.0~7.0	3.0	2.5~4.5	A		*			*	*
Zurcir	45 	7.0	3.5~7.0	2.0	1.0~2.0	D						
	46 	7.0	3.5~7.0	2.0	1.0~2.0	D						
Ojal en 1 fase	47 	5.5	3.0~7.0	0.5	0.3~1.0	D						
	48 	5.0	2.5~5.5	0.5	0.3~1.0	D						
	49 	6.0	3.0~7.0	0.5	0.3~1.0	D						
	50 	5.0	2.5~5.5	0.5	0.3~1.0	D						
	51 	5.0	2.5~5.5	0.5	0.3~1.0	D						
	52 	7.0	5.5~7.0	0.5	0.3~1.0	D						
	53 	7.0	5.5~7.0	0.5	0.3~1.0	D						
54 	6.0	3.0~7.0	1.5	1.0~3.0	D							
Corchetes	55 	7.0	7.0,6.0,5.0	-	--	A						

* : puede modificarse.

 **Por favor, observar:**

Las partes de las muestras en gris indican, en la tabla superior, una muestra individual.

Letras/ signos (alfabeto) y números

01 02 03 04 05 06 07 08 09 10

1 2 3 4 5 6 7 8 9 0

11 12 13 14 15 16 17 18 19 20 21 22 23 24 25 26 27 28 29 30 31 32 33 34 35 36

A B C D E F G H I J K L M N O P Q R S T U V W X Y Z

37 38 39 40 41 42 43 44 45 46 47 48 49 50 51 52 53 54 55 56 57 58 59 60 61 62

a b c d e f g h i j k l m n o p q r s t u v w x y z

63 64 65 66 67 68 69 70 71 72 73 74 75 76 77 78 79 80 81 82 83 84 85 86 87 88

Ä Å Æ Ñ Ö Ø Ç Ü ä ã å æ ë è é ê ñ ö õ ø ì ç ü ù ß &

89 90 91 92 93 94 95

? ! _ ' , . -

➔ Por favor, observar:

- En el modo normal se cosen todos los signos a una altura máxima de 7 mm. Si se utilizan varios signos hay que alinearlos en una línea.

E I J a b g h i j p y Å Æ è ø ç ü 7mm

- Si una secuencia de letras se almacena en la memoria, se cosen las letras mayúsculas a una altura reducida de 5,5 mm y de esta manera se alinean automáticamente todas las letras en una línea.

E I J a b g h i j p q y Å Æ è ø ç ü 5.5mm 7mm

- Si se guardan en la memoria las letras en mayúscula, la máquina coserá con la anchura máxima de 7 mms.

A B C D E F G H I J K L M N 7mm

Indicaciones prácticas

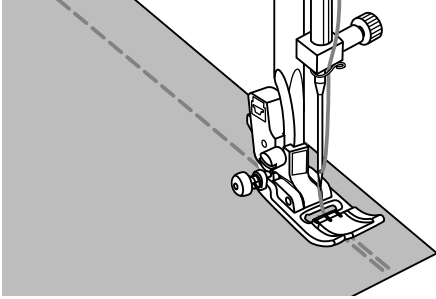

Tecla para costura hacia atrás

Para rematar al inicio y final de la costura.

Pulsar la tecla para costura hacia atrás y coser de 4 a 5 puntos.

Al soltar la tecla cose la máquina de coser nuevamente hacia adelante.

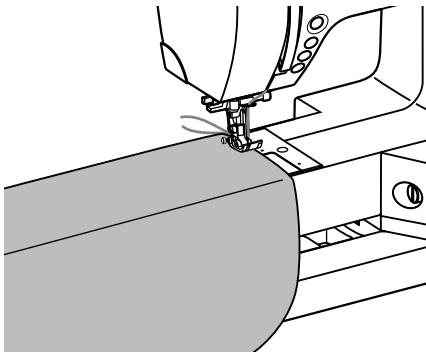
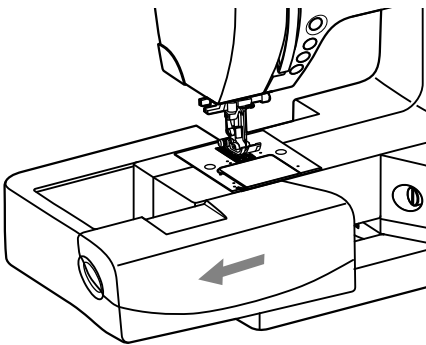

Brazo libre

El brazo libre es práctico para coser tejidos tubulares como dobladillos de pantalón y mangas.

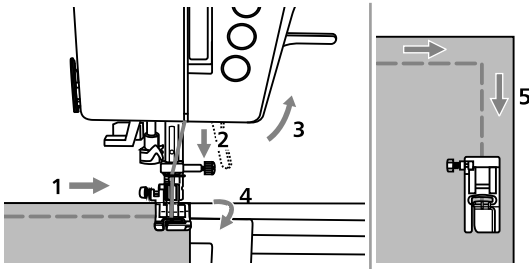

Coser ángulos/ cantos

1. Al llegar a un canto, parar.
2. Bajar la aguja manualmente (volante a mano) o pulsando una vez la tecla stop-aguja arriba/abajo.
3. Subir el pie prensatelas.
4. Girar el tejido, la aguja sirve como punto giratorio.
5. Bajar el pie prensatelas y seguir cosiendo.

Coser sobre tejidos gruesos

El botón negro en la parte izquierda del prensatelas bloquea el prensatelas horizontalmente si se presiona antes de bajar el pie prensatelas. Esto garantiza un transporte regular antes de iniciar la costura y la costura sobre partes gruesas (p.ej. varias capas de tela en dobladillos de tejano/vaqueros).

Al llegar a una parte gruesa, bajar la aguja y subir el pie prensatelas. Apretar hacia abajo la suela delantera del pie prensatelas y presionar el botón negro. Seguidamente bajar el pie prensatelas y continuar cosiendo.

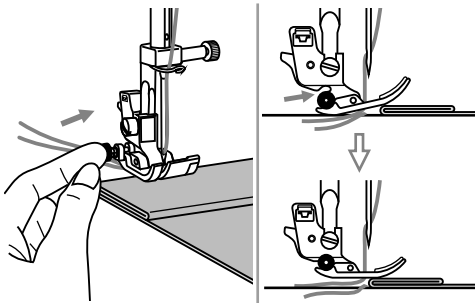

El botón negro se suelta automáticamente después de haber cosido algunos puntos.

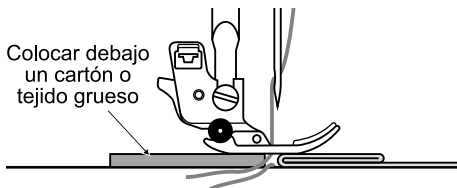
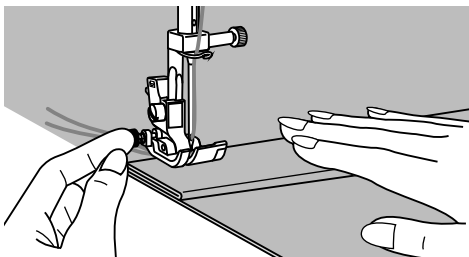

Colocar debajo un cartón o tejido grueso

También se puede colocar un retal de ropa del mismo grosor detrás de la costura para nivelar la altura.

O puede ayudar a transportar el tejido empujando ligeramente la labor con la mano.

Puntos rectos y posiciones de la aguja

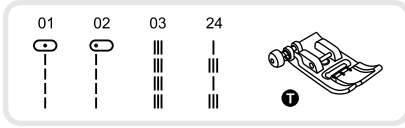

Cambiar la posición de la aguja

Esta regulación vale sólo para las muestras de punto 01-03 y 24. La regulación preprogramada es "0", posición centro. Pulsando la tecla "-" se desplaza la posición de la aguja hacia la izquierda. Pulsando la tecla "+" se desplaza la posición de la aguja hacia la derecha. En la indicación LCD aparece la posición de la aguja mediante punto y número.

Pueden programarse 15 posiciones de la aguja.

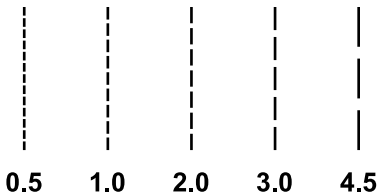

Modificar el largo del punto

Pulsar la tecla largo del punto "-" para reducir el largo del punto. Para puntos más largos, pulsar la tecla largo del punto "+". Generalmente vale, cuanto más grueso el tejido, el hilo y la aguja, más largo tiene que ser el largo del punto.

Zigzag

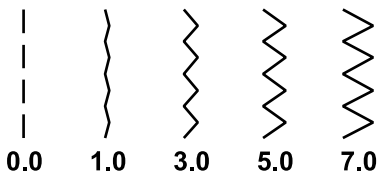
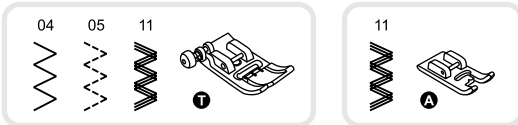

Regular el ancho del punto

El ancho del punto máximo para puntos zigzag es "7.0". El ancho del punto puede reducirse para todos los tipos de punto. Aumentar el ancho del punto mediante la tecla ancho del punto "+" (de "0.0-7.0").

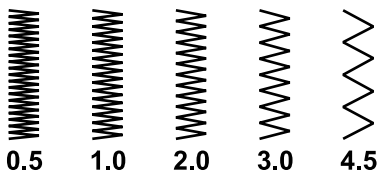

Regular el largo del punto

Las filas zigzag salen más tupidas si el largo del punto está más cerca del número "0.3". Formaciones zigzag bonitas salen con un largo del punto entre "1.0-2.5". Un zigzag muy tupido (muy juntito) se llama costura de oruga.

Punto Stretch

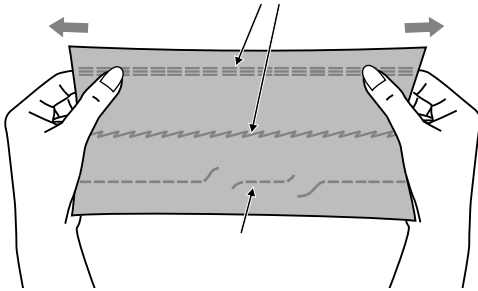

Para costuras elásticas y muy reclamadas que tienen que estirarse con el tejido sin romperse.

Ideal para tejidos elásticos y de malla. También apropiado para costuras muy reclamadas en tejidos firmes como tejanos/ vaqueros.

Estos puntos pueden aplicarse también como acabado decorativo de un canto.

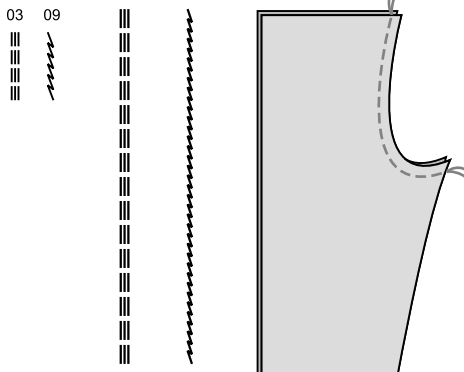

El punto recto Stretch se utiliza también para refuerzo triple de costuras elásticas y muy reclamadas.

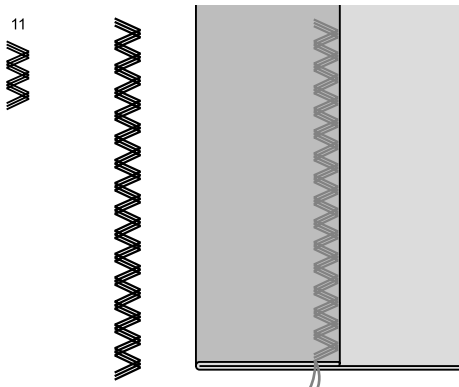

El zigzag triple Stretch es apropiado para tejidos fuertes como tejano/ vaquero, popelina, lona, etc.

Punto Overlock

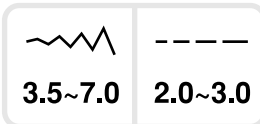
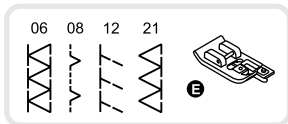

Utilización de la suela prénsatelas Overlock

Colocar la suela prénsatelas Overlock (E).

Durante la costura tiene que tocar el canto del tejido la guía del pie prénsatelas.

⚠ Atención:

Utilizar el pie prénsatelas Overlock sólo para tos tipos de punto 06, 08, 12 y 21. No regular el ancho del punto a menos de "3.5".

Si se utilizan otros tipos de punto y otros anchos de punto es posible que la aguja pique sobre la suela del pie prénsatelas y se rompa.

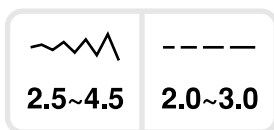
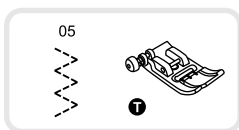
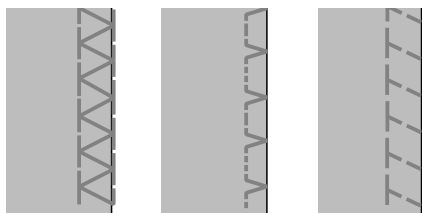
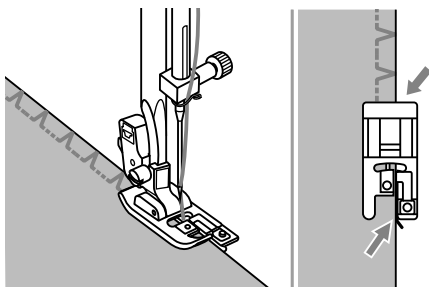

Suela prénsatelas universal

Colocar la suela prénsatelas universal (T).

Al sobre hilar el canto, colocar el pie prénsatelas de manera que la aguja, en la parte derecha, apenas sobrepase el borde del tejido y se clave fuera de él.

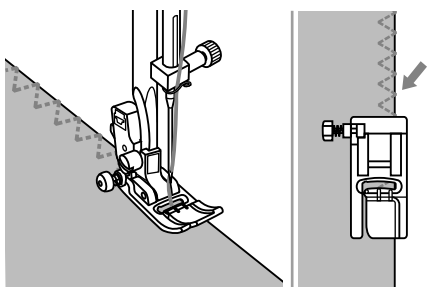

Dobladillo invisible

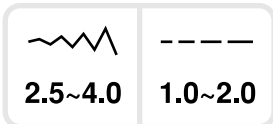
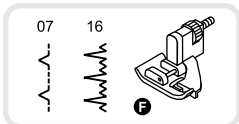

07: Dobladillo y puntos de lencería en tejidos fuertes.
 16: Dobladillo invisible en tejidos elásticos:

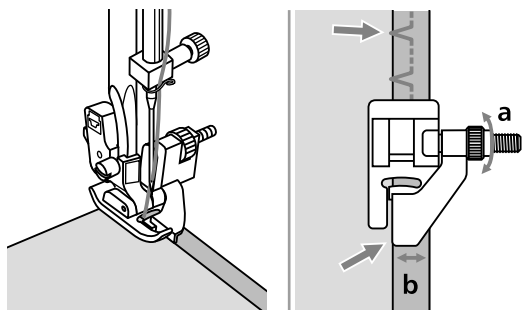
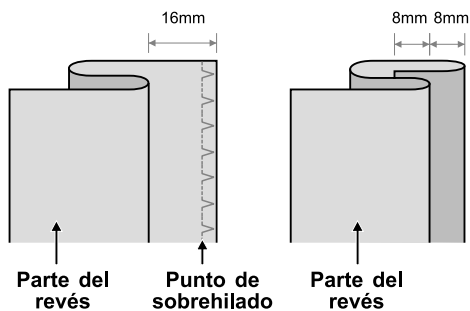

➔ Por favor, observar:

Coser dobladillos invisibles requiere un poco de práctica. Antes hacer siempre una costura de prueba.

Doblar el tejido como en la ilustración, de manera que la parte del revés esté mirando hacia arriba.

Primero sobrehilado el canto.

Colocar el tejido debajo del pie prensatelas. Girar el volante a mano hacia adelante hasta que la aguja se desplace hacia la izquierda del todo. La aguja apenas tiene que clavarse en el tejido doblado. Si la aguja no toca el tejido doblado, ajustar correspondientemente el ancho del punto.

Regular la guía (b) girando el botón (a) hasta que la guía toque el borde del tejido doblado.

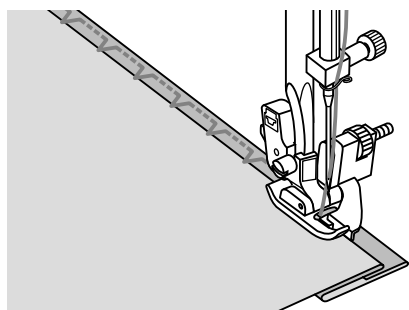

Coser lentamente, el tejido se desliza cuidadosamente a lo largo de la guía.

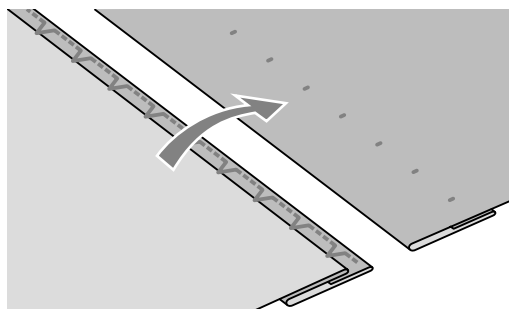

Girar el tejido.

Coser botones

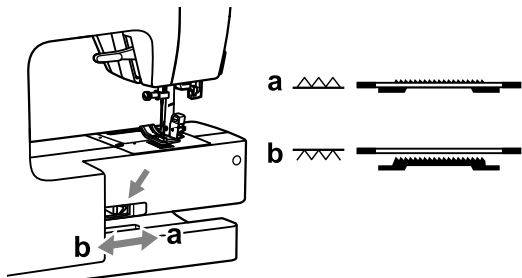
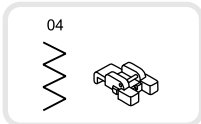

Colocar la suela prénsatelas para coser botones.

Colocar la palanca para escamotear el arrastre a " zigzag ".

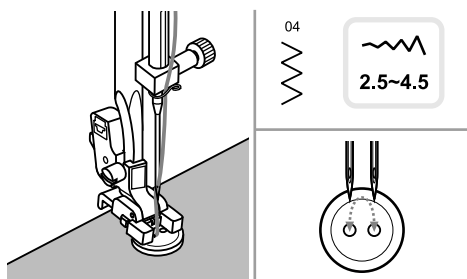

Poner la labor debajo del pie prénsatelas. Situar el botón en el lugar deseado y bajar el pie prénsatelas.

Seleccionar punto zigzag. Regular el ancho del punto entre "2.5-4.5", correspondientemente a la distancia entre los dos agujeros del botón.

Girar el volante manualmente y controlar si la aguja verdaderamente se clava exactamente en el agujero izquierdo y derecho.

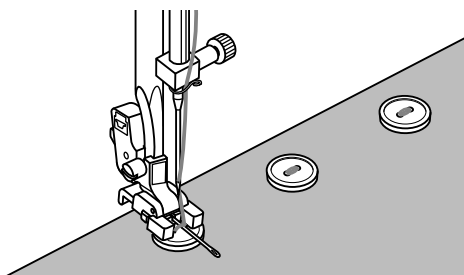

Antes de coser, pulsar la tecla "remate automático". De esta manera se cosen automáticamente puntos de remate al inicio y final de la costura.

Para que el botón tenga un "cuello", colocar una aguja para zurcir sobre el botón.

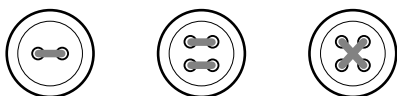

En caso de botones con 4 agujeros, primero coser los dos delanteros, después desplazar la labor y coser los dos otros repitiendo el proceso.

Coser ojales

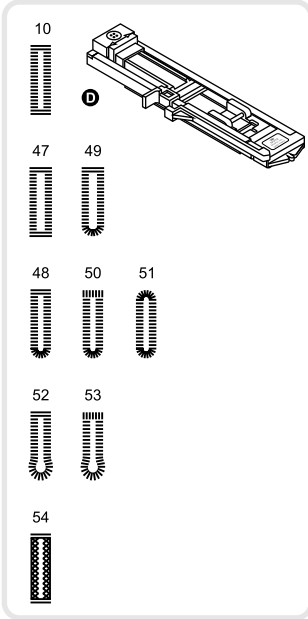

2.5~7.0	0.3~1.0

3.0~7.0	0.3~1.0

2.5~5.5	0.3~1.0

5.5~7.0	0.3~1.0

3.0~7.0	1.0~2.0

- 10: Para tejidos finos a medianos
- 47: Para ojales horizontales en blusas y camisas de tejido fino a mediano.
- 48: Para tejidos finos a medianos
- 49: Para ojales horizontales en blusas y camisas de tejido fino a mediano.
- 50: Para ojales horizontales en tejidos gruesos.
- 51: Para tejidos finos a medianos
- 52: Para trajes o abrigos
- 53: Para chaquetas gruesas.
- 54: Para tejanos/ vaqueros o tejidos elásticos de género grueso

➔ Por favor, observar:

Antes de coser el ojal, hacer primero una prueba sobre un retal del mismo tejido.

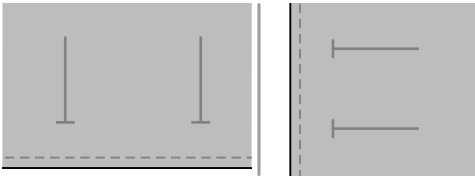

Marcar el ojal sobre el tejido.
El largo máximo del ojal es 3 cm (la norma general es: diámetro del ojal y grosor del ojal).

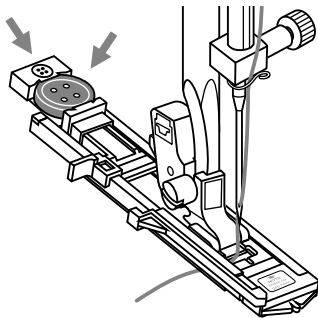

Montar el pie prénsatelas para ojal, extraer el soporte para el botón y colocar el botón. El largo del ojal se determina mediante el botón colocado en el soporte para el botón. Pasar el hilo por la apertura del pie prénsatelas y después por debajo de la suela prénsatelas.

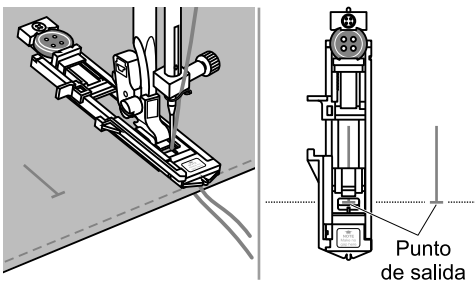

Seleccionar el punto para ojal.
Regular el ancho y largo del ojal (según se desee el ancho y el tupido).

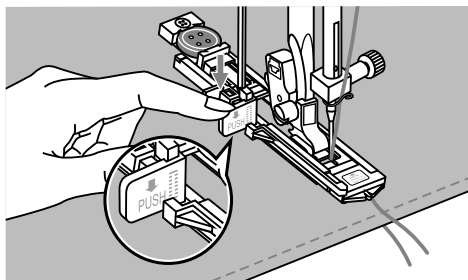

Colocar el tejido debajo del pie prensatelas de manera que la marca del centro del pie prensatelas coincida con la línea marcada en el tejido.

Bajar la palanca del pie prensatelas.

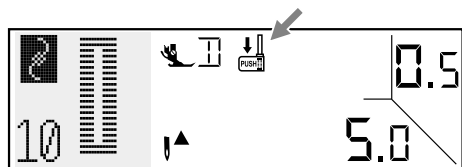

➔ Por favor, observar:

Al seleccionar un nuevo punto para ojal aparece en la indicación LCD el símbolo "👇" para recordar que hay que bajar la palanca del pie prensatelas.

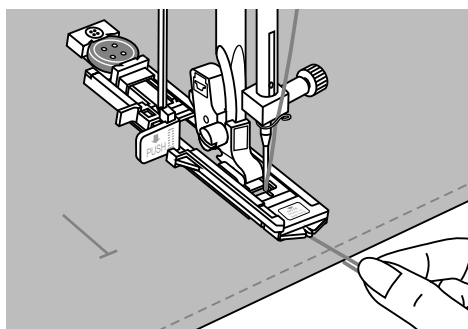

Sujetar ligeramente el final del hilo superior y empezar a coser.

➔ Por favor, observar:

Guiar el tejido ligeramente con las manos. Antes de terminar la costura, al acabar el ojal, se cosen automáticamente algunos puntos de remate.

* Los ojales se cosen, como en la ilustración, de adelante hacia atrás.

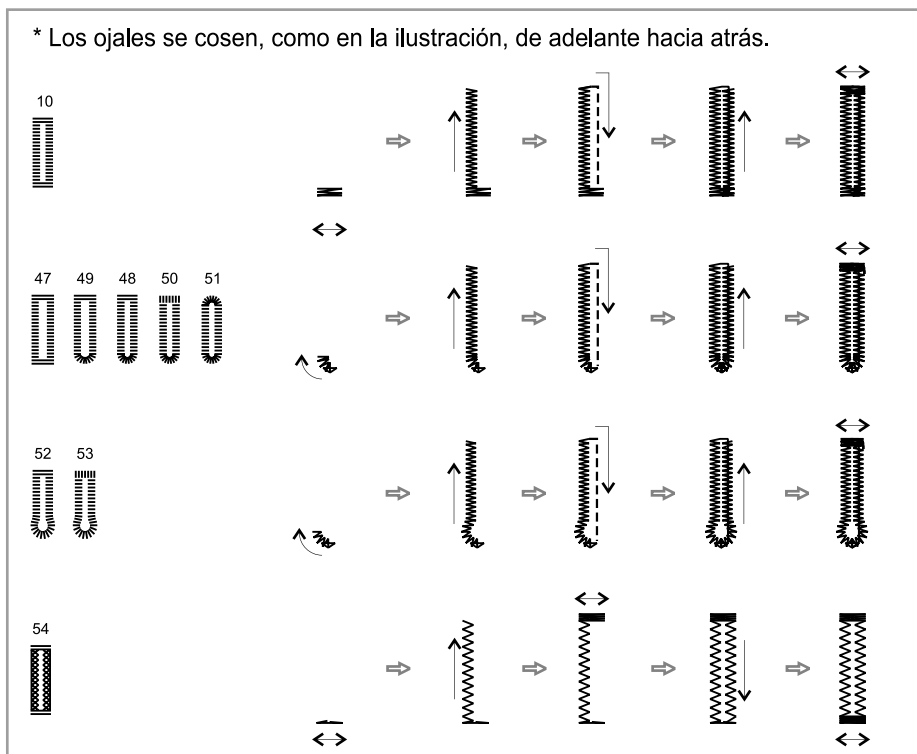

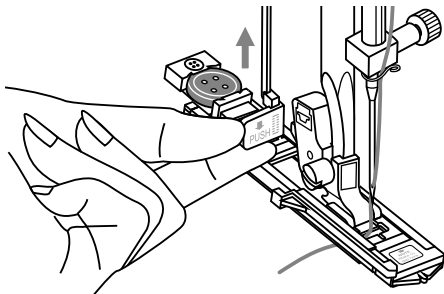

Subir el pie prensatelas y cortar el hilo.
Para coser sobre el mismo ojal, subir el pie prensatelas (regresa a su posición original). Después de acabar el ojal, subir la palanca hasta que se sostenga.

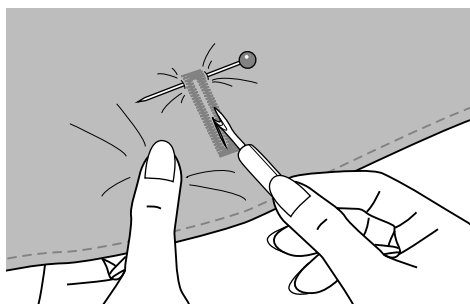

Abrir el ojal sin cortar los puntos de las dos orugas. Colocar alfileres como tope en las presillas para no cortarlas.

Ojales en tejidos elásticos

Utilizar cordoncillo como refuerzo en los ojales en tejidos elásticos.

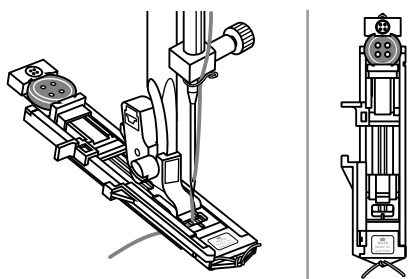

Montar el pie prensatelas para ojal y enganchar el cordoncillo detrás en el pie prensatelas, pasar el cordoncillo por debajo del pie prensatelas.

Pasar ambas extremidades del cordoncillo hacia delante y colocarlas en las ranuras, anudarlas temporalmente. Bajar el pie prensatelas e iniciar la costura.

Adaptar el ancho del punto al grosor del cordoncillo.

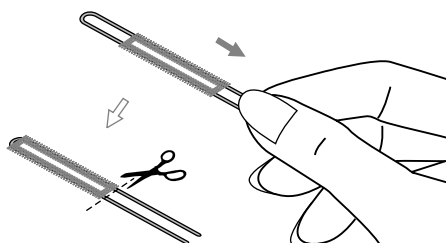

Después de terminar, tirar cuidadosamente de las extremidades del cordoncillo para que esté bien estirado dentro de las orugas, seguidamente cortar las extremidades del cordoncillo que sobra.

➔ Por favor, observar:

Se recomienda reforzar la parte del revés con una entretela fina.

Coser corchetes

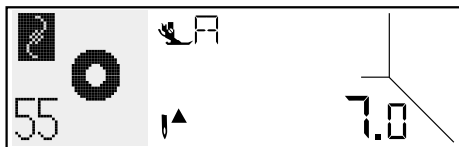

Seleccionar muestra de punto 55 (corchetes).
Montar la suela prénsatelas para bordar (A).

Con las teclas para el ancho del punto "-" ó "+" puede seleccionarse el tamaño del corchete. Tamaño del corchete:

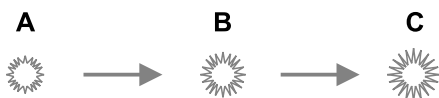

A. pequeño: 5.0 mm
B. mediano: 6.0 mm
C. grande: 7.0 mm

Clavar la aguja en el punto de salida, bajar el pie prénsatelas.

Al acabar la costura se cosen automáticamente puntos de remate, después se para la máquina.

Hacer un agujero con un punzón.

* El punzón no hace parte del accesorio de la máquina.

➔ Por favor, observar:

Si se utiliza hilo fino puede salir el corchete ópticamente desordenado. En este caso sobrecoser otra vez el canto del corchete (sobrecoser la primera fila de puntos).

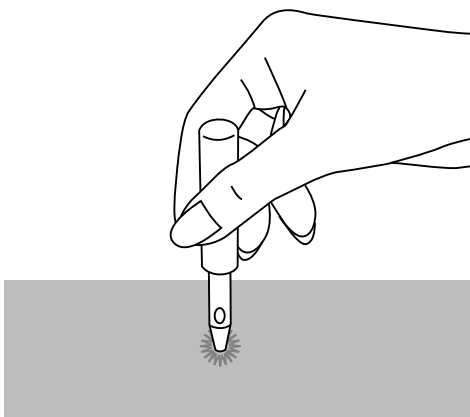

Programa de zurcir

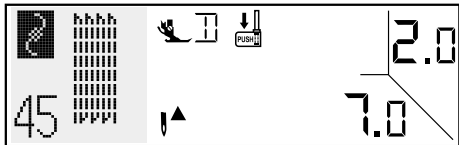
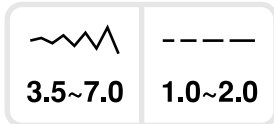
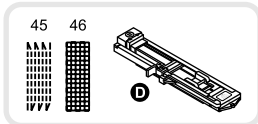

45: Punto simple para zurcir para tejidos finos y medianos.

46: Punto reforzado para zurcir para tejidos gruesos y fuertes.

Seleccionar muestra de punto 45 ó 46 (tipos de zurcido).

Montar el pie prensatelas para ojal.

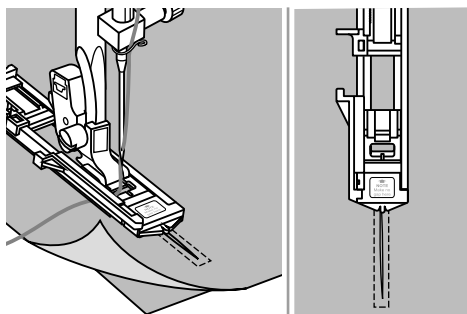

Juntar la capa superior e inferior del tejido con alfileres.

Seleccionar la posición de la aguja. Situar el pie prensatelas sobre el centro del lugar que se desea zurcir y bajarlo.

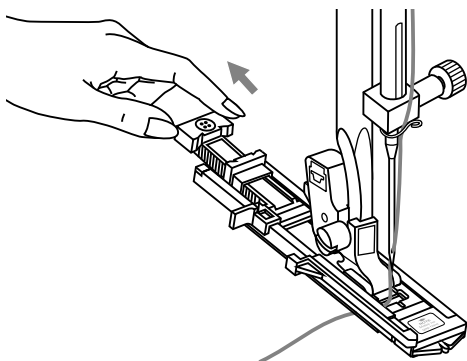

Tirar el soporte para el botón hacia atrás.

Estirar la guía para el largo del ojal al largo deseado.

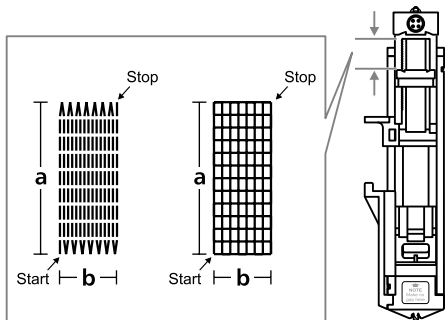

Las pasadas del zurcido no tienen la misma largura.

Sin embargo es el largo máximo del punto 2,6 cm y el ancho máximo 7 mm.

a. Largo de la superficie para las filas de punto

b. Ancho de la superficie para las filas de punto.

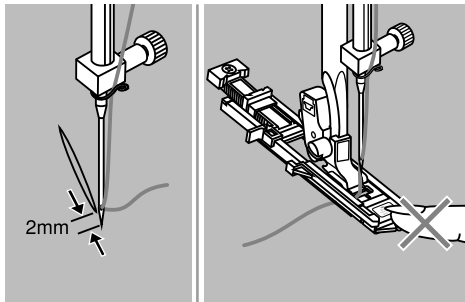

Colocar la labor de manera que la aguja esté a unos 2 mm delante de la parte que se desea zurcir, después bajar el pie prensatelas.

Por favor, observar:

Al bajar el pie prensatelas no apretar la parte delantera de la suela del prensatelas, sino el largo del zurcido no es más correcto.

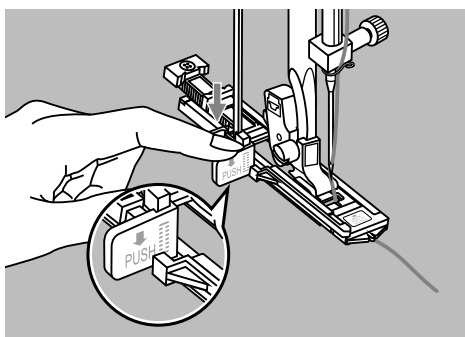

Tirar el hilo superior hacia abajo y enhebrarlo por el agujero del pie prensatelas. Apretar hacia abajo la palanca del pie prensatelas para ojal.

La palanca del pie prensatelas para ojal se encuentra detrás del soporte del pie prensatelas para ojal. Iniciar la costura sujetando ligeramente el hilo superior con la mano izquierda.

Por favor, observar:

Al seleccionar un ojal o el programa de zurcir aparece en la indicación LCD el símbolo "↓" para recordar que hay que bajar la palanca del ojal.

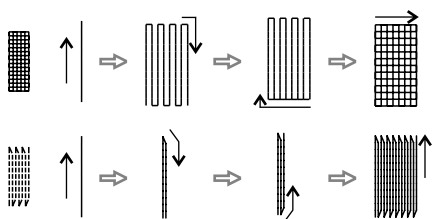

Las filas de zurcido se cosen como en la ilustración de la parte delantera del pie prensatelas hacia atrás.

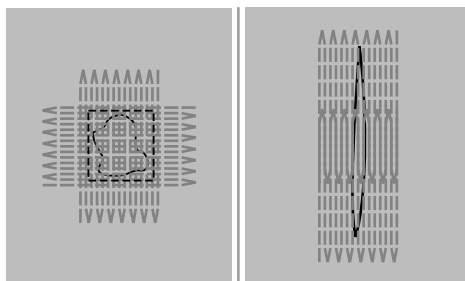

Si la superficie para zurcir es demasiado grande, se puede coser la superficie regulada varias veces (sobrecoserla transversalmente) para obtener un mejor resultado de costura.

Colocar cremallera

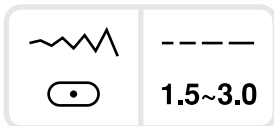
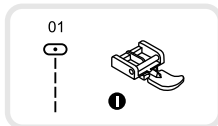

⚠ Atención:

Con el pie prénsatelas sólo se debe coser el punto recto y posición de la aguja centro. Si se utilizan otros tipos de punto y otra posición de la aguja es posible que la aguja pique sobre la suela del pie prénsatelas y se rompa.

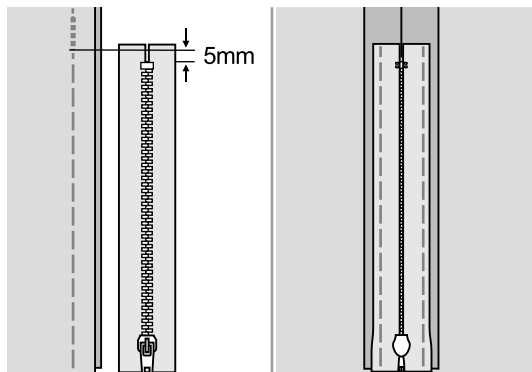

Cremallera completamente tapada

- hilvanar la abertura de la cremallera en la prenda.

- Abrir las añadituras planchándolas.

Colocar la cremallera la parte del derecho mirando hacia abajo sobre las añadituras de manera que los dientes de la cremallera toquen la línea de costura. Hilvanar la cinta de la cremallera.

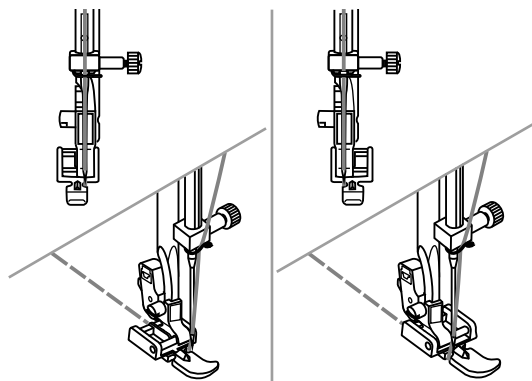

- Montar el pie prénsatelas para cremallera. Al coser la parte izquierda de la cremallera, sujetar la parte derecha del puente del pie prénsatelas en el soporte.

- Al coser la parte derecha de la cremallera, sujetar la parte izquierda del puente del pie prénsatelas en el soporte.

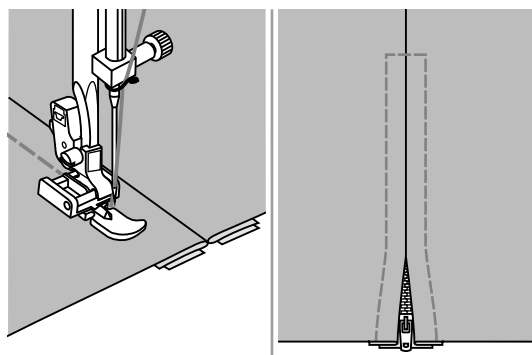

- Coser la parte izquierda de la cremallera de arriba hacia abajo.

- Pasar abajo transversalmente hacia el otro lado, después coser la parte derecha hacia arriba. Sacar el hilo de hilvanado y planchar.

Cremallera tapada por una parte

- Hilvanar la cremallera en la prenda.

- Doblar hacia la añaditura izquierda.
Doblar la añaditura derecha 3 mm.

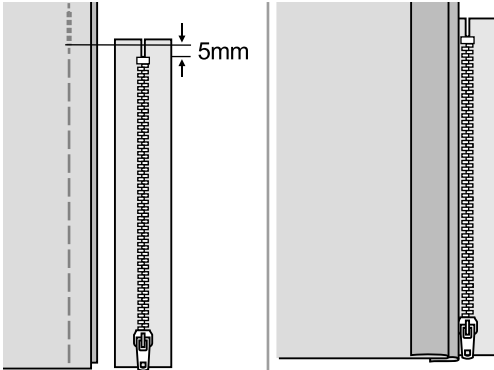

- Colocar el pie prénsatelas para cremallera. Al coser la parte izquierda de la cremallera, sujetar la parte derecha del puente del pie prénsatelas en el soporte.

Al coser la parte derecha de la cremallera, sujetar la parte izquierda del puente del pie prénsatelas en el soporte.

- Coser la parte izquierda de la cremallera de abajo hacia arriba.

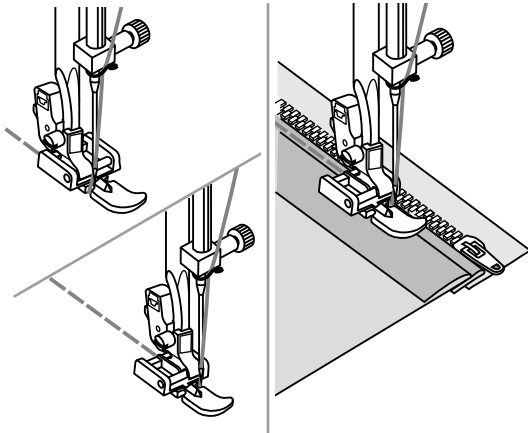

- Girar la labor a la parte del derecho. En la parte de abajo, pasar transversalmente hacia el otro lado, después coser la parte derecha hacia arriba.

- Parar a unos 5 cm antes de terminar la parte de arriba de la cremallera. Sacar el hilo de hilvanado y abrir la cremallera. Terminar de coser la cremallera.

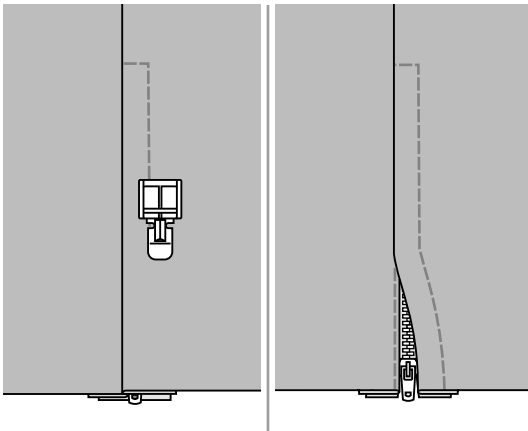

Cremallera tapada

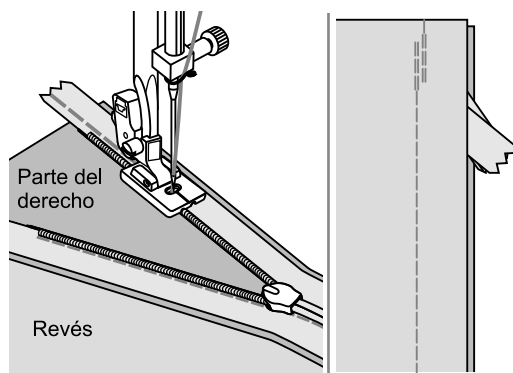
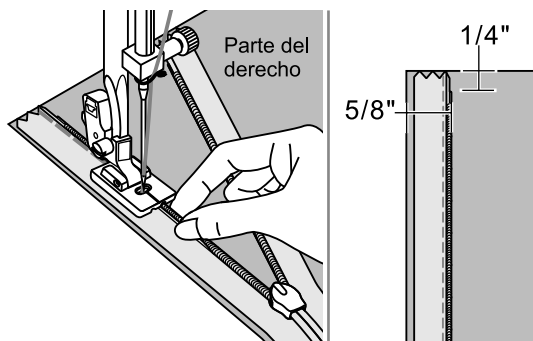
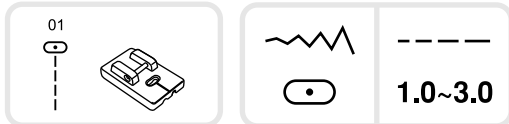

* Este pie prensatelas es un accesorio especial y en venta separadamente. No está incluido en el accesorio de la máquina de coser.

El pie prensatelas se necesita para coser cremalleras tapadas en ambas partes en un sola costura.

Montar el pie prensatelas para cremallera. Regular la posición de la aguja a centro y regular el punto recto. Seleccionar el largo del punto adaptado al tejido (entre 1,0 a 3,0 mm). Poner la cremallera abierta derecho sobre derecho sobre el tejido (véase ilustración). Canto del tejido ras con ras con la marca de 1,5 cm en la placa-aguja.

La cremallera se pone a 6 mm debajo del canto del tejido.

Situar el pie prensatelas de manera que la fila de dientes corra por la ranura debajo de la parte derecha del pie prensatelas, coser hasta la corredera. Sacar la labor de la máquina.

Par coser la segunda parte, colocar de nuevo el canto del tejido ras con ras con la marca de 1,5 cm en la placa-aguja (véase ilustración).

Situar el pie prensatelas de manera que la fila de dientes corra por la ranura debajo de la parte izquierda del pie prensatelas.

Cerrar la cremallera. Redoblar el tejido de manera que la cremallera esté en la parte derecha.

Fijar el tejido con un alfiler. Montar el pie prensatelas universal y coser con punto recto puntos de pespunte lo más cerca posible de la cremallera.

Al final, rematar con unos puntos hacia delante y atrás.

Pespunte estrecho

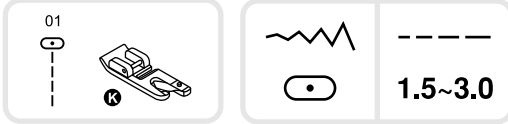

* El dobladillador es un accesorio especial y no hace parte del accesorio de esta máquina.

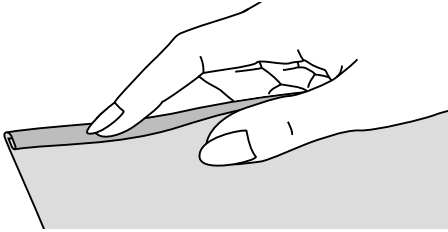

Doblar el canto del tejido unos 3 mm y otra vez 3 mm, a lo largo del canto del tejido, aprox. 5 cm.

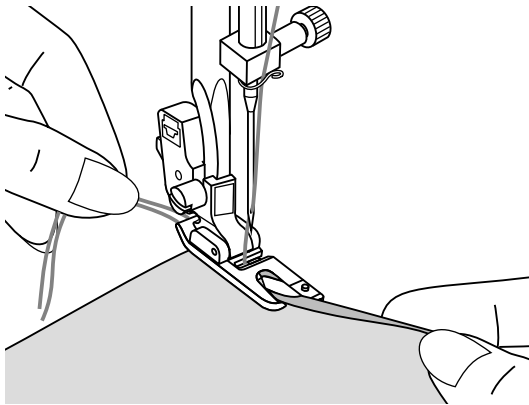

Girar el volante a mano hacia sí hasta que la aguja se clave en el dobladillo, bajar el pie prensatelas. Coser varios puntos, subir el pie prensatelas.

Meter el dobladillo en la apertura en el caracol (forma de espiral) del dobladillador. Mover el tejido hacia delante y atrás hasta que el dobladillo se enrolle.

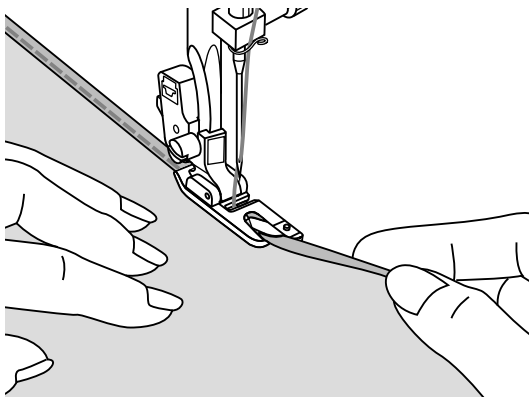

Bajar el pie prensatelas y coser lentamente. Al mismo tiempo guiar cuidadosamente el canto del tejido dentro del caracol del dobladillador.

Coser cordones

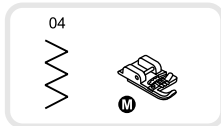

* El pie prénsatelas para cordones es un accesorio especial y no hace parte del accesorio de esta máquina.

Coser uno o tres cordones.

Esto proporciona estructuras bonitas en chaquetas, chalecos o cenefas.

Para ello puede utilizarse perlé, lana, cordoncillo para bordar, hilo de ganchillo, etc.

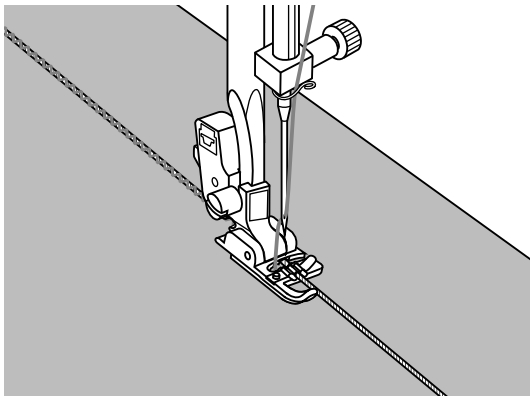

Coser un cordoncillo

Dibujar la muestra sobre el tejido. Colocar el cordoncillo por la parte derecha en la ranura del centro del pie prénsatelas para cordones. Sacar el cordoncillo unos 5 cm por la parte de atrás del pie prénsatelas.

Las ranuras debajo del pie prénsatelas sujetan el cordoncillo en el lugar correcto mientras se sobrecosen.

Seleccionar el punto y regular el ancho del punto de manera que los puntos tapen justamente el cordoncillo. Bajar lentamente el pie prénsatelas y guiar el cordoncillo por encima de la muestra marcada.

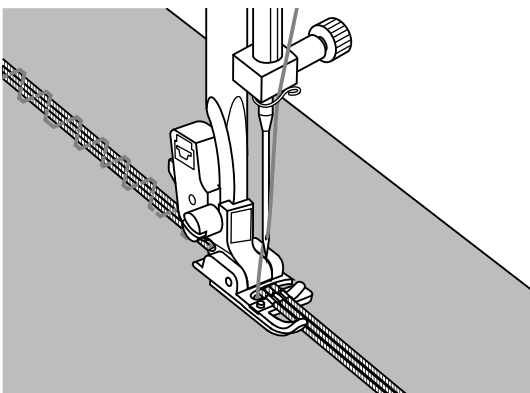
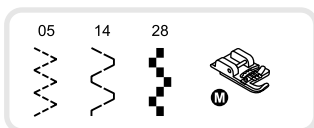

Coser cordoncillo triple

Desplazar el hilo para coser hacia la izquierda y colocar tres cordoncillos en las ranuras debajo del pie prénsatelas. Sacar cada cordoncillo unos 5 cm por la parte de atrás del pie prénsatelas.

Seleccionar el punto deseado y regular el ancho del punto de manera que los puntos tapen justamente los cordoncillos. Bajar lentamente el pie prénsatelas y guiar los cordoncillos por encima de la muestra marcada.

Costuras de oruga

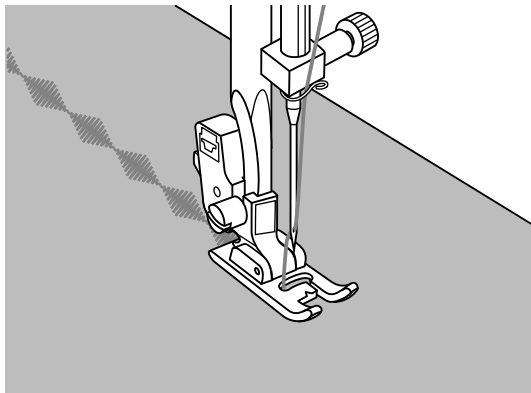
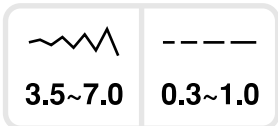
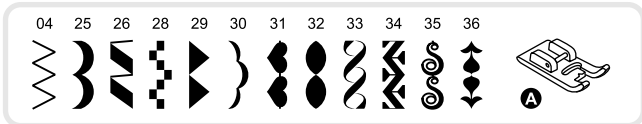

Coser costuras de oruga y puntos decorativos con el pie prénsatelas para bordar.

La escotadura grande en la parte inferior de la suela permite que el pie prénsatelas deslice sin problemas sobre gruesas formaciones de puntos, p.ej. zigzag tupido, y el tejido se transporta uniformemente.

Los puntos para costura de oruga y los puntos decorativos pueden cambiarse a gusto modificando el largo y ancho del punto. Los mejor es hacer pruebas sobre retales con varios puntos y regulaciones.

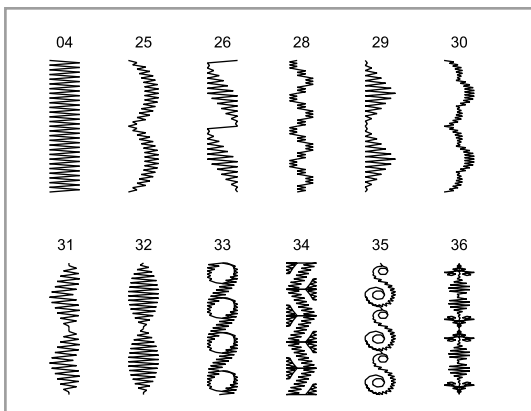

➔ Por favor, observar:

Al coser tejidos muy finos y ligeros se recomienda reforzar el tejido poniendo un velo para bordar por la parte del revés.

Punto Quilt

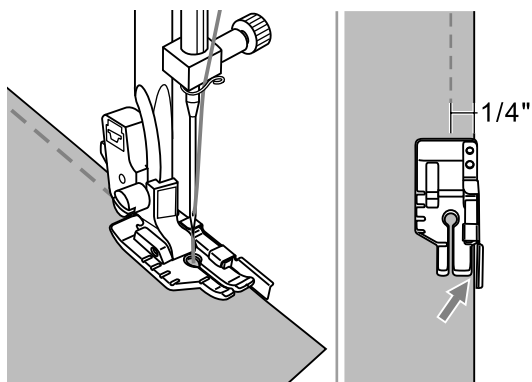
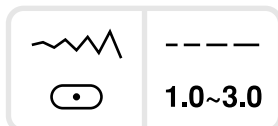
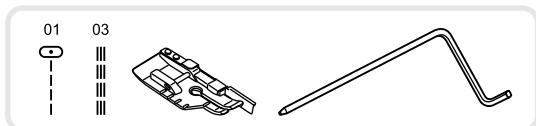

Patchwork

Para obtener una distancia de 6 mm, colocar los cantos del tejido de manera que toquen la regla borde del pie prensatelas.

➔ Indicación:

Sólo se puede utilizar el punto recto y posición de la aguja centro.

Como línea de referencia utilizar el canto interior del pie prensatelas, eso proporciona una distancia exacta de 3 mm.

El pie prensatelas tiene marcas delante y detrás a 6 mm para poder girar exactamente en los ángulos.

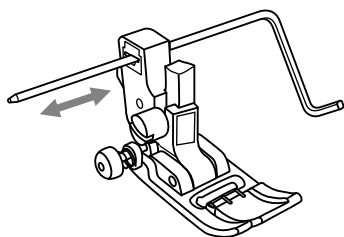

Montar la regla de borde

Inserir la regla de borde en el soporte del pie prensatelas como en la ilustración, y regular la anchura deseada.

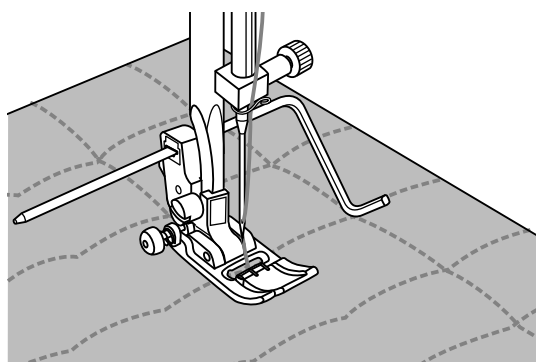

Coser la primera fila y desplazar el tejido. Coser todas las filas siguientes de manera que la regla corra a lo largo de la línea de costura anterior.

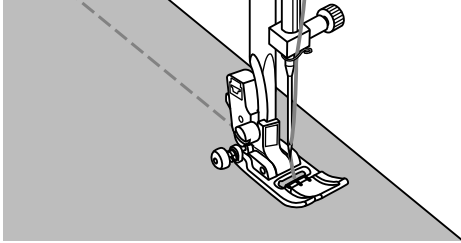
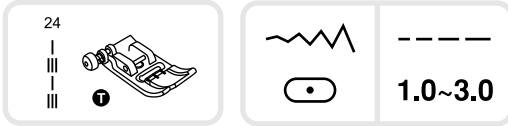

Punto Quilt a mano

Con monofilo transparente como hilo superior e hilo 30wt ó 40wt como hilo inferior puede simularse un punto Quilt con aspecto como hecho a mano.

La tensión del hilo tiene que ajustarse según el grosor del vellón de relleno utilizado.

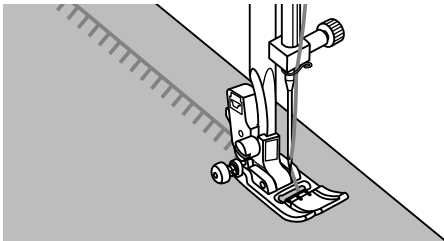

Punto parisiense (punto de aplicación)

Adecuado para todos los tejidos y trabajos de costura.

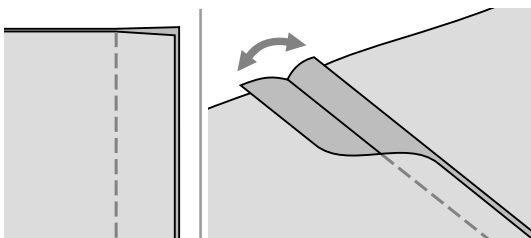
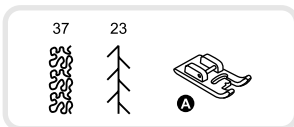

Patchwork

Colocar ambas capas de tela derecho sobre derecho y respuntee con punto recto.

Abrir las añadituras planchándolas.

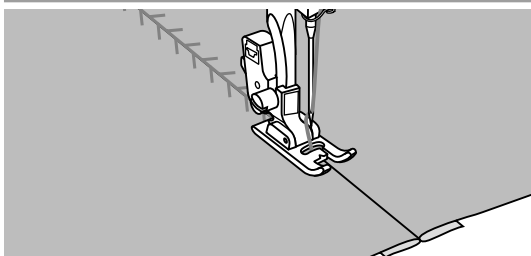

Situar el centro del pie prensatelas sobre la línea de costura y sobrecoser las líneas de costura.

Vainicas

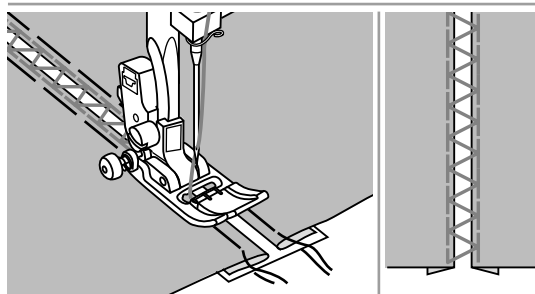
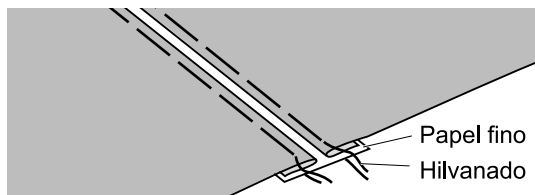
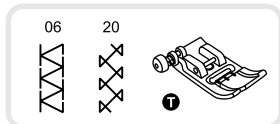

- Colocar los cantos doblados del tejido a una distancia de 4 mm sobre un papel fino o velo soluble en agua, hilvanar.

- Colocar el pie prénsatelas sobre el centro entre las dos cantos doblados y empezar a coser.

- Después de la costura sacar el papel.

Acabado de festón

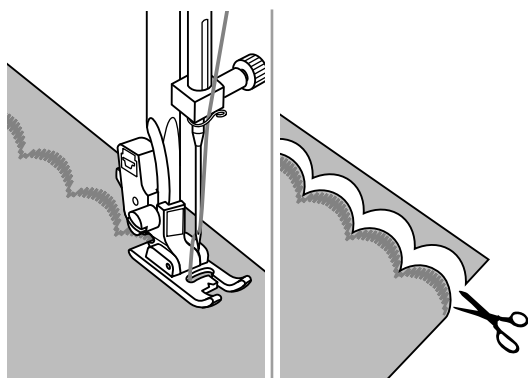
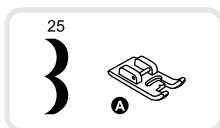

- Coser a lo largo del canto del tejido, pero no sobre el canto.

Se obtienen mejores resultados de costura si antes de coser se vaporiza el tejido con almidón y se plancha.

- Cortar el tejido que sobra del canto a lo largo del punto cosido.

¡No cortar los puntos!

Fruncimiento

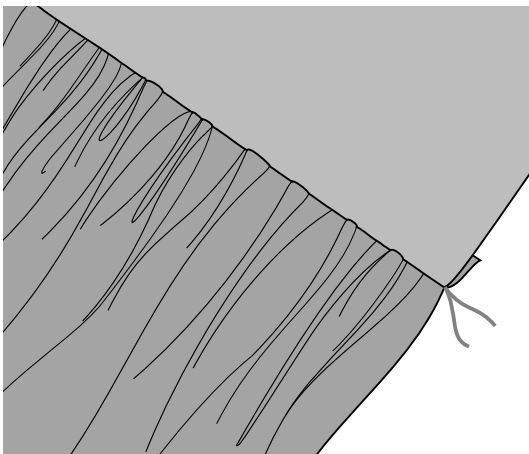
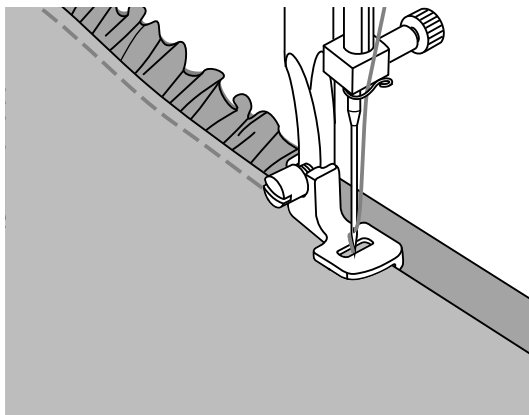
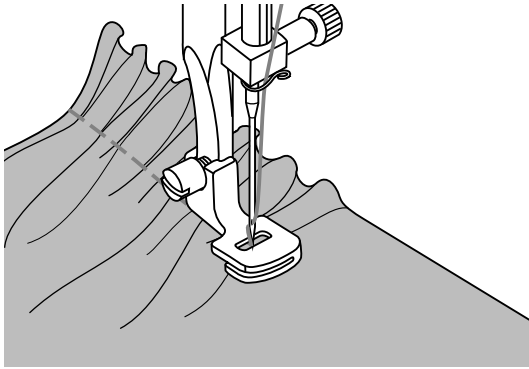

* El fruncidor es un accesorio especial y en venta por separado. No hace parte del accesorio de esta máquina de coser.

Fruncir

Montar el fruncidor y regular la tensión del hilo a un valor inferior a 2.

Meter el tejido que se desea fruncir por la parte derecha debajo del pie prensatelas. Hacer una pasada de pespunte dejando pasar el canto del tejido paralelamente por la parte derecha del pie prensatelas.

El tejido se frunce automáticamente. Adecuado para tejidos finos y medianos.

Fruncir y al mismo tiempo coser una capa de tela lisa

El fruncidor tiene abajo una entalladura (suela doble).

De esta manera se frunce el tejido que está debajo del fruncidor, y el tejido que corre por la entalladura se cose sin fruncir (p.ej. cinturilla).

1. Sacar el soporte pie prensatelas y montar el fruncidor.
2. Colocar el tejido para fruncir debajo del pie prensatelas, la parte derecha mirando hacia arriba.
3. La capa de tela (queda plana, sin fruncir) con la parte derecha mirando hacia abajo se mete en la entalladura del pie.
4. Guiar ambas capas de tela como en la ilustración.

➔ Indicación:

- Para averiguar el grado de fruncido deseado, hacer una costura de prueba sobre un retal (cinta elástica, etc.) de unos 25 cm. De esta manera se hacen las regulaciones deseadas más fácilmente. Hacer la prueba siempre en el mismo tejido y en misma dirección del hilo como después en el proyecto.

Frunciendo en dirección del hilo transversal se obtienen pliegues más bonitos que en dirección del hilo longitudinal.

- Coser de despacio a media velocidad para tener mejor el tejido bajo control.

Smoken

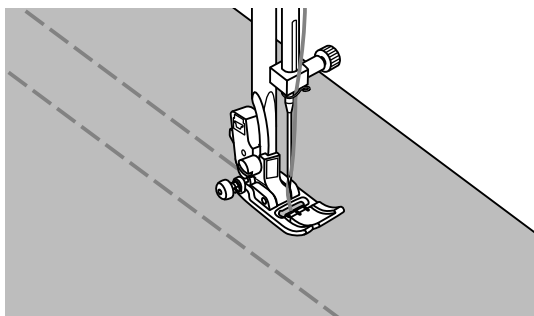

Regular el largo del punto a 4,0 mm y aflojar la tensión del hilo.

Con el pie prénsatelas universal coser líneas rectas, a una distancia de 1 cm, sobre toda la parte que se desea Smoken (arrugar).

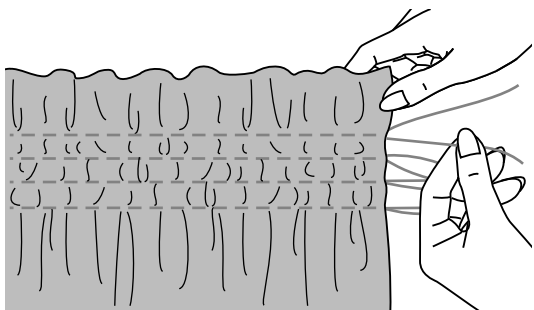

Anudar los hilos en una parte.

Tirar de los hilos inferiores y repartir uniformemente los plieguecitos. Fijar los hilos en la otra parte.

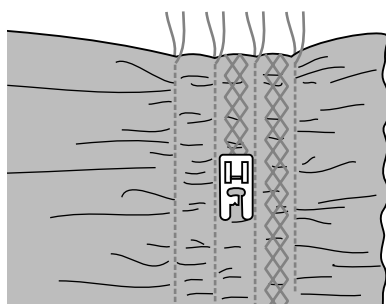

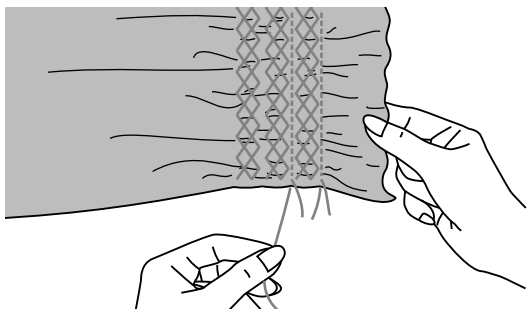

Reducir la tensión del hilo y coser con punto decorativo entre las líneas rectas.

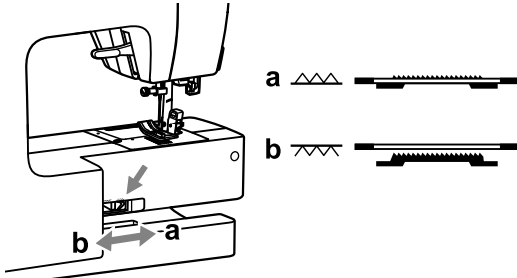
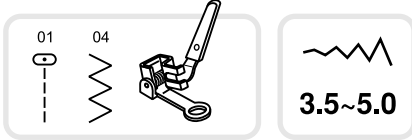

Sacar los hilos de los puntos rectos que se han utilizado para arrugar el tejido.

Zurcir a mano libre, bordar y monogramas



Colocar la tecla del arrastre a "  " para escamotear el arrastre.

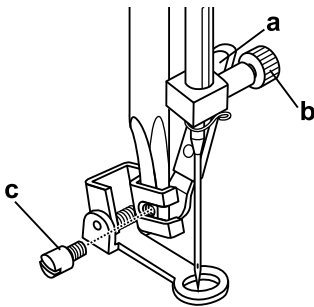

Sacar el soporte del pie prensatelas y montar el pie prensatelas para zurcir.

La palanca (a) tiene que estar detrás del tornillo de fijación de la aguja (b). Apretar con el índice firmemente el pie prensatelas para zurcir por la parte de atrás contra el soporte y apretar el tornillo (c).

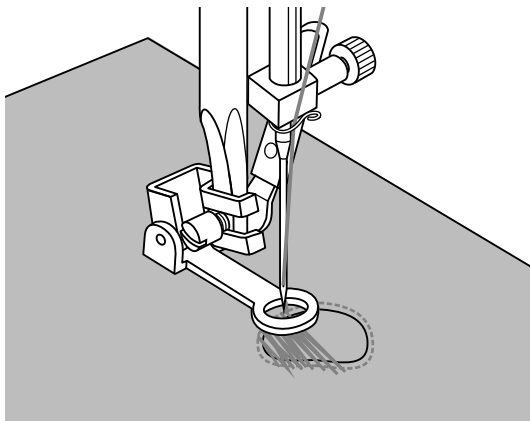

Zurcir

Primero coser el canto de la superficie de zurcir para fijar los hilos del tejido.

Después sobrecoser en distancias regulares y movimientos continuos la parte desgastada / rota de izquierda a derecha.

Girar la labor de 1/4 y sobrecoser la primera capa de puntos. Esta vez mover la labor más lentamente para que no se creen huecos grandes entre los hilos.

➔ Por favor, observar:

Zurcir a mano libre se hace sin arrastre. Está escamoteado. La labor se mueve a mano por debajo de la aguja. La velocidad de la costura y el transporte del tejido tienen que estar combinados.

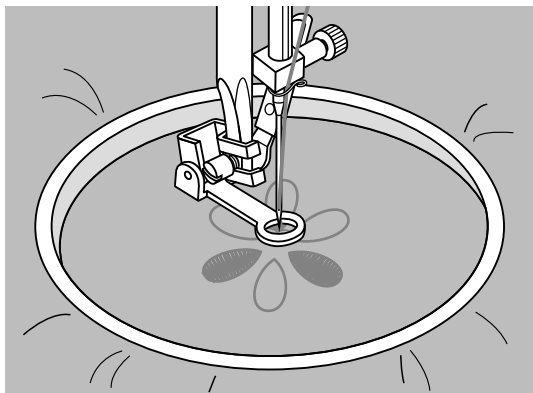
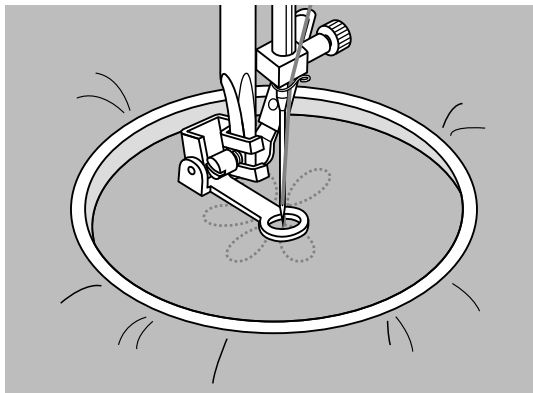

Bordar

Seleccionar zigzag y regular el ancho del punto según las necesidades.

Coser a lo largo del contorno de la muestra moviendo el bastidor correspondientemente. Trabajar con velocidad uniforme. Rellenar las superficies de afuera hacia adentro. Los puntos tienen que estar bien juntitos.

Si se mueve el bastidor más rápidamente salen los puntos más largos, moviéndolo más lentamente salen los puntos más cortos.

Fijar el final de la costura con puntos de remate (pulsar la tecla "remate automático").

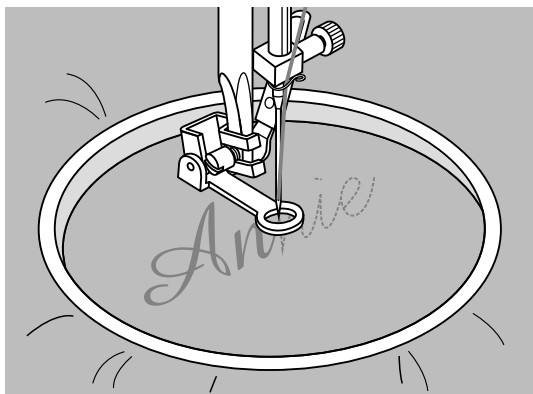

Monogramas

Seleccionar zigzag y regular el ancho del punto según las necesidades. Coser la letra a velocidad uniforme.

Fijar la costura de cada letra con puntos de remate (pulsar la tecla "remate automático").

* El bastidor no está incluido en el accesorio de la máquina de coser. Está en venta por separado.

Pie prénsatelas transportador

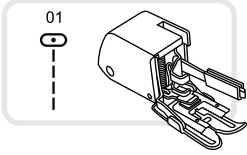

* El pie prénsatelas transportador es un accesorio especial y en venta por separado. No está incluido en el accesorio de la máquina de coser.

Primero intentar siempre coser sin el pie prénsatelas transportador. Sólo debe utilizarse si es necesario.

Con los pies prénsatelas convencionales es más fácil guiar el tejido y hay una mejor visibilidad de la superficie de costura. Esta máquina de coser ofrece en varios tejidos una calidad de punto excelente, en chifón fino hasta en tejidos tejano de varias capas. Con el pie prénsatelas transportador se compensa el arrastre de las capas de tela superiores e inferiores, además ayuda a juntar exactamente cuadros, rayas y muestras. También sirve para transportar regularmente tejidos difíciles.

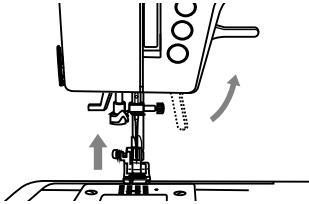

Levantar la palanca alza-prénsatelas para subir la barra del pie prénsatelas.

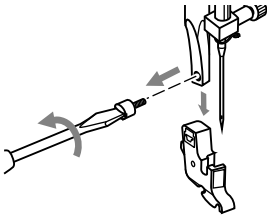

Aflojar completamente el tornillo en la barra (en el sentido contrario a las agujas del reloj) y sacar el soporte de la suela prénsatelas.

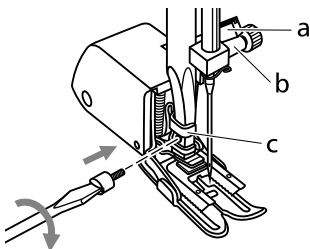

Montar el pie prénsatelas transportador de la manera siguiente:

- Brazo (a) junta bien sobre el tornillo de fijación de la aguja y el porta-agujas (b).
- Ajustar el tornillo de sujeción de plástico (c) de izquierda a derecha en la barra del pie prénsatelas.
- Bajar la barra del pie prénsatelas.
- Atornillar de nuevo el tornillo en la barra del pie prénsatelas (en el sentido de las agujas del reloj).
- Verificar que ambos tornillos (en el porta-agujas y en la barra del pie prénsatelas) estén de nuevo bien apretados.

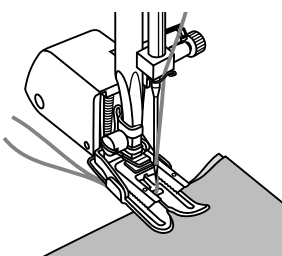

Subir el hilo inferior y colocar el hilo inferior y superior detrás del pie prénsatelas transportador.

Espejar muestras de punto

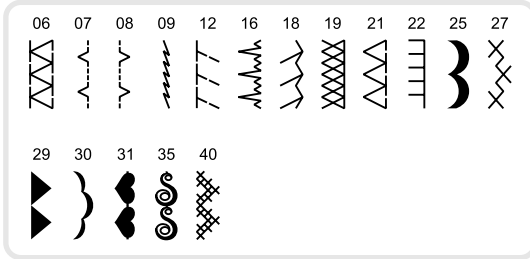

➔ **Por favor, observar:**

En la casilla izquierda están indicadas todas las muestras de punto que se pueden espejar.

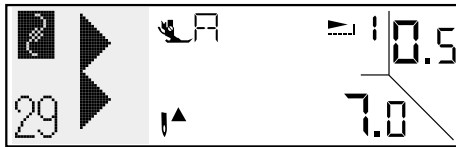

Seleccionar la muestra de punto.

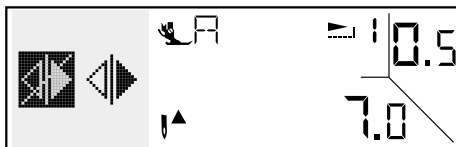

Para la función espejar, pulsar la tecla Setup "⊕" para abrir el programa Setup.

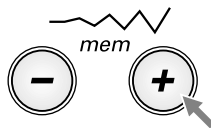

Para espejar la muestra, pulsar la tecla del ancho del punto "⊕".

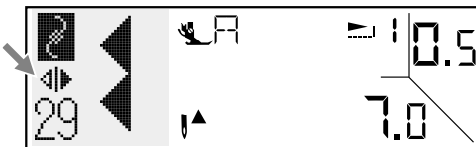

Para salir del programa Setup pulsar nuevamente la tecla Setup "⊕".
El símbolo de espejo aparece en el LCD.

➔ **Por favor, observar:**

Muestras espejadas pueden también combinarse con otras muestras de punto.

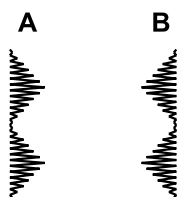

A. Muestra de punto "normal"
B. Muestra de punto espejada

Alargar muestras de punto

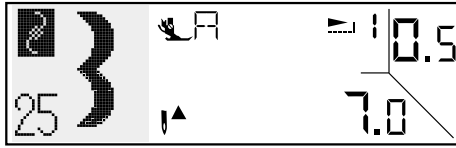

Seleccionar la muestra de punto.

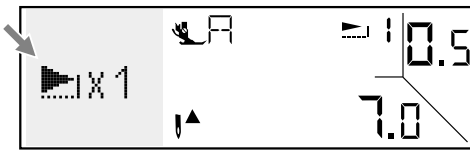

Abrir el programa Setup pulsando la tecla "⊕".

Después con las teclas Scroll "▲" "▼" llegar a la función alargamiento.

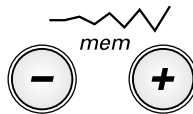

Con la tecla del ancho del punto puede alargarse la muestra de punto varias veces. Hasta cinco veces se puede alargar el largo "normal".

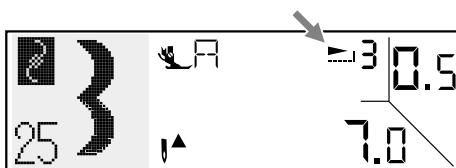
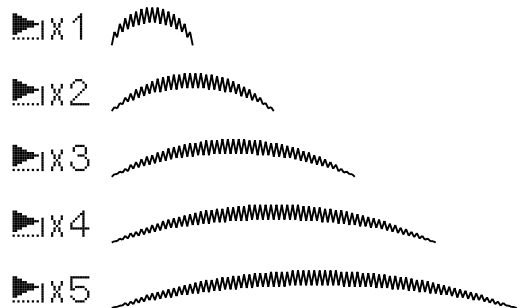

Para salir del programa Setup pulsar nuevamente la tecla "⊕".

El símbolo de alargamiento aparece en el LCD.

Modificando el ancho o largo del punto pueden crearse una serie de nuevas muestras de punto.

➡ Por favor, observar:

Las muestras de punto 25, 26 y 28-32 pueden alargarse y espejarse simultáneamente.

Aguja gemela

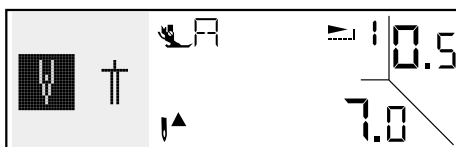
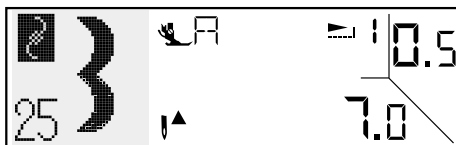
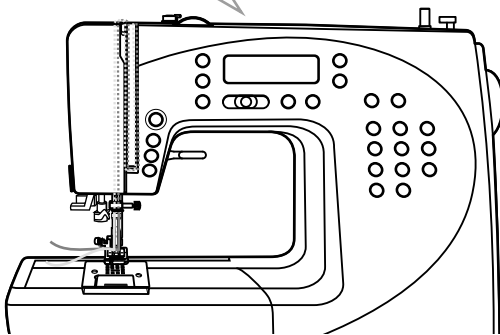
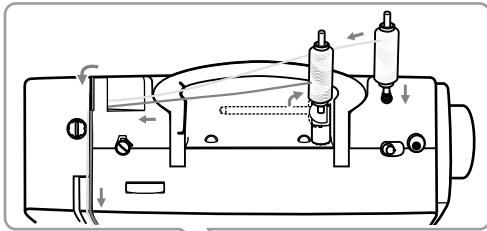
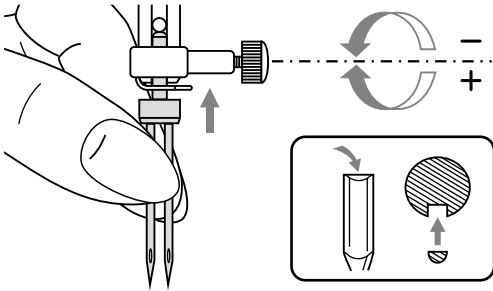

➔ Por favor, observar:

Las agujas gemelas están en venta por separado. No hacen parte del accesorio de esta máquina de coser.

Colocar la aguja gemela.

⚠ Atención:

Al utilizar agujas gemelas se debe usar siempre el pie prensatelas universal, independientemente del método de costura. Utilizar sólo agujas gemelas con una separación máxima entre las agujas de 2 mm (es decir, bernette artículo núm. 502020.62.91)

Apretar ligeramente la espiga del portabobinas (23) hacia atrás y empujarla hasta que se encaje en posición vertical. Como de costumbre en la costura con una aguja, enhebrar desde la espiga portabobinas horizontal. Enhebrar la aguja izquierda.

Colocar la segunda espiga portabobinas (incluido en el accesorio) en la apertura correspondiente en la parte superior de la máquina de coser.

Pasar el hilo por lo puntos / las guías restantes, pero suprimir el guía-hilo por encima de la aguja, enhebrar la aguja derecha.

Enhebrar cada aguja separadamente.

➔ Por favor, observar:

En la costura con una aguja gemela tienen que tener ambos hilos el mismo grosor. Pueden utilizarse uno o dos colores.

Seleccionar la muestra de punto.

➔ Por favor, observar:

Las muestras de punto 10 y 45-55 no pueden coserse con la aguja gemela.

Abrir el programa Setup pulsando la tecla Setup "⊕".

Llegar a la función aguja gemela con las teclas Scroll "⬆" "⬇".

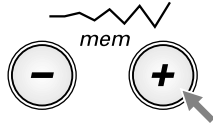

Para activar la función aguja gemela pulsar la tecla ancho del punto " + ".

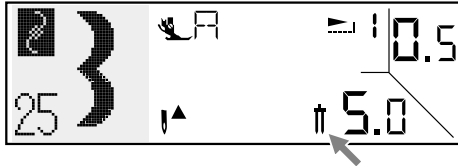

Para salir del programa Setup pulsar nuevamente la tecla Setup " ⬢ ".

En el LCD aparece el símbolo de la aguja gemela y la máquina reduce automáticamente el ancho del punto máximo.

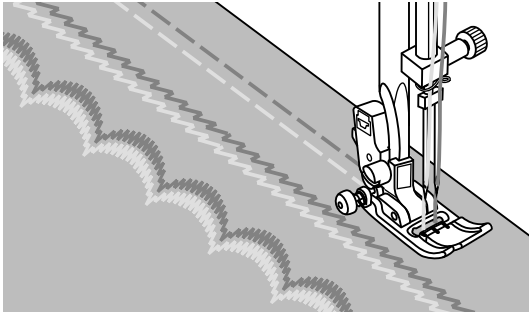

Se cosen dos líneas paralelas al mismo tiempo.

➔ Por favor, observar:

Al coser con agujas gemelas, coser siempre a velocidad lenta para obtener resultados bonitos.

Función de ayuda

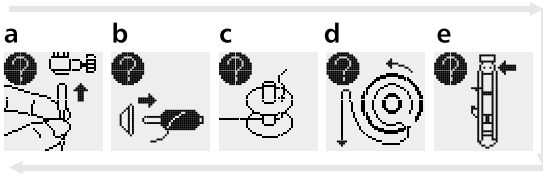
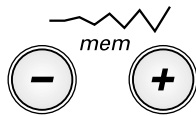
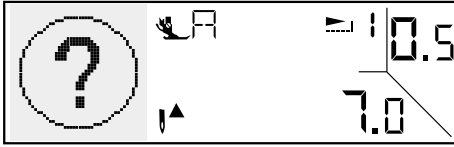

En el Display pueden aparecer como ayuda algunos temas sobre el manejo de la máquina de coser.

Abrir el programa Setup pulsando la tecla "⬢".

Llegar a la función de ayuda pulsando las teclas Scroll "⬆" "⬇".

Seleccionar el tema de ayuda deseado con la tecla del ancho del punto.

- Cambio de la aguja
- Enhebrado del hilo superior
- Devanado del hilo inferior
- Colocar la canilla lanzadera
- Coser ojales

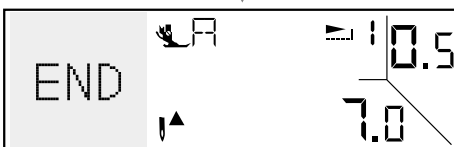
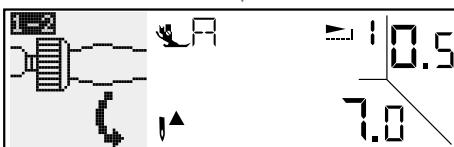
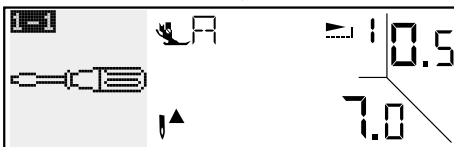
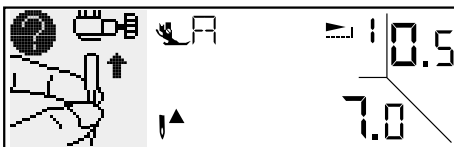

Primera aparece el tema seleccionado. La instrucción inicia automáticamente después de unos 2 segundos.

Para parar la presentación automática, pulsar la tecla para el largo del punto.

Para indicar el próximo tema, pulsar la tecla para el largo del punto "+" o la tecla para el largo del punto "-" para regresar a la indicación anterior en el LCD.

Salir del modo de ayuda:

- pulsar la tecla del ancho del punto para seleccionar otro tema de ayuda.
- Con la tecla Scroll seleccionar otra función Setup.
- Con la tecla Setup salir del programa Setup y regresar al modo de coser.

Indicaciones de advertencia

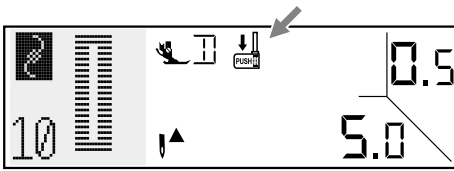

Indicación del símbolo para indicaciones de manejo

Bajar la palanca del pie prénsatelas para ojal

Seleccionar el ojal o el programa de zurcir, en el Display aparece el símbolo " ".

Esto es para recordar que la palanca del pie prénsatelas tiene que bajarse.

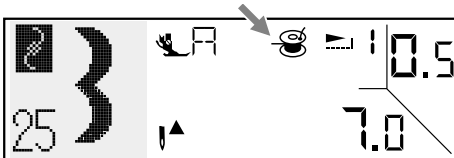

Devanar

Si el dispositivo de devanado está activado (el perno devanador está en posición vertical) aparece este símbolo en el LCD.

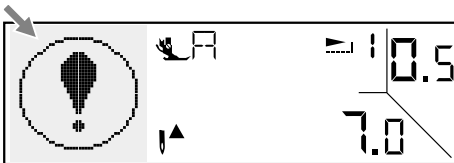

Símbolo de indicación de advertencia

Hay un problema

En punto de exclamación significa que se ha retorcido o atascado el hilo y el eje del volante a mano no puede girarse.

La solución del problema se encuentra bajo "Eliminar averías" página 72/73.

Después de eliminar el problema continuará a coser la máquina de coser.



Indicación de advertencia acústica

- Cuando funciona sin problemas: 1 sonido pío
- En caso de interrupción del servicio: 3 sonidos píos cortos
- En caso de averías y bloqueo de la costura: durante 8 segundos de píos cortos.

Esto significa que el hilo está retorcido o atascado y el eje del volante a mano no puede girarse. La solución del problema se encuentra bajo "Eliminar averías" página 72/73. Después de eliminar el problema continuará a coser la máquina de coser.

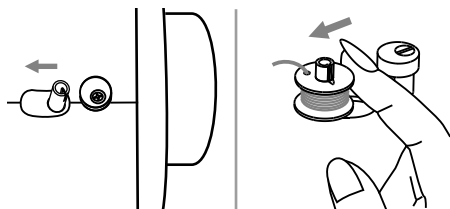

Apretar el perno del devanador de nuevo hacia la izquierda

Si se aprietan teclas en la máquina cuando la canilla está llena o el perno está en la parte derecha, suena el sonido pío 3 veces como advertencia. Apretar el perno del devanador hacia la izquierda.

⚠ Atención:

Si el hilo se atasca en la lanzadera e impide a la aguja moverse y Usted continua a pulsar el pedal de mando, entonces la función de control para completamente la máquina de coser.

Para poner otra vez la máquina de coser en marcha hay que primero desconectarla y conectarla de nuevo. La máquina inicia con la selección directa y muestra de punto 1.

➡ Por favor, observar:

Si el problema continua existiendo, por favor póngase en contacto con el especialista.

Sonido acustico

Pulsar tecla Setup "Ⓢ" para abrir el programa Setup.

Luego usar tecla de scroll "▲" o "▼" para seleccionar la función del sonido.

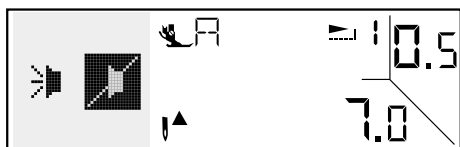
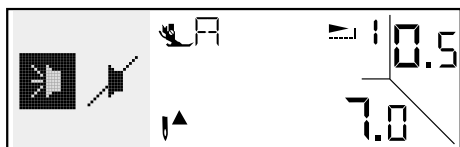

El modo se elige pulsando la tecla del ancho del punto "⊖" o "⊕".

Seleccionar el modo deseado: con sonido "🔊" o sin sonido "🔇".

Para memorizar la regulación y salir del programa Setup, pulsar nuevamente la tecla Setup "Ⓢ".

Memoria

Con la función memoria pueden combinarse varias muestras de punto y de esta manera crear una nueva muestra de punto. Estas combinaciones pueden memorizarse y reclamarse a todo momento. El contenido de la memoria queda intacto también desconectando la máquina.

➔ Por favor, observar:

- La máquina tiene una memoria con 30 plazas de memoria.
- Pueden juntarse varias muestras de punto por números o del alfabeto.
- Las muestras de punto 10 y 45-55 no pueden memorizarse.
- Al coser las muestras de punto de la memoria no pueden accionarse las teclas stop-aguja arriba/abajo y costura hacia atrás.

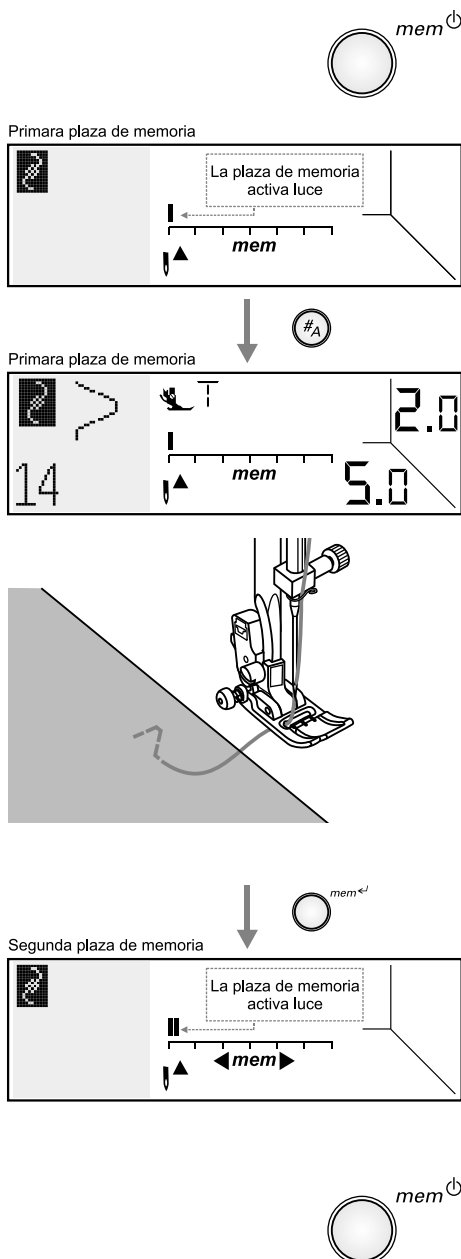

Entrar una serie de muestras de punto

Para conmutar al modo de memoria y memorizar combinaciones de letras/signos y/o puntos decorativos, pulsar la tecla "memoria".

pulsar la tecla de selección del modo para elegir la categoría de muestras "A" ó "B" en el Display.

Pulsar el número de la muestra de punto deseada o seleccionar mediante las teclas Scroll (p.ej. 14). La muestra de punto seleccionada aparece en el Display.

➔ Por favor, observar:

Antes de pulsar la tecla de entrada:

- Si fuese necesario, modificar las regulaciones de la muestra elegida, p.ej. largo y/o ancho del punto, espejear, alargar.
- La muestra actualmente indicada en el Display de la plaza de memoria puede coserse como prueba pulsando la tecla start/stop o el pedal de mando. La máquina se para automáticamente al fin de la muestra indicada.

Para entrar la muestra, pulsar la tecla de entrada y pase a la próxima plaza de memoria.

Repetir los pasos mencionados para guardar más muestras en la memoria.

En la barra de indicación de la memoria en el Display se ve en cual memoria se encuentra uno actualmente. Cada barra en el diagrama significa una plaza de memoria.

Para salir del modo memoria y cambiar a la categoría de muestra elegida últimamente, pulsar la tecla memoria.

Modo buscar en la memoria

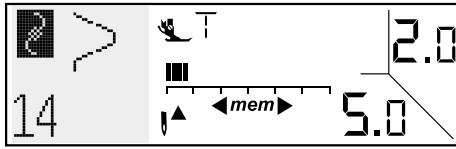

Modo de trabajo

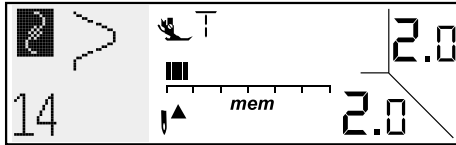

Cambiar entre modo de buscar en la memoria y modo de trabajo

En el modo de buscar en la memoria sirven los botones del ancho del punto para dos cosas: Para regular el ancho del punto y para navegar dentro de la memoria.

Observar las flechas Scroll de la memoria en el Display.

- flechas activadas:
"◀mem▶" modo de buscar en la memoria
- ninguna flecha:
"mem" modo de trabajo

Con la tecla de entrada puede conmutarse entre los dos modos.

Reclamar la muestra memorizada y coserla

Pulsar la tecla memoria para llegar al modo de memoria. En el Display aparece la primera plaza de memoria.

(* la plaza de memoria activa luce)

Primera plaza de memoria

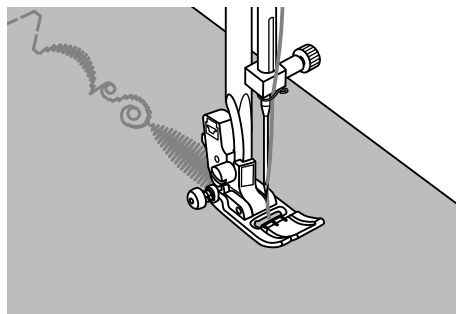
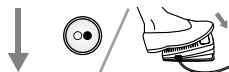
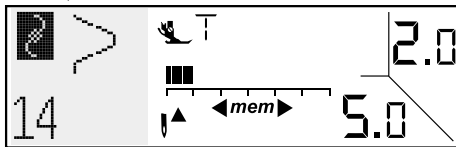

Pulsar la tecla Start/Stop o el pedal de mando para iniciar a coser.

La indicación iluminada en el Display de la plaza de memoria avanza conforme el proceso de costura de la muestra.

➔ Por favor, observar:

- Si en la indicación se encuentra una plaza de memoria vacía entonces empieza la máquina con la primera muestra.
- Si en la indicación se encuentra una plaza de memoria definida empieza la máquina con esta muestra.

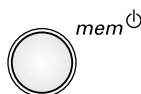

Para salir del modo memoria y cambiar a la categoría de muestra elegida últimamente, pulsar la tecla memoria.

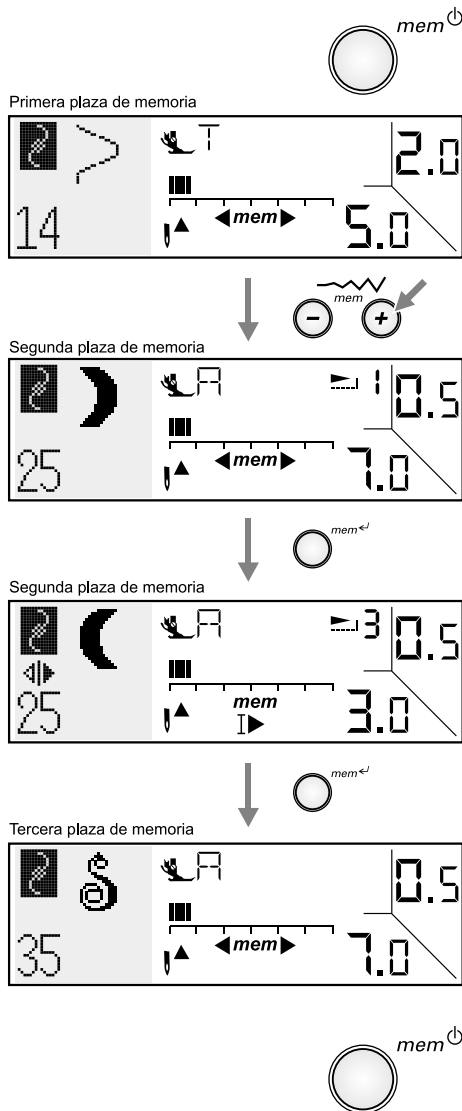

Cambio de muestras de punto memorizadas

Pulsar la tecla memoria para llegar el modo de memoria. En el Display aparece la primera plaza de memoria.

(* la plaza de memoria activa luce)

Recorrer con las teclas del ancho del punto las plazas de memoria para ver las regulaciones.

Pulsar la tecla de entrada para modificar el contenido de una memoria (ancho y/o largo del punto, espejear, alargar, remate automático).

Para memorizar las modificaciones hechas y regresar al modo de busca en la memoria pulsar nuevamente la tecla de entrada. Después ir a la próxima plaza de memoria que se desea modificar.

Para salir del modo memoria y cambiar a la categoría de muestra elegida últimamente, pulsar la tecla memoria.

Función aguja-gemela en el modo de memoria:

- Para coser con la aguja gemela sólo pueden utilizarse muestras de punto estándar. Si la muestra contiene letras o signos del alfabeto queda la función aguja-gemela desactivada.
- Si la función aguja-gemela está activada no pueden programarse en la memoria letras y signos del alfabeto.
- Si en la memoria, dentro de una secuencia de muestras de punto, se utiliza una muestra con función aguja-gemela, entonces esta función y la limitación del ancho del punto se activa para toda la secuencia de muestras de punto.

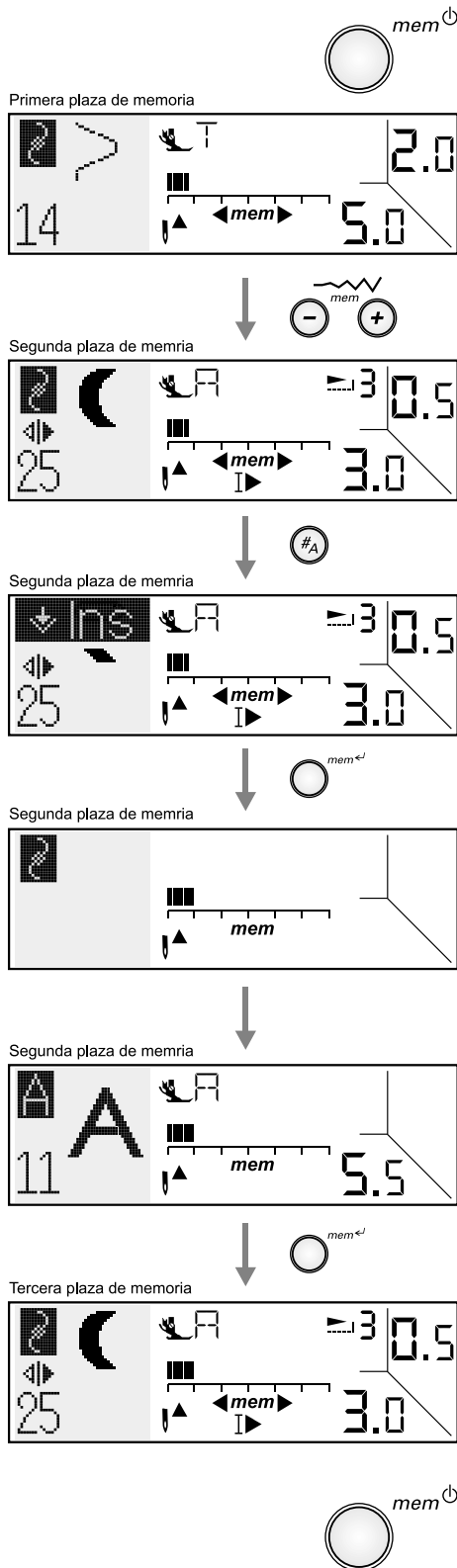

Añadir muestra de punto adicional

Pulsar la tecla memoria para llegar al modo de memoria. En el Display aparece la primera plaza de memoria.

(* la plaza de memoria activa luce)

Con las teclas para el ancho del punto llegar al lugar deseado para añadir la muestra.

Pulsar nuevamente la tecla de categoría del punto hasta que aparezca la función de "añadir" (insertar).

Pulsar la tecla de entrada para añadir en este lugar una plaza vacía. Todas las muestras anteriores se desplazan de una plaza hacia adelante.

Es decir, cuando se elige la segunda plaza de memoria se desplaza la muestra anteriormente memorizada en la segunda plaza de memoria de la segunda plaza a la tercera.

Pulsar el número de la muestra de punto deseada o seleccionar con las teclas Scroll.

Para memorizar las modificaciones hechas y regresar al modo de busca en la memoria pulsar nuevamente la tecla de entrada. Después ir a la próxima plaza de memoria que se desea modificar.

Para salir del modo memoria y cambiar a la categoría de muestra elegida últimamente, pulsar la tecla memoria.

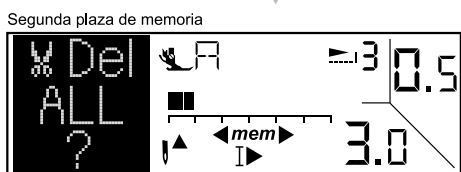
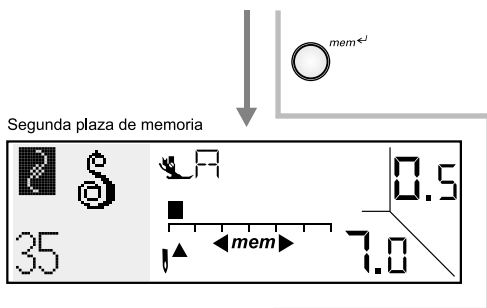
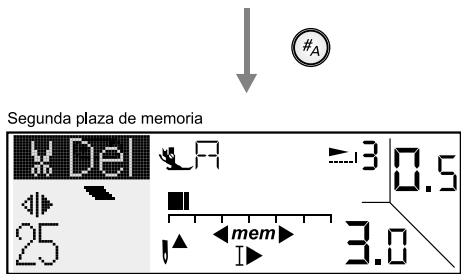
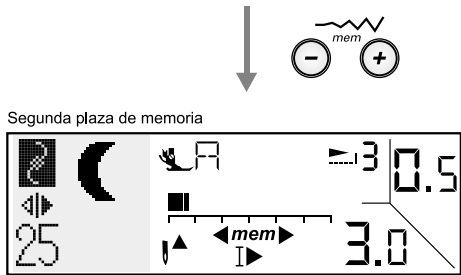
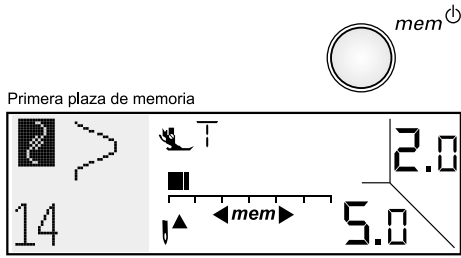

Anular una muestra de punto

Pulsar la tecla memoria para llegar al modo de memoria. En el Display aparece la primera plaza de memoria.

(* la plaza de memoria activa luce).

Elegir con las teclas para el ancho del punto la muestra que se desea anular.

Pulsar la tecla de categoría del punto varias veces hasta que aparezca la función anular.

Pulsar la tecla de entrada para anular la muestra de punto. Todas las muestras anteriores se desplazan de una plaza hacia atrás.

Si se deben cancelar todas las muestras de puntos, pulsar la tecla de entrada durante 3 segundos. Aparece la pregunta: "¿Cancelar todo?"

Soltar la tecla de entrada y pulsarla de nuevo para anular todas las muestras de punto memorizadas.

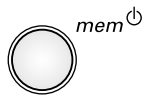
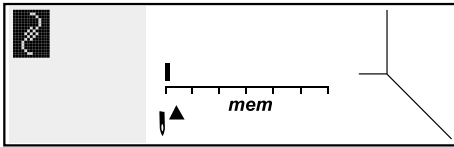
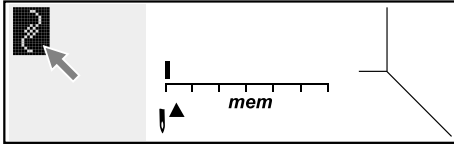
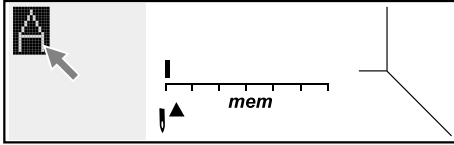

➔ Por favor, observar:

- Si sólo memoriza letras, después de apretar "DEL ALL?" para anular todo el texto, la pantalla estará de nuevo en el menú de letras.
 - Si memoriza letras y dibujos mezclados, después de apretar el "DEL ALL?" para anular todo el programa, la pantalla estará de nuevo en el menú de puntadas útiles.
 - Para salir de la función "cancelar todo?" y regresar a la función anterior, pulsar una tecla cualquiera (excepto la tecla entrada y memoria).
-

Para salir del modo memoria y cambiar a la categoría de muestra elegida últimamente, pulsar la tecla memoria.

Limpieza

⚠ Atención:

Antes de montar o sacar piezas y antes de la limpieza hay que poner el interruptor principal a "O" y desenchufar la máquina de la red eléctrica.

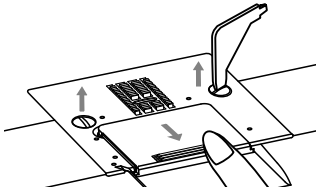

Sacar la placa-aguja.

Subir la aguja hasta arriba del todo. Sacar el pie prénsatelas. Abrir la tapa de la lanzadera, sacar ambos tornillos y seguidamente sacar la placa-aguja.

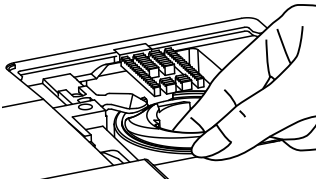

Apretar el porta-canillero hacia la derecha, levantarlo y sacarlo.

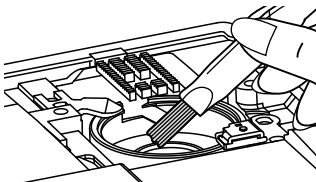

Limpiar el carril de la lanzadera.

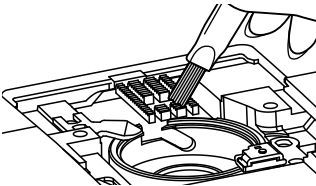

Limpiar el arrastre y el porta-canillero primero con un pincel y después con un trapo suave y seco.

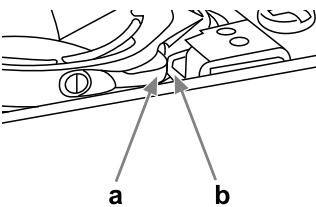

Colocar de nuevo el porta-canillero en el carril de la lanzadera de manera que la punta de la lanzadera (a) esté junto con el Stopper (b) como en la ilustración. Montar de nuevo la placa-aguja y apretar ambos tornillos. Colocar la canilla. Cerrar la tapa de la lanzadera. Montar el pie prénsatelas.

⚠ Importante:

Hay que sacar regularmente restos de ropa, pelusillas y restos de hilo. El sistema lanzadera Drop-in NO se debe lubricar.

Haga periódicamente servicios de mantenimiento en la tienda especializada.

Cambio de la bombilla LED

Este aparato dispone de un alumbrado de larga vida, es decir la duración de función es tan larga como la del aparato. Si hubiese que cambiar la lámpara, póngase en contacto con el servicio de mantenimiento.

Guía para eliminar averías

Antes de llevar a reparar la máquina de coser, por favor, controle lo siguiente. Si el problema continúa existiendo, póngase en contacto con el depósito de venta del aparato o el especialista autorizado.

Avería	Causa del problema	Solución del problema	Véase
Hilo superior se rompe	1. Máquina de coser mal enhebrada.	1. Enhebrar nuevamente la máquina de	12
	2. Tensión del hilo demasiado fuerte.	2. Reducir la tensión del hilo superior. (número más pequeño)	16
	3. Hilo demasiado grueso para la aguja.	3. Colocar otro tamaño de aguja.	20
	4. Aguja no está bien colocada.	4. Sacar la aguja y montarla de nuevo (parte plana mirando hacia atrás):	11
	5. Hilo se enrolla alrededor de la espiga portabobinas.	5. Sacar la bobina y enrollar el hilo.	12
	6. Aguja está dañada.	6. Cambiar la aguja.	11
Hilo inferior se rompe	1. Canillero mal colocado.	1. Sacar el canillero, ponerlo de nuevo y tirar del hilo. El hilo tiene que devanarse fácilmente y sin problemas.	10
	2. Canillero mal enhebrado.	2. Controlar la canilla y el canillero.	10
	3. Tensión del hilo inferior demasiado alta.	3. Modificar la tensión del hilo como descrito.	16
Puntos defectuosos	1. Aguja no está bien colocada.	1. Sacar la aguja y montarla de nuevo (parte plana mirando hacia atrás).	11
	2. Aguja está dañada.	2. Poner una aguja nueva.	11
	3. Se ha utilizado una aguja falsa	3. Utilizar una aguja que combine con el hilo superior y tejido.	20
	4. Pie prénsatelas mal montado.	4. Controlar y montar correctamente.	28-29
	5. Máquina de coser mal enhebrada.	5. Enhebrar nuevamente la máquina de coser.	12
	6. Presión del pie prénsatelas demasiado floja.	6. Modificar la presión del pie prénsatelas.	16
Aguja se rompe	1. Aguja defectuosa.	1. Montar una aguja nueva.	11
	2. Aguja no está bien colocada.	2. Montar la aguja correctamente (parte plana mirando hacia atrás).	20
	3. Grosor de la aguja no combina con el tejido.	3. Colocar una aguja adecuada al tejido e hilo.	20
	4. Pie prénsatelas falso.	4. Montar el pie prénsatelas correcto.	28-29
	5. Tornillo de fijación de la aguja está suelto.	5. Apretar el tornillo con el destornillador.	11
	6. Para coser la muestra de punto deseada se ha montado un pie prénsatelas inadecuado.	6. Montar el pie prénsatelas adecuado a la muestra de punto deseada.	28-29
	7. Tensión del hilo superior demasiado alta.	7. Reducir la tensión del hilo superior.	16
Puntos sueltos	1. Máquina mal enhebrada.	1. Controlar el enhebrado.	12
	2. Canillero mal enhebrado.	2. Enhebrar el canillero como en la ilustración.	8
	3. Aguja, tejido e hilo no combinan bien unos con otros.	3. El grosor de la aguja tiene que combinar con el tejido e hilo.	20
	4. Tensión del hilo falsa.	4. Corregir la tensión del hilo.	16

Avería	Causa del problema	Solución del problema	Véase
Costura se encoge o tejido se frunce	1. Aguja demasiado gruesa para el	1. Seleccionar aguja más fina.	20
	2. Falsche Stichlänge.	2. Stichlänge anpassen.	25
	3. Zu starke Oberfadenspannung.	3. Fadenspannung reduzieren.	16
Las costuras se encogen	1. Tensión del hilo demasiado fuerte.	1. Reducir la tensión del hilo.	16
	2. Hilo superior mal enhebrado.	2. Enhebrar nuevamente.	12
	3. Aguja demasiado gruesa para el tejido.	3. Utilizar aguja que combine con el hilo superior y el tejido.	20
	4. Largo del punto demasiado largo para	4. Seleccionar un largo del punto más corto.	25
	5. Presión del pie prénsatelas no es correcta.	5. Modificar la presión del pie prénsatelas.	16
Muestras de punto deformadas	1. Pie prénsatelas falso.	1. Montar el pie prénsatelas correcto.	28-29
	2. Tensión del hilo demasiado alta.	2. Reducir la tensión del hilo.	16
Máquina bloqueada	1. Hilo bloqueado en la lanzadera.	Sacar el hilo superior y la canilla del hilo inferior. Girar el volante a mano manualmente hacia atrás y adelante y sacar los restos de hilo.	71
	2. Arrastre lleno de pelusillas.		
Máquina hace mucho ruido	1. Lanzadera y porta-agujas están llenos de pelusillas.	1. Sacar las pelusillas de la lanzadera y del arrastre como descrito.	71
	2. Aguja defectuosa.	2. Montar una aguja nueva.	11
	3. El motor hace un ruido zumbador.	3. Esto es normal.	--
	4. Hilo atascado en la lanzadera.	Sacar el hilo superior y la canilla del hilo inferior. Girar el volante a mano manualmente hacia atrás y adelante y sacar los restos de hilo.	71
	5. Arrastre atascado con pelusillas.		
Punto desproporcionado, arrastre irregular	1. Hilo de mala calidad.	1. Utilizar hilos de calidad.	20
	2. Canillero mal enhebrado.	2. Sacar el canillero, enhebrar nuevamente y colocarlo correctamente.	71
	3. Se ha tirado del tejido.	3. Al coser no empujar ni tirar del tejido. El arrastre lo transporta. No ayudar.	--
Máquina bloqueada	1. La máquina no está en marcha.	1. Poner en marcha la máquina.	6
	2. La máquina no está enchufada.	2. Enchufar el cable de conexión y enchufar la máquina a la red eléctrica.	6

bernette
sublime

ES - 07/2013
502020.84.40 / 021D1E0204
© BERNINA International AG
Steckborn CH, www.bernina.com



For more information visit
www.mybernette.com