

bernette
sublime

my
city

my
bernette



Rome 8

Manuel d'instructions

PRESCRIPTIONS DE SÉCURITÉ

L'emploi d'un appareil électrique exige d'observer les mesures de sécurité suivantes:

Avant d'utiliser la machine, lisez attentivement toutes les directives de ce manuel. Conservez ces directives près de votre machine et transmettez-les avec l'appareil si vous remettez votre machine à un tiers.

DANGER

Pour la protection contre tout choc électrique:

1. Ne pas laisser la machine à coudre sans surveillance tant qu'elle est raccordée au réseau.
2. Après usage et avant un nettoyage, débranchez toujours la machine.

AVERTISSEMENT

Pour éviter les risques de brûlures, d'incendie, de choc électrique ou de blessures de personnes:

1. Toutes les personnes (y compris les enfants) qui ne sont pas en mesure d'utiliser en toute sécurité la machine en raison de leurs capacités physiques, sensorielles ou mentales ou en raison de leur inexpérience ou méconnaissance de l'objet, ne devraient jamais utiliser cette machine sans surveillance et devraient toujours être accompagnées d'une personne responsable maîtrisant les fonctions de cet appareil.
2. Ne pas prendre la machine à coudre pour un jouet. La plus grande prudence est de mise quand la machine est utilisée par des enfants ou quand elle se trouve à leur proximité.
3. N'utilisez cette machine que dans le but d'accomplir les travaux décrits dans ce mode d'emploi. N'employez que les accessoires originaux recommandés par le fabricant.
4. Ne laissez jamais la machine sans surveillance à proximité des enfants. Une machine à coudre n'est pas un jouet.
5. N'employez pas cette machine si les câbles ou les prises sont abîmés, si elle ne fonctionne pas sans problème, si elle est tombée ou endommagée ou si elle est tombée dans l'eau. Apportez dans ce cas votre machine pour réparation, vérification ou réglage des composants électriques ou mécaniques auprès de l'agent BERNINA le plus proche ou du spécialiste agréé.
6. Durant l'emploi de la machine, veuillez à ne pas boucher ses fentes d'aération. Libérez-les des éventuels bouts de fils et déchets de tissu ou dépoussiérez-les.
7. Eloignez vos doigts de toute pièce en mouvement. Une prudence toute particulière s'impose à proximité de l'aiguille de la machine.
8. N'utilisez que la plaque à aiguille originale. Une plaque inadéquate peut provoquer la cassure de l'aiguille.
9. Ne jamais utiliser d'aiguille tordue.
10. Risques accrus de cassure de l'aiguille! Pendant la couture, ne jamais tirer ou pousser le tissu.
11. Mettre toujours le commutateur principal sur ("O") dès que vous travaillez à proximité de l'aiguille pour, par exemple, l'enfiler, la changer ou fixer un autre pied-de-biche, etc.
12. Débranchez (retirez la prise) toujours la machine lorsque vous retirez le capot pour effectuer des travaux d'entretien mentionnés dans le mode d'emploi comme, par ex., la lubrification.
13. Ne pas introduire ou laisser tomber des objets dans les ouvertures de la machine.
14. Ne jamais employer la machine en plein air.
15. Ne jamais employer la machine dans un local où l'on utilise des produits avec gaz propulseur (spray) ou de l'oxygène.

16. Débranchez la machine en réglant le commutateur principal sur ("O") et retirez la prise du courant.
17. Débrancher la machine en tirant sur la fiche et non sur le câble.
18. Si le câble de la pédale est endommagé, il doit être remplacé par le fabricant ou ses services techniques ou un technicien agréé.
19. Ne posez jamais aucun objet ou autre sur la pédale.
20. En conditions normales, le seuil d'isolation acoustique ne dépasse pas les 70 dB (A).
21. Cette machine à coudre est équipée d'une double isolation (sauf USA/Canada). N'employez que des pièces de rechange originales. Se reporter aux indications pour la remise en état des produits à double isolation.

ENTRETIEN DES PRODUITS À DOUBLE ISOLATION

Un produit à double isolation est équipé de deux isolations au lieu d'une mise à la terre. La mise à la terre n'est pas prévue sur un produit à double isolation et ne devrait donc pas être employée. L'entretien d'un produit à double isolation exigeant de grands soins et des connaissances poussées sur le système, il doit donc être réalisé seulement par du personnel qualifié. N'employez que des pièces de rechange originales pour l'entretien et la réparation.

Un produit à double isolation est désigné de la manière suivante: "isolation double" ou "A double isolement".

Le symbole  peut également caractériser un tel produit.

CONSERVEZ SOIGNEUSEMENT CES PRESCRIPTIONS DE SECURITE

Cette machine à coudre est destinée exclusivement à l'usage domestique.

PROTECTION DE L'ENVIRONNEMENT



BERNINA est sensible à son environnement. Nous mettons tout en œuvre pour fabriquer des produits respectueux de l'environnement en améliorant sans cesse nos présentations et technologies de production.

Ne jetez jamais un appareil électrique dans les déchets ménagers et éliminez-le dans le respect des directives de votre commune/pays.

Adressez-vous à votre commune pour obtenir l'adresse des endroits de récupération.

Un appareil électrique éliminé sans contrôle dans la nature peut propager des agents nocifs dans la nappe phréatique et ainsi influencer et intoxiquer pour des années la chaîne alimentaire, la faune et la flore.

Si vous souhaitez remplacer votre ancien appareil contre un neuf, le vendeur est tenu légalement de reprendre l'ancien gratuitement pour élimination.

RAYONNEMENT LED

Ne jamais regarder directement dans la lumière avec un instrument optique!

Produit de la classe 1 M LED.

Prescriptions de sécurité	1
Table des matières	3
Aperçu	4
Détails de la machine	4
Accessoires	5
Equipment de la machine	6
Raccordement de la machine	6
Pédale	6
Table rallonge	7
Compartiment pour les directives résumées et les pieds-de-biche	7
Embobiner la canette	8
Introduire la canette	10
Placer l'aiguille	11
Enfilage du fil supérieur	12
Enfileur automatique	14
Ramener le fil de canette	15
Coupe fil	15
Tension du fil	16
Réglage de la pression du pied-de-biche	16
Changer le pied-de-biche	17
Pied-de-biche à deux niveaux	18
Escamoter/ relever la griffe d'entraînement	18
Réglage de l'équilibrage des points	19
Informations importantes	20
Tableau de sélection aiguilles/tissus/fils	20
Utilisation des pieds-de-biche: aperçu	21
Aperçu de l'écran	22
Affichage LCD	22
Utilisation de la machine	23
Explication des touches	23
Touches des fonctions générales	24
Touches de fonctions spéciales	26
Aperçu sur les motifs de points	28

Techniques de base-counture.	31
Conseils pratiques	31
Point droit et position de l'aiguille	33
Point zigzag	33
Point stretch	34
Point de surjet	35
Ourlet invisible	36
Couture de boutons	37
Couture de boutonnères	38
Couture d'œillets	41
Programme de reprisage	42
Couture d'une fermeture à glissière	44
Fermeture à glissière invisible	46
Couture près du bord	47
Couture de cordons	48
Couture chenille (point satin)	49
Quilt	50
Ourlet à jour	52
Rebords festonnés	52
Fronces	53
Smocks	54
Reprisage à mains libres, broderie et monogrammes	55
Pied de transport supérieur	57
Fonctions spéciales	58
Renversement de motifs	58
Rallongement de motifs	59
Aiguille jumelée	60
Fonctions d'aide	62
Remarques particulières	63
Tonalité	64
Mémoire	65
Maintenance	71
Nettoyage	71
Changement de l'ampoule LED	71
Maîtrise de pannes	72
Maîtrise de pannes	72

Détails de la machine

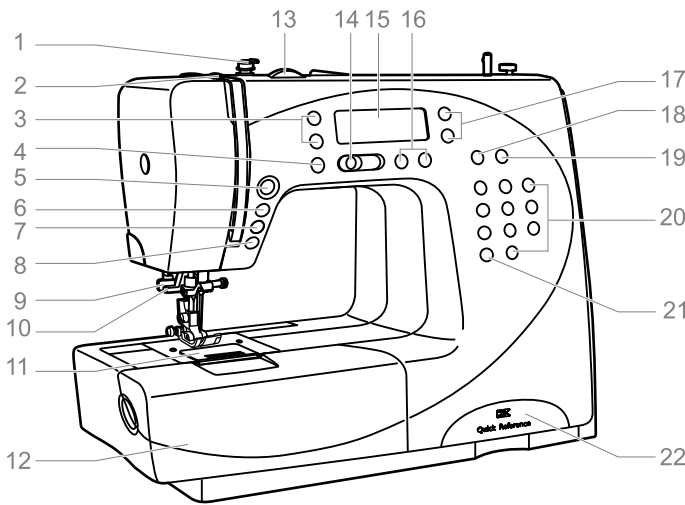

1. Guide de bobinage et prétension
2. Levier de fil
3. Touches de défilement
4. Touche Setup
5. Touche marche/arrêt
6. Arrêt de l'aiguille en haut/en bas
7. Touche autom. d'arrêt et de motif unique
8. Touche de couture en marche arrière
9. Boutonnière en une étape
10. Enfile fil automatique
11. Plaque à aiguille
12. Table rallonge et coffret d'accessoires
13. Bouton sélecteur de tension du fil
14. Régulateur de vitesse
15. Affichage LCD
16. Bouton de réglage de la largeur de point et sélection dans la mémoire
17. Bouton de réglage de la longueur de point
18. Touche d'entrée
19. Touche mémoire
20. Touches numérotées de sélection directe de point
21. Sélection de la catégorie de point

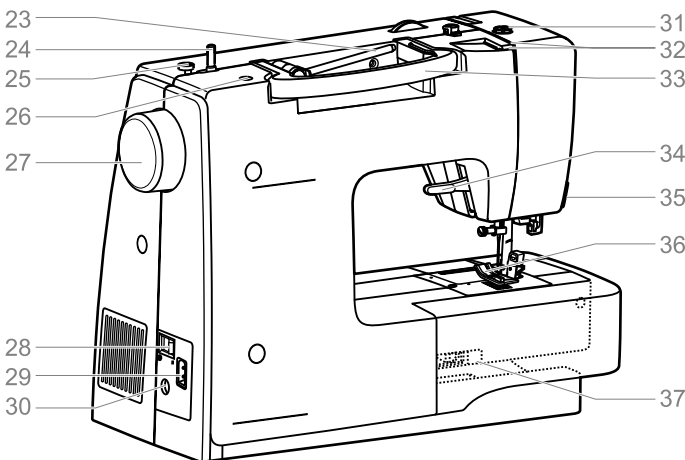

22. Compartiment pour les directives résumées et les pieds-de-biche
23. Support de bobine
24. Dévidoir
25. Arrêt de la bobine
26. Fente pour 2 tiges de bobines
27. Volant
28. Interrupteur principal
29. Raccordement du câble
30. Raccordement de la pédale
31. Pression du pied
32. Tension du fil supérieur
33. Poignée
34. Levier du pied-de-biche
35. Coupe fils
36. Pied-de-biche
37. Escamotage de la griffe

Accessoires

Standard

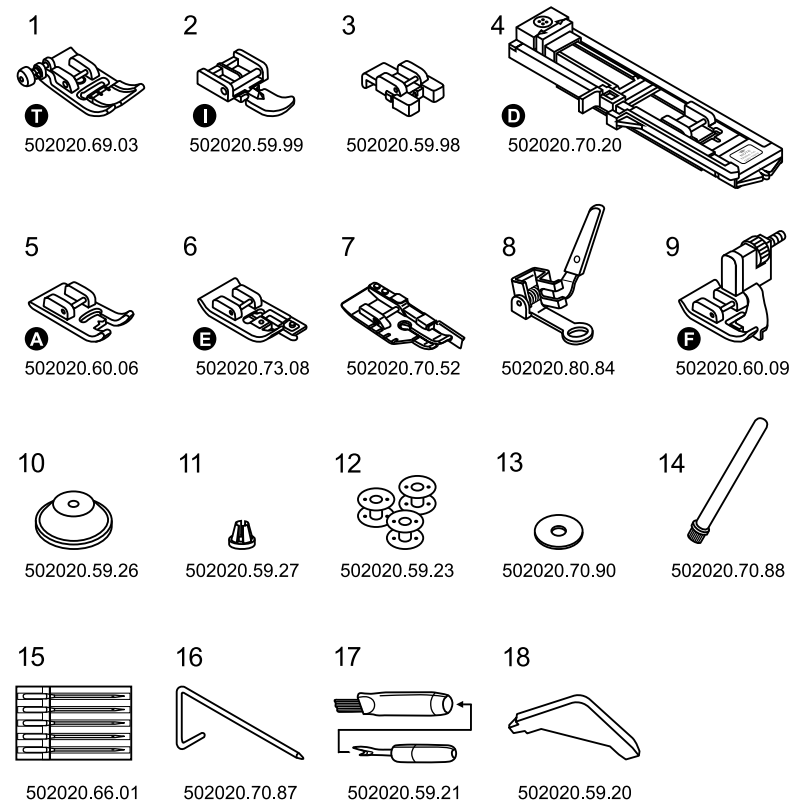

1. Pied universel (T)
2. Pied pour fermeture à glissière (I)
3. Pied pour boutons
4. Pied pour boutonnière (D)
5. Pied pour la broderie (A)
6. Pied pour surjet (E)
7. Pied pour quilt 1/4"
8. Pied pour reprisage
9. Pied pour points invisibles (F)
10. Support de bobine (grand)
11. Support de bobine (petit)
12. Canettes (3 pièces)
13. Disque de protection en feutrine pour bobines
14. Deuxième tige support de bobine
15. Kit d'aiguilles (5 aiguilles)
16. Guide
17. Pinceau, découd-vite
18. Tournevis en L

Accessoires en option

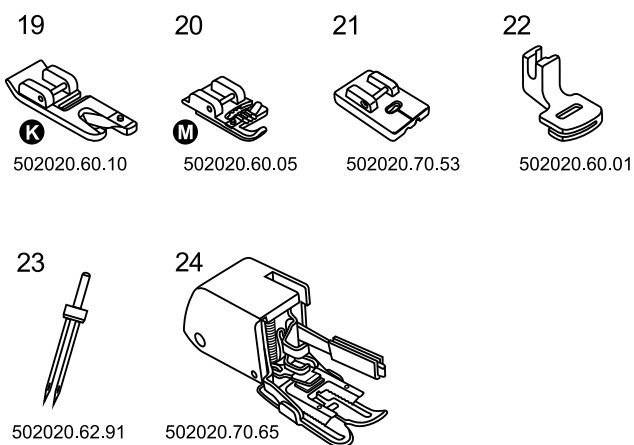

19. Pied ourleur (K)
20. Pied pour cordon (M)
21. Pied pour fermeture à glissière cachée
22. Fronceur
23. Aiguille jumelée
24. Pied de transport supérieur

Raccordement de la machine au réseau

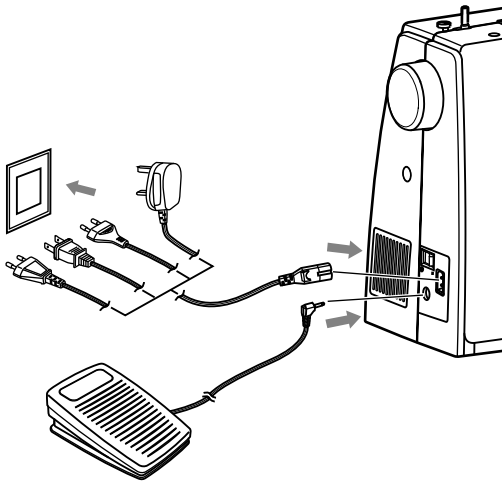

Avant de raccorder la machine au réseau, assurez-vous que la tension mentionnée sur la plaquette (volts) et la fréquence correspondent à la tension et la fréquence du réseau.

Poser la machine sur une surface plane et stable.

1. Enficher la prise (2 pôles) du câble dans la prise de la machine.
2. Brancher la prise du câble au réseau.
3. Régler le commutateur principal sur "ON" (branché).
4. L'éclairage s'allume dès que la machine est connectée.

⚠ Attention:

La machine doit TOUJOURS être débranchée (sur "O") et la prise retirée du réseau quand elle n'est pas utilisée ou avant le changement ou le retrait de certaines pièces.

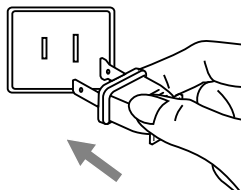

Informations sur la prise polarisée

Cette machine est équipée d'une prise polarisée (un pôle est plus large). Cette prise ne peut qu'être enfichée d'une seule manière pour empêcher tout risque de secousse électrique. S'il est impossible d'enficher la prise, adressez-vous à un électricien qualifié. Une prise ne doit jamais être manipulée par une personne non qualifiée.

Pédale

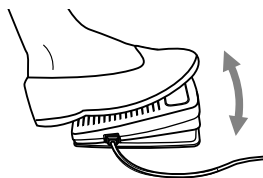

Après avoir été déroulé, le câble de la pédale s'enfiche dans la connexion de la machine débranchée prévue à cet effet.

Brancher la machine, appuyer lentement sur la pédale et commencer la couture. Relâcher la pédale pour arrêter la couture.

⚠ Attention:

Adressez-vous à un électricien qualifié si vous rencontrez un problème lors du raccordement de la machine au secteur. Débranchez la machine quand vous ne l'utilisez pas.

N'utilisez avec ce modèle Rome 8 que la pédale C-9000 .

Table rallonge

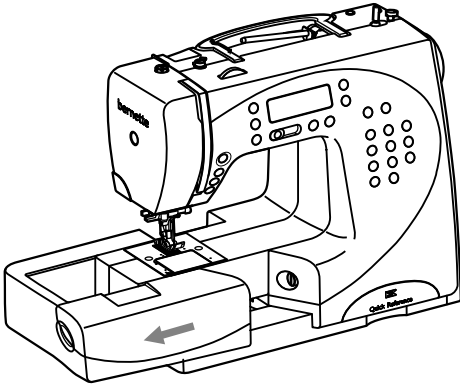

Tenir la table horizontalement et tirer dans le sens de la flèche pour qu'elle s'encliquette.

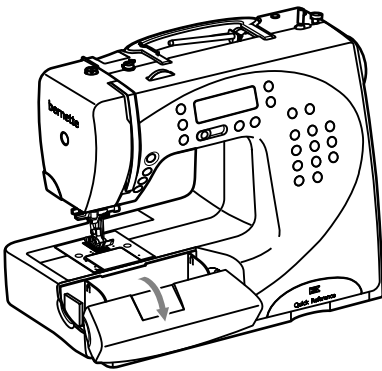

L'intérieur offre de l'espace pour les accessoires.

Il suffit de rabattre le couvercle.

Compartiment pour les directives résumées et les pieds-de-biche

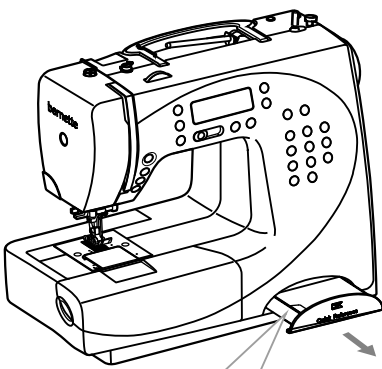

Tirer pour ouvrir le tiroir, pousser pour le refermer. Les directives résumées offrent un aperçu sur les réglages point recommandés accompagnés du pied-de-biche correspondant. Diverses fonctions de base y sont également présentées.

Le compartiment offre un espace pour le rangement des pieds-de-biche. Les directives résumées présentent en images la technique de placement et l'utilisation de chaque pied.

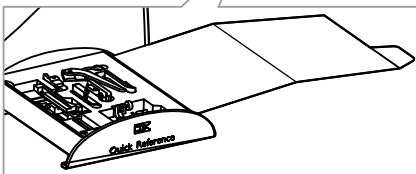

Embobiner la canette

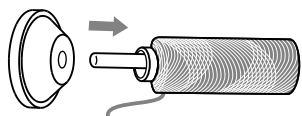
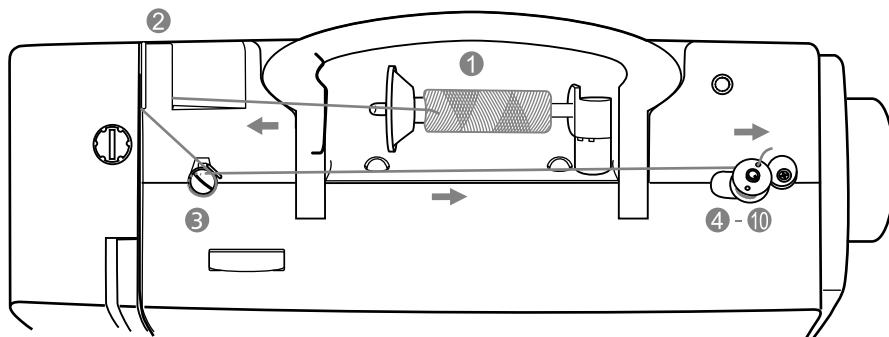

1. Placer le fil et le support de canette sur la tige de bobine.
Pour les petites canettes, placer le côté étroit du support de canette contre la bobine ou utiliser le petit support de canette.

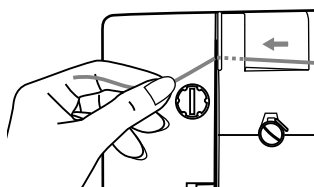

2. Fixer le fil dans le guide fil supérieur.

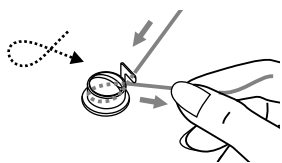

3. Enrouler le fil autour de la prétension de la canette dans le sens des aiguilles d'une montre.

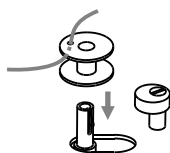

4. Passer l'extrémité du fil dans la canette au travers du trou intérieur (voir l'illustration) et placer la canette sur la tige.

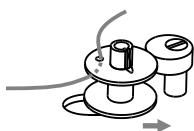

5. Repousser la canette vers la droite.

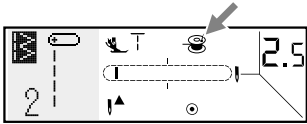

6. Dès que le crochet a été repoussé vers la droite en position de "bobinage", le symbole "  " correspondant s'affiche sur l'écran LCD.

Dès que la canette est repoussée vers la gauche dans la position "de couture", le symbole disparaît de l'écran LCD.

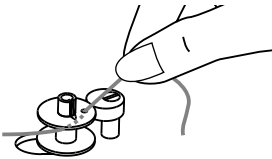

7. Maintenir l'extrémité du fil avec une main.

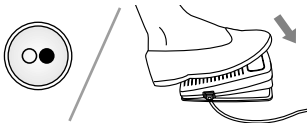

8. Déclencher le bobinage en appuyant sur la pédale ou sur la touche marche/arrêt.

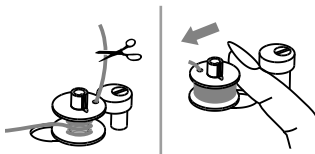

9. Arrêter le bobinage après quelques tours et couper le fil à ras du trou. Continuer jusqu'au remplissage complet de la canette.

Le bobinage s'arrête automatiquement dès que la canette est remplie. Arrêter la machine. Repousser la canette vers la gauche.

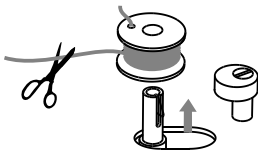

10. Couper le fil et saisir la canette pleine.

 **Remarque:**

Quand la tige se trouve en position d'embobinage, la machine et le volant sont bloqués et ne peuvent pas être actionnés. Pour coudre, repousser l'axe vers la gauche (position de couture).

Introduire la canette

⚠ Attention:

- Mettre toujours le commutateur principal sur "O" avant de retirer ou placer la canette.
- Relever complètement le levier de fil avant l'enfilage de la machine.
- Une erreur d'enfilage peut endommager la machine!

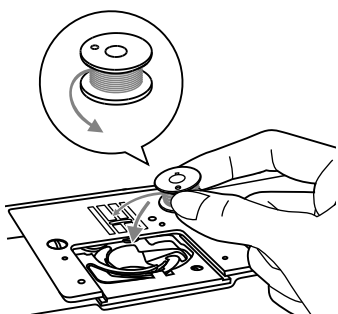

Ouvrir le rabat en le repoussant vers l'avant.

Placer la canette dans le boîtier, le fil doit se dérouler dans le sens contraire des aiguilles d'une montre.

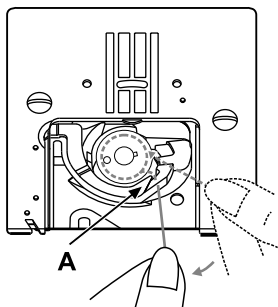

Tirer le fil dans l'ouverture le long des repères fléchés sous la tige du crochet (A) au travers du coude (B).

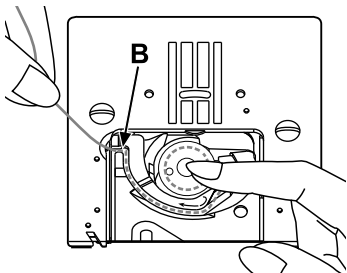

Vérifier si le fil repose parfaitement dans le ressort de tension du support de canette en appuyant légèrement avec le doigt sur la canette et en tirant le fil avec l'autre main.

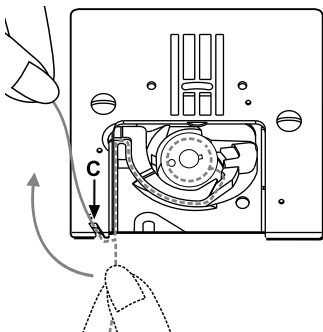

Tirer le fil dans le guide fil situé sur la plaque à aiguille en suivant le parcours fléché de (B) à (C).

Couper le fil en le tirant vers l'arrière par-dessus le rebord de coupe (point C).

Fermer le rabat et le repousser vers l'arrière.

Placer l'aiguille

⚠ Attention:

Mettre toujours le commutateur principal sur "O" avant de retirer ou placer l'aiguille (débrancher la machine).

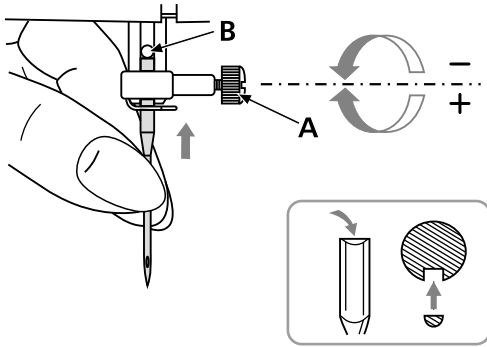

Changer régulièrement l'aiguille dès qu'elle semble usée ou abîmée et que la couture devient difficile et les points irréguliers.

Placer l'aiguille comme illustré

- A. Dévisser la vis, retirer l'aiguille et revisser dès que la nouvelle aiguille est en place. Le côté plat doit toujours être dirigé vers l'arrière.
- B. Pousser l'aiguille jusqu'à la butée.

N'utiliser que des aiguilles de qualité et non abîmées.

Des problèmes ou une couture irrégulière peuvent survenir quand:

- l'aiguille est déformée
- La pointe de l'aiguille est émoussée
- La pointe de l'aiguille est abîmée

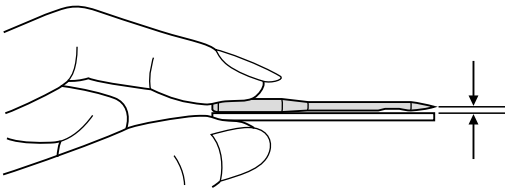

Enfilage du fil supérieur

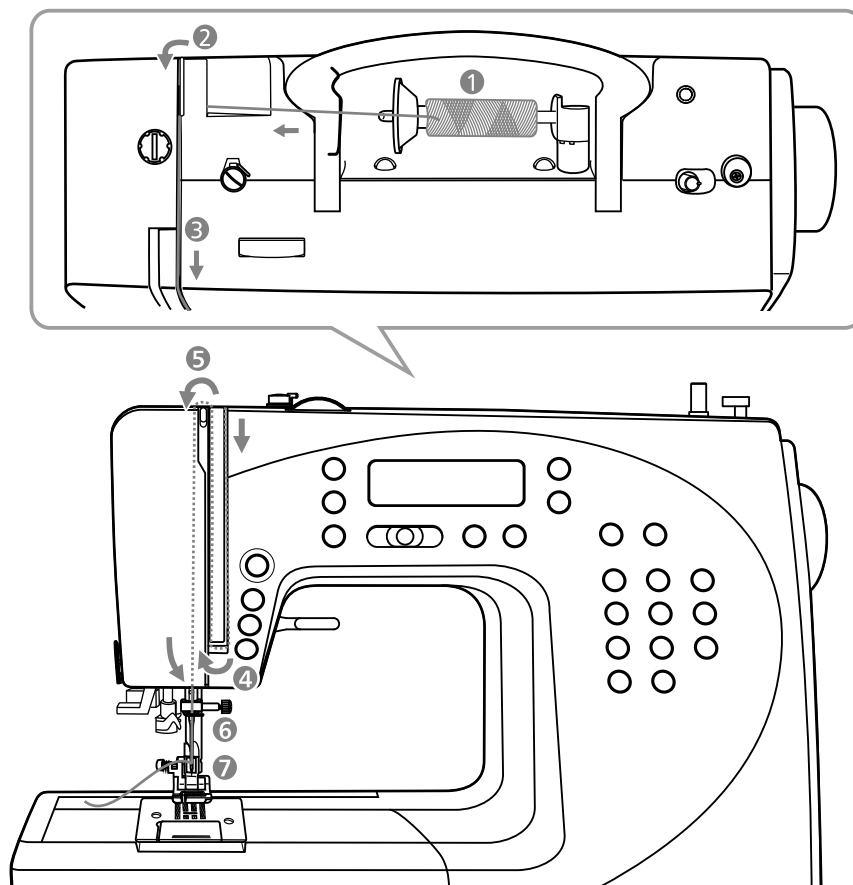

➔ Remarque:

Un mauvais enfilage du fil supérieur peut poser de nombreux problèmes.

Avant de réduire la tension du fil, relever l'aiguille et le pied.

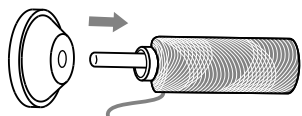

1. Tenir la tige de la bobine jusqu'à ce qu'elle s'encliquette au milieu. Poser la bobine sur la tige, le fil doit se dérouler vers l'avant. Placer ensuite le disque de déroulement du fil sous la tige.

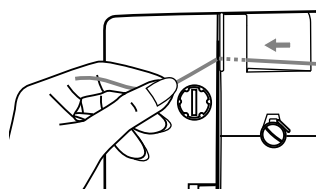

2. Fixer le fil dans le guide fil en haut.

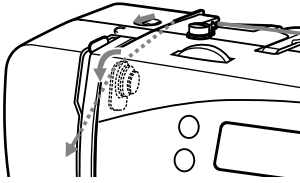

3. Tirer le fil vers l'avant et ensuite vers le bas pour qu'il repose dans la tension du fil.

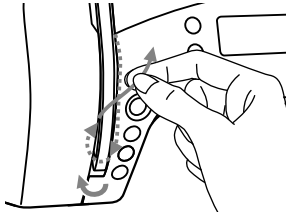

4. Diriger ensuite vers le bas et autour du recouvrement du levier de fil.

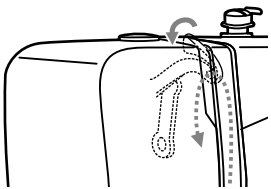

5. Remonter le fil et le guider de droite à gauche au travers du chas du guide sur le levier de fil et redescendre.

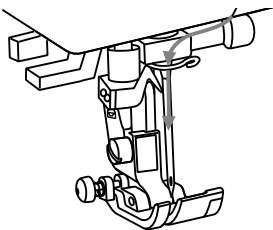

6. Glisser le fil dans l'œillet recourbé.

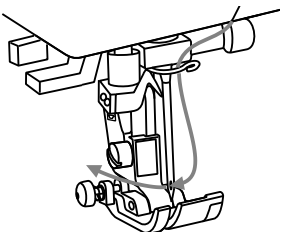

7. Enfiler maintenant le fil d'avant en arrière au travers du chas de l'aiguille et tirer environ 10 cm vers l'arrière.
 Découper le reste de fil sur le coupe fil.
 L'aiguille peut être enfilée à l'aide de l'enfileur (voir la page suivante).

Enfileur automatique

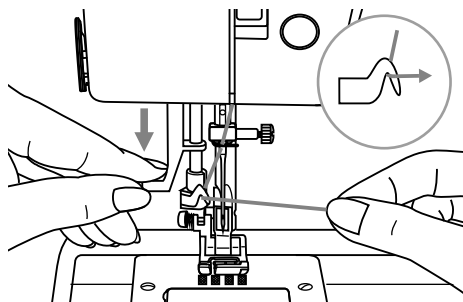

Relever l'aiguille dans sa position la plus haute et abaisser la griffe d'entraînement.

⚠ Attention:

Régler le commutateur principal sur "O"!

Abaisser lentement l'enfileur et guider le fil comme illustré au travers du guide fil, tirer ensuite vers la droite.

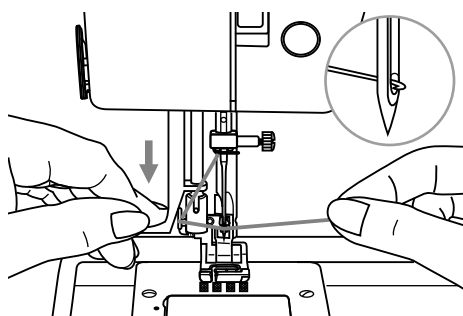

L'enfileur se place automatiquement dans la position d'enfilage et le crochet passe au travers du chas de l'aiguille.

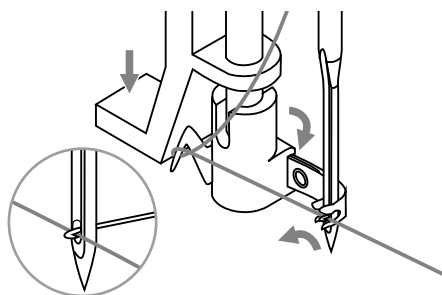

Tirer le fil vers la droite devant l'aiguille.

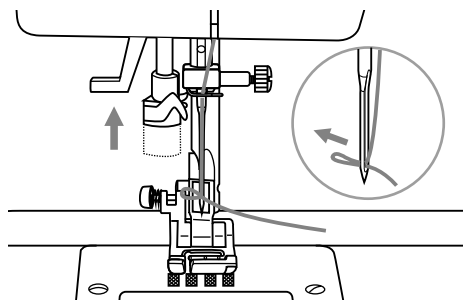

Lâchez lentement le levier et le fil.

Le crochet pivote, entraîne le fil au travers du chas de l'aiguille et forme ainsi une boucle.

Tirez la boucle au travers du chas de l'aiguille.

Ramener le fil de canette

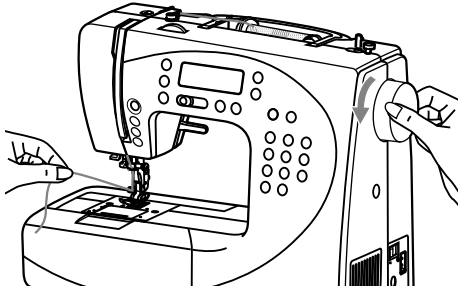

Tenir le fil supérieur avec la main gauche.
Tourner le volant vers l'avant jusqu'à ce que l'aiguille soit entièrement relevée.

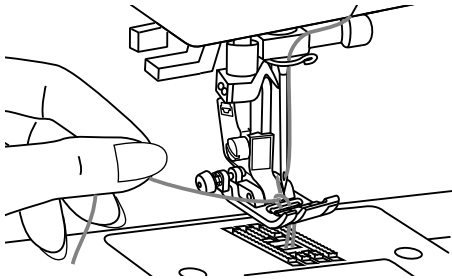

Tirer prudemment le fil supérieur pour ramener le fil de canette (qui forme une boucle) vers le haut au travers du trou de la plaque à aiguille.

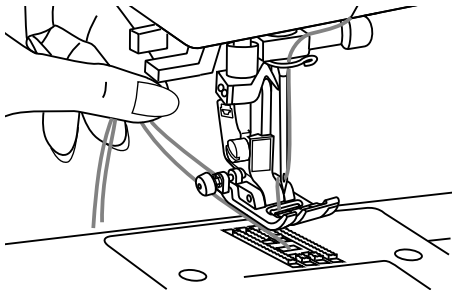

Tirer les deux extrémités des fils sous le pied (vers l'arrière).

Coupe fil

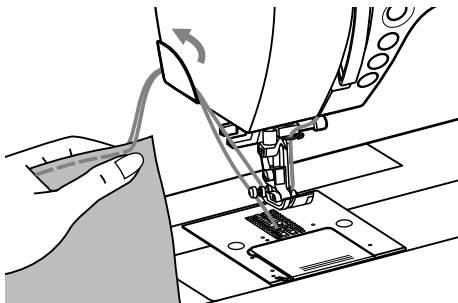

The face plate thread cutter serves two purposes.

1. Cut the thread after threading the needle
2. Cut the thread after finishing a seam.

To cut the thread after completing your work raise the presser foot.

Remove the fabric, draw the threads to the left side of the face cover and cut using the thread cutter.

The threads are cut at the proper length to start the next seam.

Tension du fil

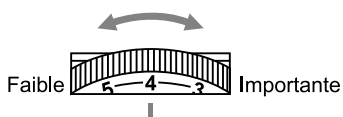

- Réglage de base de la tension du fil sur "4"
- Tourner le disque (chiffre supérieur) pour augmenter la tension du fil. Tourner le disque (chiffre inférieur) pour réduire la tension du fil.
- Une tension du fil correcte est essentielle à la qualité des résultats de couture.
- On obtient une meilleure image de points ainsi qu'un tissu plus lisse quand le fil supérieur tend légèrement sur l'envers du tissu.

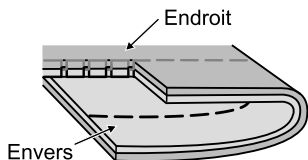

Tension normale du fil supérieur (point droit).

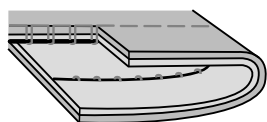
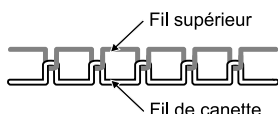

Tension du fil supérieur (point droit) trop faible, augmenter la valeur.

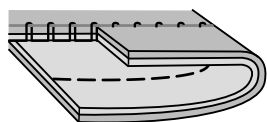

Tension du fil supérieur (point droit) trop importante, réduire la valeur.

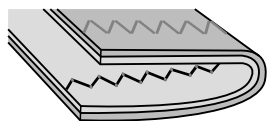

Tension normale du fil supérieur (points zigzag et décoratifs).



Réglage de la pression du pied-de-biche

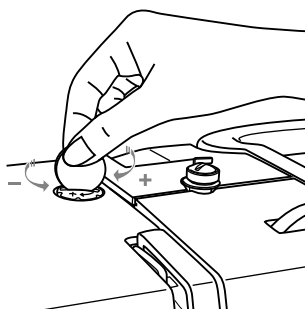

Le réglage de la pression du pied-de-biche est standardisé et ne doit pas être modifié pour les travaux de couture courants (tissus épais ou fins).

La pression du pied-de-biche peut être réglée selon les besoins. Tourner la vis à l'aide d'une pièce de monnaie.

Pour les tissus fins, tournez la vis de réglage dans le sens contraire des aiguilles d'une montre et pour les tissus épais dans le sens des aiguilles d'une montre (la pression est ainsi plus importante).

Retourner aux réglages de base en tournant la vis qui doit être parallèle au capot.

Changer le pied-de-biche

⚠ Attention:

Régler le commutateur principal sur "O".

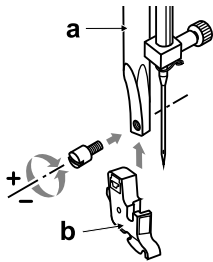

Fixer le support du pied

Relever la barre du pied (a).

Placer le support du pied (b) comme illustré.

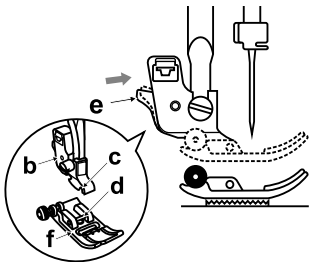

Fixer le pied

Abaisser le support du pied (b) jusqu'à ce que le renforcement (c) repose directement au-dessus de la tige (d).

Relever le levier de fixation (e).

Abaisser le support du pied (b), le pied-de-biche (f) s'encliquette automatiquement.

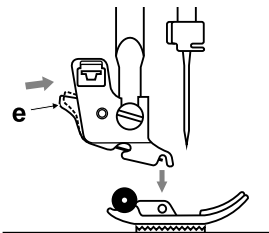

Retirer le pied

Relevez le pied.

Relever le levier de fixation noir (e) et retirer le pied.

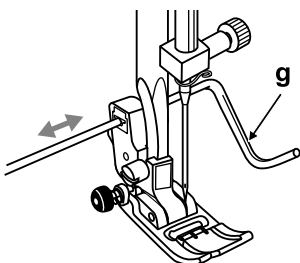

Fixer le guide

Glisser le guide (g) comme illustré au travers de l'ouverture.

Régler selon la largeur de l'ourlet, des plis, etc.

Pied-de-biche à deux niveaux

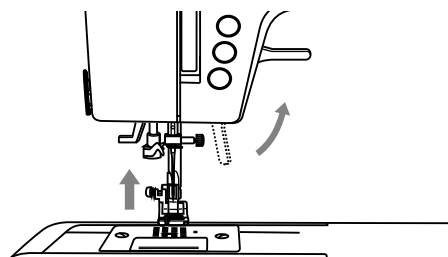

Le levier du pied-de-biche permet de remonter et d'abaisser le pied.

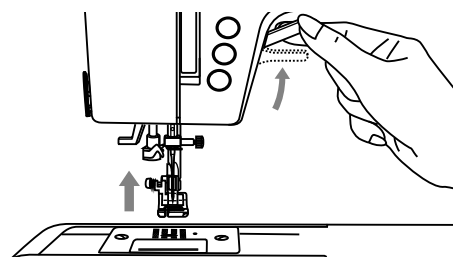

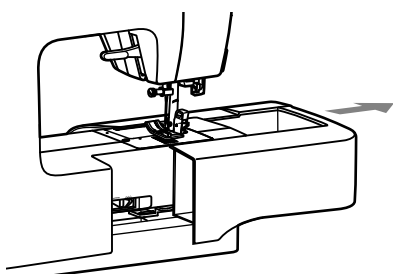

Pour la couture de plusieurs épaisseurs de tissus, relever le pied à son deuxième niveau en appuyant sur le levier vers le haut. L'ouvrage se positionne ainsi parfaitement.

Escamoter/relever la griffe d'entraînement

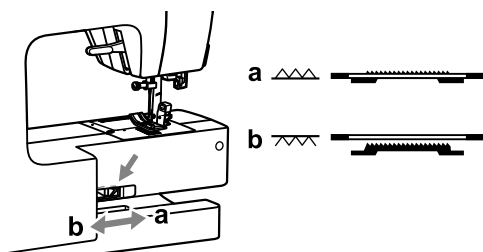

La touche d'escamotage de la griffe d'entraînement est visible sur le dos du bras libre quand on retire la table rallonge.



Repousser le levier vers le symbole "  " (b) et la griffe d'entraînement s'abaisse. Pour la couture des boutons ou la broderie à mains libres.

Repousser le levier vers le symbole "  " (a) et la griffe d'entraînement se relève. Pour la couture courante.

Il est impossible de relever la griffe d'entraînement sans tourner le volant, même si le levier est repoussé vers la droite. Donner un tour complet au volant pour relever la griffe d'entraînement.

Réglages de l'équilibrage des points

Si les résultats de couture des points décoratifs, chiffres ou coutures chenilles des boutonnières manuelles ne sont pas satisfaisants, il est possible de régler l'avancement avec la touche d'équilibrage correspondante.

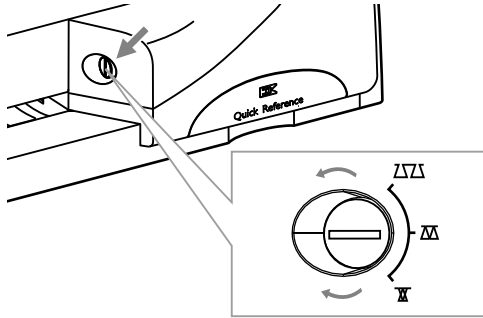

Le réglage normal du bouton est au milieu (horizontal).

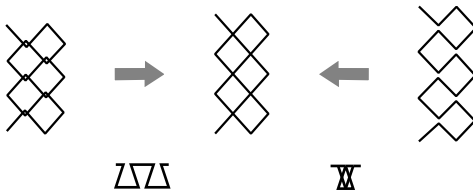

Adaptation des motifs de points stretch déviés

Si le motif ne se ferme pas correctement, tourner le bouton dans le sens des aiguilles d'une montre.

Si le motif est trop serré, tourner le bouton dans le sens contraire des aiguilles d'une montre.

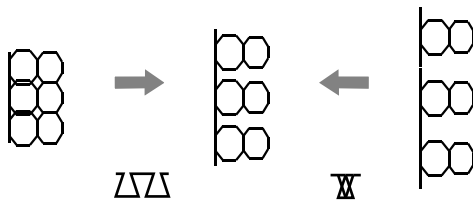

Adaptation des lettres et chiffres déviés

Si les lettres ou les chiffres se chevauchent, tourner le bouton dans le sens contraire des aiguilles d'une montre.

Si les lettres ou les chiffres sont écartés, tourner le bouton dans le sens des aiguilles d'une montre.

Tableau de sélection aiguilles/ tissus/ fils

Aiguilles	Tissus	Fils
9-11/65-75	Tissus fins : coton fin, voile, serge, soie, mousseline, qiana, interlock, coton jersey, tricots, jersey, crêpe, polyester tissé, chemises et blouses.	Fils fins en coton, nylon et polyester.
12/80	Tissus moyennement épais: coton, satin, toile de voile, tricot double, lainages fins.	La plupart des fils sont moyennement épais et recommandés pour ces tissus et aiguilles.
14/90	Tissus moyennement épais: toile de voile en coton, tricots en laine à grosses mailles, tissus éponge, jeans.	Pour de meilleurs résultats, préférer des fils en polyester pour la couture des tissus synthétiques et en coton pour la couture des tissus en matière naturelle (fil supérieur et de canette).
16/100	Tissus épais: lin, lainages, toiles de tente, jeans, polyester (fin à moyen).	
18/110	Lainages épais, tissus pour manteaux, polyester, certains cuirs et le vinyle.	Fils épais, pour tapis. (augmenter la pression du pied, chiffre supérieur).

Important:

Choisir une aiguille adaptée à l'épaisseur du fil et au tissu.

CHOIX DE L'AIGUILLE ET DU TISSU











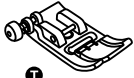















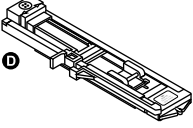
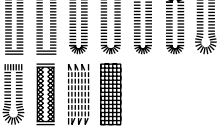









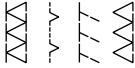

Aiguilles	Description	Tissus
HA x 1 15 x 1	Aiguille pointue standard. Aiguilles fines à épaisses de 9 (65) à 18 (110)	Tissus naturels: laine, coton, soie, qiana, etc. Ne convient pas aux lainages doubles.
15 x 1/ 130/ 705H	Pointe peu arrondie de 9 (65) à 18 (110)	Tissus naturels et synthétiques, polyester mélangé, jersey polyester, interlock, tricots, tricots simples et doubles.
15 x 1/ 130/ 705H (SUK)	Pointe arrondie de 9 (65) à 18 (110)	Pullovers tricotés, lycra, maillots de bain, tissus élastiques.
130PCL/ 705H-LR/LL	Aiguille pour cuir de 12 (80) à 18 (110)	Cuir, vinyle, polyester.

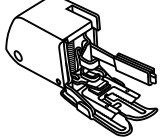
Remarque:

- Les travaux utilitaires et décoratifs peuvent également être exécutés avec une aiguille jumelée.
- Numéros européens d'aiguilles 65, 70, 80 etc., numéros américains et japonais 9, 11, 12 etc.
- Remplacer régulièrement l'aiguille (tous les deux projets de couture) et/ou lors de la première cassure de fil ou l'apparition de points irréguliers.

Utilisation des pieds-de-biche: aperçu

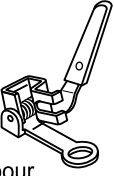
Une aiguille jumelée est recommandée pour certains points décoratifs ou pour créer des effets particuliers.

PIED-DE-BICHE	UTILISATION	AIGUILLE	PIED-DE-BICHE	UTILISATION	AIGUILLE
 Pied universel (T)	Travaux de couture courants, patchwork, points décoratifs, smock, etc.		 Pied pour points invisibles (F)	Ourlets invisibles. 	
 Pied pour fermeture à glissière (I)	Poser de fermetures à glissière. 		 Ourleur (K) *	Petits ourlets étroits. 	
 Pied pour boutons	Couture de boutons. 		 Pied pour cordon (M) *	Couture de cordon. 	
 Pied pour boutonnière (D)	Couture de boutonnières. 		 Pied pour fermeture à glissière cachée *	Pose de fermetures à glissière cachées. 	
 Pied pour la broderie (A)	Variantes de coutures chenilles (point satin). 		 Fronceur *	Fronces, plis. 	
 Pied pour surjet (E)	Entourage des rebords. 		 Pied de transport supérieur *	Assure l'avancement fluide et régulier des tissus difficiles et épais (ou multicouches). 	
 Pied pour quilt 1/4"	Travaux de quilt et de patchwork. 				
 Pied pour reprisage/ broderie	Reprisage, broderie à mains libres, couture de monogrammes.		 Aiguille jumelée *		

* Accessoire optionnel

Affichage LCD

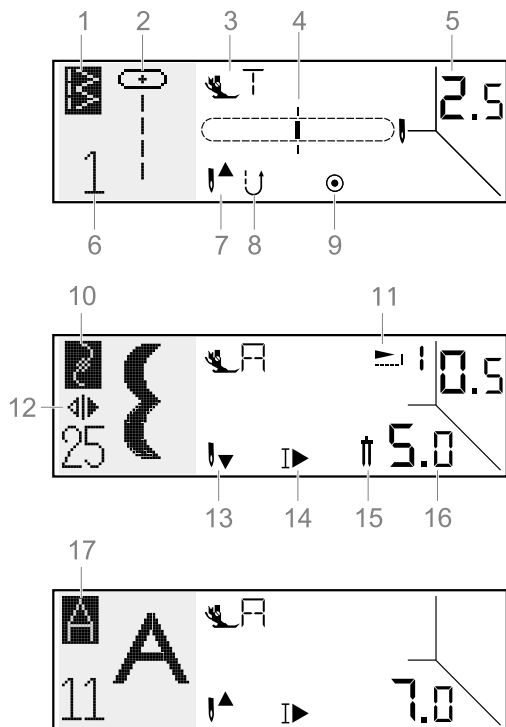

En mode "normal"

1. Sélection directe de motif de point
2. Présentation du motif
3. Pied-de-biche conseillé
4. Position de l'aiguille
5. Longueur de point (mm)
6. Numéro du motif de point
7. Arrêt de l'aiguille en haut
8. Touche de marche en arrière
9. Arrêt automatique
10. Sélection de point via le groupe chiffré
11. Rallonge de rapport
12. Fonction de renversement (miroir)
13. Arrêt de l'aiguille en bas
14. Arrêt automatique à la fin du rapport
15. Fonction de l'aiguille jumelée
16. Largeur de point (mm)
17. Catégorie d'alphabet

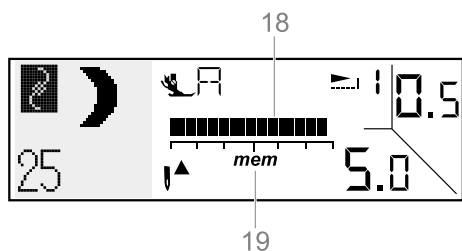

En mode "mémoire"

18. Mémoire pleine
19. Mode mémoire activé
20. Fonction d'annulation
21. Fonction activée de recherche dans la mémoire
22. Fonction d'ajout

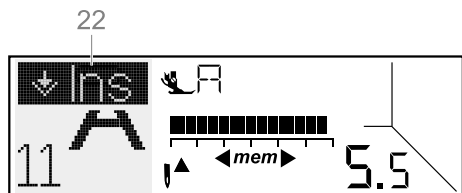
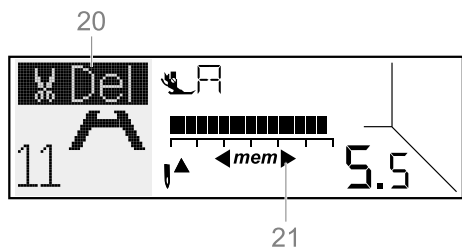

Explication des touches

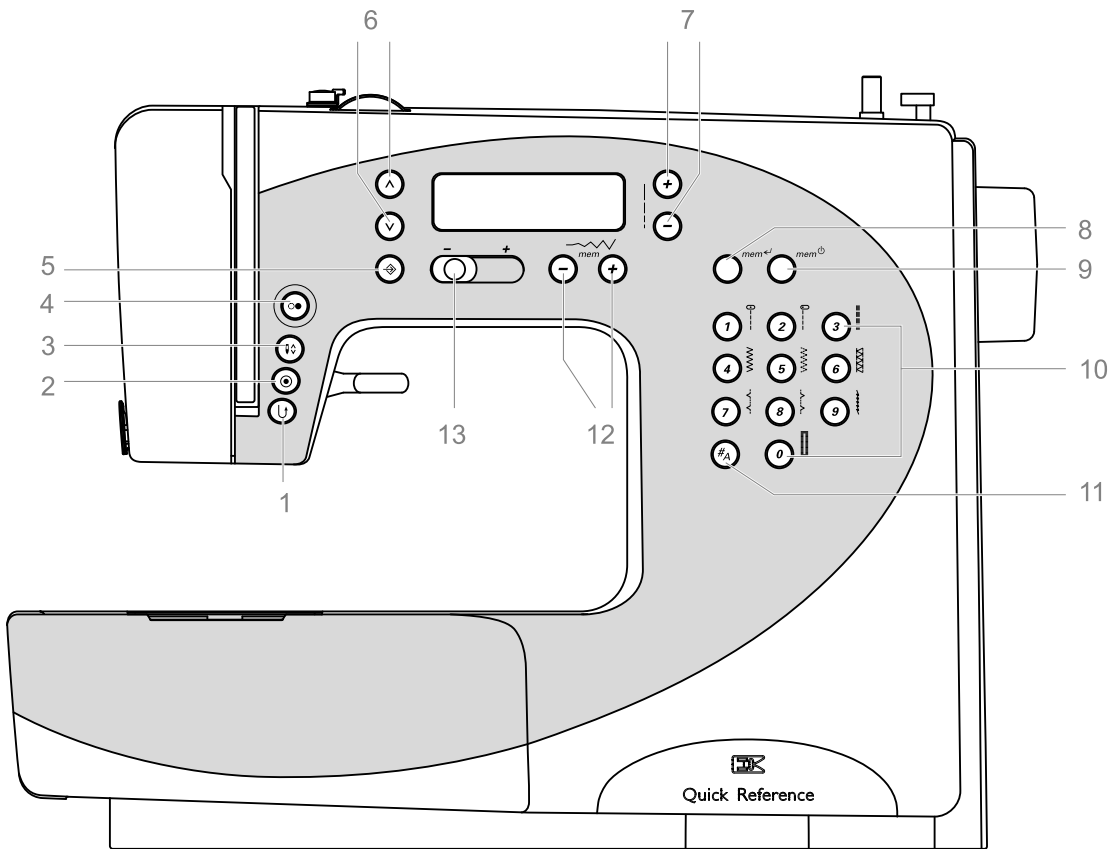

1. Touche de couture en marche arrière
2. Touche autom. d'arrêt et de motif simple
3. Arrêt de l'aiguille en haut/en bas
4. Unité démarrage/arrêt
5. Touche Setup
6. Touches de défilement
7. Boutons de réglage de la longueur de point
8. Touche d'entrée
9. Touche mémoire
10. Touches de sélection directe de motif de point/chiffres
11. Sélection de la catégorie de point
12. Boutons de réglage de la largeur de point et sélection dans la mémoire
13. Régulateur de vitesse

Touches des fonctions générales

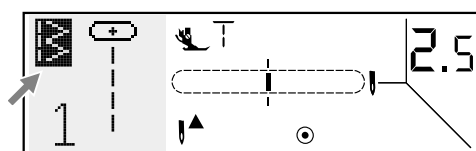
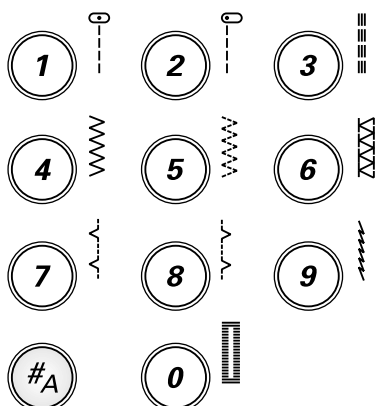

Sélection de la catégorie de point

Appuyer sur cette touche pour sélectionner les diverses catégories de points (3 catégories).

Cette touche permet également d'accéder à deux fonctions dans le mode mémoire.

Sélection directe de motif de point: 10

Sélection directe via numéro: 55

Sélection d'alphabet: 95

Fonction de suppression.
(Seul. dans le mode mémoire)

Fonction d'entrée.
(Seul. dans le mode mémoire)

Touches de sélection directe de motif de point/chiffres

Si la sélection directe de motif de point est activée, les touches numérotées (0-9) avec les motifs de point illustrés peuvent être directement sélectionnés.

Pour les motifs de point des deux autres catégories, le double chiffre du motif doit être entré.

Ces numéros se trouvent dans les directives d'emploi ou sont mentionnés dans les directives résumées.

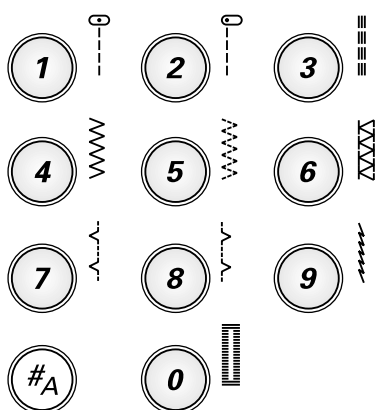

Touches de défilement

Pour sélectionner dans une catégorie le motif de point précédent/suivant dans le mode normal ou dans la mémoire.

Dans le mode Setup, sélectionner avec cette touche la fonction souhaitée.



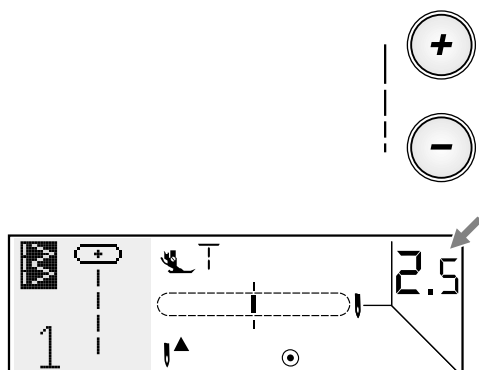

Boutons de réglage de la longueur de point

Appuyer sur la touche "-" pour réduire la longueur de point.

Appuyer sur la touche "+" pour augmenter la longueur de point.

La longueur de point se règle de "0.0 à 4.5 mm". La longueur de certains points est cependant limitée.

A la sélection d'un point, sa longueur est automatiquement réglée et s'affiche sur l'écran.

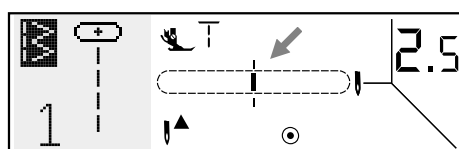
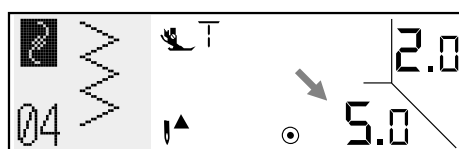
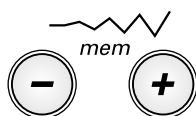

Boutons de réglage de la largeur de point et recherche dans la mémoire

Appuyer sur la touche "-" pour réduire la largeur de point.

Appuyer sur la touche "+" pour augmenter la largeur de point. La largeur de point se règle de "0.0 à 7.0 mm". La largeur de certains points est cependant limitée.

A la sélection d'un point, sa largeur est automatiquement réglée et s'affiche sur l'écran.

La position de l'aiguille s'affiche sur l'écran lors de la sélection des motifs de point 01-03 et 24. La position de l'aiguille se modifie à l'aide de la touche de réglage de la largeur de point.

Appuyer sur la touche "-" pour déplacer l'aiguille vers la gauche et la touche "+" pour la déplacer vers la droite. 15 positions de l'aiguille sont à disposition (7 à gauche, 7 à droite et une au milieu).

Les touches de réglage de la largeur de point possèdent deux fonctions dans le mode mémoire: le réglage de la largeur de point ainsi que la navigation en sein de la mémoire.

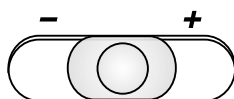

Régulateur de vitesse

La vitesse de couture maximum peut se régler/ réduire pendant la couture via le régulateur de vitesse. Il détermine ainsi la vitesse souhaitée quand on appuie à fond sur la pédale.

Direction "-" = plus lentement

Direction "+" = plus vite

Couture avec la touche marche/arrêt = la vitesse de couture déterminée par le régulateur.

Touches de fonctions spéciales



Touche marche/arrêt

Appuyer sur cette touche pour démarrer le travail. Appuyer encore une fois pour arrêter.

Le moteur de la machine tourne plus lentement au début du travail.

La touche marche/arrêt permet de travailler sans la pédale.

La couleur de cette touche diffère selon le mode choisi.

Vert pour prêt.

Rouge pendant la couture ou le bobinage.



Arrêt de l'aiguille en haut/ en bas

En appuyant sur cette touche, l'aiguille coud un demi-point. Selon son emplacement, l'aiguille s'arrêtera en haut ou piquée dans le tissu. La position de l'aiguille est simultanément réglée à l'arrêt de la couture (en haut ou en bas). La position de l'aiguille s'affiche sur l'écran.

Appuyer sur la touche : si la flèche sur l'écran est dirigée vers le haut "▲", l'aiguille s'arrête en haut.

Appuyer sur la touche : si la flèche sur l'écran est dirigée vers le bas "▼", l'aiguille s'arrête piquée dans le tissu.

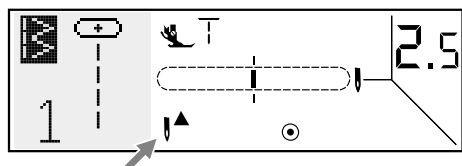

➔ Remarque:

Si on appuie pendant la couture sur la touche de l'arrêt de l'aiguille, la machine s'arrête automatiquement.



Arrêt automatique et rapport simple

Lors de la sélection des motifs de point 01-05 ou 24, appuyer sur la touche d'arrêt = 3 points d'arrêt sont cousus automatiquement, ensuite la machine s'arrête.

Le symbole "●" s'affiche sur l'écran jusqu'à ce que la machine s'arrête.

Pour les autres motifs de point la machine coud automatiquement 3 points d'arrêt à la fin du rapport actuel (après avoir appuyé sur la touche d'arrêt), ensuite la machine s'arrête (excepté les motifs de point 01-05, 10, 24, 45-55).

Le symbole "▶" s'affiche sur l'écran jusqu'à ce que la machine s'arrête. Si l'on appuie une nouvelle fois sur la touche ou si l'on choisi un autre motif de point, la fonction est annulée.

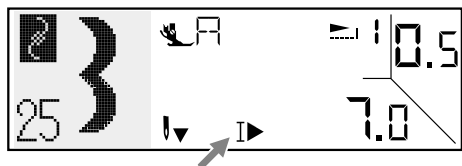
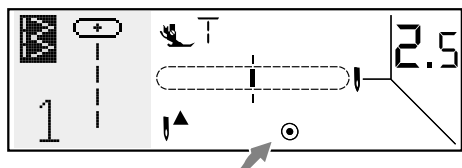

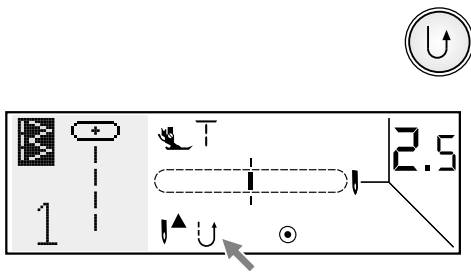

Touche de couture en marche arrière

Appuyer sur cette touche pour coudre en marche arrière.

Cette flèche "U" s'affiche sur l'écran pour indiquer la couture en marche arrière.

Seuls les motifs de point 01-05 et 24 peuvent être cousus en marche arrière ininterrompue.

Appuyer une nouvelle fois sur la touche pour coudre de nouveau en marche avant.

En appuyant et relâchant la touche avant la couture, la machine coudra en marche arrière.

Appuyer une nouvelle fois sur la touche pour coudre de nouveau en marche avant.



Touche Setup

Appuyer sur la touche Setup pour ouvrir le programme Setup et modifier les réglages (renversement, rallongement, aiguille jumelée, son) ainsi que pour afficher les aides de couture sur l'écran.

Reportez-vous au chapitre des fonctions spéciales pour obtenir plus d'informations sur l'utilisation de cette touche.

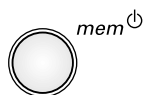

Touche mémoire

Pour basculer dans le mode mémoire et enregistrer des combinaisons de polices/chiffres et/ou de points décoratifs.

Appuyer encore une fois sur cette touche pour quitter le mode mémoire et pour retourner dans le mode de sélection directe.

Remarque:

Les motifs de point 10 et 45-55 ne peuvent pas être enregistrés.

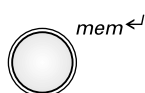

Touche d'entrée

Cette touche permet d'enregistrer et de modifier un motif de point dans le mode mémoire.

Les valeurs (longueur de point, largeur de point, renversement, rallongement) des motifs de point enregistrés dans la mémoire peuvent ainsi être modifiées.

Motifs de point

Sélection directe

Motifs de point	Largeur (mm)		Longueur (mm)		Pied-de-biche	Fonctions						
	Auto	Manuel	Auto	Manuel		En arrière	Arrêt	Rallongement	Renversement/pied-de-biche	Aiguille jumelée	Mémoire	
Point droit	1		0.0~7.0	2.5	0.0~4.5	T	*	*			*	*
	2		0.0~7.0	2.5	0.0~4.5	T	*	*			*	*
Point droit triple	3		0.0~7.0	2.5	1.0~3.0	T	*	*			*	*
Point zigzag	4	5.0	0.0~7.0	2.0	0.3~4.5	T	*	*			*	*
Point zigzag à 3 niveaux	5	5.0	2.0~7.0	1.0	0.3~4.5	T	*	*			*	*
Surjet double	6	5.0	2.5~7.0	2.5	1.0~3.0	E		*		* / T	*	*
Point invisible	7	3.5	2.5~7.0	1.0	0.5~4.5	F		*		* / T	*	*
Point de surjet	8	3.5	2.5~7.0	1.0	0.5~4.5	E		*		* / T	*	*
Point stretch	9	2.0	1.0~6.0	2.5	1.0~3.0	T		*		*	*	*
Boutonnière en 1 étape	0	5.0	2.5~7.0	0.5	0.3~1.0	D						

* : peut être modifié.

Sélection d'un motif via numéro

Motifs de point	Largeur (mm)		Longueur (mm)		Pied-de-biche	Fonctions						
	Auto	Manuel	Auto	Manuel		En arrière	Arrêt	Rallongement	Renversement/pied-de-biche	Aiguille jumelée	Mémoire	
Point droit	01		0.0~7.0	2.5	0.0~4.5	T	*	*			*	*
	02		0.0~7.0	2.5	0.0~4.5	T	*	*			*	*
Point droit triple	03		0.0~7.0	2.5	1.0~3.0	T	*	*			*	*
Point zigzag	04	5.0	0.0~7.0	2.0	0.3~4.5	T	*	*			*	*
Point zigzag à 3 niveaux	05	5.0	2.0~7.0	1.0	0.3~4.5	T	*	*			*	*
Surjet double	06	5.0	2.5~7.0	2.5	1.0~3.0	E		*		* / T	*	*
Point invisible	07	3.5	2.5~7.0	1.0	0.5~4.5	F		*		* / T	*	*
Point de surjet	08	3.5	2.5~7.0	1.0	0.5~4.5	E		*		* / T	*	*
Point stretch	09	2.0	1.0~6.0	2.5	1.0~3.0	T		*		*	*	*
Boutonnière en 1 étape	10	5.0	2.5~7.0	0.5	0.3~1.0	D						
Point zigzag triple	11	5.0	2.5~7.0	2.5	1.0~3.0	T		*			*	*
Point de surjet stretch	12	5.0	2.5~7.0	2.5	1.0~3.0	E		*		* / T	*	*
Point nid d'abeille	13	7.0	2.5~7.0	2.5	1.0~3.0	A		*			*	*
Point universel	14	5.0	2.5~7.0	2.0	1.0~4.5	T		*			*	*
Point de fronce	15	6.0	2.5~7.0	1.5	1.0~4.5	T		*			*	*
Point invisible stretch	16	3.5	2.5~7.0	1.5	0.5~4.5	F		*		* / T	*	*
Universel	17	5.0	2.5~7.0	2.0	1.0~3.0	T		*			*	*
Superstretch (point parisien)	18	4.0	2.5~7.0	2.0	1.0~3.0	T		*		*	*	*
Point de surjet simple	19	4.0	2.5~7.0	1.0	1.0~3.0	T		*		*	*	*
Ourlé à jour	20	5.0	2.5~7.0	2.5	1.0~3.0	T		*			*	*
Point de surjet standard	21	5.0	3.5~7.0	2.5	1.0~3.0	E		*		* / T	*	*
Point parisien (point d'appliqué)	22	3.5	2.5~7.0	2.5	1.5~3.0	T		*		*	*	*

* : peut être modifié.

Remarque:

Les éléments de motif gris indiquent sur le tableau un motif isolé.

Motifs de point		Largeur (mm)		Longueur (mm)		Pied-de-biche	Fonctions					
		Auto	Manuel	Auto	Manuel		En arrière	Arrêt	Rallongement	Renversement/ pied-de-biche	Aiguille jumelée	Mémoire
Point plume	23	5.0	2.5~7.0	2.5	1.0~3.0	A		*			*	*
Point quilt à la main	24		0.0~7.0	2.5	1.0~3.0	T	*	*			*	*
Point coquillage	25	7.0	2.5~7.0	0.5	0.3~1.0	A		*	*	*	*	*
Trapèze	26	7.0	2.5~7.0	0.5	0.3~1.0	A		*	*		*	*
Point de croix	27	6.0	3.0~7.0	1.0	1.0~3.0	A		*		*	*	*
Carrés	28	7.0	2.5~7.0	0.5	0.3~1.0	A		*	*		*	*
Couture chenille (point satin)	29	7.0	2.5~7.0	0.5	0.3~1.0	A		*	*	*	*	*
	30	7.0	2.5~7.0	0.5	0.3~1.0	A		*	*	*	*	*
	31	7.0	2.5~7.0	0.5	0.3~1.0	A		*	*	*	*	*
	32	7.0	2.5~7.0	0.5	0.3~1.0	A		*	*		*	*
Points satin décoratifs	33	7.0	2.5~7.0	0.5	0.3~1.0	A		*			*	*
	34	7.0	4.0~7.0	0.5	0.3~1.0	A		*			*	*
	35	7.0	4.0~7.0	0.5	0.3~1.0	A		*		*	*	*
	36	7.0	4.0~7.0	0.5	0.3~1.0	A		*			*	*
Point quilt (méandres)	37	6.0	4.5~7.0	1.0	1.0~3.0	A		*			*	*
Point décoratif	38	5.0	3.0~7.0	2.5	1.5~4.5	A		*			*	*
Point de croix	39	6.0	5.0~7.0	1.0	1.0~3.0	A		*			*	*
	40	6.0	5.0~7.0	1.0	1.0~3.0	A		*		*	*	*
Point décoratif	41	7.0	3.0~7.0	2.0	1.0~3.0	T		*			*	*
	42	7.0	4.0~7.0	2.5	1.5~3.0	A		*			*	*
	43	7.0	5.0~7.0	2.0	2.0~3.0	A		*			*	*
	44	7.0	4.0~7.0	3.0	2.5~4.5	A		*			*	*
Reprisage	45	7.0	3.5~7.0	2.0	1.0~2.0	D						
	46	7.0	3.5~7.0	2.0	1.0~2.0	D						
Boutonnères en 1 étape	47	5.5	3.0~7.0	0.5	0.3~1.0	D						
	48	5.0	2.5~5.5	0.5	0.3~1.0	D						
	49	6.0	3.0~7.0	0.5	0.3~1.0	D						
	50	5.0	2.5~5.5	0.5	0.3~1.0	D						
	51	5.0	2.5~5.5	0.5	0.3~1.0	D						
	52	7.0	5.5~7.0	0.5	0.3~1.0	D						
	53	7.0	5.5~7.0	0.5	0.3~1.0	D						
	54	6.0	3.0~7.0	1.5	1.0~3.0	D						
Œillets	55	7.0	7.0,6.0,5.0	-	--	A						

* : peut être modifié.

Remarque:

Les éléments de motif gris indiquent sur le tableau un motif isolé.

Polices (alphabet) et chiffres

01 02 03 04 05 06 07 08 09 10
1 2 3 4 5 6 7 8 9 0

11 12 13 14 15 16 17 18 19 20 21 22 23 24 25 26 27 28 29 30 31 32 33 34 35 36
A B C D E F G H I J K L M N O P Q R S T U V W X Y Z

37 38 39 40 41 42 43 44 45 46 47 48 49 50 51 52 53 54 55 56 57 58 59 60 61 62
a b c d e f g h i j k l m n o p q r s t u v w x y z

63 64 65 66 67 68 69 70 71 72 73 74 75 76 77 78 79 80 81 82 83 84 85 86 87 88
Ä Å Æ Ñ Ö Ø Ç Ü ä ã å æ ë è é ê ñ ö õ ø ì ç ü ã ß &

89 90 91 92 93 94 95
? ! _ ' , . -

➔ Remarque:

- Dans le mode normal, tous les signes sont cousus avec une hauteur maximale de 7 mm.

Si vous souhaitez coudre plusieurs signes les uns après les autres, ils doivent être disposés sur une ligne.

E I J a b g h i j p y Å Æ è ø Ç ü 

- Si une suite de lettres est enregistrée dans la mémoire, les majuscules seront cousues avec une hauteur réduite de 5.5 mm et les lettres seront automatiquement disposées sur une ligne.

E I J a b g h i j p q y Å Æ è ø Ç ü 

- Si seules des lettres majuscules sont enregistrées dans la mémoire, la machine les coudra à une hauteur de 7 mm.

A B C D E F G H I J K L M N 

Conseils pratiques

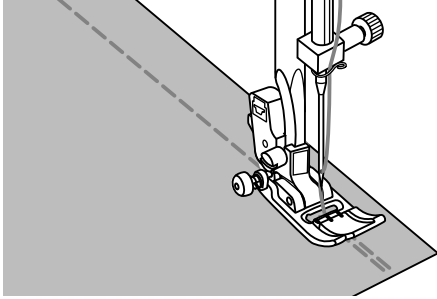

Touche de marche en arrière

Pour arrêter le début et la fin de la couture.

Appuyer sur la touche de transport en marche arrière et coudre 4-5 points.

Relâcher la touche, la machine poursuit la couture.

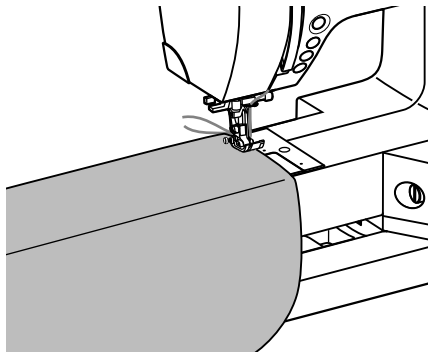
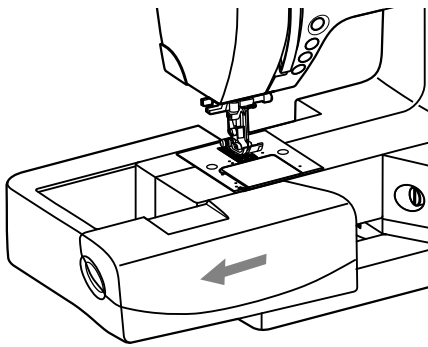

Bras libre

Le bras libre permet la couture des tissus tubulaires comme les jambes de pantalon et les manches.

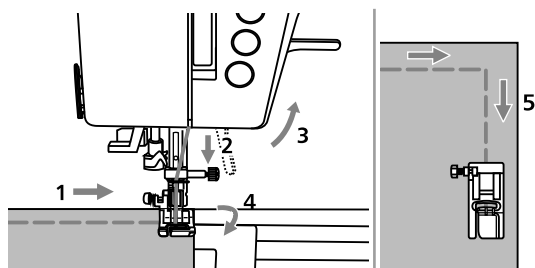

Couture des coins

1. Arrêter dans le coin.
2. Abaisser l'aiguille manuellement (volant) ou activer la touche "aiguille en haut/en bas" pour maintenir l'aiguille piquée dans le tissu.
3. Relever le pied.
4. Tourner le tissu près de l'aiguille.
5. Abaisser le pied et continuer la couture.

Couture sur tissus épais

Le bouton noir à gauche du pied bloque celui-ci horizontalement quand vous l'enfoncez avant d'abaisser le pied.

Cette fonction garantit un avancement régulier de l'ouvrage au début d'une couture et pour la couture d'emplacements épais (par exemple, la couture sur plusieurs couches de tissus ou sur des tissus épais et rigides comme les jeans).

Abaisser l'aiguille et relever le pied près de l'emplacement épais. Abaisser la branche du pied et enfoncez le bouton noir, abaisser ensuite le pied et poursuivre la couture.

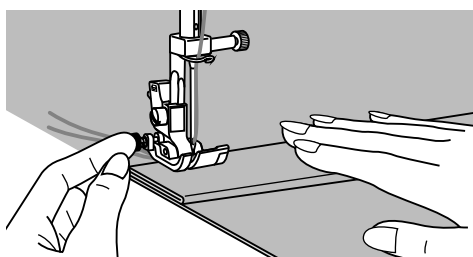
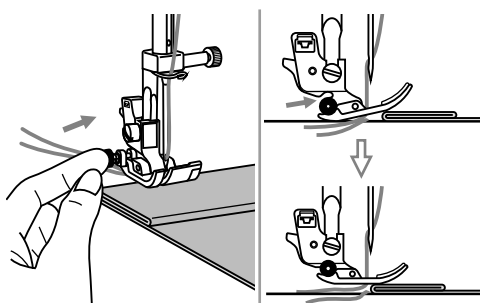

Le bouton noir retourne automatiquement à sa place initiale après quelques points.

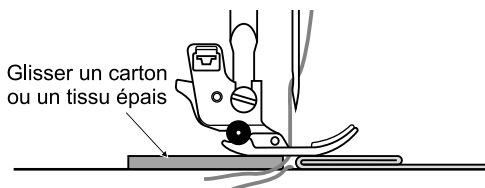

Il est également possible de glisser derrière la couture une pièce de tissu de la même épaisseur qui servira à équilibrer la hauteur. Vous pouvez également faciliter le travail du pied en poussant légèrement l'ouvrage à la main.

Point droit et position de l'aiguille

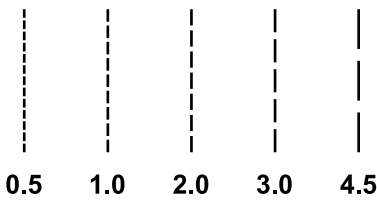
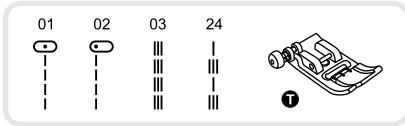

Modifier la position de l'aiguille

Ces réglages ne s'adressent qu'aux motifs de point 01-03 et 24. Le réglage préprogrammé est "0", position centrale.

Appuyer sur la touche "-" pour déplacer l'aiguille vers la gauche. Appuyer sur la touche "+" pour déplacer l'aiguille vers la droite. La position de l'aiguille s'affiche sur l'écran via des points et chiffres.

15 positions d'aiguille peuvent être programmées.

Modifier la longueur de point

Appuyer sur la touche de réglage de la longueur de point "-" pour réduire la longueur. Augmenter la longueur en appuyant sur la touche "+".

En règle générale, plus le tissu, le fil et l'aiguille sont épais, plus la longueur de point doit être augmentée.

Point zigzag

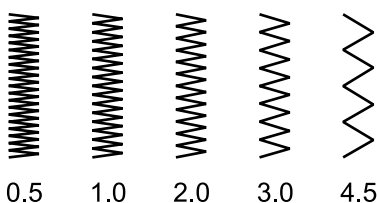
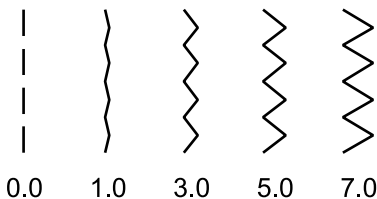
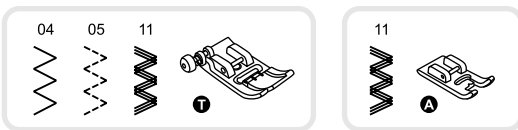

Régler la largeur de point

La largeur de point maximale pour le point zigzag est de "7.0". Cette largeur peut cependant être réduite pour tous les genres de points.

Appuyer sur la touche de réglage de la largeur de point "+" pour augmenter la largeur de "0.0" à "7.0".

Régler la longueur de point

Plus le réglage s'approche de "0.3", plus la densité des points zigzag augmentera.

Régler la longueur de point entre "1.0" et "2.5" pour obtenir une jolie formation de points zigzag. Les points zigzag denses forment une couture chenille.

Point stretch

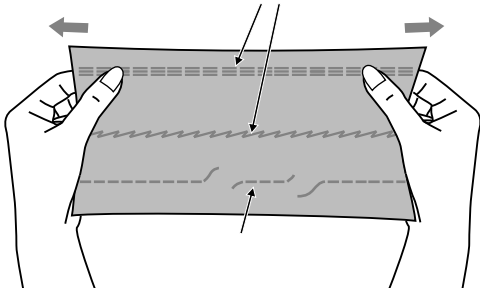

L'utilisation de ce point est recommandée pour la couture de coutures élastiques et robustes qui doivent s'étirer avec le tissu sans se déchirer.

Idéal pour les tissus élastiques, les tricotés ainsi que les coutures très sollicitées sur les tissus épais et rigides comme le jean.

Ces points seront aussi très décoratifs sur les rebords.

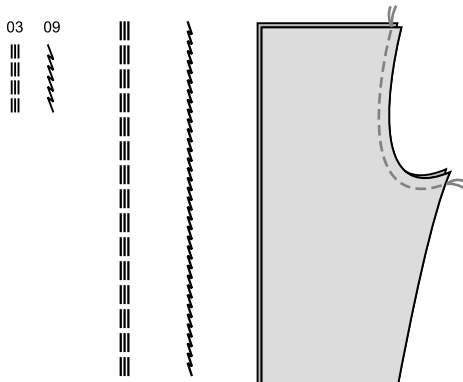

Le point droit stretch s'utilise également pour le renforcement triple des coutures élastiques et très sollicitées.

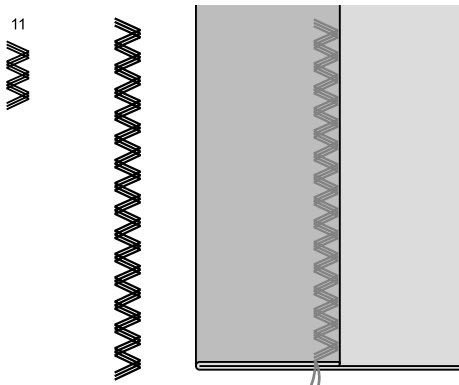

Le point zigzag triple stretch s'utilise sur les tissus épais et rigides comme le jean, la popeline, la toile, etc.

Point de surjet

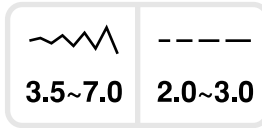
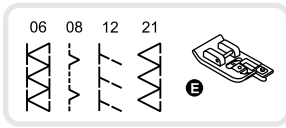

Utilisation du pied pour surjet

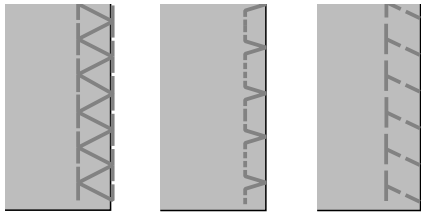
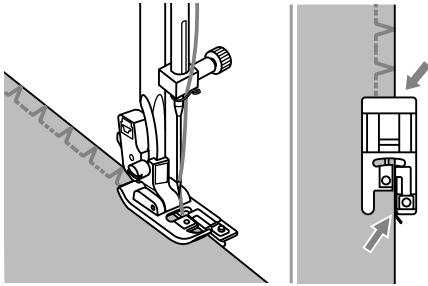

Fixer le pied pour surjet (E).

Pendant la couture, guider le rebord du tissu près du guide du pied.

! Attention

N'utilisez ce pied pour surjet que pour les points 06, 08, 12 et 21 et ne réglez pas la largeur de point plus étroite que "3.5".

L'utilisation d'autres genres de points et largeurs peut conduire à une cassure de l'aiguille (l'aiguille risque de piquer sur le pied).

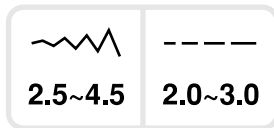
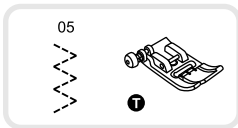

Pied universel

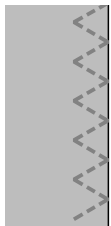
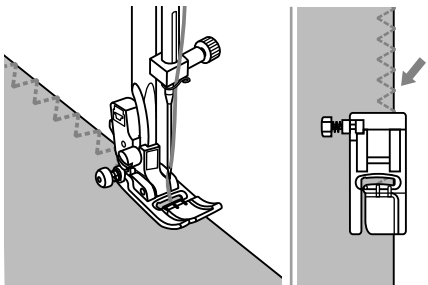

Fixer le pied universel (T).

Placer le pied sur le rebord du tissu, l'aiguille doit piquer (points droits) juste au-dessus du rebord dans le vide.

Ourlet invisible

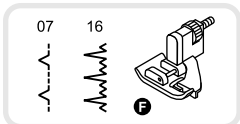

2.5~4.0	1.0~2.0

07: Ourlet invisible et points de lingerie sur tissus solides.

16: Ourlet.

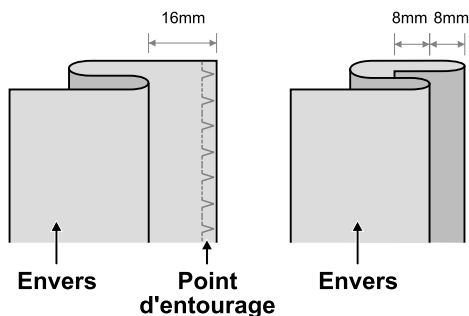

Remarque:

La couture d'ourlets invisibles exige une certaine routine. Faites toujours un essai avant de commencer la couture.

Replier le tissu comme indiqué sur l'illustration, l'envers du tissu doit reposer en haut.

Surfiler tout d'abord le rebord avec un point d'entourage.

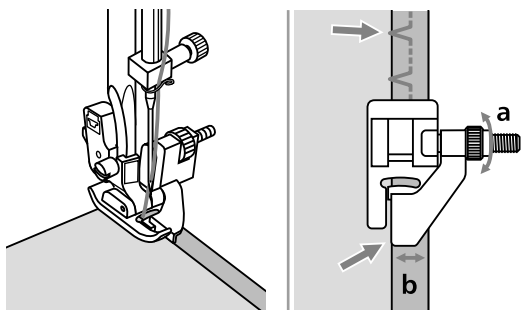

Glisser le tissu sous le pied. Tourner, en marche avant, le volant à la main jusqu'à ce que l'aiguille se trouve tout à gauche.

L'aiguille ne doit qu'à peine saisir le rebord du tissu. Corriger la largeur de point si le rebord du tissu n'est pas saisi

Régler la guide (b) en tournant le bouton (a), le bord du tissu doit toucher la branche.

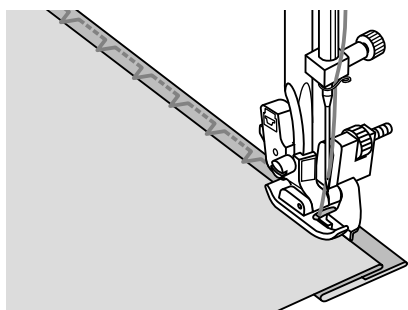

Coudre lentement et laisser avancer doucement le tissu le long du guide.

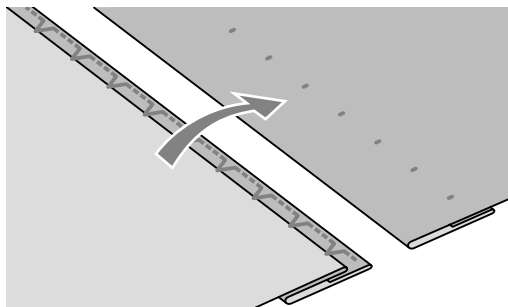

Tourner le tissu.

Couture de boutons

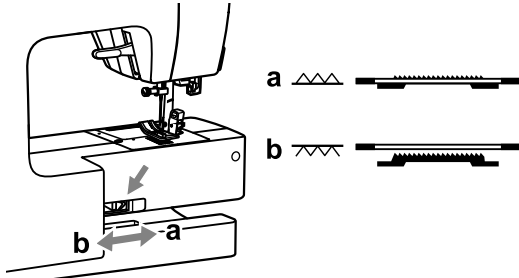

Fixer le pied pour boutons.

Placer le levier sur "  " pour escamoter la griffe d'entraînement.

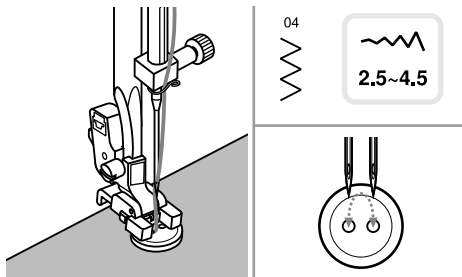

Glisser le tissu sous le pied. Poser le bouton sur l'endroit souhaité et abaisser le pied.

Sélectionner le point zigzag.

Régler la largeur de point sur "2.5 - 4.5" selon l'écart entre les trous du bouton.

Tourner le volant à la main pour vérifier si l'aiguille pique bien dans le trou droit et gauche du bouton.

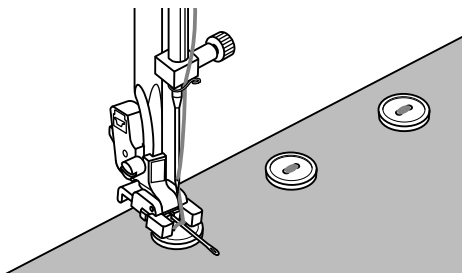

Avant la couture, appuyer sur la touche "arrêt automatique". Ainsi des points d'arrêt seront automatiquement cousus au début et à la fin de la couture.

Glisser une aiguille à repriser sous le bouton pour former une "tige", coudre.

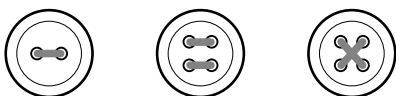

Boutons à 4 trous: coudre tout d'abord les deux trous du devant, glisser vers l'arrière et coudre les deux trous suivants.

Couture de boutonnières

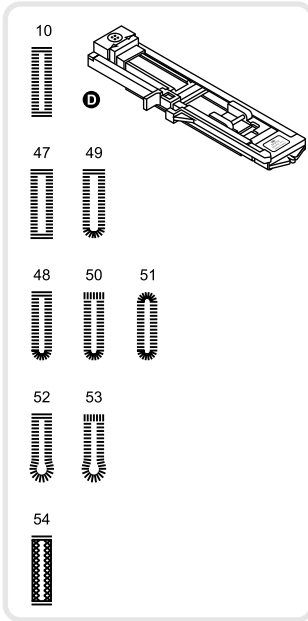

2.5~7.0	0.3~1.0

3.0~7.0	0.3~1.0

2.5~5.5	0.3~1.0

5.5~7.0	0.3~1.0

3.0~7.0	1.0~2.0

10: Pour les tissus fins à moyennement épais.
47: Pour les boutonnières sur blouses et chemises en tissus fins ou moyennement épais.

48: Pour les tissus fins à moyennement épais.
49: Pour les boutonnières sur blouses et chemises en tissus fins à moyennement épais.

50: Pour les boutonnières horizontales sur les tissus épais.

51: Pour les tissus fins à moyennement épais.

52: Pour les complets ou les manteaux.

53: Pour les vestes épaisses.

54: Pour les jeans ou tissus élastiques au tissage grossier.

Remarque:

Effectuer toujours une boutonnière d'essai sur un reste de tissu avant de la coudre sur le vêtement.

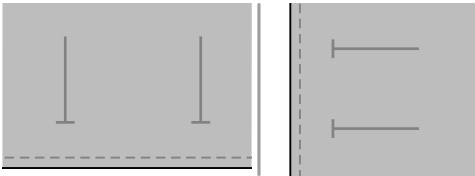

Dessiner la boutonnière sur le tissu.
Longueur maximale 3 cm (règle : diamètre du bouton plus son épaisseur).

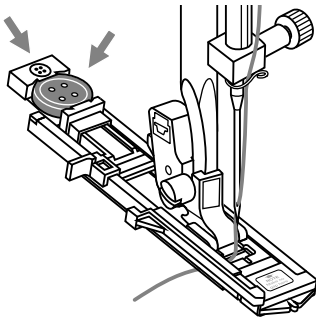

Fixer le pied pour boutonnière, faire glisser le support du bouton et introduire le bouton.

La longueur de la boutonnière est déterminée par le bouton introduit dans le support.

Diriger le fil au travers de l'ouverture du pied et ensuite sous le pied.

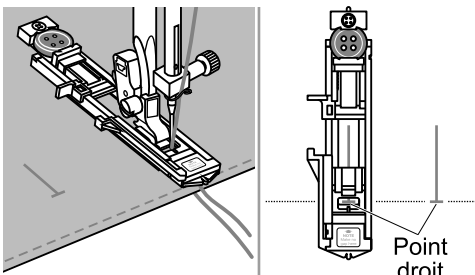

Sélectionner le point de boutonnière.

Régler la longueur et la largeur du point selon la largeur et densité souhaitées.

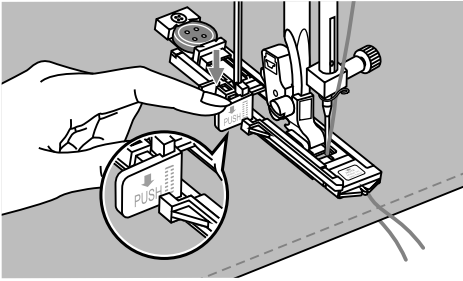

Glisser le tissu sous le pied, le repère du milieu gravé sur le pied doit correspondre à la ligne de boutonnière dessinée.

Abaisser le levier du pied.

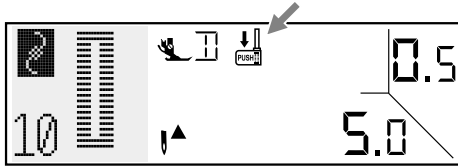

➔ Remarque:

Lors de la sélection du point de boutonnière, le symbole "↓" s'affiche sur l'écran pour rappeler que le levier de boutonnière doit être abaissé.

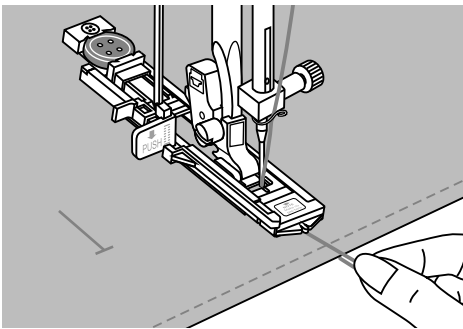

Tenir l'extrémité du fil supérieur et commencer la couture.

➔ Remarque:

Guider le tissu à l'aide des deux mains. Quelques points d'arrêt sont automatiquement cousus à la fin de la couture de la boutonnière.

* Les boutonnières sont cousues comme illustré de l'avant du pied vers l'arrière.

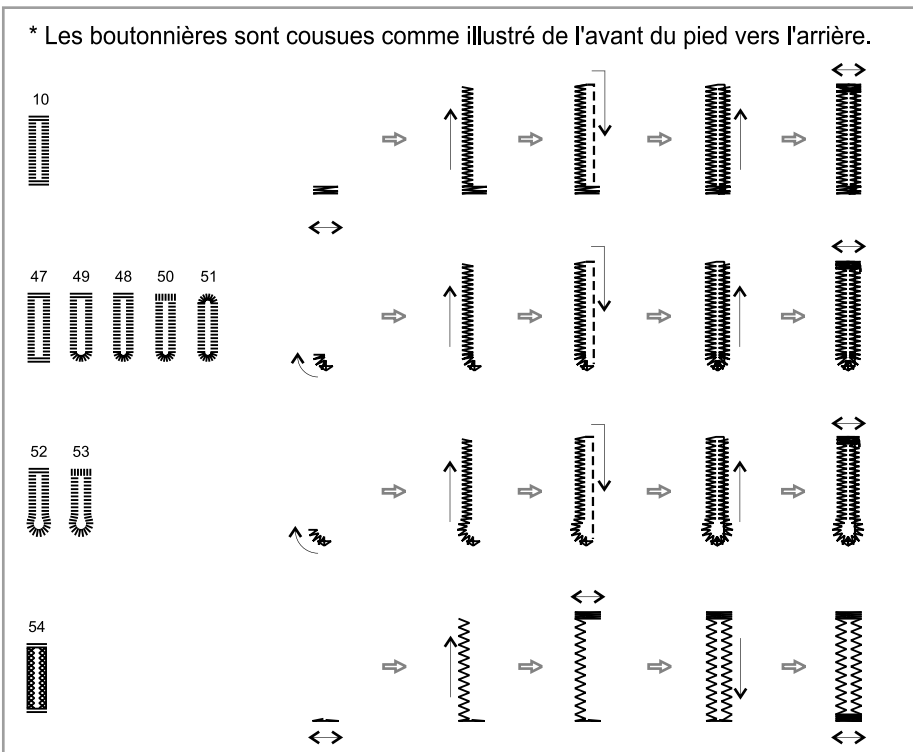

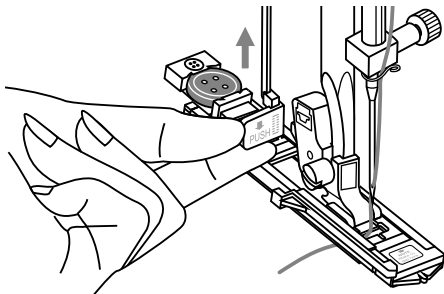

Relever le pied et couper les fils.

Relever le pied (qui retourne dans sa position de départ) pour coudre au-dessus de la même boutonnière.

Relever le levier à la fin de la couture jusqu'à l'arrêt complet.

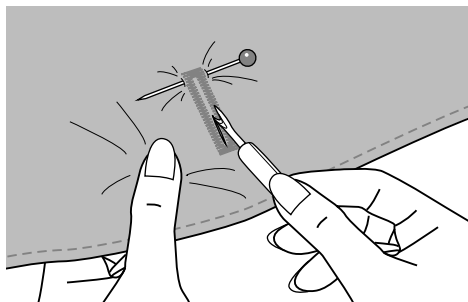

Ouvrir la boutonnière entre les chenilles sans couper les fils. Piquer une aiguille entre les deux brides pour les protéger.

Boutonnères sur tissus élastiques

Ajouter toujours une ganse de renfort pour les boutonnières cousues sur des tissus élastiques.

Fixer le pied pour boutonnière, accrocher le fil de ganse derrière le pied et ramener ensuite vers l'avant.

Ramener les deux extrémités des fils devant le pied, les glisser dans la rainure et les nouer temporairement. Abaisser le pied et commencer la couture.

Adapter la largeur de point à l'épaisseur de la ganse.

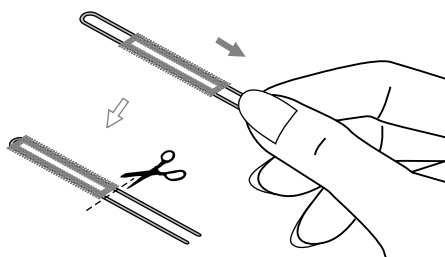
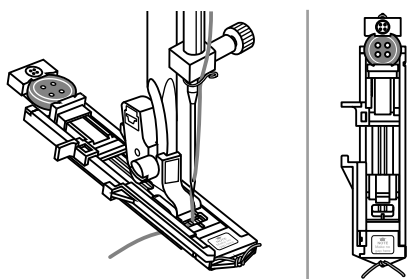

A la fin de la couture, tirer précautionneusement les extrémités de la ganse afin qu'elle repose bien dans la chenille. Couper ensuite les extrémités des fils.

➔ Remarque:

Il est recommandé de renforcer l'envers du tissu avec un non tissé.

Couture d'œillets

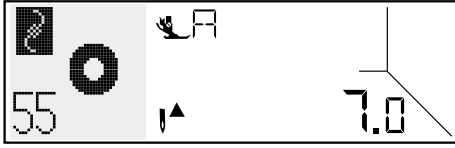

Sélectionner le motif de point 55 (œillet).
Fixer le pied pour broderie.

La dimension de l'œillet se règle avec la touche de réglage de la largeur de point "-" ou "+". Dimension de l'œillet:

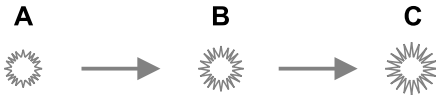

- A. Petit : 5.0 mm.
- B. Moyen : 6.0 mm.
- C. Grand : 7.0 mm

Piquer l'aiguille dans le tissu sur le point de départ et abaisser le pied.
A la fin de la couture, des points d'arrêt sont automatiquement cousus, ensuite la machine s'arrête.

Percez ensuite le centre avec une alêne ou un poinçon.

* L'alêne ou le poinçon ne sont pas compris dans la livraison de la machine.

➔ Remarque:

Si les fils choisis sont trop fins, l'œillet n'aura pas un joli aspect. Effectuer un deuxième passage sur la première ligne de points pour y remédier.

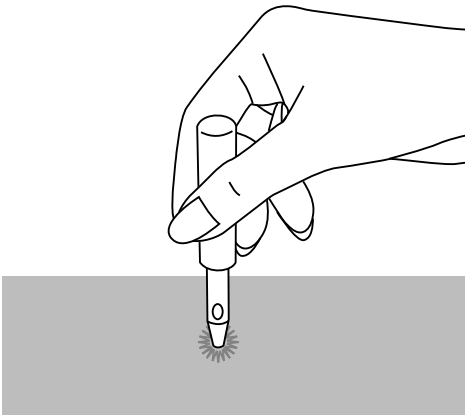

Programme de reprisage

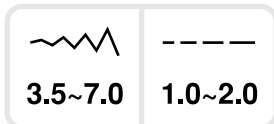
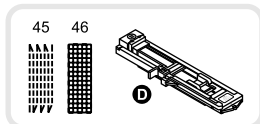

45: Point de reprisage simple pour les tissus fins à moyennement épais.

46: Point de reprisage renforcé pour les tissus épais et rigides.

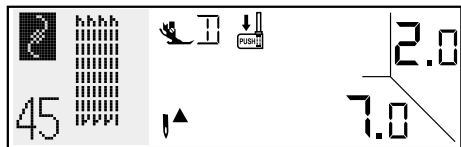

Sélectionner le motif de point 45 ou 46 (points de reprisage).

Fixer le pied pour boutonnière.

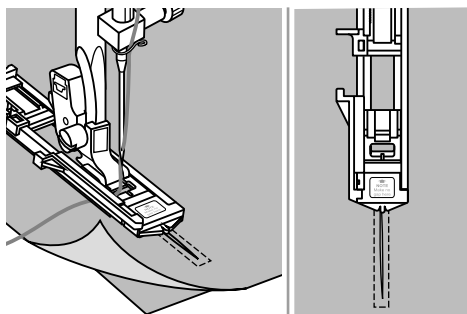

Assembler le tissu supérieur et inférieur.

Sélectionner la position de l'aiguille.

Placer le pied au-dessus de l'emplacement abîmé et l'abaisser.

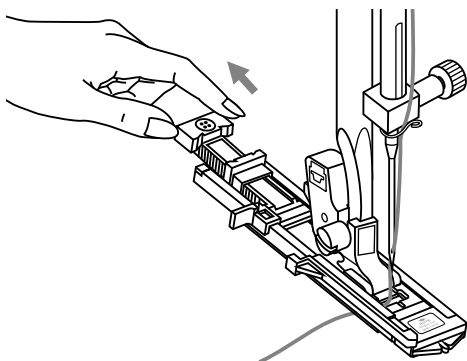

Repousser vers l'arrière le support de bouton.

Tirer le guide de la longueur de boutonnière à la longueur souhaitée.

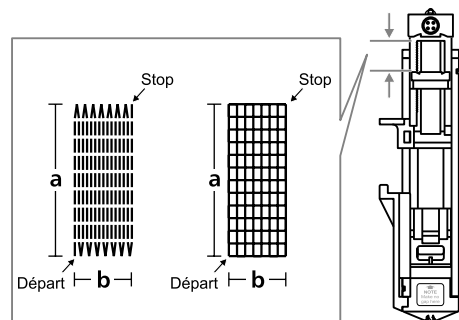

La longueur des passages de reprisage différera.

La longueur de point maximale est cependant de 2.6 cm et la largeur de point maximale de 7 mm.

a. Longueur de la surface des lignes de points.

b. Largeur de la surface des lignes de points.

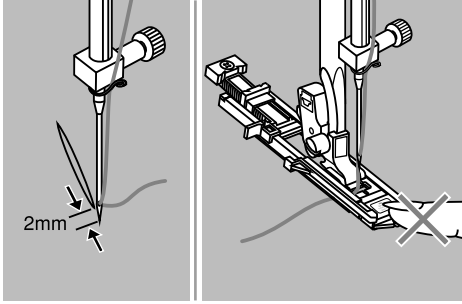

Placer l'ouvrage, l'aiguille doit se trouver à 2mm de l'emplacement abîmé. Abaisser le pied.

➔ **Remarque:**

En abaissant le pied, ne pas repousser l'élément avant du pied pour ne pas modifier la longueur de reprise.

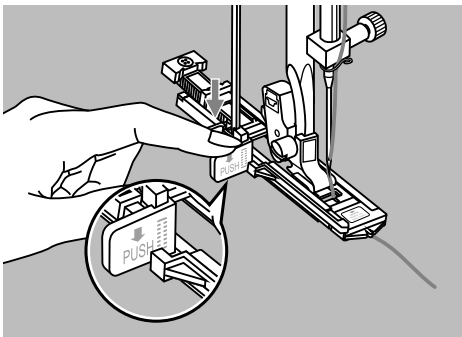

Tirer le fil supérieur vers le bas et enfilez-le dans le trou du pied. Abaisser le levier du pied pour boutonnière qui se trouve derrière le support du pied. Tenir le fil supérieur de la main gauche au début de la couture.

➔ **Remarque:**

Lors de la sélection du programme de boutonnière ou du programme de reprise, ce symbole "↓" s'affiche sur l'écran et rappelle ainsi que le levier du pied doit être abaissé.

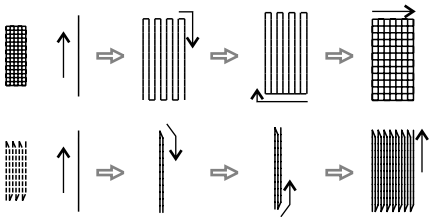

Les lignes de points de reprise sont cousues, comme indiqué sur l'illustration, de l'avant vers l'arrière.

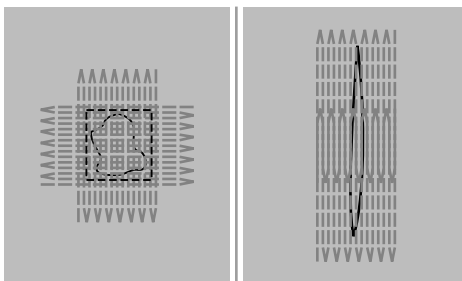

Si la surface abîmée est trop importante, elle peut être plusieurs fois recouverte (ou cousue en diagonale) pour obtenir de meilleurs résultats de couture.

Couture d'une fermeture à glissière

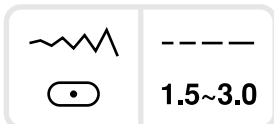
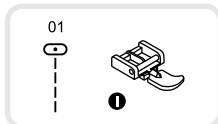

⚠ Attention:

Ce pied s'utilise exclusivement avec le point droit et l'aiguille positionnée au milieu. La sélection d'autres motifs de point ou positions de l'aiguille peut provoquer une cassure de l'aiguille (l'aiguille risque de piquer sur le pied).

Couture d'une fermeture à glissière dissimulée des deux côtés

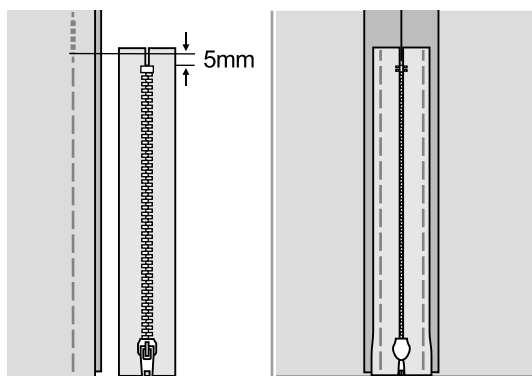

- Fixer la fente de la fermeture à glissière sur le tissu.

- Ecarter les surplus au fer. Poser l'endroit de la fermeture à glissière sur le surplus, les dents doivent toucher la ligne de couture. Fixer le ruban de la fermeture à glissière.

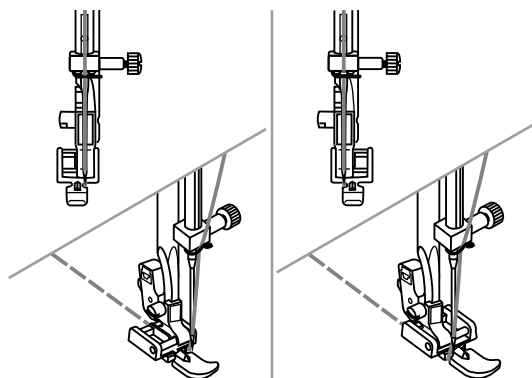

- Placer le pied pour fermeture à glissière. Pendant la couture du côté gauche de la fermeture, fixer le côté droit de la tige du pied au support.

- Pendant la couture du côté droit de la fermeture, fixer le côté gauche de la tige du pied au support.

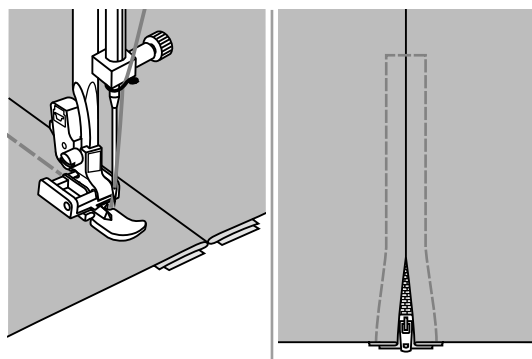

- Coudre la moitié gauche de la fermeture de haut en bas.

- Passer de l'autre côté en diagonale et remonter le côté droit. Retirer les surfilés et repasser.

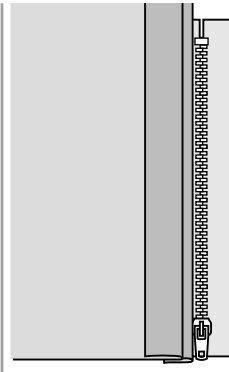
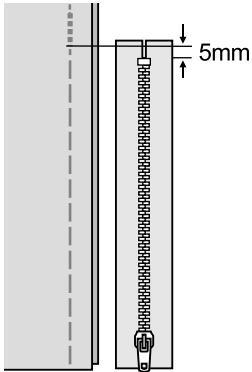

Couture d'une fermeture à glissière dissimulée d'un côté

- Fixer la fente de la fermeture à glissière sur le tissu.

- Replier le surplus gauche. Replier le surplus droit de 3 mm.

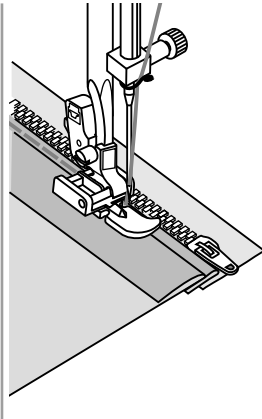
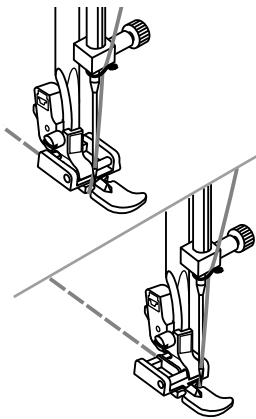

- Fixer le pied pour fermeture à glissière. Pendant la couture du côté gauche de la fermeture, fixer le côté droit de la tige du pied au support.

Pendant la couture du côté droit de la fermeture, fixer le côté gauche de la tige du pied au support.

- Coudre la moitié gauche de la fermeture de haut en bas.

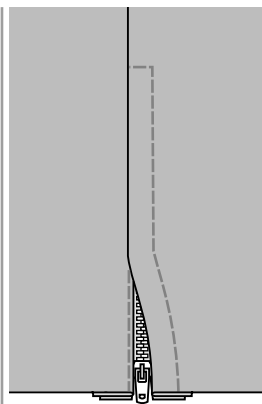
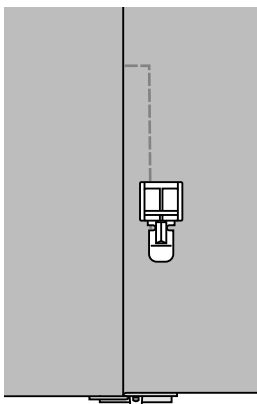

- Tourner l'ouvrage sur l'endroit. Coudre en diagonale vers le bas et remonter du côté droit.

- Arrêter environ à 5 cm de l'extrémité supérieure de la fermeture à glissière. Retirer les faufiles et ouvrir la fermeture. Terminer la couture.

Fermeture à glissière invisible



* Ce pied pour fermeture à glissière est disponible en option et n'est pas compris dans la livraison de la machine.

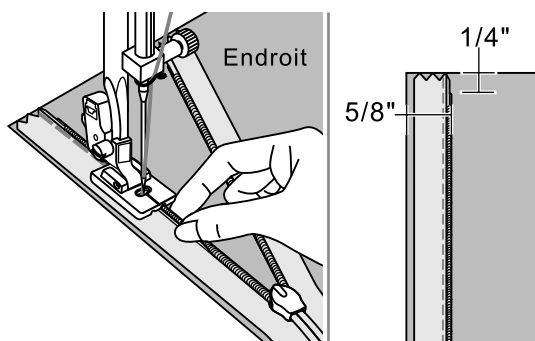

Ce pied s'utilise pour la couture d'une fermeture à glissière dissimulée des deux côtés dans une couture.

Fixer le pied pour fermeture à glissière dissimulée. Positionner l'aiguille au milieu et régler sur le point droit. Régler la longueur de point adaptée au tissu (entre 1.0 et 3.0 mm).

Placer la fermeture à glissière ouverte sur le tissu, endroit sur endroit (voir l'illustration).

Poser le rebord du tissu sur la plaque à aiguille à 1.5 cm du repère.

La fermeture à glissière se trouve 6 mm sous le rebord du tissu.

Placer le pied, la ligne de dents doit glisser dans la rainure sous le côté droit du pied.

Coudre jusqu'au coulisseau. Retirer l'ouvrage.

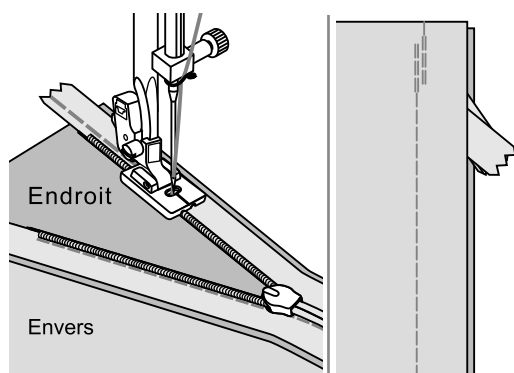

Poser le rebord du tissu sur la plaque à aiguille à 1.5 cm du repère (voir l'illustration) et coudre l'autre côté.

Placer le pied, la ligne de dents doit glisser dans la rainure sous le côté gauche du pied.

Fermer la fermeture à glissière. Déplier le tissu, la fermeture doit se trouver sur l'endroit.

Fixer le tissu avec une épingle. Fixer le pied universel et piquer au point droit tout près de la fermeture à glissière.

Terminer avec quelques points d'arrêt en avant et en arrière.

Couture près du bord

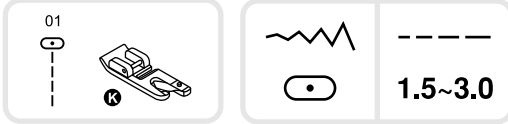

* Le pied ourleur est un accessoire optionnel et n'est pas compris dans la livraison de la machine.

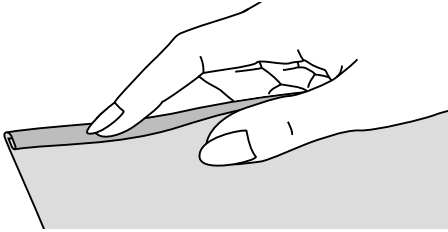

Replier deux fois le rebord du tissu d'environ 3 mm sur une longueur d'environ 5 cm.

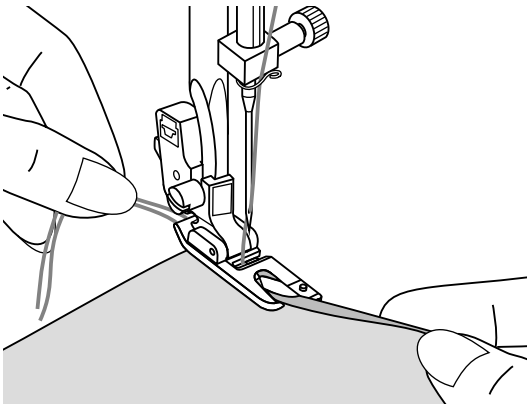

Tournez le volant contre vous jusqu'à ce que l'aiguille pique dans l'ourlet, abaissez le pied. Coudre plusieurs points et relever le pied. Glisser l'ourlet dans l'ouverture spiralée de l'ourleur. Glisser le tissu d'avant en arrière jusqu'à ce que l'ourlet s'enroule.

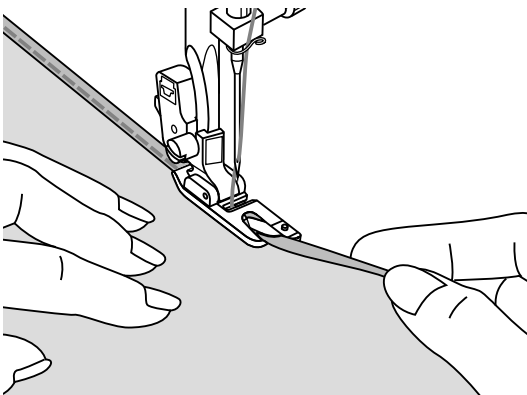

Abaisser le pied et coudre lentement en guidant depuis l'avant le rebord du tissu enroulé dans la spirale de l'ourleur.

Couture de cordons

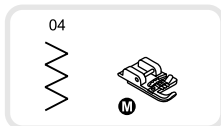

* Le pied pour cordon est un accessoire optionnel et n'est pas compris dans la livraison de la machine.

Coudre de un à trois cordons pour obtenir une jolie structure décorative sur les vestes, gilets ou bordures. Choisir également des fils perlés, brins de laine, fils de broderie, cordons, fils à crocheter, rubans fins, etc.

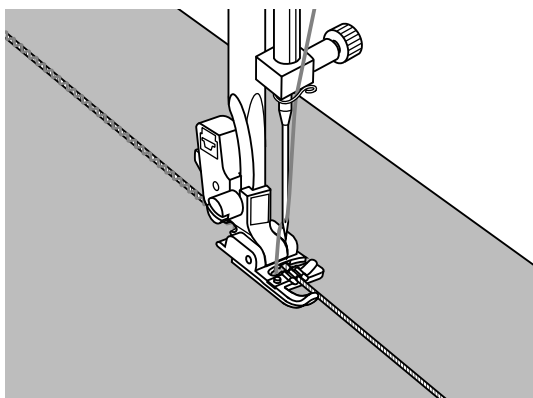

Couture d'un cordon

Dessiner le motif sur le tissu. Glisser le cordon à partir de la droite dans la rainure du centre du pied pour la couture de rubans et cordons. Tirer le cordon environ 5 cm derrière le pied.

Les rainures situées sous le pied maintiennent le cordon au bon endroit pendant sa couture.

Sélectionner un point et régler sa largeur, le point doit tout juste recouvrir le cordon.

Abaisser le pied et coudre lentement en guidant le cordon le long du motif dessiné.

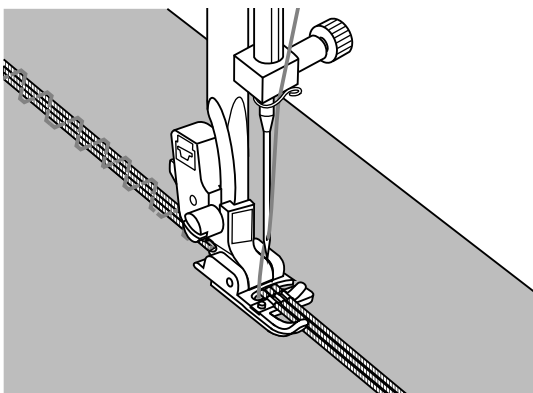
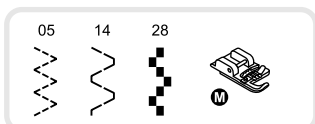

Couture d'un cordon triple

Repousser les fils vers la gauche et glisser trois cordons dans les rainures situées sous le pied. Tirer chaque cordon environ 5 cm derrière le pied.

Sélectionner un point et régler sa largeur, le point doit tout juste recouvrir les cordons.

Abaisser le pied et coudre lentement en guidant les cordons le long du motif dessiné.

Couture chenille (point satin)

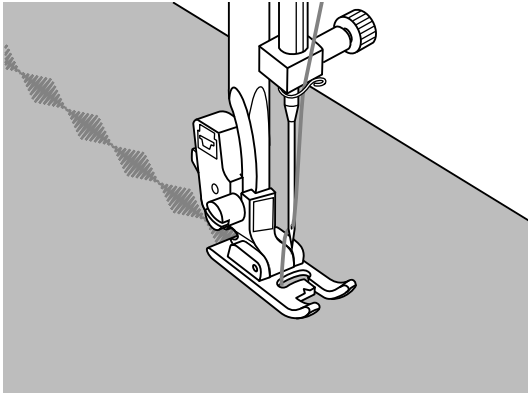
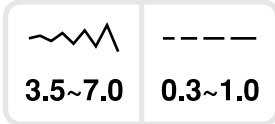
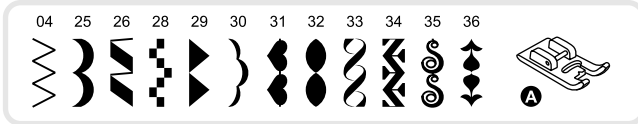

Coudre les coutures chenilles ou les points satin décoratifs avec le pied pour broderie. Le renforcement sous toute la largeur du pied permet à celui-ci de glisser sans problème sur les formations denses de points (par exemple, zigzag). Le tissu avance ainsi de manière fluide.

Les points chenille (ou satin) et les points décoratifs peuvent être modifiés en réglant différemment leur largeur et leur longueur.

Il est conseillé d'effectuer plusieurs essais et réglages sur des restes de tissu.

➔ Remarque:

Il est recommandé de renforcer l'envers des tissus fins avec un non tissé.

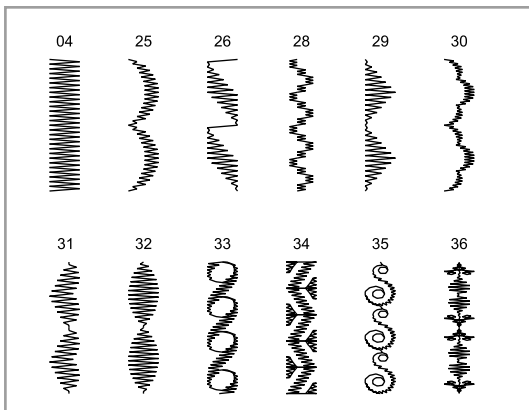

Quilt

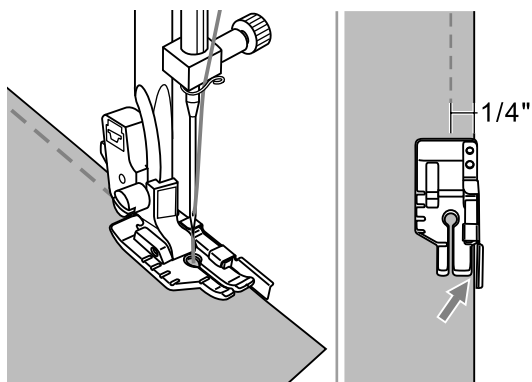
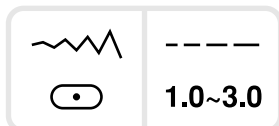
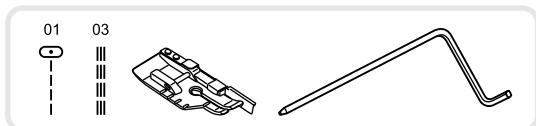

Patchwork

Le tissu doit toucher le rebord du pied pour obtenir une profondeur exacte de 1/4" (6mm).

➔ Remarque:

Seuls la sélection du point droit et le positionnement de l'aiguille au milieu sont possibles.

Le rebord intérieur du pied sert de guide pour obtenir un surplus précis de 3 mm.

Le devant et l'arrière du pied sont gravés d'un repère de 6 mm qui permet de tourner avec précision dans les coins.

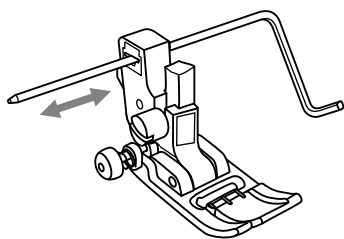

Fixer le guide

Glisser le guide quilt dans le support du pied (voir l'illustration) et régler à la largeur souhaitée.

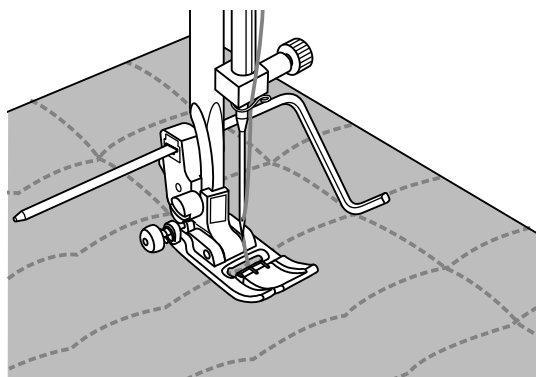

Coudre la première ligne et déplacer ensuite le tissu. Poursuivre la couture des autres lignes en posant le guide sur la ligne de couture précédente.

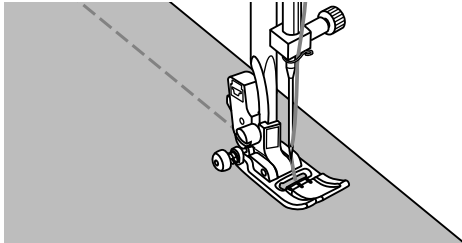
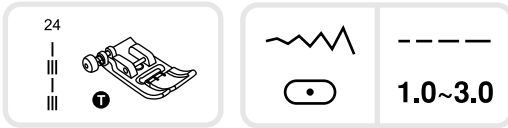

Point quilt à la main

Il est possible d'imiter le point quilt en choisissant un monofil transparent (fil supérieur) et un fil de canette de 30 ou 40. Régler la tension du fil selon l'épaisseur du non tissé ouatiné utilisé.

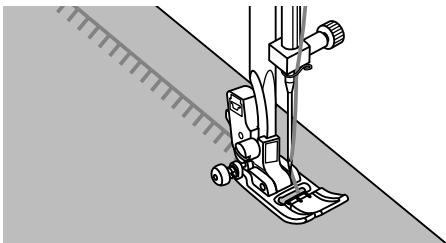

Point parisien (point d'appliqué)

Pour tous les travaux de couture et tissus.

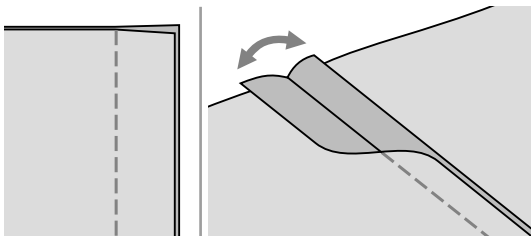
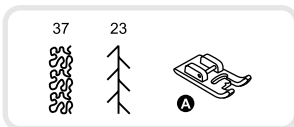

Patchwork

Poser les deux tissus, endroit sur endroit, et piquer au point droit.

Ecarter les surplus au fer.

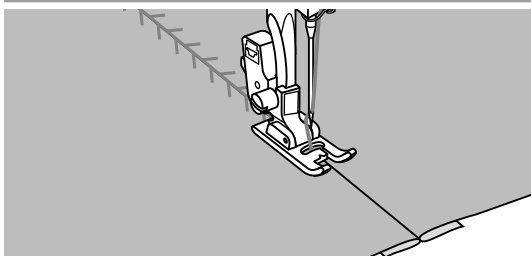

Placer le centre du pied sur la ligne de couture et recouvrir la ligne.

Ourlet à jour

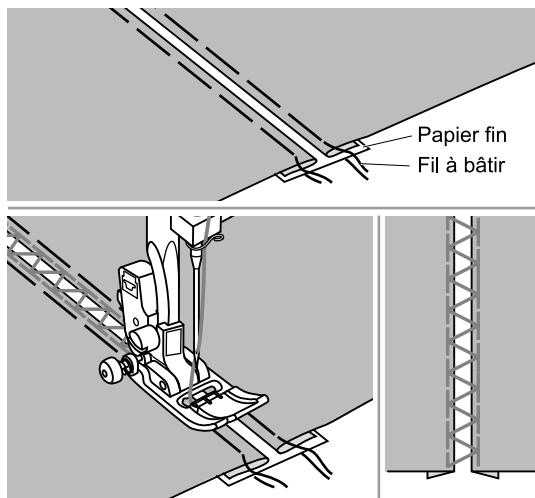
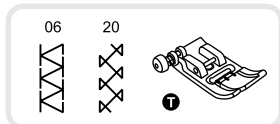

- Poser et bâtir les rebords repliés du tissu (écart de 4 mm) sur un papier fin ou un non tissé hydrosoluble.

- Diriger le centre du pied au milieu entre les deux rebords et commencer la couture.

- Retirer le papier après la couture.

Rebords festonnés

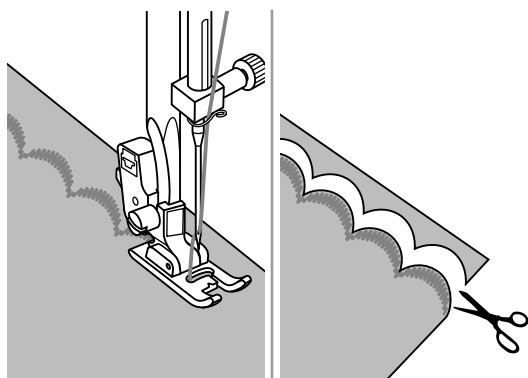
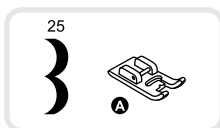

- Coudre le long du rebord du tissu mais pas sur le rebord.

Vous obtiendrez de meilleurs résultats de couture en vaporisant de l'amidon sur le tissu et en le repassant pour le renforcer.

- Découper le tissu le long du rebord du point. Attention! Ne pas découper les points!

Fronces

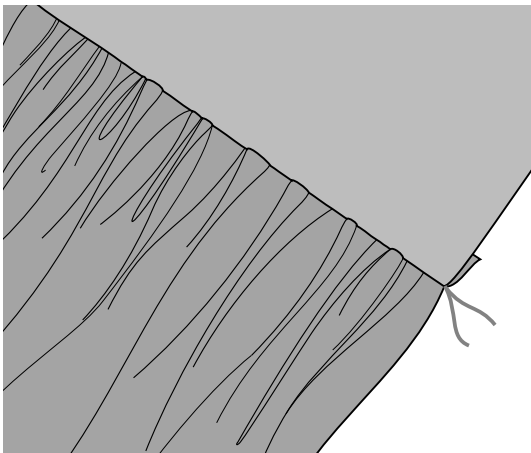
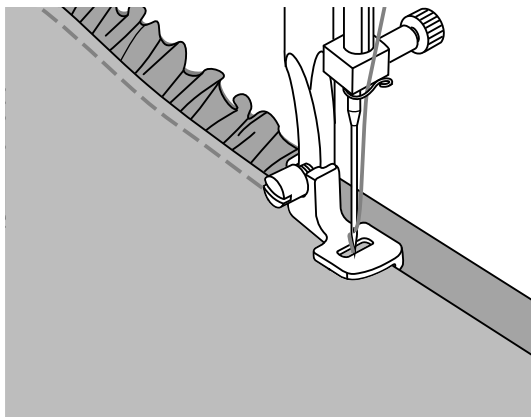
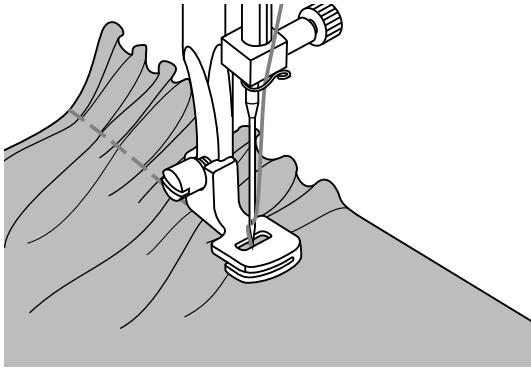

* Le fronceur est un accessoire optionnel. Il n'est pas compris dans la livraison de la machine.

Froncer

Fixer le fronceur et régler la tension du fil en-dessous de 2.

Glisser le tissu à froncer à la droite du pied. Effectuer une ligne de piqûres en laissant avancer le rebord du tissu parallèlement au rebord droit du pied.

Le tissu est ainsi automatiquement froncé. Pour les tissus fins à moyennement épais.

Froncer et coudre sur un autre tissu qui reste plat

Le fronceur est équipé d'une ouverture (semelle double).

Le tissu du dessous peut ainsi être froncé et cousu sur le tissu plat qui avance sous l'ouverture (par exemple, ceinture de jupe).

1. Retirer le support du pied et fixer le fronceur.
2. Glisser le tissu à froncer, endroit tourné vers le haut, sous le pied.
3. Glisser sous l'ouverture du pied, endroit tourné vers le bas, le tissu supérieur (qui n'est pas froncé).
4. Guider les deux tissus comme illustré.

➔ Remarque:

- Définissez l'importance des fronces en effectuant un essai sur 25 cm de tissu, une bordure ou un élastique. Il sera ainsi plus facile d'effectuer les réglages souhaités. Effectuez toujours vos essais sur un reste de tissu de l'ouvrage original dans le sens du droit fil.

Les fronces cousues en diagonale seront plus jolies que celles cousues le long du droit fil.

- Coudre lentement pour mieux maîtriser l'avancement du tissu.

Smocks

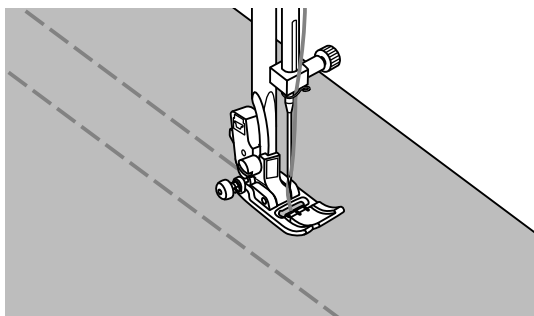

Régler la longueur de point sur 4 mm et relâcher la tension du fil.

Fixer le pied universel et coudre des lignes droites dans un écart de 1 cm sur l'ensemble de la surface.

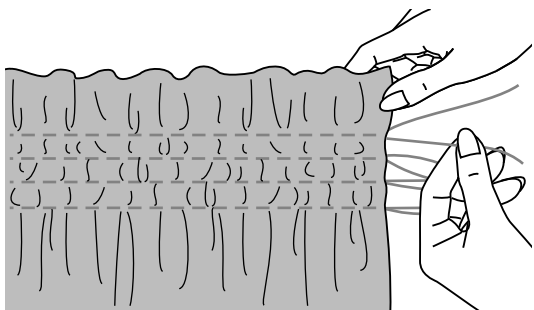

Nouer les fils d'un côté.

Tirer le fil de canette et répartir les plis. Fixer les fils de l'autre côté.

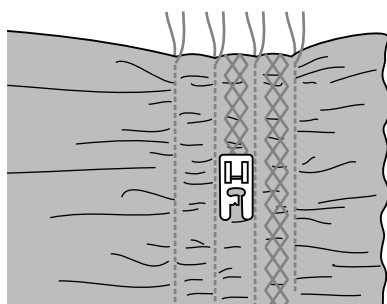

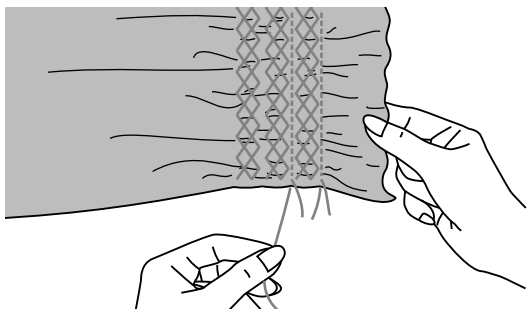

Réduire la tension du fil et coudre, si souhaité, des points décoratifs entre les lignes droites.

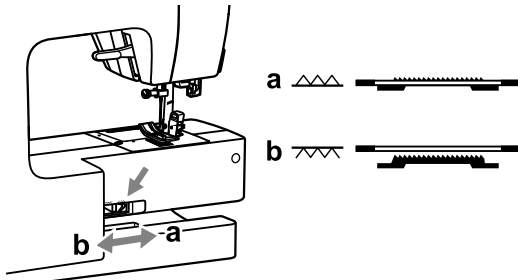
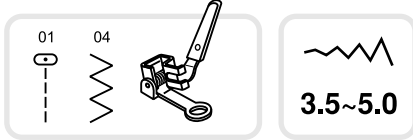

Froncer en tirant les fils des points droits.

Reprisage à mains libres, broderie et monogrammes



Régler la touche de la griffe d'entraînement sur "  " et escamoter la griffe.

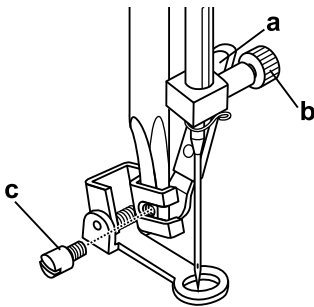

Retirer le support du pied et fixer le pied pour reprisage.
Le levier (a) doit reposer derrière la vis de fixation de l'aiguille (b). Depuis l'arrière, appuyer fortement avec l'index le pied pour reprisage contre le support et visser (c).

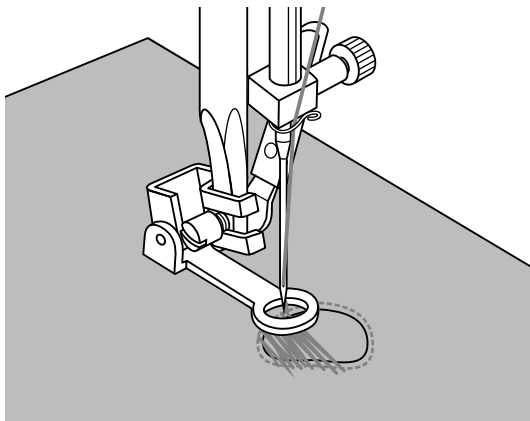

Reprisage

Renforcer tout d'abord le pourtour de l'endroit abîmé.

Coudre ensuite régulièrement la déchirure de gauche à droite sans exercer de pression.

Tourner l'ouvrage de 1/4 et recouvrir la première couche de points. Avancer lentement pour bien recouvrir toute la surface.

➔ Remarque:

Le reprisage à mains libre s'effectue avec la griffe d'entraînement escamotée. L'ouvrage est ainsi dirigé à la main sous l'aiguille. La vitesse de couture et l'avancement du tissu doivent être coordonnés.

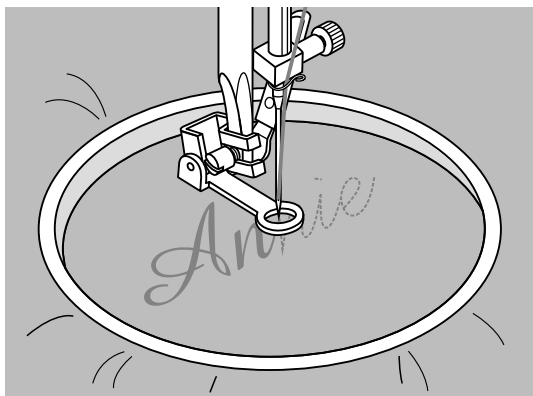
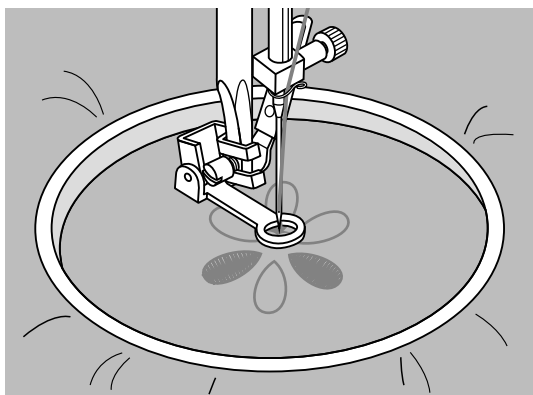
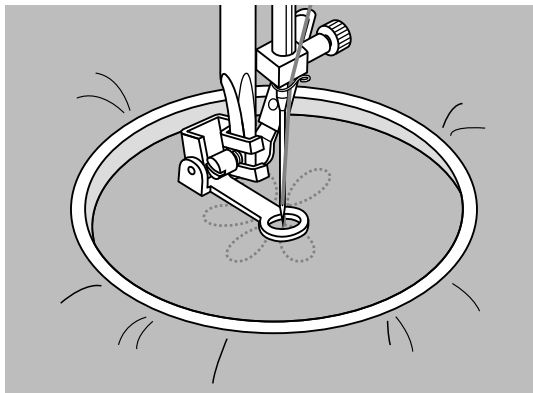

Broderie

Sélectionner le point zigzag et la largeur de point adaptée à l'ouvrage.

Coudre le long du pourtour du motif en bougeant le cadre de broderie de manière adéquate. Travailler à vitesse régulière et recouvrir la surface de l'extérieur vers l'intérieur. Placer les points tout près les uns des autres.

On obtient des points longs via des mouvements rapides du cadre et des points courts via des mouvements lents.

Arrêter la fin de la couture avec quelques points d'arrêt (appuyer sur la touche "arrêt automatique").

Monogrammes

Sélectionner le point zigzag et la largeur de point adaptée à l'ouvrage. Coudre les lettres à vitesse constante.

Arrêter la fin de la couture d'une lettre avec quelques points d'arrêt (appuyer sur la touche "arrêt automatique").

* Le cadre de broderie n'est pas compris dans la livraison de la machine.

Pied de transport supérieur

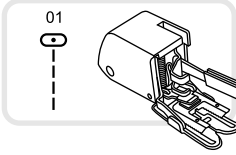

* Le pied de transport supérieur est un accessoire optionnel et n'est pas compris dans la livraison de la machine.

Effectuez toujours une couture d'essai avant d'utiliser ce pied (ne l'utiliser qu'en cas de besoin).

Un pied-de-biche courant facilite l'avancement du tissu et offre une meilleure vue sur l'ouvrage. Cette machine à coudre garantit une excellente qualité de point sur de nombreux genres de tissus: de fins comme le chiffon à épais comme le jean. Le pied de transport supérieur équilibre l'avancement du tissu supérieur et inférieur (également des tissus difficiles). Il est donc idéal pour l'assemblage des tissus à carreaux, à rayures ou à motifs.

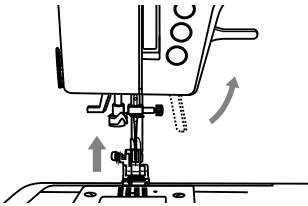

Relever le levier du pied pour remonter la plaque.

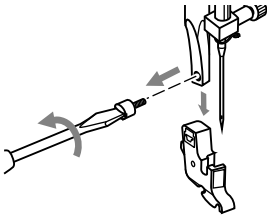

Desserrer complètement la vis de la tige du pied (tourner dans le sens contraire des aiguilles d'une montre) et retirer le support du pied.

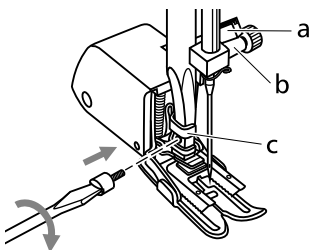

Fixer le pied de transport supérieur comme suit:

- Le bras (a) passe par-dessus la vis de fixation de l'aiguille et de la plaque à aiguille (b).
- Glisser de gauche à droite la tête de fixation en plastique pour bien la placer sur la barre du pied.
- Abaisser la barre du pied.
- Revisser la vis à la barre du pied (dans le sens des aiguilles d'une montre).
- Vérifier les deux vis (aiguille et barre du pied) qui doivent être parfaitement revissées.

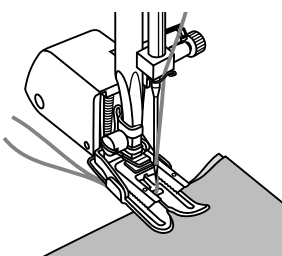

Ramener le fil de canette sur l'endroit et diriger les deux fils vers l'arrière sous le pied.

Renversement de motifs

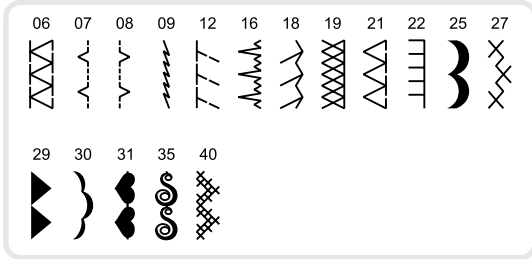

➔ Remarque:

Tous les motifs de point qui peuvent être renversés sont affichés à gauche dans le cadre.

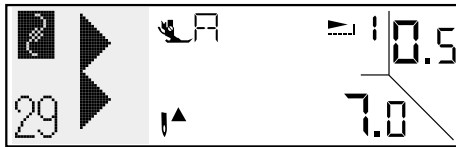

Sélectionner le motif.

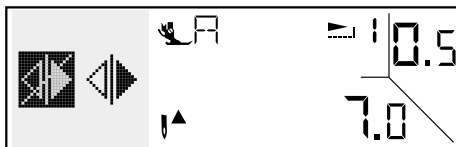

Pour activer la fonction de renversement, appuyer sur la touche Setup "⊕" qui ouvre ce programme.

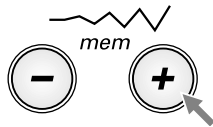

Appuyer sur la touche de réglage de la largeur de point "⊕" pour renverser le motif de point

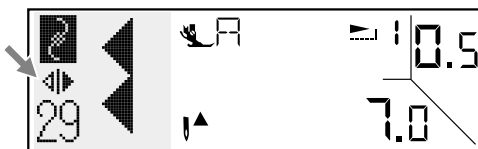

Appuyer une nouvelle fois sur la touche Setup "⊕" pour quitter le programme Setup. Le symbole de l'effet miroir s'affiche sur l'écran.

➔ Remarque:

Les motifs renversés se combinent parfaitement avec d'autres motifs de point.

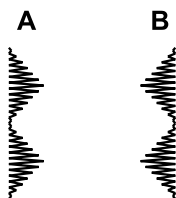

A. Motif de point "normal".

B. Motif de point renversé.

Rallongement de motifs

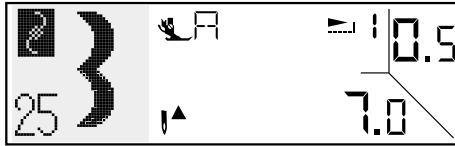
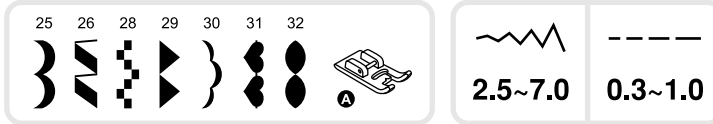

Sélectionner le motif.

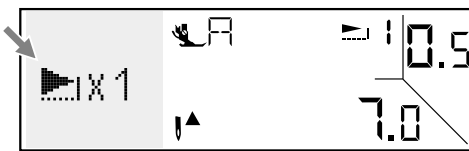

Basculer dans la fonction de rallongement en ouvrant le programme Setup en appuyant sur la touche Setup "⊕" et faire défiler avec "▲" "▼".

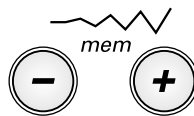

Rallonger le motif avec la touche de réglage de la largeur du point.

La longueur "normale" d'un motif peut être rallongée jusqu'à cinq fois.

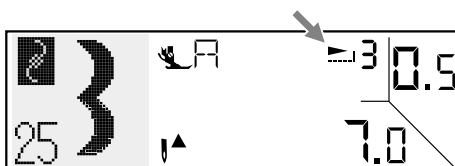
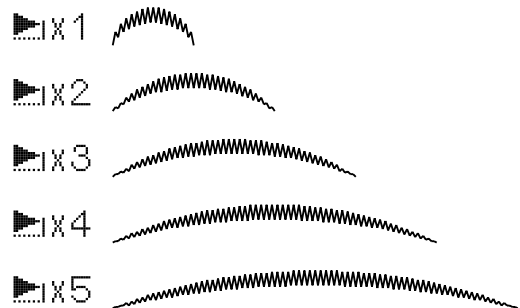

Appuyer une nouvelle fois sur la touche Setup "⊕" pour quitter le programme Setup. Le symbole de rallongement s'affiche sur l'écran.

La modification de la largeur ou longueur de point permet de créer de nouveaux motifs de point.

➔ Remarque:

Les motifs de point 25, 26 et 28-32 peuvent être rallongés et renversés simultanément.

Aiguille jumelée

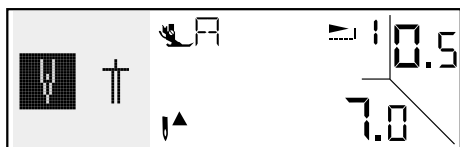
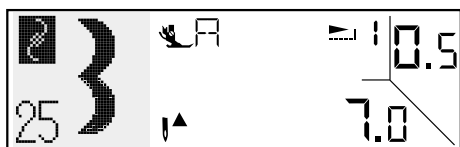
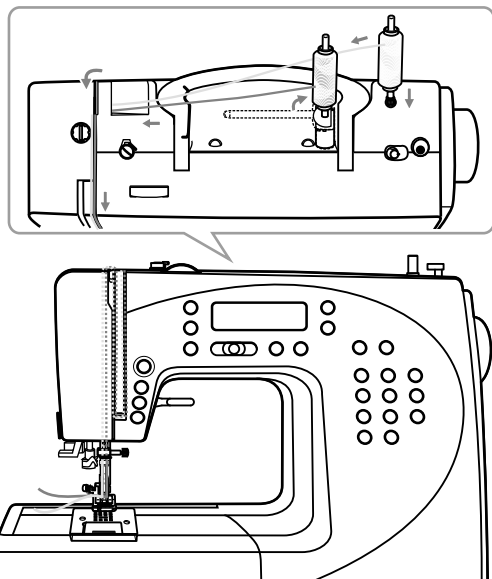
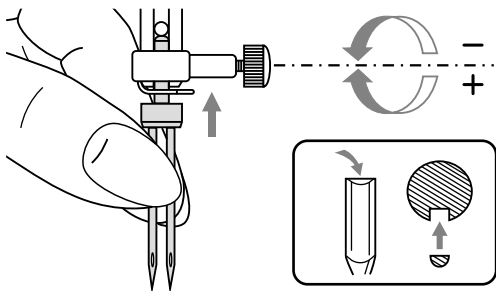

➔ Remarque:

Les aiguilles jumelées sont disponibles séparément et ne sont pas comprises dans la livraison de la machine.

Fixer l'aiguille jumelée.

⚠ Attention:

L'utilisation d'une aiguille jumelée exige toujours l'emploi du pied universel quelle que soit la méthode de couture.

N'utiliser que des aiguilles jumelées avec un écart de 2 mm (no. d'article bernette 502020.62.91).

Repousser légèrement la tige de la bobine (23) et glisser jusqu'à ce qu'elle s'encliquette en position verticale. Commencer l'enfilage comme pour la couture avec une aiguille, c'est-à-dire à partir de la tige horizontale. Enfiler l'aiguille de gauche.

Fixer la deuxième tige de bobine (accessoire compris dans la livraison) dans l'ouverture prévue à cet effet.

Guider le fil comme d'habitude sans l'enfiler dans le guide fil au-dessus de l'aiguille et enfiler l'aiguille de droite.

Enfiler chaque aiguille séparément.

➔ Remarque:

Les deux fils d'une aiguille jumelée doivent être de même épaisseur, leur couleur peut cependant différer.

Sélectionner le motif.

➔ Remarque:

Les motifs de point 10 et 45-55 ne peuvent pas être cousus avec une aiguille jumelée.

Ouvrir le programme Setup en appuyant sur la touche Setup "⊕". Faire défiler ensuite avec les touches de défilement "⬆" "⬇" et sélectionner la fonction de l'aiguille jumelée.

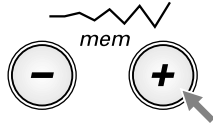

Activer la fonction de l'aiguille jumelée en appuyant sur la touche de réglage de la largeur de point "⊕".

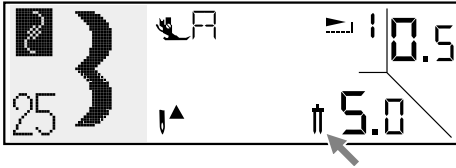

Appuyer une nouvelle fois sur la touche Setup "⊕" pour quitter le programme. Le symbole de l'aiguille jumelée s'affiche maintenant sur l'écran et la machine réduit automatiquement la largeur de point.

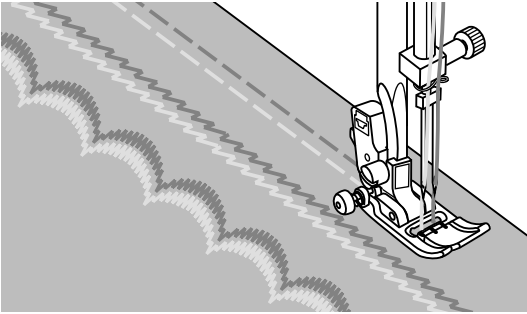

Deux lignes de points parallèles sont ainsi cousues en même temps.

➔ Remarque:

La couture avec une aiguille jumelée exige de réduire la vitesse de couture pour garantir un beau résultat.

Fonctions d'aide

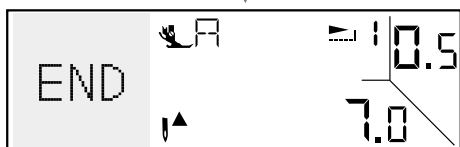
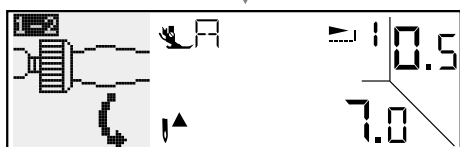
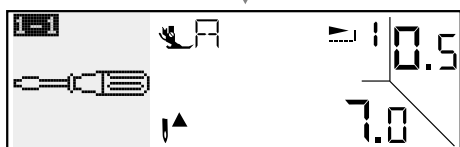
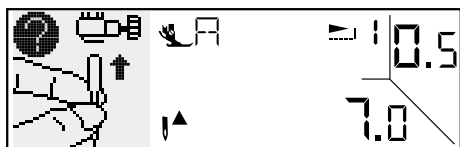
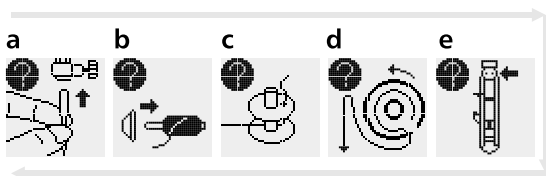
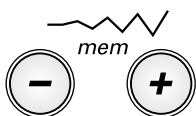
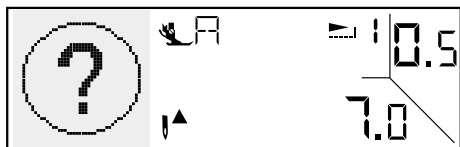

De nombreux thèmes sur les commandes de la machine à coudre peuvent être

Ouvrir le programme Setup en appuyant sur la touche Setup "⬢". Faire défiler ensuite avec la touche de défilement "⬆ ⬇" et sélectionner la fonction d'aide.

Sélectionner le thème d'aide souhaité avec la touche de réglage de la largeur de point.

- Changer l'aiguille
- Enfiler le fil supérieur
- Embobiner la canette
- Poser la canette
- Coudre une boutonnière

Le thème choisi s'affiche et les directives suivent dans les 2 secondes.

Appuyer sur la touche de réglage de la longueur de point pour arrêter le défilement automatique des directives.

Appuyer sur la touche de réglage de la largeur de point "⊕" pour passer au thème suivant ou retourner au thème précédent avec la touche de réglage de la longueur de point "⊖".

Quitter le mode d'aide:

- Appuyer sur la touche de réglage de la largeur de point pour sélectionner un autre thème d'aide.
- Sélectionner une autre fonction Setup avec la touche de défilement.
- Quitter le programme Setup en appuyant sur la touche Setup et retourner dans le mode couture.

Remarques particulières

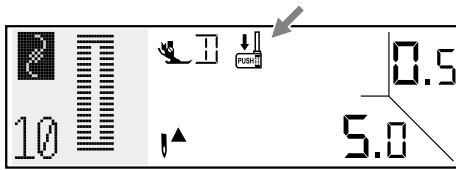

Affichage du symbole des directives

Abaisser le pied pour boutonnière

Le symbole "  " s'affiche sur l'écran quand vous sélectionnez le programme de reprisage ou de boutonnière. Il vous rappelle d'abaisser le levier du pied pour boutonnière.

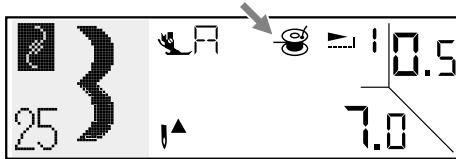

Bobinage

Ce symbole s'affiche sur l'écran dès que la fonction de bobinage est activée (la tige se trouve en position verticale).

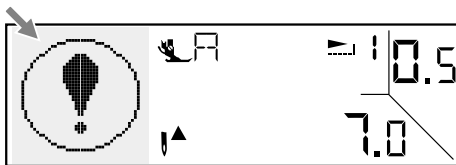

Symbole de mise en garde

Problème

Le point d'exclamation indique que le fil s'est enroulé ou coincé et que l'axe du volant est bloqué.

Résoudre le problème en consultant la "maîtrise des pannes" des pages 72/73.

Dès que le problème est résolu, la machine poursuit la couture.



Signal acoustique

- Fonctionnement parfait : 1 bip
- Fonctionnement défectueux : trois bips courts
- Panne ou blocage : bips courts pendant 8 secondes

Indique que le fil s'est enroulé ou coincé et que l'axe du volant est bloqué.

Résoudre le problème en consultant la "maîtrise des pannes" des pages 72/73. Dès que le problème est résolu, la machine poursuit la couture.

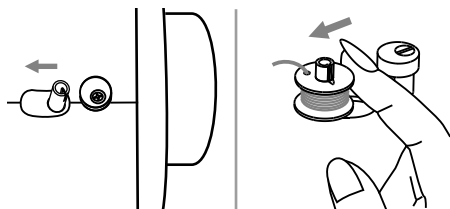

Repousser la tige de la canette vers la gauche

3 bips retentissent (mise en garde) quand vous appuyez sur des touches de la machine, quand la canette est remplie ou que la tige de la canette se trouve à droite. Repousser la tige de la canette vers la gauche.

⚠ Attention:

Si le fil s'est coincé dans le crochet et empêche l'aiguille de se mouvoir et que vous activez la pédale, la fonction de surveillance se déclenche et la machine à coudre s'arrête. Déclenchez et réenclenchez la machine pour poursuivre votre travail. La machine démarre avec la sélection directe et le motif de point 1.

➔ Remarque:

Si le problème persiste, adressez-vous à votre concessionnaire.

Tonalité

Ouvrir le programme Setup avec la touche Setup "⊕".

Faire défiler ensuite avec la touche "⤴ ⤵" et sélectionner la fonction du son.

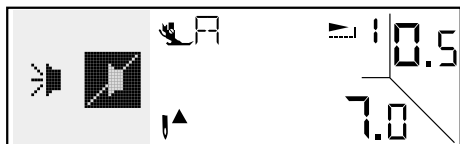
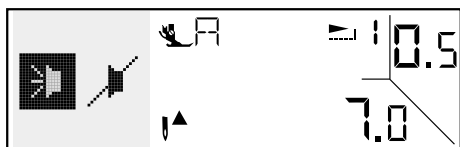

Appuyer sur la touche de réglage de la largeur de point "⊕" ou longueur de point "⊖" pour sélectionner ce mode.

Sélectionner le mode souhaité : tonalité active "⤴" ou tonalité désactivée "⤵".

Appuyer une nouvelle fois sur la touche Setup "⊕" pour enregistrer les réglages et quitter le programme Setup.

Mémoire

La fonction de la mémoire permet de combiner plusieurs motifs de point et de créer ainsi un nouveau motif. Ces combinaisons peuvent être enregistrées et réutilisées. Elles ne seront pas effacées quand la machine est déclenchée.

Remarque:

- La machine possède 30 emplacements mémoire.
- Plusieurs motifs de point peuvent être combinés/ajoutés via les numéros ou l'alphabet.
- Les motifs de point 10 et 45-55 ne peuvent pas être enregistrés.
- Les touches de l'arrêt de l'aiguille en haut/en bas et la touche de marche en arrière ne peuvent pas être activées pendant la couture des motifs de point enregistrés dans la mémoire.

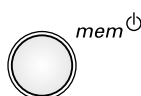
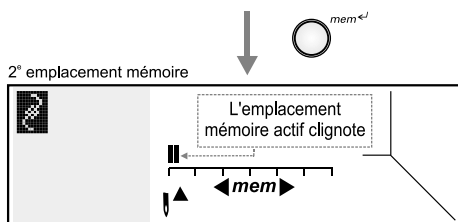
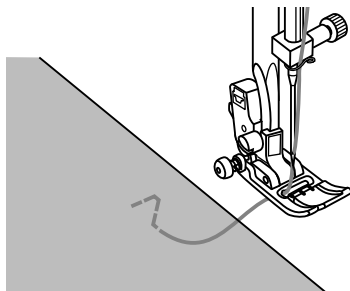
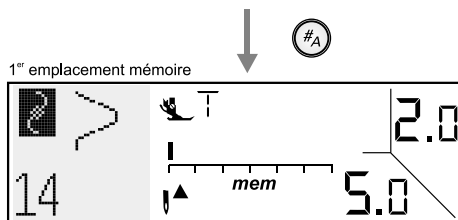
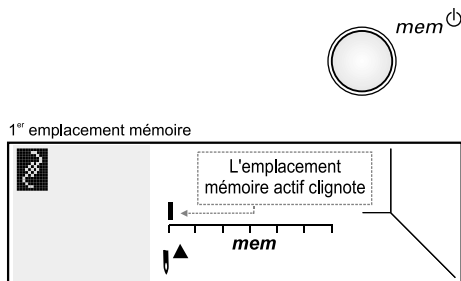

Introduire une suite de motifs de point

Appuyer sur la touche de la mémoire pour basculer dans le mode mémoire et enregistrer des combinaisons de polices/chiffres et/ou de points décoratifs.

Appuyer sur la touche de sélection du mode pour sélectionner via la catégorie des motifs "A" ou via l'écran "A".

Appuyez sur le numéro du motif de point souhaité (par ex. 14) ou sélectionnez-le via la touche de défilement. Le motif de point sélectionné s'affiche sur l'écran.

Remarque:

Avant d'appuyer sur la touche d'entrée:

- Modifier si nécessaire les réglages du motif de point sélectionné, par exemple, longueur de point, largeur de point, renversement ou rallongement.
- Il est possible d'effectuer une couture d'essai du motif mémorisé affiché sur l'écran en appuyant sur la touche marche/arrêt ou la pédale. La machine s'arrête automatiquement à la fin de la couture.

Appuyez ensuite sur la touche d'entrée et allez sur l'emplacement suivant.

Répétez ces étapes pour enregistrer d'autres motifs dans la mémoire. L'affichage du remplissage de la mémoire vous indique dans quel emplacement mémoire vous vous trouvez. Chaque barre du diagramme montre un emplacement mémoire.

Pour quitter la mémoire, appuyez sur le mode mémoire et basculez sur la dernière catégorie de points sélectionnée.

Mode de recherche dans la mémoire

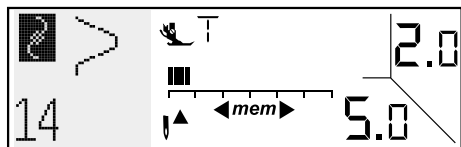

Mode de traitement

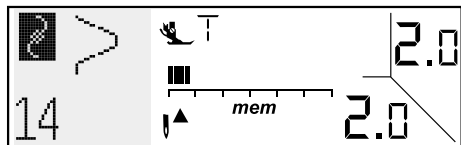

Basculer entre le mode de recherche dans la mémoire et le mode de traitement

Les touches de réglage de la largeur de point possèdent deux fonctions dans le mode mémoire: le réglage de la largeur de point ainsi que la navigation au sein de la mémoire. Observez les flèches de défilement sur l'écran.

- Flèche activée: " ◀mem▶ " mode de recherche dans la mémoire
- Aucune flèche: " mem " mode de traitement dans la mémoire

La touche d'entrée permet de basculer d'un mode à l'autre.

Rechercher un motif enregistré et le coudre

Appuyer sur la touche mémoire pour basculer dans le mode de la mémoire. Le premier emplacement mémoire s'affiche sur l'écran.

(* L'emplacement mémoire actif clignote).

Premier emplacement mémoire

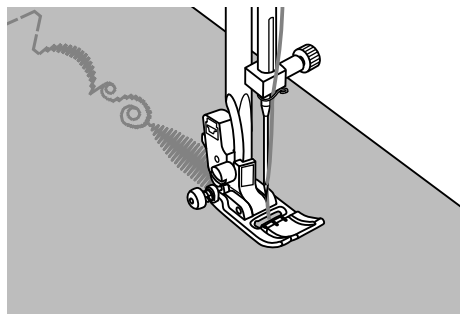
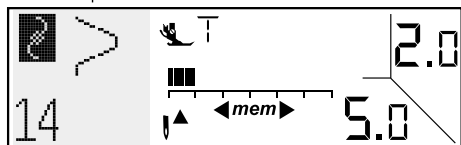

Appuyer sur la touche marche/arrêt ou la pédale pour commencer la couture.

L'affichage de l'emplacement mémoire clignotant avance simultanément sur l'écran avec le déroulement de la couture du motif.

➔ Remarque:

- Si un emplacement mémoire vide s'affiche sur l'écran, la machine commence à coudre le premier motif.
- Si un emplacement mémoire défini s'affiche sur l'écran, la machine commence à coudre ce motif.

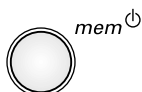

Pour quitter la mémoire, appuyez sur le mode mémoire et basculez sur la dernière catégorie de points sélectionnée.

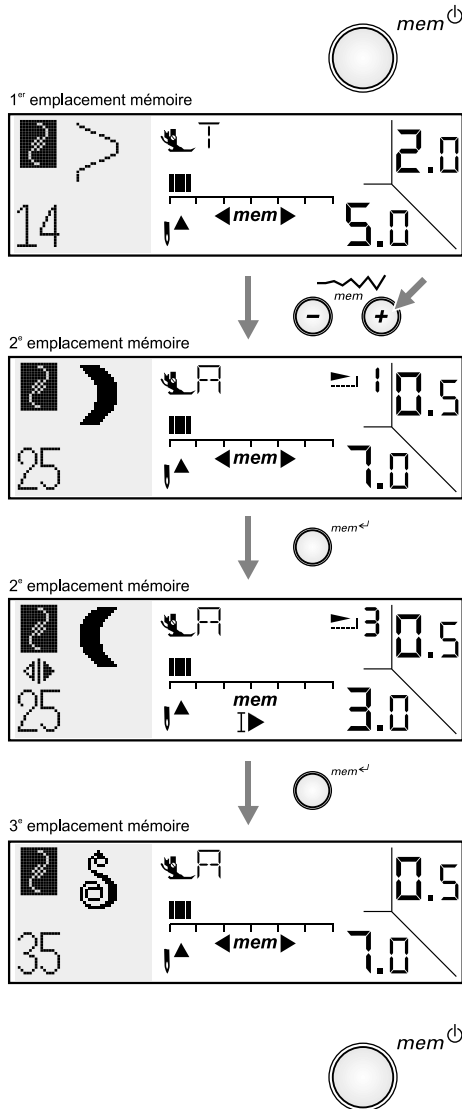

Modifier des motifs de point enregistrés

Appuyer sur la touche mémoire pour basculer dans le mode de la mémoire. Le premier emplacement mémoire s'affiche sur l'écran.
 (* L'emplacement mémoire actif clignote).

Visualiser les réglages en allant sur l'emplacement mémoire à l'aide de la touche de réglage de la largeur de point.

Appuyer sur la touche d'entrée pour modifier les réglages mémorisés (longueur de point, largeur de point, renversement, rallongement, arrêt automatique, fonction de l'aiguille jumelée).

Appuyer une nouvelle fois sur la touche d'entrée pour enregistrer ces modifications et retourner dans le mode de recherche dans la mémoire.

Pour quitter la mémoire, appuyez sur le mode mémoire et basculez sur la dernière catégorie de points sélectionnée.

Fonction de l'aiguille jumelée dans le mode mémoire

- Seuls les motifs standards peuvent être cousus avec une aiguille jumelée. Si le motif est composé d'une lettre ou d'un chiffre, la fonction de l'aiguille jumelée est bloquée.
- Si la fonction de l'aiguille jumelée est activée, aucune lettre ou chiffre ne peut être programmé dans la mémoire.
- Si un motif de point avec la fonction de l'aiguille jumelée est enregistré dans la mémoire au sein d'une suite de motifs, cette fonction et la limitation de la largeur de point est activée pour l'ensemble des motifs.

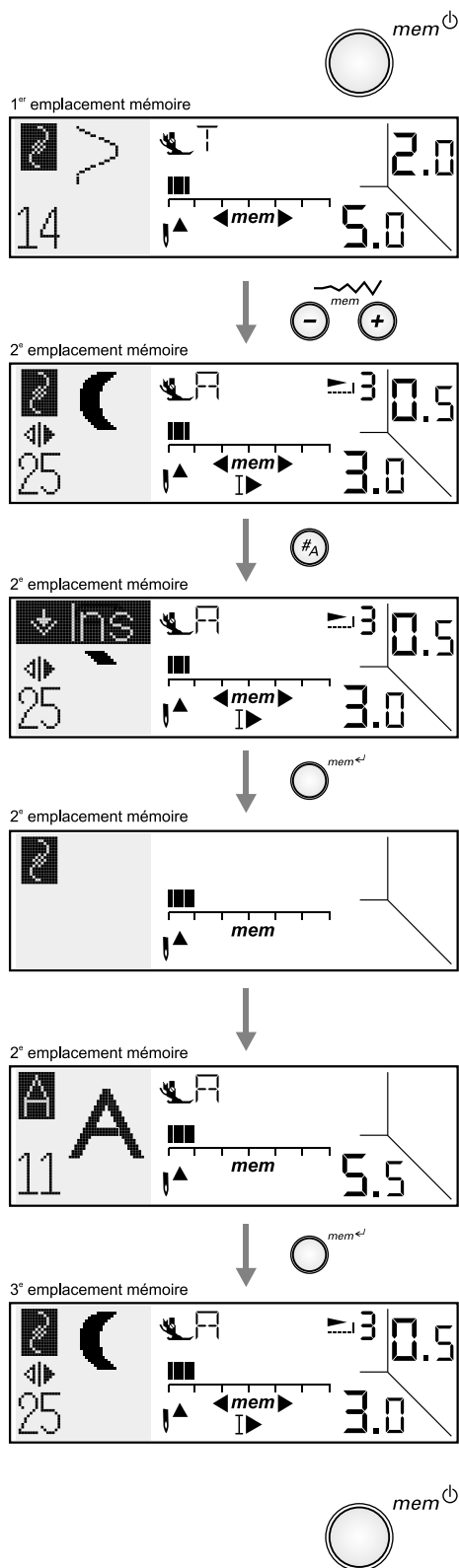

Ajouter d'autres motifs de point

Appuyer sur la touche mémoire pour basculer dans le mode de la mémoire. Le premier emplacement mémoire s'affiche sur l'écran. (* L'emplacement mémoire actif clignote).

Aller sur l'emplacement souhaité à l'aide de la touche de réglage de la largeur de point.

Appuyer plusieurs fois sur la touche de la catégorie de sélection des points jusqu'à ce

Appuyer sur la touche d'entrée pour ajouter un emplacement vide à cet endroit. Tous les motifs du haut se déplacent d'une position en avant.

Si le deuxième emplacement mémoire est sélectionné, le motif initial enregistré se déplace de la deuxième à la troisième place.

Appuyez sur le numéro du motif de point souhaité ou sélectionnez-le via la touche de défilement.

Appuyer une nouvelle fois sur la touche d'entrée pour enregistrer ces modifications et retourner dans le mode de recherche dans la mémoire. Aller ensuite sur le prochain emplacement mémoire à modifier.

Pour quitter la mémoire, appuyez sur le mode mémoire et basculez sur la dernière catégorie de points sélectionnée.

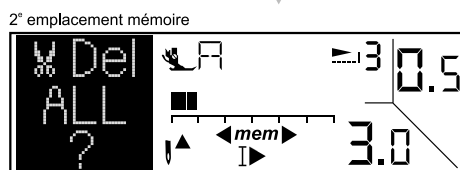
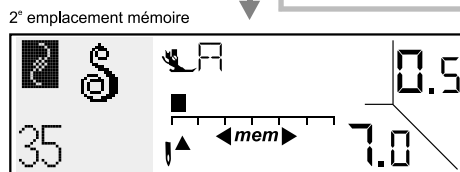
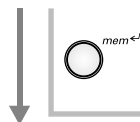
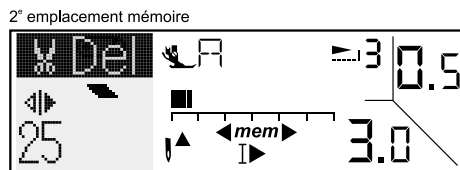
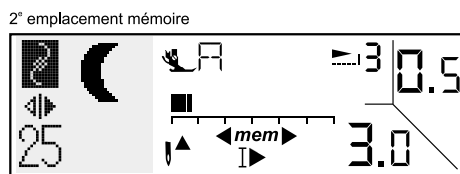
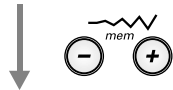
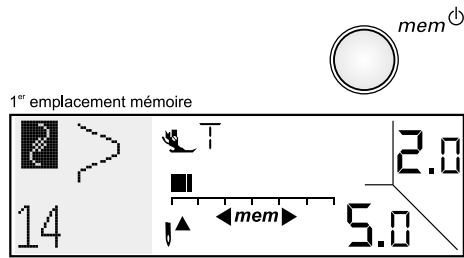

Effacer un motif de point

Appuyer sur la touche mémoire pour basculer dans le mode de la mémoire. Le premier emplacement mémoire s'affiche sur l'écran.
(* L'emplacement mémoire actif clignote)

Sélectionner le motif de point à effacer à l'aide de la touche de réglage de la largeur de point.

Appuyer plusieurs fois sur la touche de la catégorie de sélection des points jusqu'à ce que la fonction d'annulation s'affiche.

Effacer le motif de point avec la touche d'entrée. Tous les motifs du haut se déplacent d'une position en arrière.

Si tous les motifs de point doivent être effacés, appuyer sur la touche d'entrée pendant trois secondes. L'écran affiche le message "TOUT effacer ?"

Relâcher la touche d'entrée et appuyer une nouvelle fois pour effacer tous les motifs et vider la mémoire.

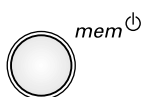
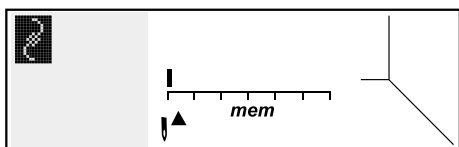
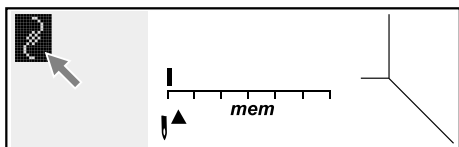
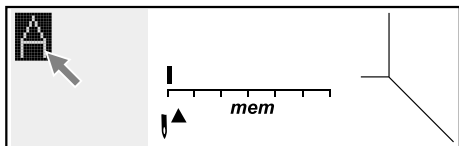

➔ Remarque:

- Si seul l'alphabet est enregistré, l'affichage bascule de nouveau sur l'alphabet après avoir sélectionné "TOUT effacer ?" dans le but d'effacer l'alphabet enregistré.
- Si une association d'alphabet et de points est enregistrée, l'affichage bascule de nouveau sur "Sélection du point après un groupe de chiffres" après avoir sélectionné "TOUT effacer ?" dans le but d'effacer l'alphabet et les points enregistrés.
- Il est possible de quitter la fonction "tout effacer ?" et de retourner sur l'écran précédant en appuyant sur une touche (excepté la touche de la mémoire et d'entrée).

Pour quitter la mémoire, appuyez sur le mode mémoire et basculez sur la dernière catégorie de points sélectionnée.

Nettoyage

⚠ Attention:

Avant toute pose ou tout retrait de pièces ainsi que le nettoyage de la machine, mettre toujours l'interrupteur principal sur "O" et retirer la prise du courant.

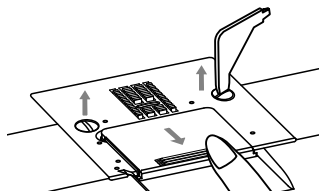

Retirer la plaque à aiguille.
Relever l'aiguille. Retirer le pied. Ouvrir le couvercle, dévisser les deux vis et retirer ensuite la plaque à aiguille.

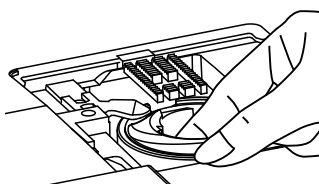

Repousser le support de canette vers la droite, tenir et retirer.

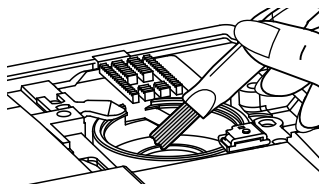

Nettoyer la coursière.

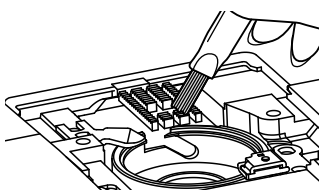

Nettoyer tout d'abord la griffe d'entraînement et le support de canette avec un pinceau et ensuite avec un chiffon secretary.

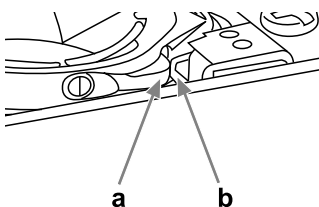

Replacer le support de canette dans la coursière, la pointe du crochet (a) doit reposer contre l'arrêt (b) comme indiqué sur l'illustration. Replacer la plaque à aiguille et visser les deux vis. Replacer la canette. Fermer le couvercle du crochet et fixer le pied.

⚠ Important:

Retirer régulièrement les restes de tissu, de fils et les peluches.
Le système du crochet Drop-in NE DOIT PAS ÊTRE LUBRIFIÉ!
Apportez régulièrement votre machine chez votre concessionnaire pour un service de maintenance.

Changement de l'ampoule LED

Cette machine est équipée d'un éclairage LED qui se caractérise par sa longue durée de vie identique à celle de la machine. Toutefois, si cette ampoule doit être changée, adressez-vous au technicien du service de maintenance.

Maîtrise de pannes

En cas de problème, avant d'apporter votre machine chez votre concessionnaire pour une réparation, veuillez tout d'abord vérifier les points ci-après. Si le problème persiste, contactez votre concessionnaire ou un technicien.

Panne	Causes	Maîtrise des problèmes	Page
Rupture du fil supérieur	1. Erreur d'enfilage.	1. Effectuer un nouvel enfilage.	12
	2. La tension du fil est trop importante.	2. Réduire la tension du fil supérieur. (chiffre inférieur)	16
	3. Le fil est trop épais pour l'aiguille.	3. Utiliser une autre aiguille de la bonne dimension.	20
	4. L'aiguille n'est pas fixée correctement.	4. Retirer l'aiguille et replacer dans la bonne position (le côté plat doit se trouver vers l'arrière).	11
	5. Le fil s'enroule autour de la tige de la bobine.	5. Retirer la bobine et libérer le fil.	12
	6. L'aiguille est abîmée.	6. Remplacer l'aiguille.	11
Rupture du fil de canette	1. La canette n'est pas placée correctement.	1. Retirer/ placer la canette et tirer le fil qui doit se dérouler sans problème.	10
	2. Erreur dans l'enfilage de la canette.	2. Vérifier la canette et le boîtier de canette.	10
	3. Tension excessive du fil de canette.	3. Réduire la tension en suivant les directives du manuel.	16
Mauvaise formation de point	1. L'aiguille n'est pas fixée correctement.	1. Retirer l'aiguille et replacer dans la bonne position (le côté plat doit se trouver vers l'arrière).	11
	2. L'aiguille est abîmée.	2. Remplacer l'aiguille par une neuve.	11
	3. La dimension de l'aiguille ne convient pas.	3. Utiliser une aiguille adaptée au fil supérieur et au tissu.	20
	4. Le pied-de-biche n'est pas fixé correctement.	4. Vérifier et corriger.	28-29
	5. Erreur d'enfilage.	5. Effectuer un nouvel enfilage.	12
	6. Pression du pied-de-biche trop faible.	6. Modifier la pression du pied.	16
L'aiguille se casse	1. L'aiguille est endommagée.	1. Remplacer l'aiguille par une neuve.	11
	2. L'aiguille n'est pas fixée correctement.	2. Replacer l'aiguille dans la bonne position (le côté plat doit se trouver vers l'arrière).	20
	3. Erreur dans le choix du numéro de l'aiguille qui ne convient pas au tissu.	3. Utiliser une aiguille adaptée au fil supérieur et au tissu.	20
	4. Le pied fixé ne convient pas aux travaux de couture entrepris.	4. Fixer le pied qui correspond aux travaux de couture entrepris.	28-29
	5. La vis du support de l'aiguille est dévissée.	5. Resserrer la vis à l'aide du tournevis.	11
	6. Le pied fixé ne convient pas à la couture du motif de point choisi.	6. Fixer le pied adapté à la couture du motif de point choisi.	28-29
	7. Tension du fil supérieur trop importante.	7. Réduire la tension du fil supérieur (chiffre inférieur).	16
Mauvaise formation de point (points trop lâches)	1. Erreur d'enfilage.	1. Vérifier le chemin d'enfilage.	12
	2. Erreur dans l'enfilage de la canette.	2. Enfiler la canette comme illustré.	8
	3. L'aiguille, le tissu et le fil ne sont pas coordonnés.	3. Le numéro de l'aiguille doit être adapté au tissu et fil choisis.	20
	4. Mauvaise tension du fil.	4. Corriger la tension du fil.	16

Panne	Causes	Maîtrise des problèmes	Page
Les coutures ou le tissu froncent	1. L'aiguille est trop épaisse pour le tissu.	1. Choisir un numéro inférieur d'aiguille	20
	2. Erreur dans la longueur de point	2. Adapter la longueur de point	25
	3. Tension du fil supérieur trop importante.	3. Réduire la tension du fil.	16
Les coutures ou le tissu froncent	1. La tension du fil est trop importante.	1. Réduire la tension du fil.	16
	2. Erreur d'enfilage du fil supérieur.	2. Réenfiler le fil.	12
	3. L'aiguille est trop épaisse pour le tissu.	3. Utiliser une aiguille adaptée au fil supérieur et au tissu.	20
	4. Les points sont trop longs pour le tissu.	4. Réduire la longueur du point.	25
	5. Erreur dans le réglage de la pression du pied.	5. Modifier la pression du pied.	16
Motifs de point décalés	1. Le pied fixé ne convient pas aux travaux de couture entrepris.	1. Fixer le pied qui correspond aux travaux de couture entrepris.	28-29
	2. La tension du fil est trop importante.	2. Réduire la tension du fil.	16
La machine se bloque	1. Le fil est bloqué dans le crochet.	Retirer le fil supérieur et de canette. Bouger le volant d'avant en arrière et retirer les restes de fil.	71
	2. La griffe d'entraînement est remplies de peluches.		
La machine fait de bruits	1. Le crochet ou la plaque à aiguille sont remplis de peluches.	1. Nettoyer le crochet et la griffe d'entraînement en suivant les directives.	71
	2. L'aiguille est abîmée.	2. Remplacer l'aiguille par une neuve.	11
	3. Le moteur ronronne.	3. Ce bruit est normal.	--
	4. Le fil est bloqué dans le crochet.	Retirer le fil supérieur et de canette. Bouger le volant d'avant en arrière et retirer les restes de fil.	71
	5. Le pied est mal fixé.		
Mauvaise formation des point, mauvais avancement de l'ouvrage	1. Un fil de mauvaise qualité a été choisi.	1. Utiliser un fil de bonne qualité.	20
	2. Erreur dans l'enfilage de la canette.	2. Retirer la canette, réenfiler et replacer correctement dans le boîtier de canette.	71
	3. Le tissu tire.	3. Ne pas pousser ou tirer l'ouvrage pendant la couture. La griffe d'entraînement fait avancer le tissu, il est inutile d'aider.	--
La machine se bloque	1. La machine n'est pas mise sous tension.	1. Enclencher la machine.	6
	2. La machine n'est pas mise sous tension.	2. Insérer le câble et connecter la machine au réseau.	6

bernette
sublime

FR - 07/2013
502020.84.29 / 021D1E0304
© BERNINA International AG
Steckborn CH, www.bernina.com



For more information visit
www.mybernette.com