

bernette
sublime

my
city

my
bernette



Rome 8

Upute za rad

Važni sigurnosni propisi

Kod korištenja jednog električnog uređaja moramo paziti na sljedeće sigurnosne mjere:

Prije nego počnete koristiti stroj obavezno pročitajte sve sigurnosne mjere. Čuvajte ove upute za rad na jednom sigurnom mjestu u blizini stroja. Upute za rad uvijek imajte uz stroj i zajedno uručite, kada stroj koristi treća osoba.

OPASNOST

Za obranu od električnog udara:

1. Šivaći stroj nemojte nikada ostavljati bez nadzora, kada je stroj priključen na električnu mrežu.
2. Nakon korištenja i prije čišćenja moramo stroj uvijek isključiti iz električne mreže.

UPOZORENJA

Radi izbjegavanja opekotina, vatre, električnog udara ili ozljeđivanja osoba:

1. Osobe (uključujući djecu), koja zbog svoje psihičke, senzorske ili duhovne sposobnosti ili svojeg neiskustva ili nepoznavanja nisu u stanju stroj sigurno koristiti, ne bi smjeli ovaj uređaj koristiti bez nadzora ili uputa odgovorne osobe.
2. Nemojte dozvoljavati da se stroj koristi kao igračka. Povećanu opreznost trebamo imati kada su djeca u blizini ili da stroj ne koriste djeca.
3. Stroj treba koristiti samo na način kako je to u ovom priručniku objašnjeno. Alat i pribor koji koristite, smije biti samo onaj koji preporučuje proizvođač i naveden je u ovom priručniku.
4. Nadgledajte djecu, kako bi bili sigurni da se ne igraju sa ovim strojem.
5. Nikada nemojte koristiti ovaj stroj u slučajevima kada je oštećena žica ili utikač, ukoliko stroj ne radi propisno, ukoliko je pao na pod i ošteti se, te ukoliko je pao u vodu. Stroj odvezite u najbliži ovlaštenu servis gdje će biti stručno pregledan, popravljen te će se mehanički i električno podešen.
6. Nikada nemojte koristiti ovaj stroj ukoliko je bilo koji od zračnih izlaza blokiran. Pazite na to da su ventilacijski otvori šivaćeg stroja i nožne kontrole slobodni od nečistoća, prašine ili da se na njima ne skuplja slobodna prašina.
7. Držite prste podalje od svih pokretnih dijelova stroja. Pogotovo se treba pripaziti prilikom rada oko igle koja je umetnuta u šivaći stroj.
8. Koristite samo originalne ubodne pločice. Jedna kriva ubodna pločica može dovesti do puknuća igle.
9. Ne koristite savinute i tupe igle.
10. Za vrijeme dok šivate ne smijete tkaninu povlačiti ili trkati. To može dovesti do puknuća igle.
11. Šivaći stroj isključujemo ("O") kod radova u području igle, kao npr. uvođenje konca, izmjena igle, izmjena donjeg konca, zamjena stopice ili slično.
12. Kod odstranjivanja poklopaca stroja, prilikom uljenja ili kod drugih radnji koje smo naveli u ovom priručniku, obavezno morate stroj isključiti iz naponske mreže.
13. Ne stavljajte strane predmete u otvore stroja.
14. Šivaći stroj ne koristite na otvorenome.
15. Šivaći stroj ne koristite na mjestima gdje se upotrebljavaju proizvodi poput sprejeva ili kisika.
16. Kako bi ugasil stroj, moramo glavni prekidač postaviti na ("O") i izvući utikač iz utičnice.

17. Kod razdvajanja utikača od utičnice moramo paziti da povlačimo za utikač a ne za kabel.
18. Ako je oštećen kabel koji je čvrsto priključen na reostat, moramo reostat odneti u ovlašteni servis na popravak kod stručne osobe ili najbolje kupiti kompletan novi nožni reostat.
19. Nikada nemojte stavljati neke predmete na nožni reostat.
20. Jačina buke kod normalne upotrebe stroja iznosi nešto manje od 70dB(A).
21. Ovaj stroj je duplo izoliran. Koristite samo originalne rezervne dijelove. Pogledajte uputstva za održavanje dvostruko izoliranih proizvoda.

ODRŽAVANJE DVOSTRUKO IZOLIRANIH PROIZVODA

U dvostruko-izoliranom proizvodu, ugrađena su dva sustava izolacije umjesto uzemljenja. Nikakva sredstva za uzemljenje nisu pripojena dvostruko-izoliranom proizvodu, niti se takva sredstva za uzemljenje trebaju pripojiti proizvodu. Održavanje dvostruko-izoliranih proizvoda zahtijevaju izuzetan oprez i znanje o sustavu i treba biti obavljeno samo od strane kvalificiranog servisnog osoblja. Rezervni dijelovi za dvostruko-izolirani proizvod moraju biti istovjetni s dijelovima u proizvodu. Dvostruko-izolirani proizvod je označen riječima "DOUBLE INSULATION" ili "DOUBLE INSULATED".

Ovaj znak  može biti također naznačen na ovom proizvodu.

PAŽLJIVO SAČUVAJTE OVE UPUTE ZA RAD

Ovaj stroj je namjenjen za korištenje isključivo u kućanstvu.

ZAŠTITA OKOLIŠA



BERNINA posvećuje veliku pažnju na zaštitu okoliša. Mi se zalažemo za stalno povećanje dijelova u našim proizvodima koji odgovaraju zaštiti okoliša na taj način da neprekidno napredujemo u proizvodnoj tehnologiji.

Ako proizvod više nije u upotrebi, molimo Vas da ga odstranite prema pravilima o zaštiti okoliša nacionalnih smjerovnih crta. Nemojte odbaciti proizvod u koš za smeće Vašeg domaćinstva. U slučaju dvojbe, molimo da potražite savjet kod Vašeg distributera.

LED-zračenje

Sa optičkim instrumentima ne gledajte u direktno svjetlo!
Proizvod je klase 1 M LED

Sigurnosni propisi	1	Osnovne tehnike šivanja	31
Sadržaj	3	Praktični savjeti	31
Pregled	4	Ravni ubodi i iglene pozicije	33
Detalji šivaćeg stroja	4	Cik-cak	33
Pribor	5	Stretch-elastični bod	34
Podešavanja šivaćeg stroja	6	Endlani bod	35
Priključenje stroja na naponsku mrežu	6	Slijepi porub	36
Reostat	6	Našivanje gumba	37
Šivaći stol	7	Šivanje rupica	38
Ladica za kratke upute i šivaće stopice	7	Šivanje omči/otvora	41
Namatanje donjeg konca	8	Program za štopanje/krpanje	42
Umetanje špulice	10	Postavljanje patent zatvarača einsetzen	44
Umetanje igle	11	Stopica za skriveni zatvarač	46
Udijevanje gornjeg konca	12	Šivanje uskogobičnog ruba	47
Autom. Uvođač konca	14	Našivanje konca	48
Podizanje donjeg konca	15	SATIN ukrasni / dekorativni bodovi	49
Rezač konca	15	Quiltanje	50
Napetost konca	16	Fagotten (Hohl-porub)	52
Podešavanje pritiska na šivaću stopicu	16	Feston porub	52
Izmjena šivaće stopice	17	Nabiranje	53
Druga visina šivaće stopice	18	Smoke-nabiranje	54
Transporter spustiti/podignuti	18	Slobodno-ručno štopanje, štikanje i monogrami	55
Podešavanje ubodnog balansa	19	Stopica sa gornjim transportom	57
Važne šivaće informacije	20	Dodatne funkcije	58
Igla-, tkanina- i tabela konaca	20	Preslikati ubodnu mustru	58
Primjena šivaćih stopica: pregled	21	Produljiti ubodnu mustru	59
Ekran	22	Dvo-igla	60
Informacije na LCD ekranu	22	Pomoć-funkcije	62
Rukovanje	23	Sigurnosne napomene	63
Pregled tipki	23	Zvučni ton	64
Tipke za sveopće funkcije	24	Memorija	65
Tipke za posebne funkcije	26	Održavanje	71
Ubodne mustre- pregled	28	Čišćenje	71
		Izmjena LED-lampice/šivaće svjetlo	71
		Sačuvati se od smetnji	72
		Sačuvati se od smetnji: pregled	72

Detalji šivaćeg stroja

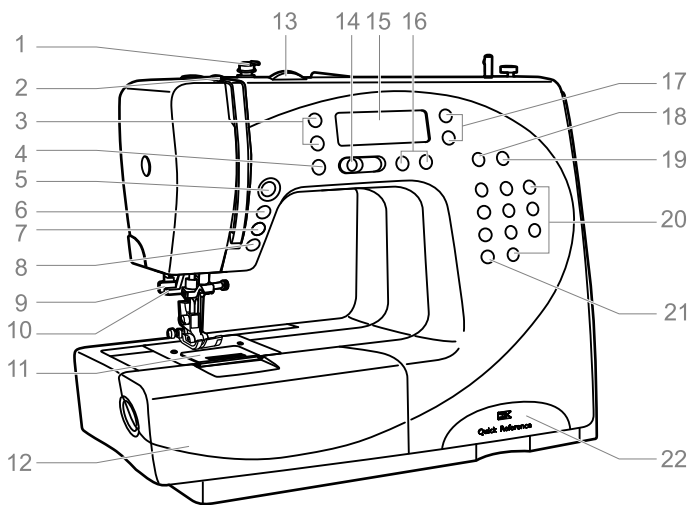



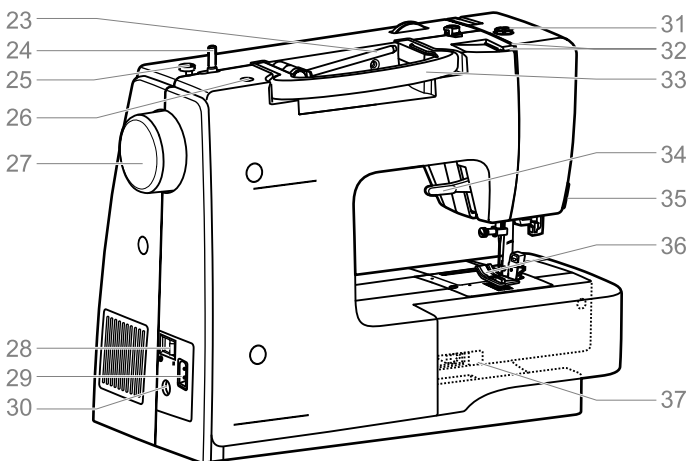





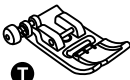

1. Vodilica za špulanje/ prednapinjač
2. Davač konca
3. Tipke za skroliranje
4. Setup-tipka
5. Start/Stop-tipka
6. Igljeni stop gore/ dolje
7. Autom. zašivanje i pojedinačno ponavljanje
8. Tipka za šivanje unazad
9. Jedno-potezna rupica
10. Automatski uvođač konca
11. Ubodna pločica
12. Šivaći stol i ladica za pribor
13. Regulator napetosti-podesivi gumb
14. Regulator brzine stroja
15. LCD-ekranski prikaz
16. Gumbi za podešavanje širine boda i pregledavanje sadržaja memorije
17. Gumbi za podešavanje duljine boda
18. Tipka za unos
19. Memorija-tipka
20. Brojčane tipke za direktan odabir boda
21. Izbor ubodna kategorije
22. Ladica za kratke upute i šivaće stopice

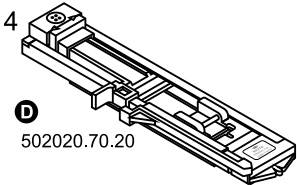

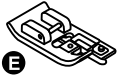
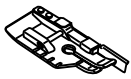
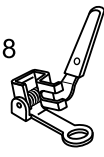

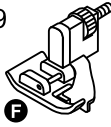
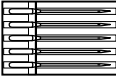
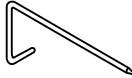
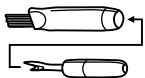

23. Stalak za konac
24. Špuler za namatanje konca
25. Stoper špulera
26. Otvor za drugi stalak za konac
27. Zamašnjak
28. Glavni prekidač
29. Priključak za naponski kabel
30. Priključak za nožni reostat
31. Pritisak na šivaću stopicu
32. Vodilica gornjeg konca
33. Rukohvat
34. Poluga za podizanje šivaće stopice
35. Rezač konca
36. Šivaća stopica
37. Poluga za spuštanje transportera

Pribor

Standardni

- | | | | | |
|--|--|--|---|--|
| 1

502020.69.03 | 2

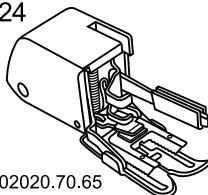
502020.59.99 | 3

502020.59.98 | 4

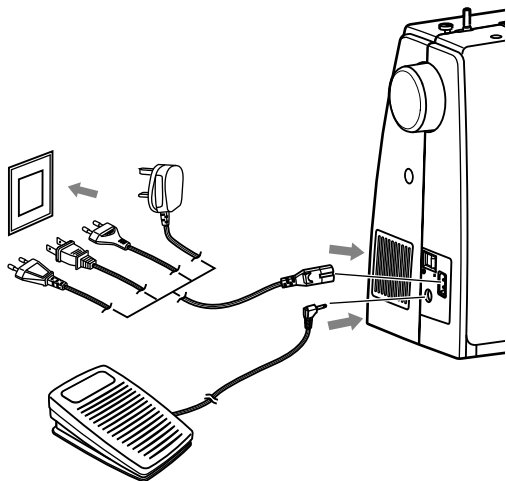
502020.70.20 | 1. Višenamjenska stopca (T) |
| 5

502020.60.06 | 6

502020.73.08 | 7

502020.70.52 | 8

502020.80.84 | 2. Stopica za šivanje zatvarača (I) |
| 10

502020.59.26 | 11

502020.59.27 | 12

502020.59.23 | 9

502020.60.09 | 3. Stopica za našivanje gumbi |
| 15

502020.66.01 | 16

502020.70.87 | 17

502020.59.21 | 14

502020.70.88 | 4. Stopica za šivanje rupica (D) |
| | | | | 5. Stopica za šitkanje (A) |
| | | | | 6. Stopica za endlanje (E) |
| | | | | 7. 1/4"-stopica za Quiltanje i ravno šivanje |
| | | | | 8. Stopica za slobodno-ručno šitkanje i krpanje |
| | | | | 9. Stopica za šivanje slijepog boda (F) |
| | | | | 10. Držać špule za stalak konca (veliki) |
| | | | | 11. Držać špule za stalak konca (mali) |
| | | | | 12. Špulice za konac (3 kom.) |
| | | | | 13. Filc-podložak za špulu konca |
| | | | | 14. Drugi stalak za konac |
| | | | | 15. Set rezervnih igli (5 igli) |
| | | | | 16. Rubno ravnalo |
| | | | | 17. Kist za čišćenje stroja, nož za rezanje rupica |
| | | | | 18. L-odvijač |

Dodatni pribor (mora se naknadno dokupiti)

- | | | | | |
|---|---|---|---|--|
| 19

502020.60.10 | 20

502020.60.05 | 21

502020.70.53 | 22

502020.60.01 | 19. Stopica za običan porub (K) |
| 23

502020.62.91 | 24

502020.70.65 | | | 20. Kordel stopica (M) |
| | | | | 21. Stopica za šivanje skrivenih zatvarača |
| | | | | 22. Stopica za nabiranje |
| | | | | 23. Dvo-igla |
| | | | | 24. Stopica sa gornjim transportom |

Priključenje stroja na naponsku mrežu



Prije nego priključite šivaći stroj u naponsku mrežu, provjerite dali se poklapaju vrijednosti na pločici sa vanjske desne strane stroja sa naponom i frekvencijom vaše naponske mreže.

Postavite šivaći stroj na jedan stabilan stol.

1. Utikač (2-pola) mrežnog priključnog kabela utaknite u utičnicu na šivaćem stroju.
2. Mrežni utikač utaknite u naponsku utičnicu na zidu.
3. Glavni prekidač postavite na "ON" (uključeno).
4. Šivaće svjetlo počinje goriti kad se uključi stroj. switch is turned on.

Pažnja:

Stroj mora UVIJEK biti isključen (na "O") i utikač odstranjen iz naponske utičnice sa zida, kada stroj nije u funkciji ili kada se mijenjaju neki dijelovi kao npr. žaruljica.

Reostat

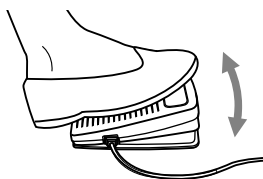

Utaknite kod isključenog stroja, kabel od nožnog reostata u odgovarajuću utičnicu na šivaćem stroju.

Uključite stroj, zatim polagano pritisnite na nožni reostat, kako bi započeli sa šivanjem. Otpustite nogu sa reostata, kako bi se šivaći stroj zaustavio.

Pažnja:

Potražite savjet od kvalificiranog električara ako niste sigurni kod priključivanja na zidu utičnicu, dali se radi o odgovarajućoj naponskoj mreži koja odgovara vašem stroju. Odvojite naponski utikač iz zida kada stroj nije u pogonu.

Za model Rome 8 koristite samo nožni reostat pod oznakom C-9000.

Šivaći stol

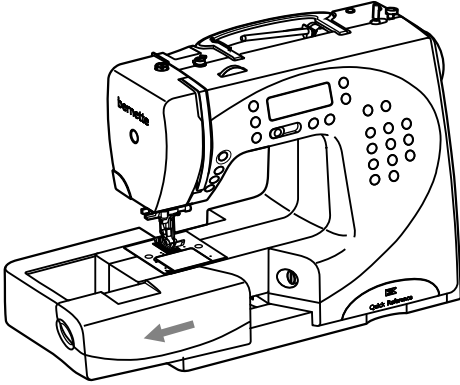

Držite šivaći stol vodoravno i povucite u smjeru strelice u lijevo prema van.

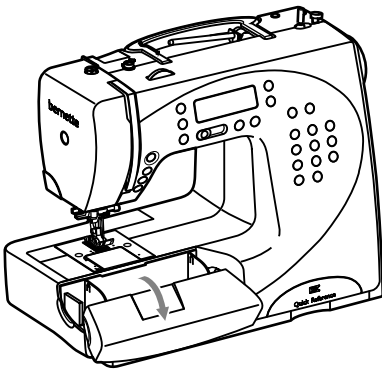

Unutar kliznog stola možete naći prostora za smještaj vašeg pribora.

Za otvaranje ladice potrebno je poklopac povući u smjeru strelice prema sebi.

Ladica za kratke upute i šivaće stopice

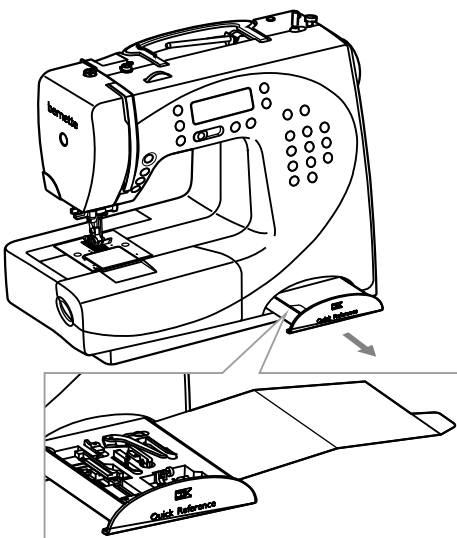

Za otvoriti ladicu morate povući sa donje strane prema sebi.

Kratke upute vam pružaju pregled preporučenih ubodnih podešavanja prema odgovarajućim šivaćim stopicama. Prikazane su i osnovne postavke.

U ladici ima mjesta i za siguran smještaj šivaćih stopica, kako bi one bile na preglednom i čistom mjestu sačuvane. Kratke upute sadrže slikovne upute o smještaju pojedinih šivaćih stopica.

Namatanje donjeg konca

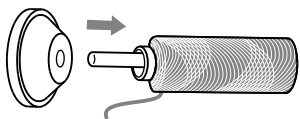
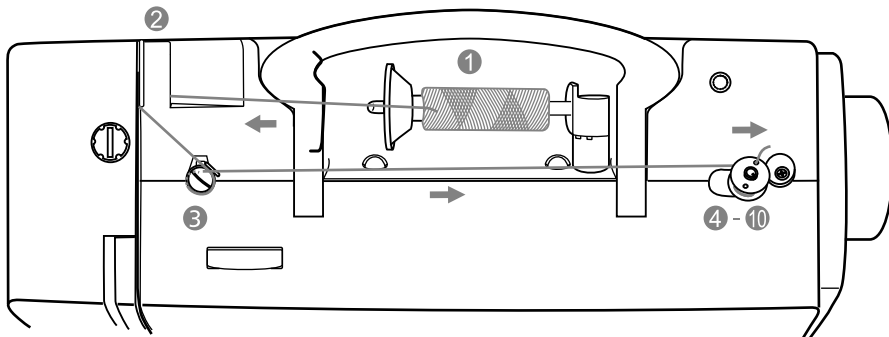

1. Konac i držač špule postavite na stalak za špulu konca. Kod malih špula, postavite mali držač špule a kod velikih špula postavite veliki držač špule kako bi omogućili nesmetano odmotavanje konca sa špule za vrijeme šivanja.

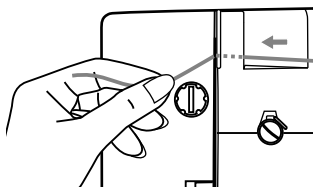

2. Konac umetnite u gornji utor kako je prikazano na slici.

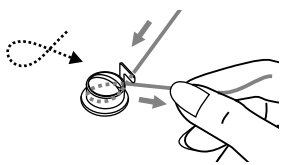

3. Konac provedite kako je prikazano na slici u smjeru kazaljke na satu između pločica.

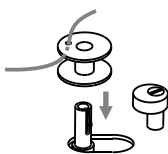

4. Umetnite kraj konca kroz rupicu na špulici sa unutarne strane prema gore i postavite (pogledajte sliku) špulicu na osovinu špulera.

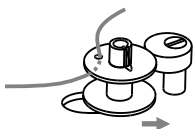

5. Pritisnite špulicu prema desno u smjeru strelice.

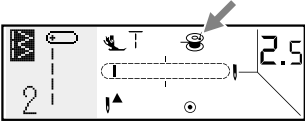

6. Kad se špulica na špuleru pomakne u desno u "pozicija šulanja", prikaže se na LCD-ekranu prikaz odgovarajućeg simbola "☺".
Kad se špulica vrati u lijevu "poziciju šivanja", nestane simbol špulice na LCD-ekranu.

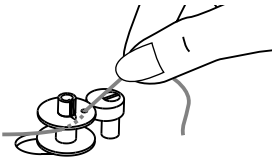

7. Pomoću ruke držite za kraj konca.

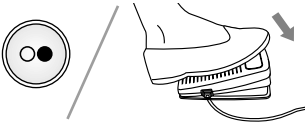

8. Špulanje započnite sa pritiskom na nožni reostat ili pritiskom na Start/Stop-tipku.

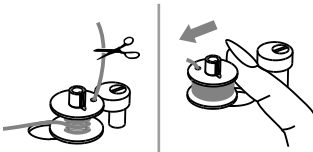

9. Zaustavite se nakon par okretaja špulice i odrežite konac koji viri kroz rupicu na špulici kako je prikazano na slici. Zatim dalje nastavite sa špulanjem dok se konac nije do kraja namotao na špulicu.
Špulanje se samo zaustavlja kada je špulica namotana. Zaustavite stroj i pomaknite špulicu u lijevo.

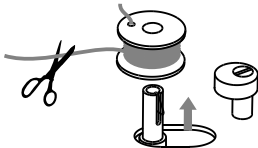

10. Odrežite konac i izvadite špulicu sa špuleru kako je na slici prikazano.

➡ Napomena:

Kada se osovina špuleru nalazi u desnoj poziciji za špulanje onda se stroj i zamašnjak NE mogu koristiti. Za šivanje pomaknite osovina špuleru u lijevo (pozicija šivanja).

Umetanje špulice

⚠ Pažnja:

- Prije nego umetnete ili vadite špulicu obavezno postavite glavni prekidač na "O".
- Davač konca se mora prije udijevanja konca nalaziti u gornjoj poziciji.
- Krivo udijevanje može stroj oštetiti !

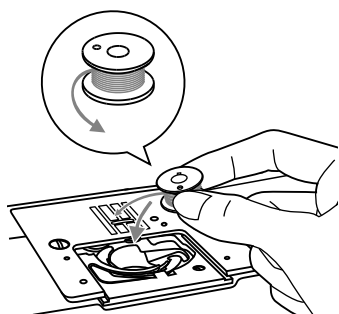

Poklopac za otvaranje pomaknite prema sebi.

Špulicu umetnite na način da se konac sa nje odmotava u suprotnom smjeru kazaljke na satu.

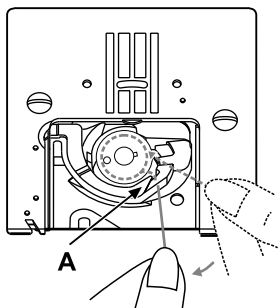

Konac vodite uzduž streličnih oznaka (A) preko smjernice (B) kroz utor.

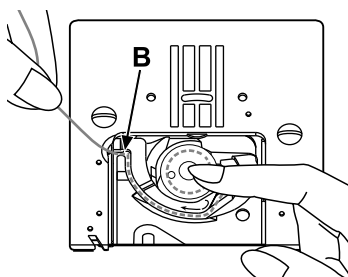

Provjerite, dali je konac pravilno ulegnuo među pločice napinjača, na način da držite lagano kažiprstom lijeve ruke na špulicu a sa drugom lijevom rukom povlačite za konac. Otpor se mora osjetiti.

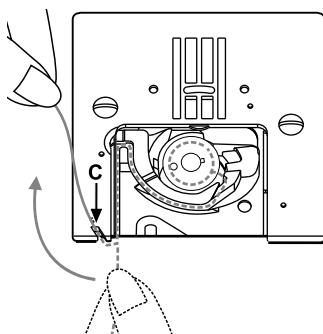

Konac provlačite dalje prema streličnim oznakama (B) prema (C) u vodilici konca i odrežite višak konca na nožiću ubodne pločice.

Nožić se nalazi kako je na slici prikazano na rubu ubodne pločice (C).

Nakon toga zatvaramo poklopac.

Umetanje igle

⚠ Pažnja:

Prije umetanja igle isključite stroj sa postavljanjem glavnog prekidača na "O" (stroj je isključen).

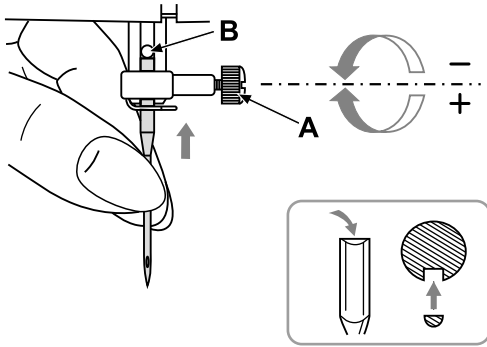

Iglu redovito mijenjajte, prije svega kod naznaka lošeg šava ili puno korištenja. Iglu umetnite kako je prikazano na slici:

- A. Otpustite učvrсни vijak i nakon umetanja igle (do B) ponovno zategnite vijak kako je to prikazano na slici. Plosnata strana batića igle mora stajati sa stražnje strane.
- B. Iglu pomaknite do kraja prema gore u ležištu.

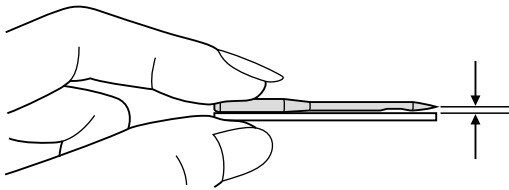

Koristite samo ispravne igle.

Problemi kod šivanja mogu nastati kod:

- Savinutih igli
- Tupih igli
- Oštećenih iglenih vrhova

Udijevanje gornjeg konca

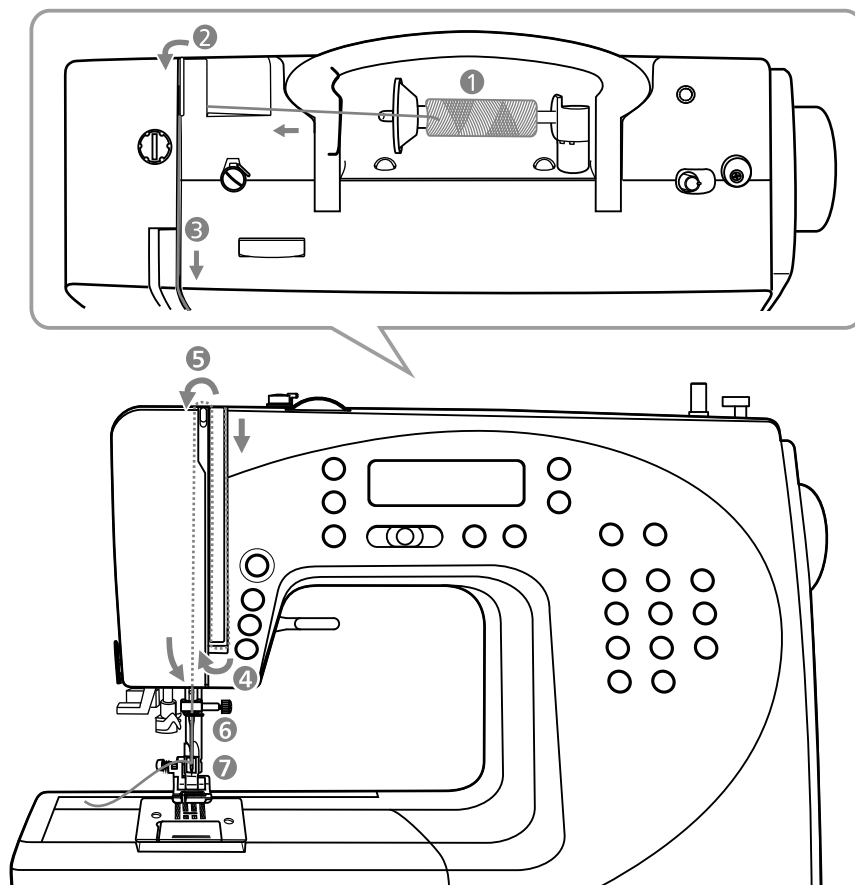

➡ Pažnja :

Ako ne navedete pravilno gornji konac, mogu nastati različiti problemi.

Za otpuštanje napetosti regulatora napetosti konca moramo prvo iglu postaviti u gornju poziciju i podignuti polugu za podizanje/spuštanje šivaće stopice.

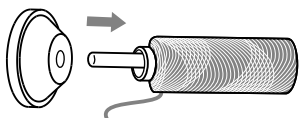

1. Podignite stalak za konac sve dok ne sjedne u srednju poziciju. Špulu konca umetnite na stalak na način da se konac odmata prema naprijed, onda postavite odgovarajuću veličinu mali ili veliki) držača špule na stalak kako je to prikazano na slici.

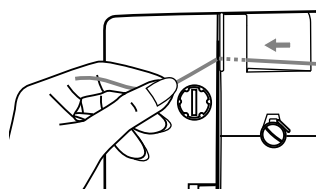

2. Konac umetnite u gornju vodilicu.

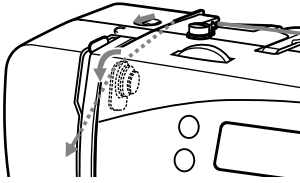

3. Konac povucite prema naprijed i onda prema dolje, tako da konac dođe između pločica regulatora napetosti konca.

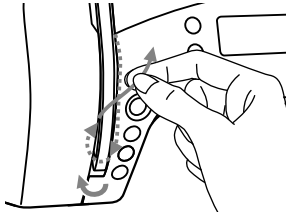

4. Nakon toga povlačimo konac dalje prema dolje i oko poklopca davača konca, kako je to prikazano na slici.

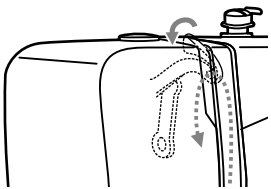

5. Konac provedemo sa desnog kraja prema lijevom dok ne sjedne u otvor na davaću konca, zatim povlačimo konac prema dolje do igle.

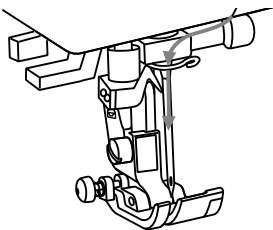

6. Konac provedemo ispod vodilice konca na držaču igle.

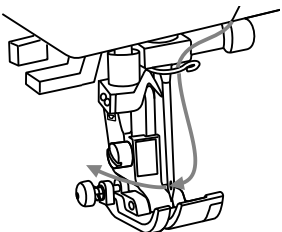

7. Sada provedemo konac sa prednje strane prema nazad kroz ušicu igle i povlačimo ispod šivaće stopice oko 10 cm unazad. Višak duljine konca odrežemo na rezaću konca na gornjem bočnom poklopcu stroja. Igla se može navesti i pomoću automatskog uvođača (pogledajte slijedeću stranicu).

Automatski uvođač konca u ušicu igle

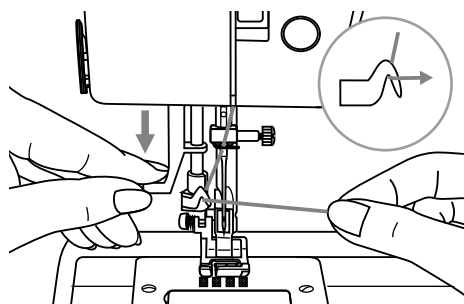

Iglu dovedite u gornju poziciju i spustite stopicu.

⚠ Pažnja:

Glavni prekidač postavite na "O"!

Polugu uvođača konca lagano spustite kako je to prikazano na slici a konac povucite preko vodilice pa preklopite udesno.

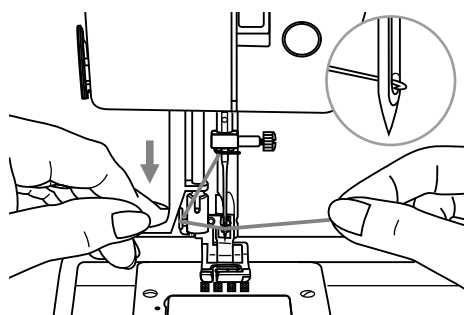

Uvođač se okreće automatski u poziciju udijevanja i kvačica uvođača ulazi kroz ušicu igle.

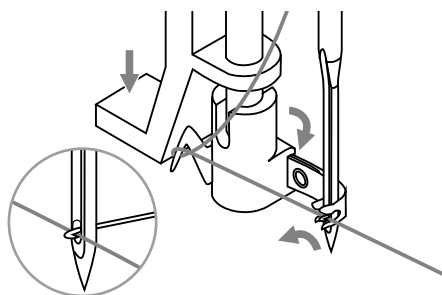

Konac povlačimo u desno prije igle.

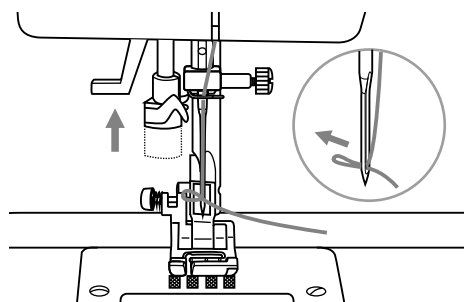

Konac lagano držimo i polugu polagano puštamo.

Kvačica se okreće, povlači konac iz ušice igle i stvara jednu petlju.

Konce povlačimo čisto kroz ušicu igle.

Podizanje donjeg konca

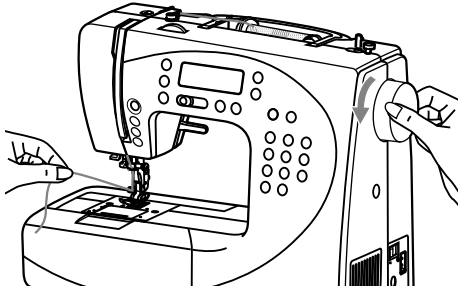

Gornji konac držite sa lijevom rukom. Zamašnjakom okrećemo prema naprijed, sve dok igla opet ne dođe u gornju poziciju.

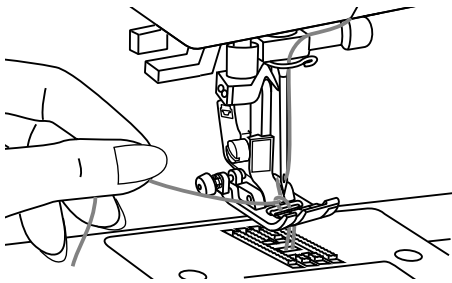

Pažljivo povucite za gornji konac, kako bi kroz rupu na ubodnoj pločici izašao donji konac. Donji konac izlazi u obliku petlje.

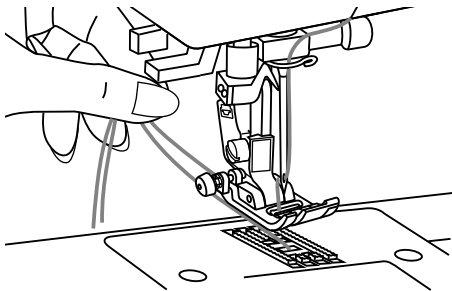

Oba kraja konca povlačimo ispod šivaće stopice prema nazad.

Rezač konca

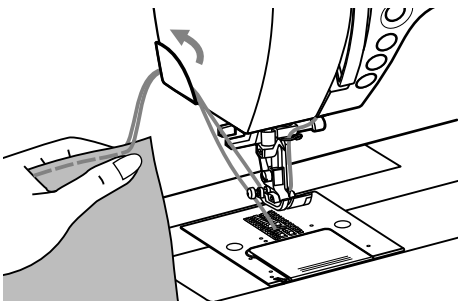

Rezač konca koristimo:

1. Za rezanje konca nakon udijevanja konca.
2. Za rezanje konca na kraju šava.

Kod rezanja konca, šivaća stopica mora biti u gornjem položaj.

Šivaću tkaninu odmićemo i povlačimo u lijevo prema rezaču konca kako je prikazano na slici.

Krajevi konca su odrezani u pravilnoj duljini za sljedeći šav.

Napetost konca

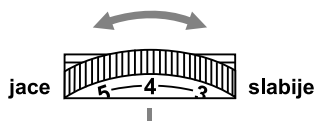

- Osnovna postavka napetosti konca iznosi: "4"
- Za jaču napetost, kotač okrećemo na slijedeći veći broj.
- Za slabiju napetost, kotač okrećemo na slijedeći manji broj.
- Korektna napetost konca je vrlo važna za postizanje dobrih rezultata u šivanju.
- Kod dekorativnih šivaćih radnji je ubodna slika lijepša kada se i tkanina manje nabire, kada je gornji konac lagano povučen na lijevu stranu tkanine.

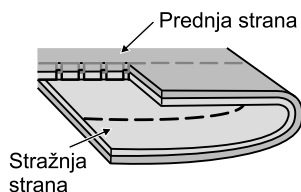

Normalna gornja napetost konca za šivanje sa ravnim bodom.

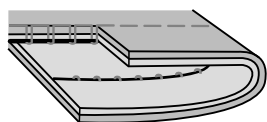
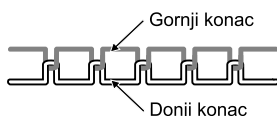

Gornja napetost konca za šivanje ravnim bodom je preslaba. Postavite veću vrijednost na regulatoru napetosti.

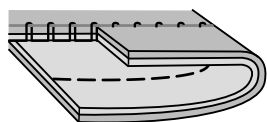

Gornja napetost konca za šivanje ravnim bodom je prejaka. Postavite manju vrijednost na regulatoru napetosti.

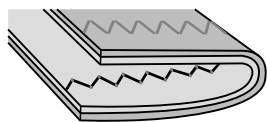

Normalna gornja napetost konca za šivanje sa cik-cak bodom i dekorativnim bodovima.



Podešavanje pritiska na šivaću stopicu

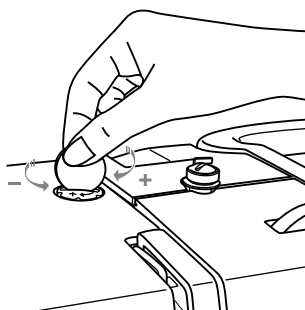

Pritisak na šivaću stopicu je već tvornički podešen za normalno šivanje i nema ga potrebe dodatno podešavati za pojedine vrste tkanina (tanke ili debele tkanine).

Prema potrebi se ipak on može podešavati. Okrenite pomoću jedne obične kovanice novčića u okretnom vijku kako je to prikazano na slici.

Za šivanje jako tankih tkanina moramo smanjiti pritisak na šivaću stopicu tako da okrećemo u suprotnom smjeru kazaljke na satu a kod debelih tkanina moramo pojačati pritisak na stopicu tako da okrećemo regulator u smjeru kazaljke na satu.

Povratak na prvobitni pritisak možemo uvijek lagano vratiti na način da okretni vijak podesimo na visinu kućišta od stroja.

Izmjena šivaće stopice

Pažnja:

Glavni prekidač postavite na "O"!

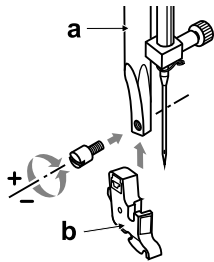

Postavljanje držača šivaće stopice

Podignite osovinu (a).

Postavite držač stopice (b) kako je na slici prikazano.

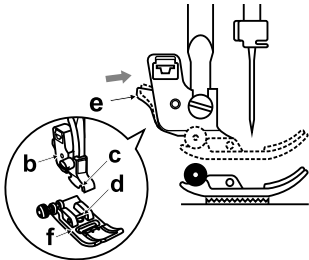

Postavljanje šivaće stopice

Spustite (b) držač šivaće stopice, sve dok se ne poklopi (c) direktno preko osovinice (d).

Učvrсну polugu (e) pritisnite prema gore.

Spustite držač šivaće stopice (b) i šivaća stopica (f) sjeda automatski na svoje mjesto.

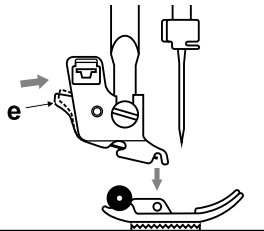

Odstraniti šivaću stopicu

Podignite šivaću stopicu.

Pritisnite prema gore crnu učvrсну polugu (e) i šivaća stopica ispada.

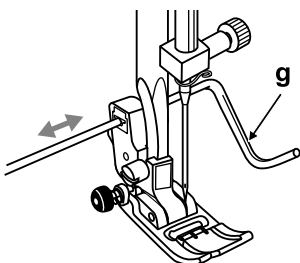

Postavljanje rubnog ravnala

Rubno ravnalo (g) gurnite kako je prikazano na slici kroz otvor na držaču šivaće stopice.

Ovisno o željenoj širini poruba, preklopa ili sl. Možemo podešavati rubno ravnalo (u lijevo ili desno).

Druga visina šivaće stopice

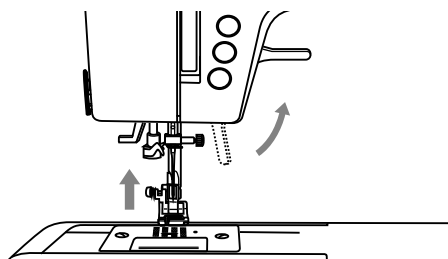

Pomoću poluge prikazane na slici možemo podizati ili spuštati šivaću stopicu.

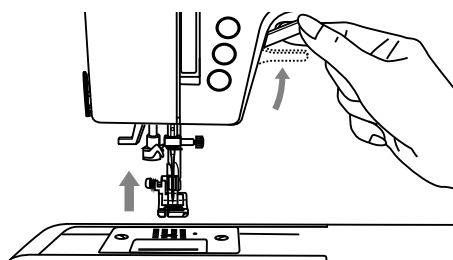

Kod šivanja debelih ili višeslojnih tkanina možemo podignuti stopicu rukom za još jedan viši stupanj. Tako se može lakše pozicionirati debela šivaća tkanina.

Transporter spuštanje/podizanje

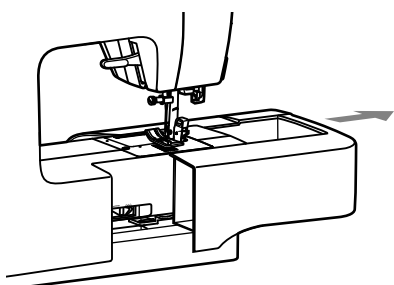

Kad izvadimo u lijevu stranu šivaći stol i okrenemo stroj, na rukavu stroja nam bude vidljiva poluga za spuštanje i podizanje transportera.

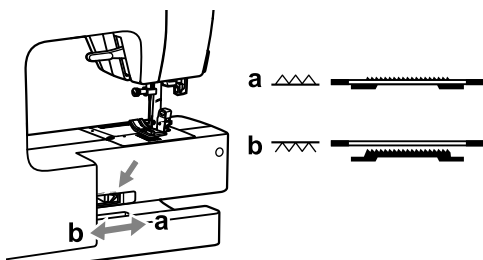

Polugu pomaknemo do simbola "⚡" (b) i transporter se spušta, npr. kod šivanja gumbi gdje nam ne treba transport ili kod slobodno-ručnog štikanja/štopanja-krpanja.

Polugu pomaknemo do simbola "▲▲" (a) i transporter je opet pomaknut u gornji normalni šivaći-radni položaj.

Transporter se ne podiže, kada se ne okreće zamašnjakom, isto tako kada polugu postavljamo u desno. **Zamašnjak se mora jedan puni krug okrenuti**, kako bi se podignuo prethodno spuštenu transporter u gornji položaj.

Podešavanje ubodnog balansa

Ako vam se slučajno kod šivanja na nekim tkaninama pojavljuju neravnomjerne dekorativne ubodne mustre, brojke, manualne rupice, možete transport podešavati pomoću balans-okretnog gumba.

Normalna postavka okretnog gumba je sredina (vodoravno).

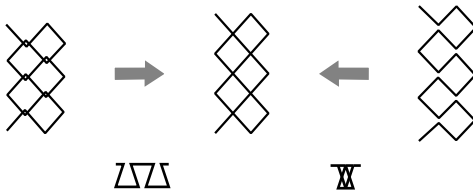
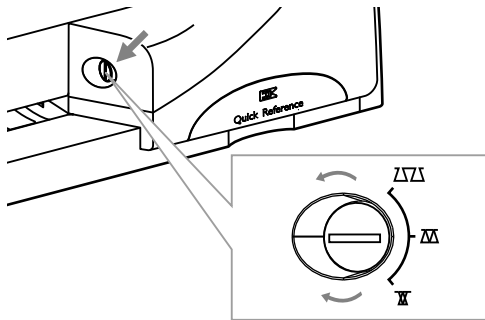

Usklađivanje neravnomjernih Stretch ubodnih mustri

Ako je mustra predaleko, okrenemo okretni gumb u smjeru kazaljke na satu.

Ako je mustra preblizu, okrenemo okretni gumb u obratnom smjeru kazaljke na satu.

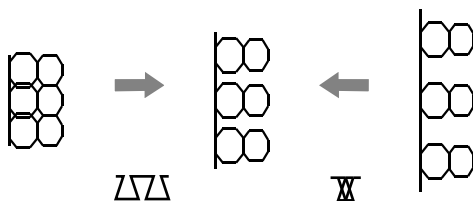

Usklađivanje neravnomjernih slova ili brojeva

Ako se brojevi ili slova preklapaju onda okrećemo okretni gumb u suprotnom smjeru okretaja kazaljke na satu.

Ako su slova ili brojevi predaleko jedna od drugog okrećemo okretni gumb u smjeru kazaljke na satu.

Igla-, tkanina- i tabela konaca

DEBLJINA IGLE Europa/USA	TKANINE	KONAC
9-11/65-75	Fine tkanine: fini pamuk, Voile, Serge, svila, Musselin, Qiana, Interlock, pamučne štrikane tkanine, Tricots, Jersey, Krepp, pleteni Polyester, majce- & tkanine za veste.	Fini pamučni konac, najlon-ili Polyester konac.
12/80	Srednje tkanine: pamuk, Satin, duple štrikane tkanine, fine vunene tkanine.	Većina konaca nagovještaju srednju debljinu i prikladni
14/90	Srednje tkanine: pamučne plahte, vuneni grubo pleteni štrikani materijali, Frotir, Jeans tkanine.	su za većinu tkanina. Za optimalne rezultate koristimo Polyester konac za sintetske tkanine i pamučni konac za
16/100	Teške tkanine: vunene tkanine, svilene podloge tkanine za šatore- i šivanetkanine, Jeans tkanine, materijale za podstavel (fino do srednje debelo).	pletene prirodne tkanine. Uvijek koristimo isti konac, kod gornjeg ili donjeg konca.
18/110	Debele vunene tkanine, tkanine za ogrtače, materijali za podstave, nekekože i Vinyl.	Debeli konac, konac za tepihen. (koristite veći pritisak na šivaću stopicu - veći broj.)

Važno:

Debljinu igle moramo uskladiti sa debljinom konca i prema vrsti tkanine

IGLA - i IZBOR TKANINE











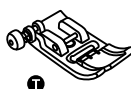















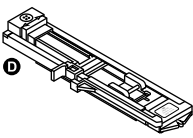
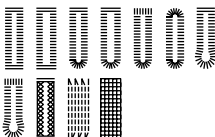









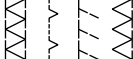

IGLE	OPIS	VRSTA TKANINE
HA x 1 15 x 1	Oštre standardne igle. iglene debljine od tankih do debelih igli. 9 (65) do 18 (110)	Pletene prirodne tkanine: vuna, pamučni ville, svila, i sl., Qiana. nije za duplo pletene štrikane tkanine.
15 x 1/ 130/ 705H	Polu kugleni vrh igle. 9 (65) do 18 (110)	Pletene prirodne i sintetske tkanine, Polyester pletenine. Polyester štrikanetkanine, Interlocks, Tricot, jedonostavni i dupli štrikani materijali
15 x 1/ 130/ 705H (SUK)	Kugleni vrh igle. 9 (65) do 18 (110)	Pulover štrikani materijali, Lycra, tkanine za kupaće kostime, elastične tkanine.
130PCL/ 705H-LR/LL	Igla za kožu. 12 (80) do 18 (110)	Koža, Vinyl, tkanina za podstavu.

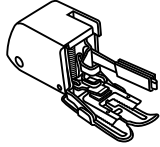
Naputak:

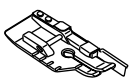
- Dvo-igle možete koristiti za korisne i dekorativne radnje.
- Europske debljine igli su 65, 70, 80 sl. a američke i japanske debljine igli su 9, 11, 12 sl.
- Igle morate redovito zamjenjivati (odprilike prije svakog drugog šivaćeg projekta) i/ili kod prvog puknuća konca ili praznog uboda.

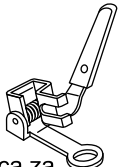
Primjena šivaćih stopica: pregled

Dvo-iglu preporučamo za određene ubode i kao kreativna varijanta

ŠIVAĆA STOPICA	PRIMJENA	IGLA	ŠIVAĆA STOPICA	PRIMJENA	IGLA
 Višenamjenska stopica (T)	Za sveopće šivaće radnje, Patchwork, dekorativne ubode, Smoken, Fagotten itd.		 Stopica za šivanje slijepog boda (F)	Slijepi porubi 	
 Stopica za šivanje zatvarača (I)	Ušivanje običnih zatvarača 		 Stopica za običan porub (K) *	Uski porubi 	
 Stopica za našivanje gumbi	Našivanje gumba 		 Kordel stopica (M) *	Našivanje konaca 	
 Stopica za šivanje rupica (D)	Šivanje rupica 		 Stopica za šivanje skrivenih zatvarača *	Ušivanje skrivenih zatvarača 	
 Stopica za štikanje (A)	za dekorativne radnje 		 Stopica za nabiranje *	nabiranje 	
 Stopica za endlanje (E)	za obradu poruba 		 Stopica sa gornjim transportom *	Pomaže ravnomjerno transportirati višeslojne tkanine i razne materijale 	
 1/4"-Quilt stopica	Quilt- i Patchwork radnje 				
 Stopica za štikanje i štopanje	Slobodno-ručno štikanje i štopanje, Šivanje monograma 		 Dvo-igla *		

* može se dokupiti kao dodatni pribor

Informacije na LCD ekranu

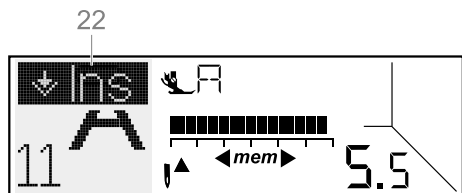
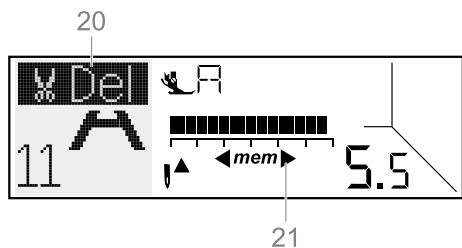
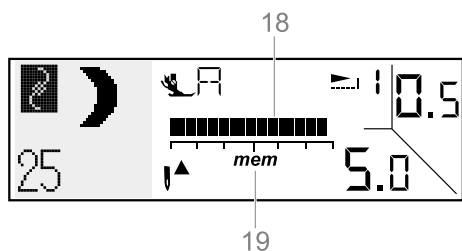
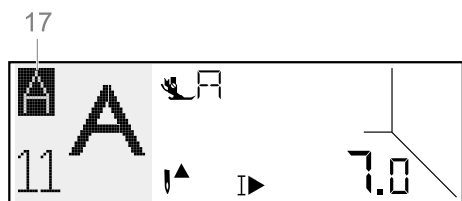
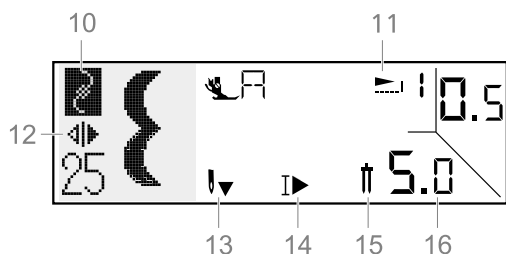
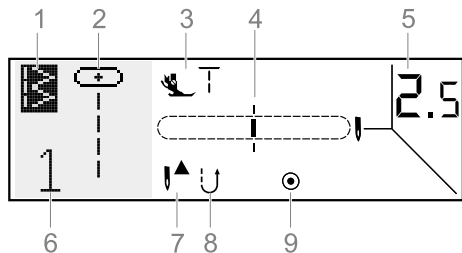

U modusu "Normal"

1. Ubodna mustra-direktan izbor
2. Prikaz mustre
3. Preporučena šivaća stopica
4. Iglena pozicija
5. Duljina boda (mm)
6. Broj ubodne mustre
7. Igleni STOP prema gore
8. Tipka za šivanje unazad
9. Automatsko zašivanje
10. Izborni bod prema brojčanoj grupi
11. Raport/ponavljanje-produljivanje
12. Funkcija-preslikavanje
13. Igleni STOP prema dolje
14. Autom. Stop na kraju boda
15. Funkcija dvo-igla
16. Širina boda (mm)
17. Kategorija abecede

U modusu "Memorija"

18. Prikaz zauzetosti memorijskog prostora
19. Aktiviran Memorija-modus
20. Brisanje-funkcija
21. Aktivirana funkcija Memorija-pregledavanje
22. Unos-funkcija

Pregled tipki

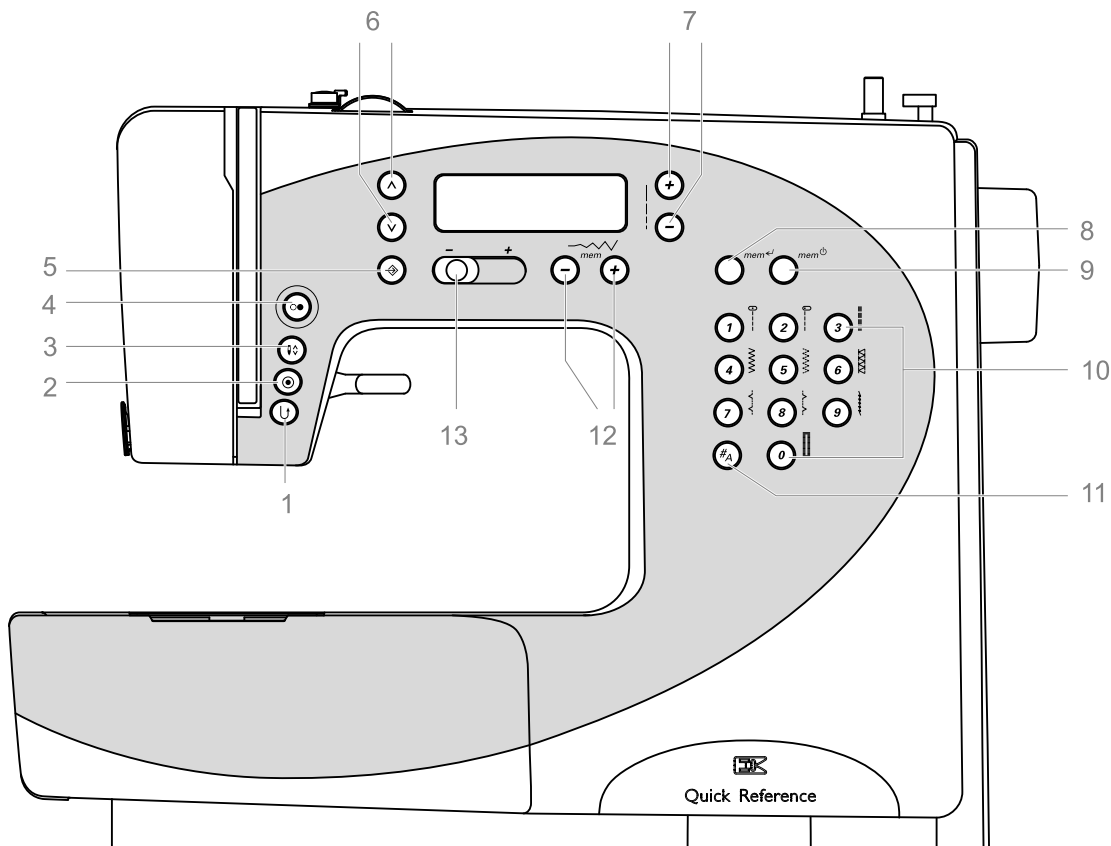

1. Tipka za šivanje unazad
2. Autom. zašivanje pojedinačni raport
3. Igljeni STOP gore/dolje
4. Start/Stop-tipka
5. Setup-tipka
6. Scroll-tipke
7. Ubodna duljina-podesivi gumbi
8. Tipka za unos
9. Memorija-tipka
10. Direktni izbor ubodne mustre/brojčane tipke
11. Izbor ubodne kategorije
12. Podesivi gumbi za širinu boda i pregledavanje sadržajmemorije
13. Regulacija brzine šivanja

Tipke za sveopće funkcije

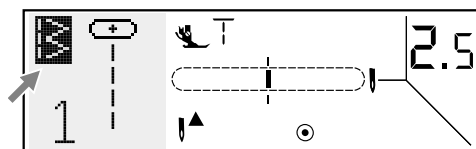
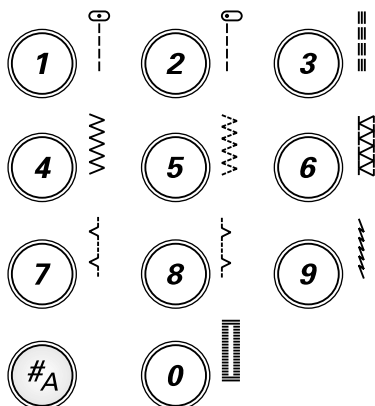

Izbor ubodne kategorije

Pritisnite ovu tipku kada želite izabrati kategorije raznih ubodnih mustri.

Na raspolaganju nam stoje tri kategorije.

Dodatno možete uz izbor kategorije i pristupiti sa ovom tipkom na dvije funkcije u modusu-memorija.

 Ubodne mustre-direktan izbor: 10

 Izbor ubodne mustre nakon broja: 55

 Izbor abecede: 95

 **Del** Brisanje-funkcija.
(Samo u Memorija-modusu)

 **Ins** Unos-funkcija.
(Samo u Memorija-modusu)

Direktan izbor ubodnih mustri / brojčane tipke

Ako je aktiviran direktan izbor ubodnih mustri, možete pored brojčanih tipki (0-9) vidjeti i direktno birati slikovito prikazane ubodne mustre.

Za ubodne mustre iz druge dvije kategorije morate unijeti odgovarajući dvoznamenkasti broj željene ubodne mustre.

Te brojeve možete pronaći u uputama za rad ili u kratkim uputama.

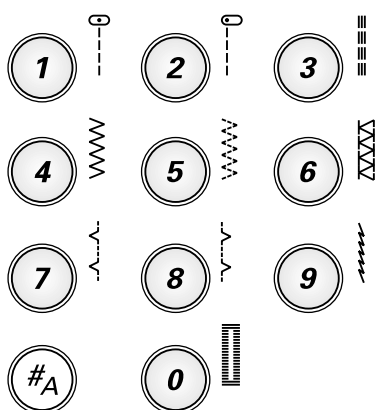

Scroll-tipke

Za izbor prethodne ili slijedeće ubodne mustre u jednoj kategoriji u Normal- ili Memorija-Modusu.

U Setup-Modusu se bira sa ovim tipkama željena funkcija.

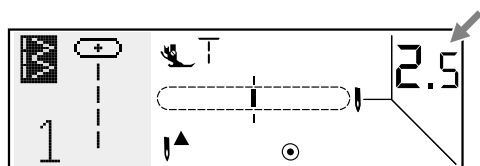
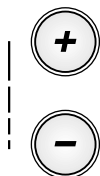

Dulžina boda-podesivi gumbi

Pritisnimo tipku "-", kako bi smanjili duljinu boda.

Pritisnimo tipku "+", kako bi povećali duljinu boda.

Duljinu boda možmo podešavati od 0.0-4.5 mm. Pojedine vrste uboda imaju ograničenu duljinu boda.

Kod izbora jednog uboda, automatski se podešavaju preporučene ubodne duljine - na LCD-ekranu se vide zadane brojke.

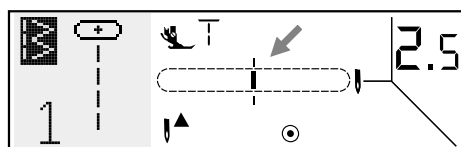
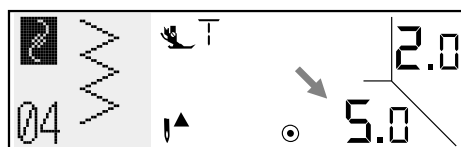
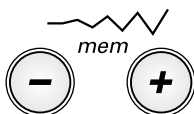

Širina boda-podesivi - i pretraživanje memorije-gumbi

Za smanjenje širine boda pritisnemo tipku "-".

Za povećanje širine boda pritisnemo tipku "+".

Širinu boda možemo podešavati od 0.0-7.0 mm. Ubodne vrste imaju ograničene širine.

Kod izbora jedne ubodne vrste, automatski se podešavaju preporučene širine uboda- na LCD-ekranu se vide zadane brojke.

Kod ubodnih mustri 01-03 ili 24 se iglena pozicija prikazuje na ekranu. Iglena pozicija može se mijenjati pomoću podesivih gumbi za širinu boda.

Pritiskom na tipku "-" pomakne se igla u lijevo a pritiskom na tipku "+" na desno. Ukupno nam stoje na raspolaganju 15 iglenih pozicija (7 lijevo, 7 desno i srednja iglena pozicija).

U Memory-modusu nam služe gumbi za širinu boda u dvije svrhe: podešavanje širine boda kao i navigacija unutar memorijskog prostora.

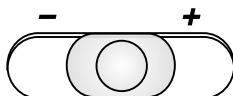

Regulator brzine

Najveću brzinu rada kod šivanja možemo ograničiti pomoću kliznog regulatora. Kod skroz pritisnutog nožnog reostata i njene postignute maksimalne brzine može se ograničiti sa ovim kliznim regulatorom.

Sporije: pomaknite klizni regulator u smjeru "-".

Brže: pomaknite klizni regulator u smjeru "+".

Kod šivanja sa Start-Stop-tipkom se brzina regulira pomoću ovog kliznog regulatora.

Tipke za posebne funkcije



Start/Stop-tipka

Za pokretanje stroja, pritisnemo Start-/Stop-tipku.

Za zaustavljanje stroja još jednom pritisnemo istu tipku. Stroj počinje uvijek polagano šivati i onda lagano ubrzava do zadane brzine na kliznom regulatoru brzine stroja.

Pomoću Start-/Stop-tipke možemo stroj pokretati bez korištenja nožnog reostata.

Tipka svijetli ovisno o vrsti rada.

ZELENO : Kada je stroj spreman za šivanje.

CRVENO : Kod šivanja ili špulanja.

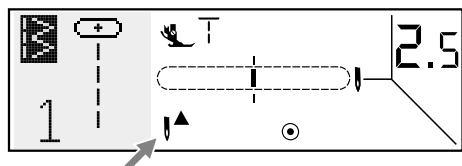

Igljeni stop gore/dolje

Ako pritisnete ovu tipku, igla će napraviti pola uboda. Ovisno gdje se igla u tom trenutku nalazi, zaustavlja se u donjoj ili gornjoj poziciji. Istovremeno se određuje iglena pozicija kod zaustavljanja nakon šivanja (gore ili dolje). Igljena pozicija se prikazuje na LCD ekranu.

Pritisnimo tipku: ako se strelica u LCD ekranu prikaže prema gore "▲", igla će nakon šivanja otići u gornju poziciju.

Pritisnimo tipku: ako se strelica u LCD ekranu prikaže prema dolje "▼", igla će nakon šivanja otići u donju poziciju.

➔ Pažnja :

Ako za vrijeme šivanja pritisnete iglenu stop-tipku, stroj se automatski zaustavlja.

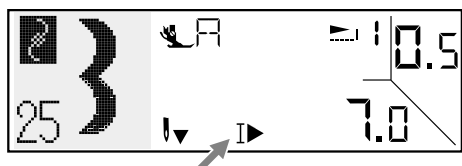
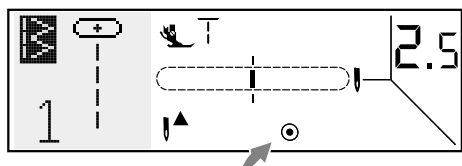

Automatsko zašivanje i pojedinačni raport

Kod ubodnih mustri 01-05 ili 24 slijedi odmah poslije pritiska tipke za automatsko zašivanje 3 učvrсна uboda, nakon toga se stroja zaustavlja.

Sve dok se stroj ne zaustavi, na ekranu je vidljiv simbol "⊙".

Kod ostalih ubodnih mustri stroj šiva kod pritisnute tipke za automatsko zašivanje nakon završetka aktualnog raporta 3 učvrсна boda i zaustavlja se automatski (osim kod ubodnih mustri 01-05, 10, 24, 45-55).

Na ekranu se prikazuje simbol "▶", sve dok se stroj ne zaustavi. Ako ponovno pritisnemo tipku ili biramo jednu drugu ubodnu mustru, funkcija ostaje sačuvana.

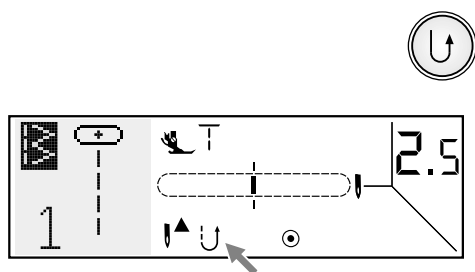

Tipka za šivanje unazad

Za šivanje unazad potrebno je pritisnuti ovu tipku.

Na LCD-ekranu pojavljuje se ovakav znak strelice "↶". To znači, da se sada šiva unazad.

Samo ubodne mustre 01-05 i 24 mogu se šivati unazad.

Stroj šiva izjednačeno unazad. Ako želite opet šivati prema naprijed, ponovno pritisnite ovu tipku.

Ako pritisnete ovu tipku prije početka šivanja i opet pustite, stroj će šivati unazad. Ako ponovno želite šivati prema naprijed, morate pritisnuti tipku još jednom.

Setup-tipka

Pritisnimo tipku ako želimo otvoriti Setup-program i izvršiti promjene podešavanja (preslikavanje, produljivanje, dvo-igla, zvučna funkcija) kao i pomoć kod šivanja na ekranu.

Otvorite odlomak u ovim uputama ako želite saznati više detalja za korištenje ove tipke i dodatnih funkcija.

Memory-tipka

Za izmjenu u Memory-modusu i memoriranja kombinacija pisanih znakova i/ili dekorativnih uboda.

Memory-tipka pritisnemo još jednom kako bi napustili Memory-modus i vratili se u direktan izbor-modus.

→ Napomena:

Ubodna mustre 10 i 45-55 ne možemo memorirati.

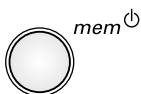

Tipka za unos

Pomoću ove tipke se u Memory-Modusu zapamčena ubodna mustra obrađuje. Vrijednosti (duljina i širina boda, preslikavanje, produljivanje) ubodnih mustri koje su zapamčene u memoriji, mogu se mijenjati.

Okrenite detaljnije podatke o korištenju ove tipke u odlomku o posebnim funkcijama.

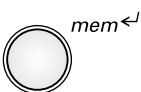

























Ubodne mustre

DIREKTAN IZBOR

Ubodna mustra		širina (mm)		duljina (mm)		stopica	Funkcije					
		Auto	Manualno	Auto	Manualno		unazad	zašivanje	produljiti	preslikavanje/ šivača stopica	Dvo-igla	Memorija
Ravni bod	1 		0.0~7.0	2.5	0.0~4.5	T	*	*			*	*
	2 		0.0~7.0	2.5	0.0~4.5	T	*	*			*	*
Trostruki ravni bod	3 		0.0~7.0	2.5	1.0~3.0	T	*	*			*	*
Cik-cak bod	4 	5.0	0.0~7.0	2.0	0.3~4.5	T	*	*			*	*
3-stupanjski-cikcak	5 	5.0	2.0~7.0	1.0	0.3~4.5	T	*	*			*	*
Dupli endlani	6 	5.0	2.5~7.0	2.5	1.0~3.0	E		*		* / T	*	*
Slijepi bod	7 	3.5	2.5~7.0	1.0	0.5~4.5	F		*		* / T	*	*
Endlani bod	8 	3.5	2.5~7.0	1.0	0.5~4.5	E		*		* / T	*	*
Stretch bod	9 	2.0	1.0~6.0	2.5	1.0~3.0	T		*		*	*	*
1-stupanj-rupica	0 	5.0	2.5~7.0	0.5	0.3~1.0	D						

* : može se promijeniti.

































BIRANJE MUSTRE prema broju

Ubodna mustra		širina (mm)		duljina (mm)		stopica	Funkcije					
		Auto	Manualno	Auto	Manualno		unazad	zašivanje	produljiti	preslikavanje/ šivača stopica	Dvo-igla	Memorija
Ravni bod	01 		0.0~7.0	2.5	0.0~4.5	T	*	*			*	*
	02 		0.0~7.0	2.5	0.0~4.5	T	*	*			*	*
Trostruki ravni bod	03 		0.0~7.0	2.5	1.0~3.0	T	*	*			*	*
Cik-cak bod	04 	5.0	0.0~7.0	2.0	0.3~4.5	T	*	*			*	*
3-stupanjski-cikcak	05 	5.0	2.0~7.0	1.0	0.3~4.5	T	*	*			*	*
Dupli endlani	06 	5.0	2.5~7.0	2.5	1.0~3.0	E		*		* / T	*	*
Slijepi bod	07 	3.5	2.5~7.0	1.0	0.5~4.5	F		*		* / T	*	*
Endlani	08 	3.5	2.5~7.0	1.0	0.5~4.5	E		*		* / T	*	*
Stretch bod	09 	2.0	1.0~6.0	2.5	1.0~3.0	T		*		*	*	*
1-stupanj-rupica	10 	5.0	2.5~7.0	0.5	0.3~1.0	D						
Trostruki cik-cak	11 	5.0	2.5~7.0	2.5	1.0~3.0	T		*			*	*
Stretch endlani bod	12 	5.0	2.5~7.0	2.5	1.0~3.0	E		*		* / T	*	*
Bod saće	13 	7.0	2.5~7.0	2.5	1.0~3.0	A		*			*	*
Univezalni bod	14 	5.0	2.5~7.0	2.0	1.0~4.5	T		*			*	*
Nabirni bod	15 	6.0	2.5~7.0	1.5	1.0~4.5	T		*			*	*
Stretch-slijepi bod	16 	3.5	2.5~7.0	1.5	0.5~4.5	F		*		* / T	*	*
Univezalni bod	17 	5.0	2.5~7.0	2.0	1.0~3.0	T		*			*	*
Superstretch (Pariser bod)	18 	4.0	2.5~7.0	2.0	1.0~3.0	T		*		*	*	*
Jednostavni-endlani	19 	4.0	2.5~7.0	1.0	1.0~3.0	T		*		*	*	*
Fagot	20 	5.0	2.5~7.0	2.5	1.0~3.0	T		*			*	*
Standardoverlock	21 	5.0	3.5~7.0	2.5	1.0~3.0	E		*		* / T	*	*
Pariser bod (Aplikacijski bod)	22 	3.5	2.5~7.0	2.5	1.5~3.0	T		*		*	*	*

* : može se promijeniti.

Pažnja

Sivo prikazani dijelovi ubodne mustre u tabeli prikazuju jednu pojedinacnu ubodnu mustru.

Ubodna mustra		širina (mm)		duljina (mm)		stopica	Funkcije					
		Auto	Manualno	Auto	Manualno		unazad	zašivanje	produžiti	prestikavanje/ šivača stopica	Dvo-igla	Memorija
Feder bod	23 	5.0	2.5~7.0	2.5	1.0~3.0	A		*			*	*
Ručni quilt-bod	24 	5.0	0.0~7.0	2.5	1.0~3.0	T	*	*			*	*
Bod školjka	25 	7.0	2.5~7.0	0.5	0.3~1.0	A		*	*	*	*	*
Trapez	26 	7.0	2.5~7.0	0.5	0.3~1.0	A		*	*		*	*
Križni bod	27 	6.0	3.0~7.0	1.0	1.0~3.0	A		*		*	*	*
Kocke	28 	7.0	2.5~7.0	0.5	0.3~1.0	A		*	*		*	*
Raupen šavovi	29 	7.0	2.5~7.0	0.5	0.3~1.0	A		*	*	*	*	*
	30 	7.0	2.5~7.0	0.5	0.3~1.0	A		*	*	*	*	*
	31 	7.0	2.5~7.0	0.5	0.3~1.0	A		*	*	*	*	*
	32 	7.0	2.5~7.0	0.5	0.3~1.0	A		*	*		*	*
Dekoratívni satin-bodovi	33 	7.0	2.5~7.0	0.5	0.3~1.0	A		*			*	*
	34 	7.0	4.0~7.0	0.5	0.3~1.0	A		*			*	*
	35 	7.0	4.0~7.0	0.5	0.3~1.0	A		*		*	*	*
	36 	7.0	4.0~7.0	0.5	0.3~1.0	A		*			*	*
Quilt bod (Månder)	37 	6.0	4.5~7.0	1.0	1.0~3.0	A		*			*	*
Dekoratívni bod	38 	5.0	3.0~7.0	2.5	1.5~4.5	A		*			*	*
Križni bod	39 	6.0	5.0~7.0	1.0	1.0~3.0	A		*			*	*
	40 	6.0	5.0~7.0	1.0	1.0~3.0	A		*		*	*	*
Dekoratívni bod	41 	7.0	3.0~7.0	2.0	1.0~3.0	T		*			*	*
	42 	7.0	4.0~7.0	2.5	1.5~3.0	A		*			*	*
	43 	7.0	5.0~7.0	2.0	2.0~3.0	A		*			*	*
	44 	7.0	4.0~7.0	3.0	2.5~4.5	A		*			*	*
Štopanje	45 	7.0	3.5~7.0	2.0	1.0~2.0	D						
	46 	7.0	3.5~7.0	2.0	1.0~2.0	D						
1-stupanj-vrtse rupica	47 	5.5	3.0~7.0	0.5	0.3~1.0	D						
	48 	5.0	2.5~5.5	0.5	0.3~1.0	D						
	49 	6.0	3.0~7.0	0.5	0.3~1.0	D						
	50 	5.0	2.5~5.5	0.5	0.3~1.0	D						
	51 	5.0	2.5~5.5	0.5	0.3~1.0	D						
	52 	7.0	5.5~7.0	0.5	0.3~1.0	D						
	53 	7.0	5.5~7.0	0.5	0.3~1.0	D						
	54 	6.0	3.0~7.0	1.5	1.0~3.0	D						
Omca	55 	7.0	7.0,6.0,5.0	-	--	A						

* : može se promijeniti.

Pažnja

Sivo prikazani dijelovi ubodne mustre u tabeli prikazuju jednu pojedinačnu ubodnu mustru.

Pisani znakovi (abeceda) i brojevi

01 02 03 04 05 06 07 08 09 10

1 2 3 4 5 6 7 8 9 0

11 12 13 14 15 16 17 18 19 20 21 22 23 24 25 26 27 28 29 30 31 32 33 34 35 36

A B C D E F G H I J K L M N O P Q R S T U V W X Y Z

37 38 39 40 41 42 43 44 45 46 47 48 49 50 51 52 53 54 55 56 57 58 59 60 61 62

a b c d e f g h i j k l m n o p q r s t u v w x y z

63 64 65 66 67 68 69 70 71 72 73 74 75 76 77 78 79 80 81 82 83 84 85 86 87 88

Ä Å Æ Ñ Ö Ø Ç Ü ä ã å æ ë è é ê ñ ö õ ø ì ç ü ù ß &

89 90 91 92 93 94 95

? ! _ ' , . -

➔ Napomena :

- U Normal-Modusu se šivaju svi pisani znakovi u maksimalnoj širini boda od 7mm. Ako se koriste više pisanih znakova, onda se moraju usmjeriti po jednoj liniji.

E I J a b g h i j p y Å Æ è ø ç ü 7mm

- Ako se memorira jedan slovni redosljed u memoriji, onda se velika slova smanjuju i budu šivani na visinu od 5,5mm i tako praktično budu sva slova automatski postavljena u jednu liniju.

E I J a b g h i j p q y Å Æ è ø ç ü 5.5mm 7mm

- Ako se memoriraju samo velika slova, onda velika slova budu šivana na visinu od 7mm.

A B C D E F G H I J K L M N 7mm

Praktični savjeti

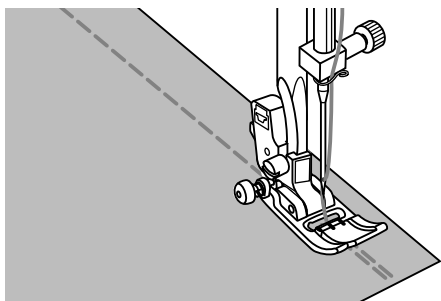

Tipka za šivanje unatrag

Koristi se za zašivanje na početku i na kraju tkanine.

Pritisnimo tipku za šivanje unatrag kako bi sašili 4 do 5 uboda unazad.

Ako ponovno tipku otpustimo, stroj će šivati ponovno naprijed.

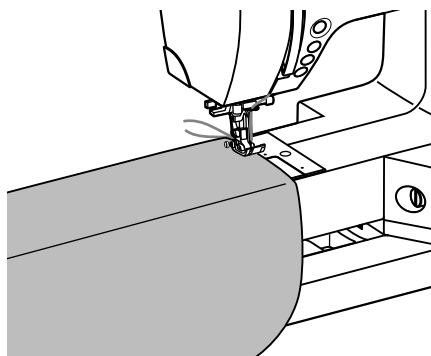
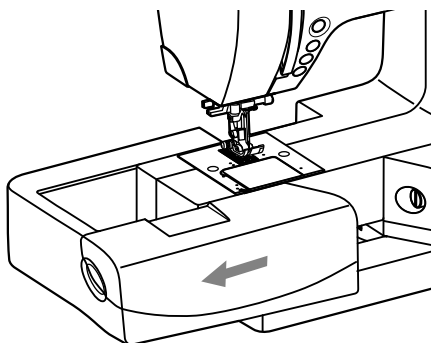

Slobodni rukav

Slobodni rukav je koristan kod šivanja cilindričnih predmeta kao npr. rukave i hlačnice.

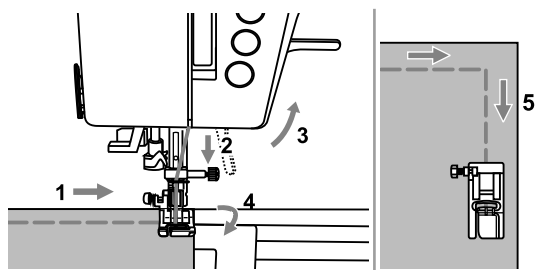

Šivanje uglova

1. Kad dođete do ugla, zaustavite stroj.
2. Manualno spustite iglu (pomoću zamašnjaka) ili pritiskom na tipku igleni stop gore/dolje.
3. Podignite šivaću stopicu.
4. Tkaninu okrenemo oko osi igle.
5. Spuštamo šivaću stopicu i nastavljamo sa šivanjem.

Šivanje na debelim tkaninama

Crna tipka sa lijeve strane šivaće stopice blokira stopicu u jednom vodoravnom položaju, ako je prije spuštanja šivaće stopice pritisnete. To nam omogućava jedan ravnomjerni transport kod početka šivanja jednog šava i kod šivanja debelih mjesta (npr. više slojeva tkanina preko šava kod poruba Jeansa).

Kod postizanja jednog debelog mjesta, spuštamo iglu i podignemo šivaću stopicu. Donji dio stopice pritisnemo prema dolje i utisnemo crni gumb unutra, onda spuštamo šivaću stopicu u donji položaj i šivamo dalje.

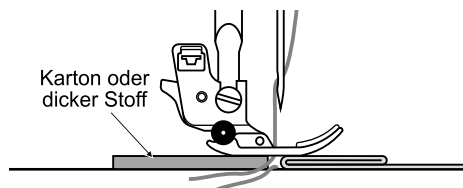
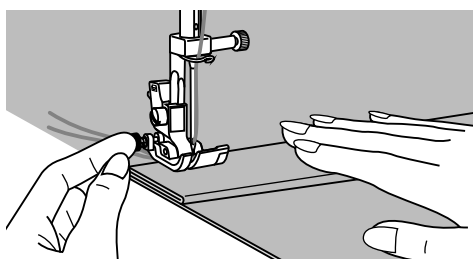
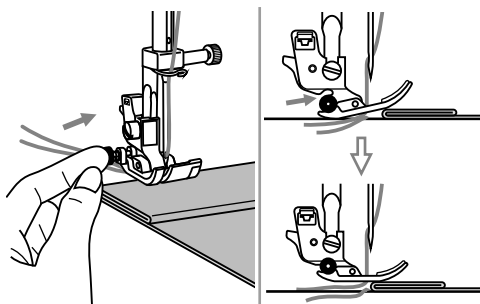

Crni gumb se automatski sam otpušta nakon nekoliko uboda.

Vi možete isto tako jedan daljnji komad tkanine a iste debljine kao visinsko izjednačenje postaviti iza šava. Također možete šivaću stopicu kod transporta podbočiti, na način da šivaću tkaninu od ruke lagano pomičete.

Ravni ubodi i iglene pozicije

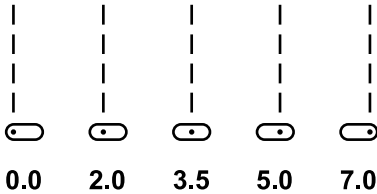
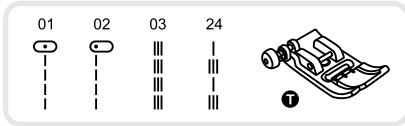

Promjena iglene pozicije

Ova podešavanje vrijede samo za ubodne mustre 01-03 i 24. Predprogramirana podešena osnovna postavka iznosi "0", srednja iglena pozicija. Sa pritiskom na tipku "-" pomiče se iglena pozicija u lijevo. Sa pritiskom na tipku "+" pomiče se iglena pozicija u desno. Na LCD-ekranu se priklaže iglena pozicija kao točka i brojka.

Možemo ukupno programirati 15 iglenih pozicija.

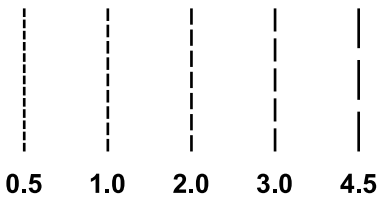

Promjena duljine boda

Pritisnimo tipku za duljinu boda "-", kako bi smanjili duljinu boda. Za veće duljine boda pritisnimo tipku "+". Općenito vrijedi pravilo, što je deblja tkanina, konac i igla, to bi duljina boda trebala biti veća.

Cik-cak

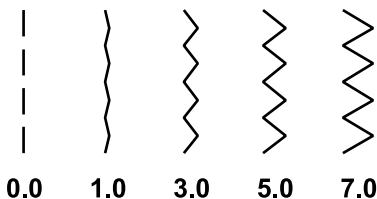
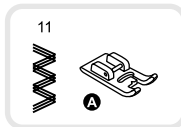
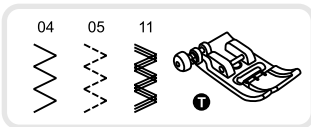

Podešavanje širine boda

Maksimalna širina boda za cik-cak bodove iznosi 7.0 mm. Širinu boda možete ipak za sve ubodne vrste smanjivati. Širinu boda možemo povećati pomoću tipke "+" (od 0.0-7.0 mm).

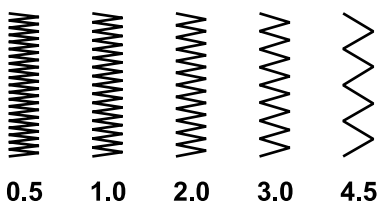

Podešavanje duljine boda

Cik-cak bod je sve gušći u slučaju da duljinu boda smanjujemo prema 0.3 mm.

Lijepe cik-cak bodove postićemo kada duljinu boda podesimo na vrijednost između 1.0-2.5 a jedan čisto gusti cik-cak bod zovemo (čisto gusto jedan bod do drugoga) Raupen šav ili Satin šav.

Stretch-elastični bod

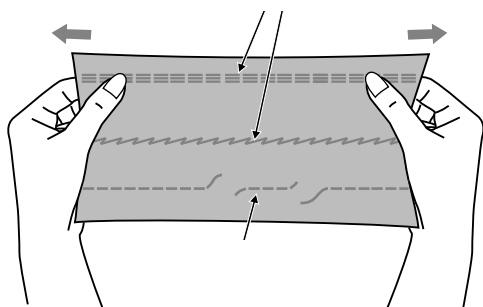

Za elastične i zahtjevne šavove, koji se u tkanini rastežu, bez da pucaju. Idealno za elastične i pletene tkanine. Pogodno je također za zahtjevne šavove u čvrstim tkaninama kao npr. Jeans.

Ovi ubodi se daju dobro koristiti kao dekorativni rubni završeci.

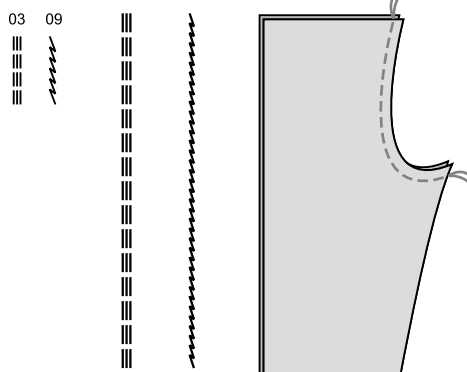

Stretch elastični ravni bod se koristi također kao trostruko pojačanje kod elastičnih i zahtjevnih šavova.

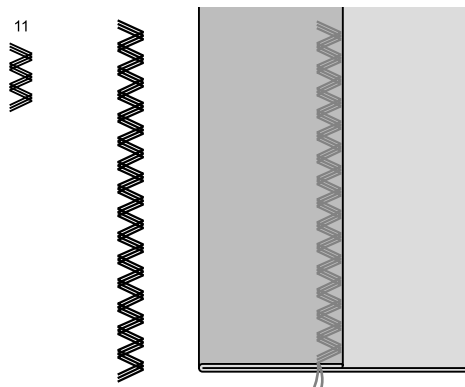

Trostruki-cik-cak elastični stretch bod je pogodan za šivanje čvrstih tkanina kao npr. Jeans, Poplin, jedra itd.

Endlani bod

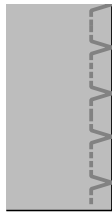
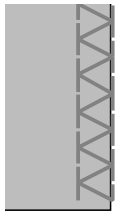
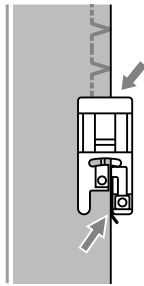
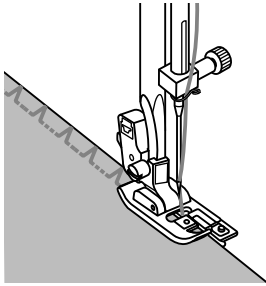
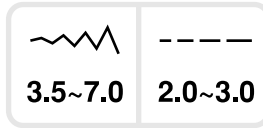
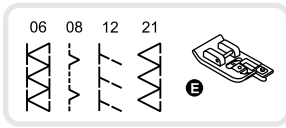

Primjena stopice za endlani bod

Postavite stopicu (E) za endlani bod.

Rub tkanine postavite kod šivanja prema vodilici na šivačoj stopici .

Pažnja:

Koristite stopicu za endlanje samo sa ubodima 06, 08, 12 i 21. Širinu boda ne podešavajte uže od 3.5 mm.

Kod korištenja drugih vrsti uboda i širina uboda koje nisu preporučene može igla udariti na stopicu i slomiti se.

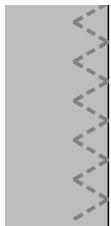
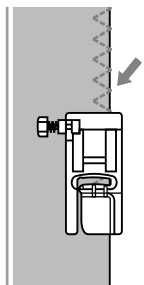
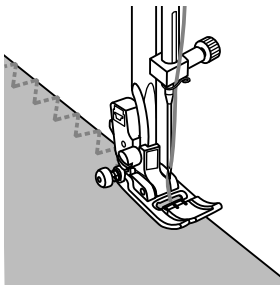
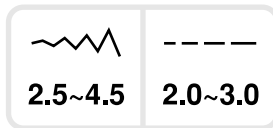
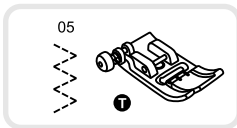

Višenamjenska šivaća stopica

Postavite višenamjensku (T) stopicu.

Kod rubnog šivanja postavite šivaću stopicu na rub tkanine, tako da desni igleni ubodi ubadaju uz sam rub u prazno.

Slijepi porub

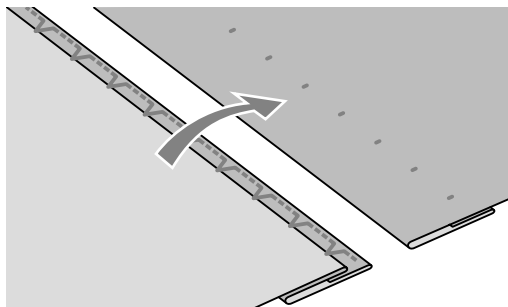
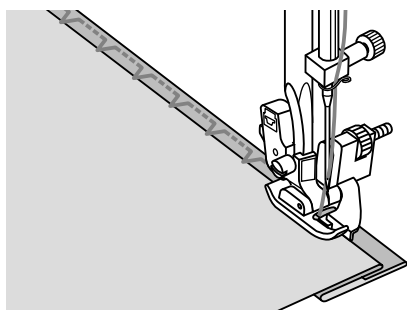
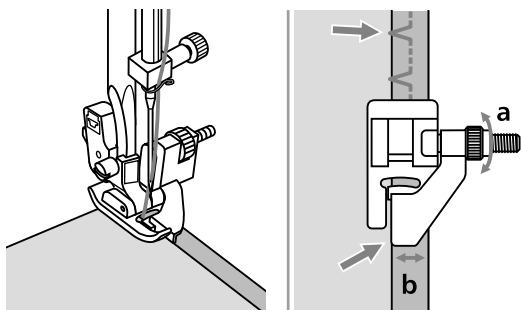
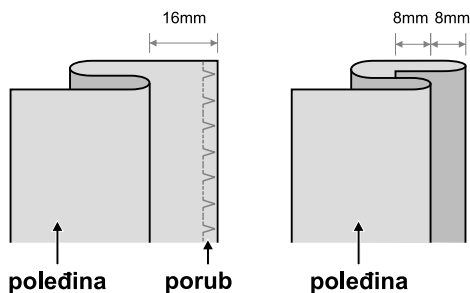
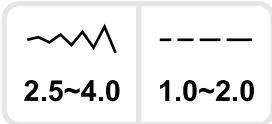
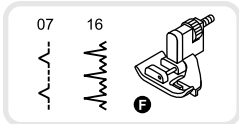

07: Slijepi porub na elastičnim Stretch-tkaninama.

16: Slijepi porub na elastičnim Stretch-tkaninama.

Pažnja:

Šivanje slijepog boda traži dosta vježbe. Šivajte prvo jednu probu.

Tkaninu presavijemo kako je prikazano na slici, tako da stražnja strana leži prema gore. Rub tkanine možemo očistiti prema potrebi sa jednim rubnim bodom.

Podmetnite ispod šivaće stopice tkaninu. Zamašnjak okrećite rukom prema naprijed, sve dok igla ne dođe u lijevi položaj. Igla bi morala ubosti tkaninu samo malo u rubnom dijelu preklopa. Ako igla pravilno ne ubada u rubni dio. Onda podesimo širinu boda na odgovarajući način.

Vodilica (b) sa okretanjem gumba (a) podesite tako, da dotiče rub tkanine.

Šivajte polagano i vodite pažljivo tkaninu po uzduž vodilice.

Preokrenite tkaninu.

Našivanje gumbi

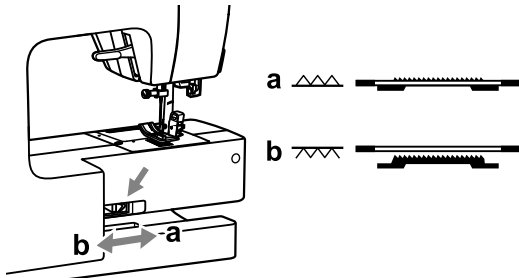

Postavite stopicu za našivanje gumbi.

Polugu za upuštanje transportera postavite na "X".

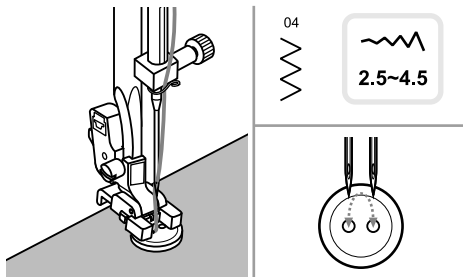

Polegnite šivaču tkaninu ispod stopice.

Podmetnite gumb na željeno mjesto i spustite stopicu. Birajte cik-cak bod. Postavite širinu boda od 2.5-4.5, tako da razmak između dvije rupe na gumbu bude ravnomjerno obuhvaćen i da igla ne udara u gumb.

Obavezno prije šivanja provjerite rukom okrećući zamašnjakom dali igla stvarno pravilno prolazi kroz obje rupe na gumbu.

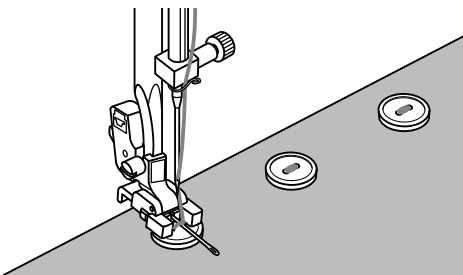

Prije početka šivanja pritisnite tipku "automatsko zašivanje". Na taj ćemo način imati učvrzne bodove na početku i na kraju našivanja gumba.

Kako bi postigli da gumb bude našiven sa "vratom", podmetnimo prije šivanja između rupa na gumbu jednu iglu kako je prikazano na slici i onda započnimo sa šivanjem.

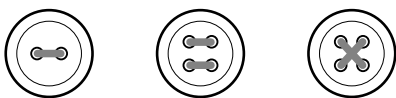

Kod gumba sa četiri rupe, prvo šivamo prednje rupe, onda druge dvije, pa ponovimo slijed.

Šivanje rupica

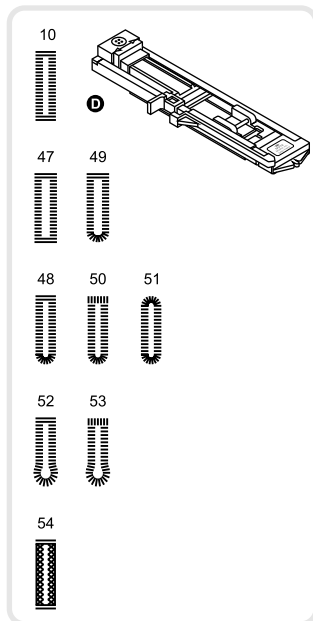

2.5~7.0	0.3~1.0

3.0~7.0	0.3~1.0

2.5~5.5	0.3~1.0

5.5~7.0	0.3~1.0

3.0~7.0	1.0~2.0

10: Za lagane do srednje teške tkanine
47: Za vodoravne rupice na bluzama i košuljama iz laganih do srednje teških tkanina

48: Za lagane do srednje teške tkanine
49: Za vodoravne rupice na bluzama i majcama iz laganih do srednje teških tkanina.

50: Za vodoravne rupice na debelim tkaninama.

51: Za lagane do srednje teške tkanine

52: Za odijela ili mantile

53: Za debele jakne.

54: Za jeans ili elastične stretch tkanine iz grubih pletenina

➔ Napomena:

Prije nego počnete sa šivanjem rupice, obavezno sašijte jednu probu na istoj vrsti tkanine.

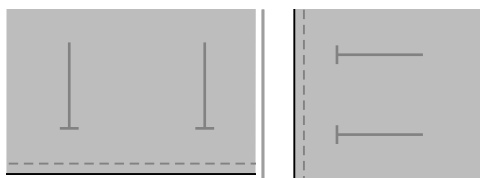

Označite mjesto na tkanini gdje bi trebala biti sašivena rupica. Maksimalna duljina rupice može iznositi do 3 cm (pravilo od prsta: promjer gumba + debljina gumba=duljina gumba).

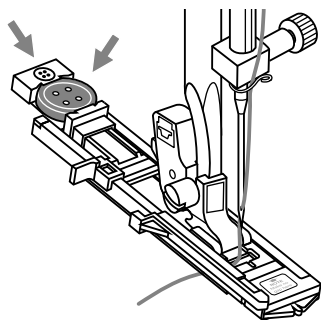

Postavite stopicu za šivanje rupica, onda izvucite nosač gumba i umetnite gumb.

Duljinu rupice određuje veličina postavljenog gumba kojeg ste umetnuli u ležište kako je na slici prikazano. Provućite tkaninu ispod stopice.

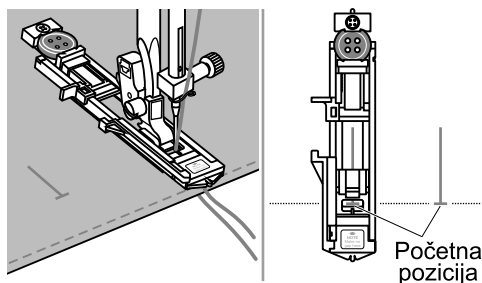

Izaberimo vrstu rupice.

Podesimo duljinu i širinu boda (ovisno o željenoj širini i gustoći).

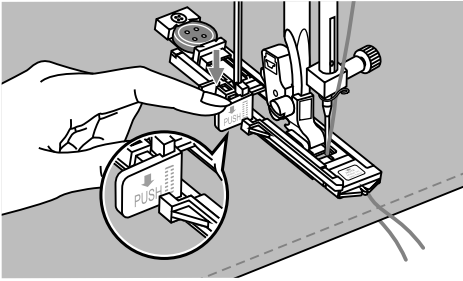

Tkaninu postavite ispod šivaće stopice na način, da se srednja markirna oznaka na šivaćoj stopici poklopi sa crtom na tkanini. Spustite polugu na šivaćoj stopici.

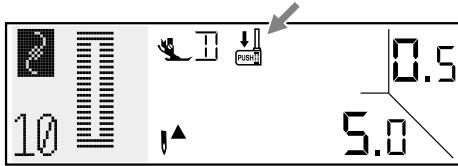

➔ Napomena:

Kod izbora jedne rupice na LCD-ekranu se pojavi simbol "↓ PUSH" kako bi vas podsjetilo, da moramo spustiti polugu za šivanje rupice u donji položaj.

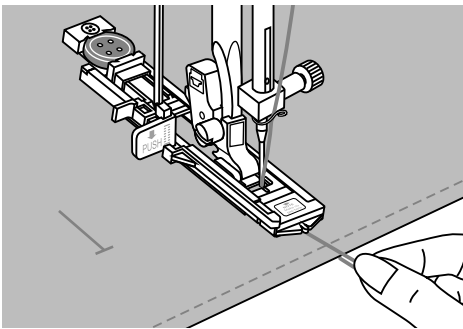

Držite gornji konac i počnite polagano sašivanjem.

➔ Napomena:

Tkaninu usmjeravate lagano rukama. Na kraju svake rupice šiva se nekoliko učvršnih uboda.

* Rupice se šivaju redoslijedom kako je prikazno na slici: od naprijed prema nazad.

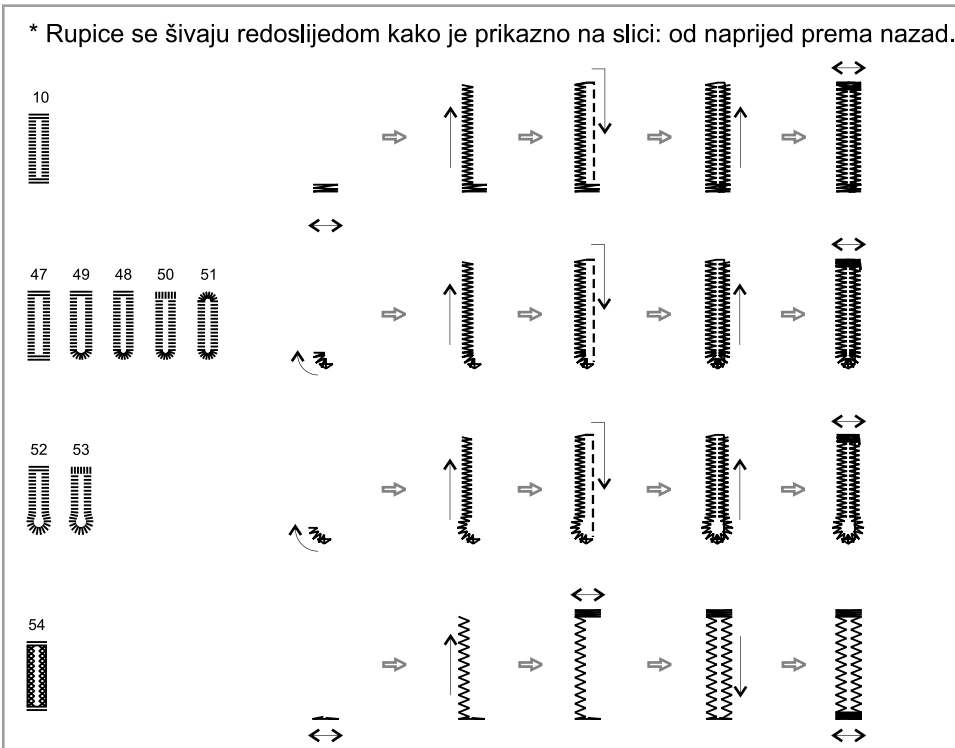

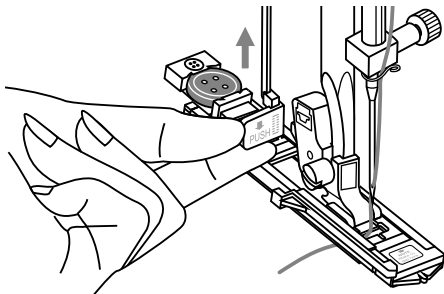

Podignite šivaću stopicu i odrežite konce. Kako bi šivali preko iste rupice, podignite šivaću stopicu (vraća se u prvobitnu poziciju). Nakon završenog šivanja rupice, podignite natrag polugu u gornji položaj, sve dok čvrsto ne sjedne.

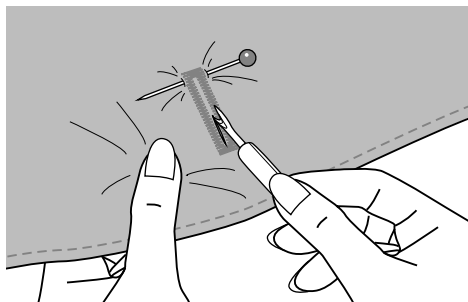

Razrežite otvor pomoću paralice, pazeći pri tom da ne razrežete slučajno šavove. Postavite igle na oba završetka za sigurnost.

Rupice na elastičnim tkaninama

Koristite jedan končani umetak kod šivanja rupica na elastičnim tkaninama.

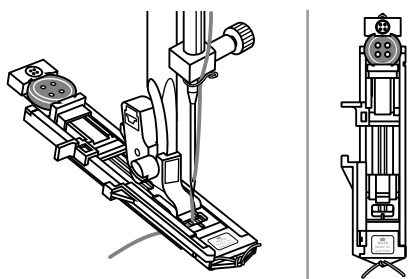

Postavite stopicu za šivanje rupica i zakvačite končani umetak sa stražnje strane rupice.

Končane završetke postavite na prednji dio stopice, među utore i privremeno ih učvorite. Spustite stopicu i počnite sa šivanjem rupice. Širinu boda uskladite sa debljinom končanog umetka.

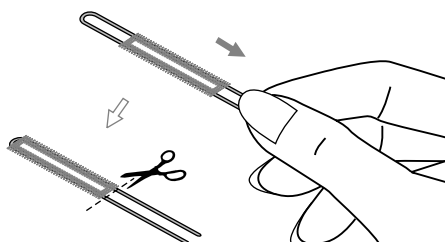

Nakon završenog šivanja rupice, povlačimo pažljivo za oba končana umetka i odrežemo višak konca.

➤ Napomena:

Preporučljivo je, da podmetnete ispod tkanine flizelin.

Šivanje omči-otvora

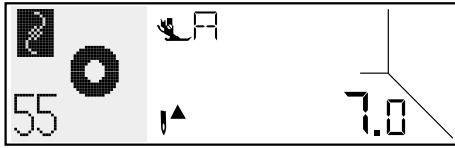

Izaberite ubodnu mustru 55 (omča/otvor).
Postavite stopicu za štkanje/vezenje (A).

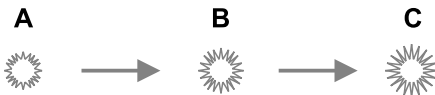

Pomoću tipki za širinu boda "-" ili "+" možemo birati veličinu otvora.

Veličine otvora:

A. Malo: 5,0 mm.

B. Srednje: 6,0 mm.

C. Veliko: 7,0 mm

Iglu na početku spuštamo u tkaninu, onda tek spuštamo šivaću stopicu.

Nakon završetka sa šivanjem se automatski šivaju učvršni bodovi, onda se tak stroj zaustavlja.

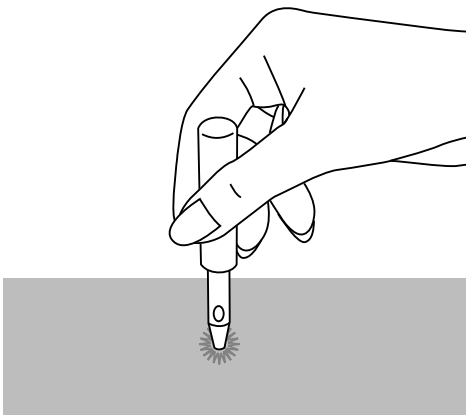

Razrežite otvor pomoću nožića.

* Nožić za rezanje rupice nije u osnovnom priboru nego se mora nadokupiti naknadno.

➔ Napomena:

Kod upotrebe tankih konaca može izgled otvora nešto grublje ispasti izgledom. Ako je to slučaj koji Vas smeta, onda prešivajte na istom mjestu još jednom jedan otvor (tačno preko prvog otvora).

Program za štopanje/krpanje

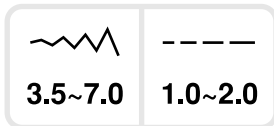
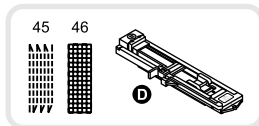

45: Jednostavni bod za štopanje tankih i srednje teških tkanina.

46: Pojačani bod za štopanje za teške i čvrste tkanine.

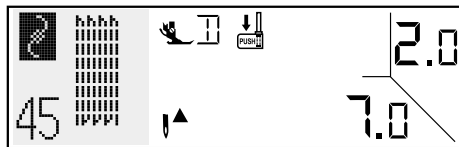

Izaberite ubodne mustre 45 ili 46 (vrste uboda za štopanje).

Postavite stopicu za šivanje rupica.

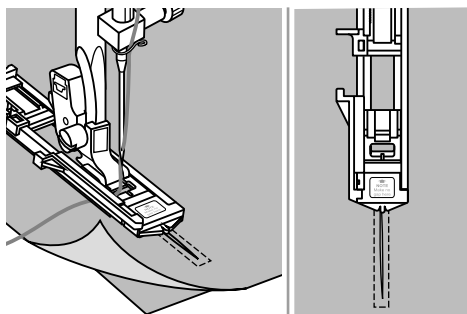

Gornji i donji sloj tkanine skupa postavite. Birajte iglenu poziciju. Šivaću stopicu postavite preko srednjeg dijela mjesta koje morate krpiti, onda spustite stopicu.

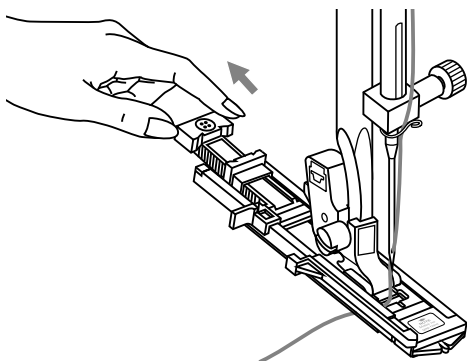

Povucite držač gumba u željeni položaj unazad, kako je to prikazano na slici.

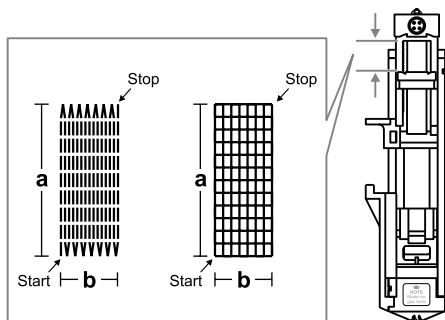

Prolaznosti krpanja su različito duga.

Maksimalna ubodna duljina iznosi 2.6 cm a maksimalna širina boda 7 mm.

a. Duljina površine koju krpamo.

b. Širina površine koju krpamo.

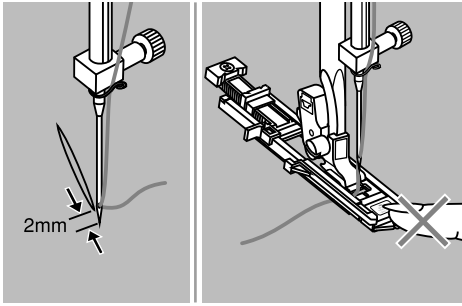

Usmjerite tkaninu tako, da igla stoji 2 mm ispred mjesta za štopanje, onda spustimo šivaću stopicu.

➔ Napomena:

Kod spuštanja stopice ne gurajte prednji dio stopice unazad, jer tada neće odgovarati duljina štopanja.

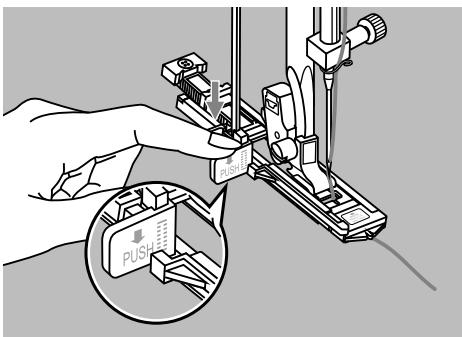

Povucite gornji konac dolje i navedite kroz rupu na šivaćoj stopici. Povucite polugu za šivanje rupica u donji položaj.

Poluga se nalazi iza držača stopice, sa gornje strane. Držite prije početka šivanja lagano gornji konac sa lijevom rukom.

➔ Napomena:

Kod izbora jedne rupice- ili programa za štopanje prikaže se na LCD-ekranu simbol "↓" kao podsjetnik, da morate spustiti polugu za rupice prema dolje.

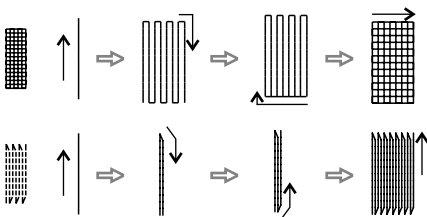

Redovi štopanja se šivaju redom, od prednje strane šivaće stopice prema nazad kako je prikazano na slici.

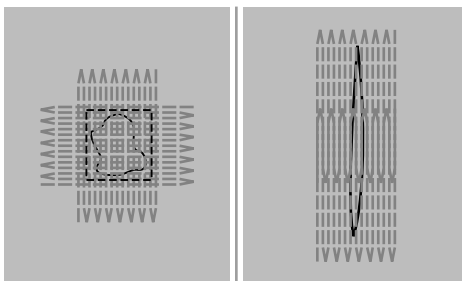

Ako je površina koju morao štopati prevelika, možemo podešenu površinu za štopanje višestruko prešiti (ili popreko prešivati) za bolji rezultat u šivanju.

Postavljanje patent zatvarača einsetzen

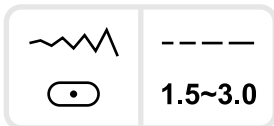
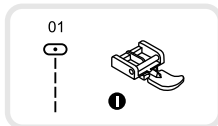

⚠ Pažnja:

Šivaću stopicu se može koristiti samo sa ravnim bodom i sa položajem igle u srednjoj poziciji. Ako koristite druge ubodne mustre i iglene pozicije, doći će do puknuća igle jer će doći do udarca u šivaću stopicu.

Obostrano skriveni zatvarač

- Priheftajte zatvarač na odjevni predmet.

- Ispegaljite u stranu dodatak šava. Zatvarač postavite na dodatak šava sa prednjom stranom prema dolje, da nosići udaraju na liniju šava. Traku zatvarača heftajte čvrsto.

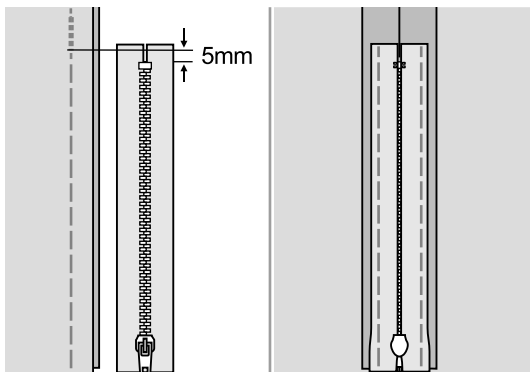

- Postavite zatvarač. Kod šivanja lijeve strane zatvarača učvrstite desnu stranu na držaču.

- Kod šivanja desne strane zatvarača učvrstimo lijevu stranu za držač.

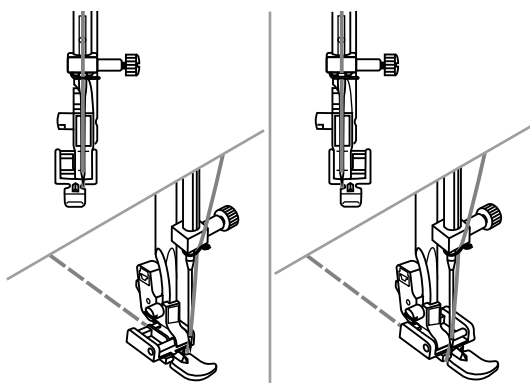

- Lijevu polovicu zatvarača šivamo sa gornje strane prema dolje.

- Šivamo, dolje poprečno sa druge strane, onda u desno. Izvucite konac za heftanje i peglajte.

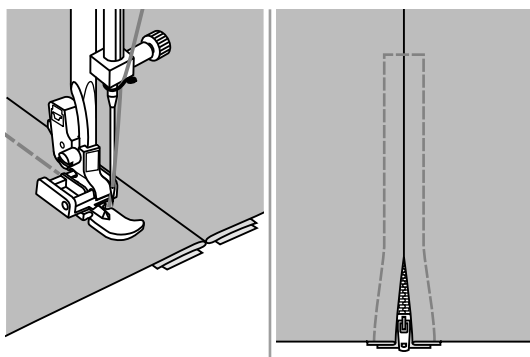

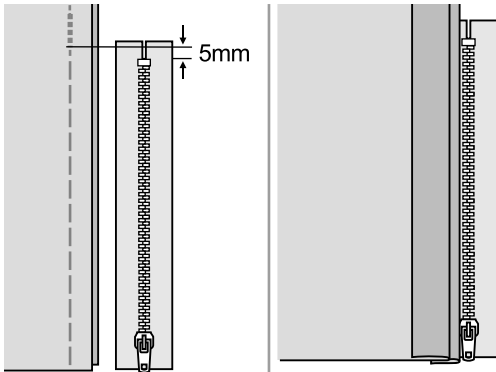

Jednostrano skriveni zatvarač

- Heftajte šlic na zatvaraču na odjevni predmet.
- Preklopite na lijevi dodatak šava. Desnu stranu dodatka šava preklopite za 3 mm.

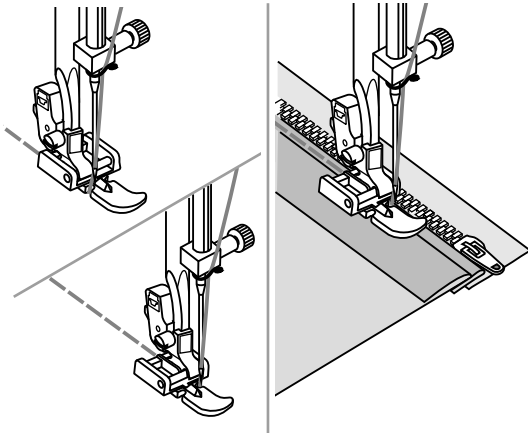

- Postavite zatvarač. Kod šivanja lijeve strane zatvarača učvrstite desnu stranu šivaćeg uzvišenja na držač. Kod šivanja desne strane zatvarača učvrstite lijevu stranu šivaćeg uzvišenja na držač.

- Lijevu polovicu zatvarača sašijte sa gornje strane prema dolje.

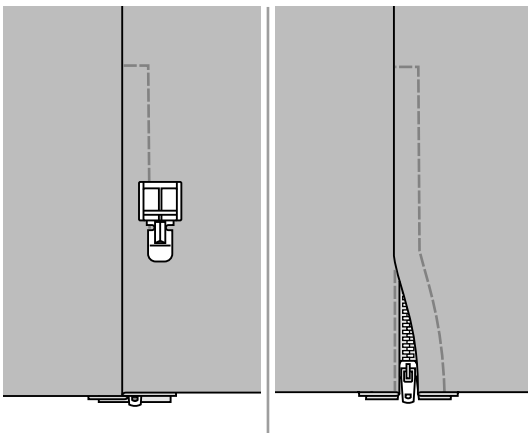

- Šivaću tkaninu preklopimo na desnu stranu tkanine. Na donjem kraju šivamo popreko i onda po desnoj strani zatvarača prema gore.

- Zaustavljamo se otprilike 5 cm prije gornjeg kraja zatvarača. Izvadimo konce za heftanje i otvorimo zatvarač. Šav do kraja šivamo.

Stopica za skriveni zatvarač

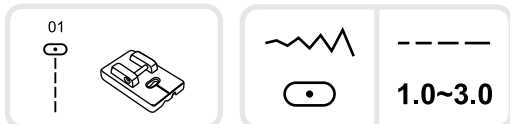

* Ova stopica spada u dodatni pribor i mora se posebno dokupiti.

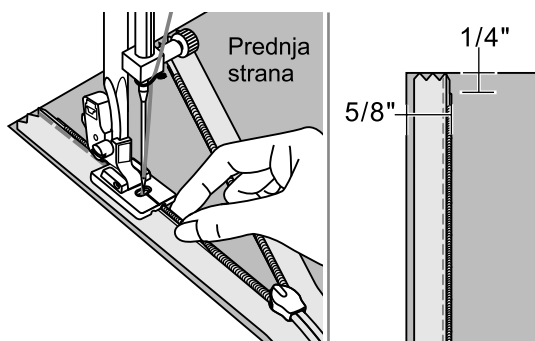

Stopica se koristi za umetanje obostrano skrivenim zatvaračima u jednom šavu.

Postavite stopicu za šivanje skrivenih zatvarača. Podesite stroj na srednju iglenu poziciju i ravan bod. Birajte jednu odgovarajuću duljinu boda (između 1.0 do 3.0 mm) prema materijalu.

Otvoreni zatvarač polegnite u desno na desnu stranu tkanine (pogledajte sliku).

Rub tkanine preklopite na 1.5cm (5/8") - markirnu oznaku na ubodnoj pločici.

Zatvarač dolazi 6 mm (1/4") ispod ruba tkanine.

Stopicu usmjerite tako, da zubni red u utoru ispod desne strane stopice prolazi i šivate sve do šlica. Izvadite šivaču tkaninu iz stroja.

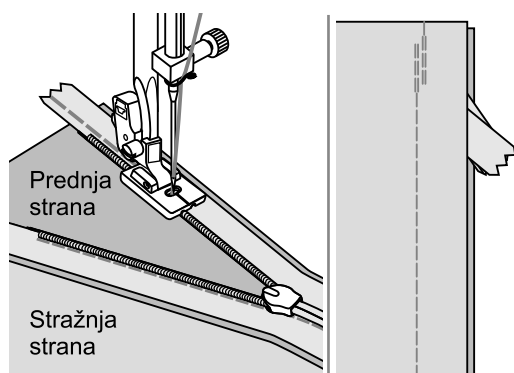

Za šivanje druge stranice, rub tkanine opet preklopite do 1.5 cm-markirne oznake na ubodnoj pločici (kao na slici).

Stopicu usmjerite na način, da zubni red u utoru ispod lijeve strane stopice prolazi.

Zatvorite zatvarač. Preklopite nazad tkaninu, da zatvarač stoji sa desne strane.

Tkaninu učvrstite pomoću jedne igle.

Postavite višenamjensku šivaču stopicu u stroj i prošijte sa ravnim bodom čisto uz zatvarač.

Na kraju sašijte nekoliko učvrstnih naprijed-nazad bodova.

Šivanje uskogobičnog ruba

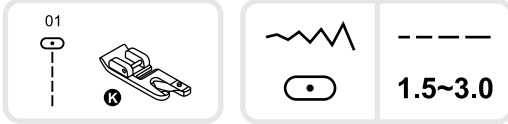

* Ova stopica spada u dodatni pribor i mora se posebno doplatiti.

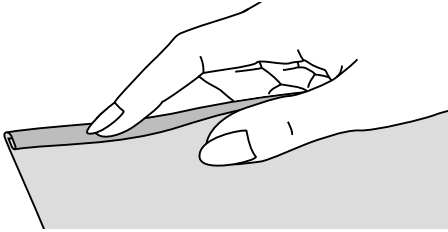

Preklopite rub tkanine za oko 3 mm i još jednom za 3 mm na jednoj duljini od oko 5 cm uzduž ruba tkanine.

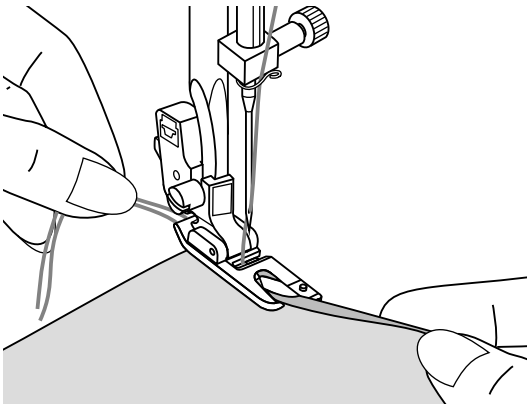

Okrenite zamašnjakom od sebe, sve dok igla ne ubode u porub, onda spustite stopicu. Šivajte nekoliko uboda, onda podignite stopicu.

Porub tkanine uvodimo u spiralni dio otvora na stopici. Tkaninu pri tom pomićemo naprijed-nazad, sve dok se porub ne urola u vodilicu na stopici.

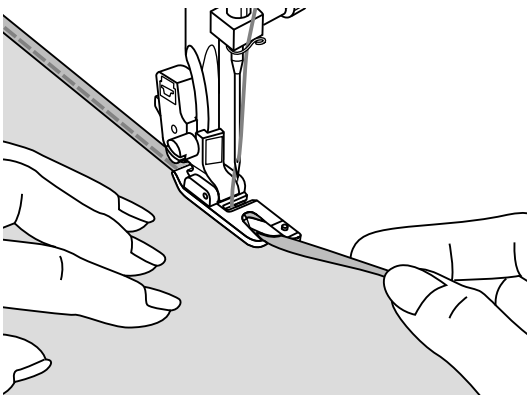

Spustimo stopicu i polagano nastavimo sa šivanjem i pazimo da od naprijed uvijek dodjemo preklopljenu tkaninu u spiralu.

Našivanje konca

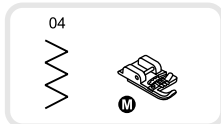

* Ova stopica spada u dodatni pribor i mora se posebno doplatiti.

Šivajte jedan ili tri končana umetka. To daje simpatične strukture na jaknama, vestama ili bordurama. Pri tom možete koristiti Perl konac, vunu za štrikanje i štikanje, Kordel, konac za heklanje itd.

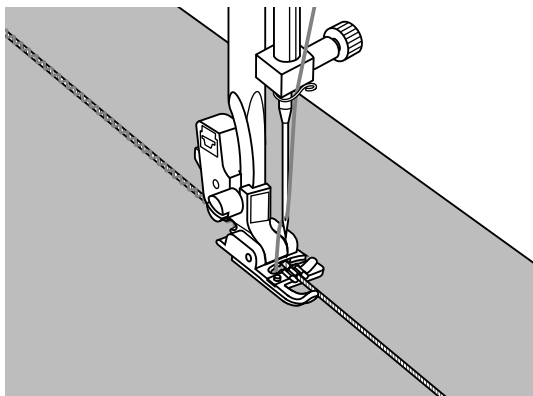

Našivanje pojedinačnog kordela

Nacrtajte mustru na tkanini. Končani umetak ulegnite sa desne strane u srednji utor na stopici. Povucite ispred konac otprilike 5 cm iza stopice.

Utori ispod stopice drže konac uvijek na pravilno mjesto za vrijeme dok se prešiva. izaberite bod i podesite širinu boda na način, da ubodi ravno idu preko končanog umetka. Spustite stopicu i polagano počnite šivati preko nacrtane mustre na tkanini.

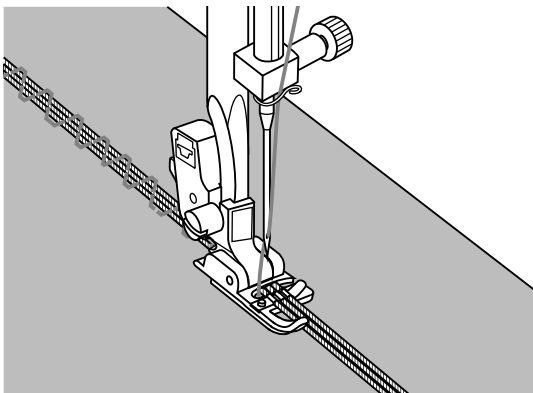
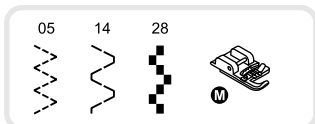

Našivanje trostrukog konca

Šivači konac pomaknite ulijevo i tri končana umetka podmetnite u utore ispod stopice. Provcite za oko 5 cm svaki končani umetak ispred stopice.

Izaberite željenu ubodnu mustru i podesite širinu boda na način, da ubodi ravno idu preko končanog umetka. Spustite stopicu i polagano počnite šivati preko nacrtane mustre na tkanini.

SATIN ukrasni / dekorativni bodovi

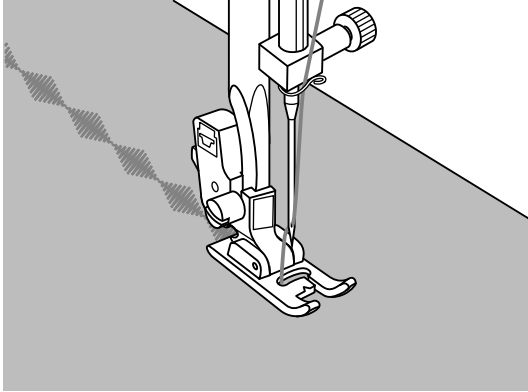
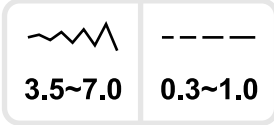
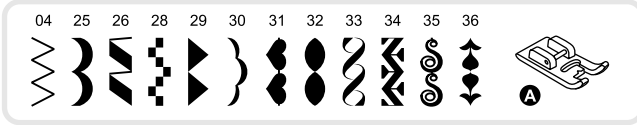

SATIN ukrasne/dekorativne bodove šivamo sa stopicom za štikanje (A).

Posebno udubljenje ispod šivaće stopice omogućuje nam da bez problema možemo šivati guste dekorativne bodove, npr. guste cik-cak bodove, koje lagano klize i ravnomjerno se transportiraju.

SATIN ukrasne/dekorativne bodove možemo sami oblikovati, ukoliko se poigravamo sa sa podešavanje duljine i širine boda. Najbolje da prvo isprobate šivati nekoliko bodova na probnim tkaninama.

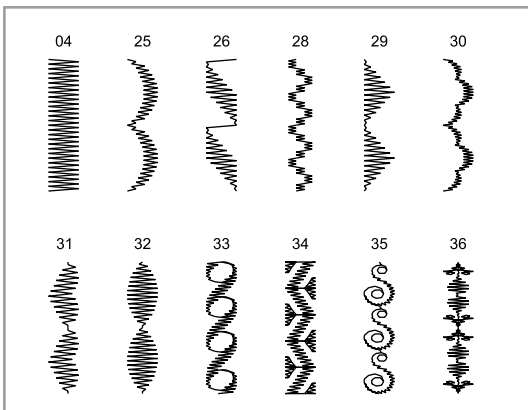

➔ Napomena:

Kod šivanja na laganim i tankim tkaninama preporučljivo je podmetnuti flizelin kao pojačanje.

Quiltanje

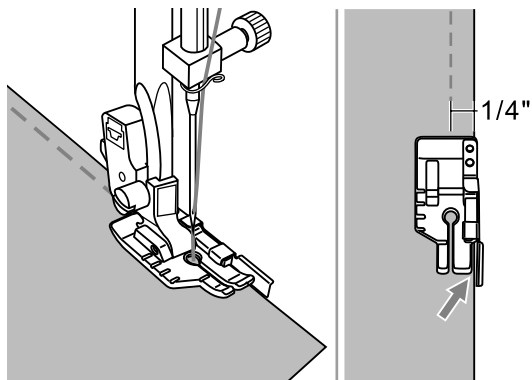
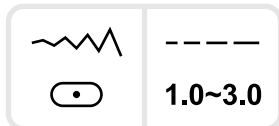
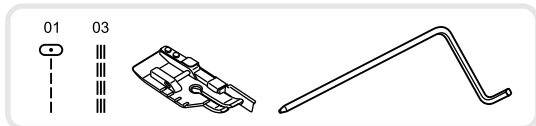

Patchwork

Za točno 6 mm (1/4") šivaće dubine postavljamo rub tkanine tako, da se podudaraju na rubu vodilice od šivaće stopice.

➔ Napomena :

Možemo koristiti samo srednju iglenu poziciju i ravan bod.

Unutarnji rub vodilice na stopici kao smjernici za rub tkanine iznosi točno 3 mm (1/8") dodatka šava.

Stopica ima na sebi oznake sa stražnje i prednje strane od 6 mm (1/4") za šivanje i okretanje oko uglova.

Postavljanje rubnog ravnala

Quilt-/rubno ravnalo gurnite kako je na slici prikazano i odredite željenu širinu.

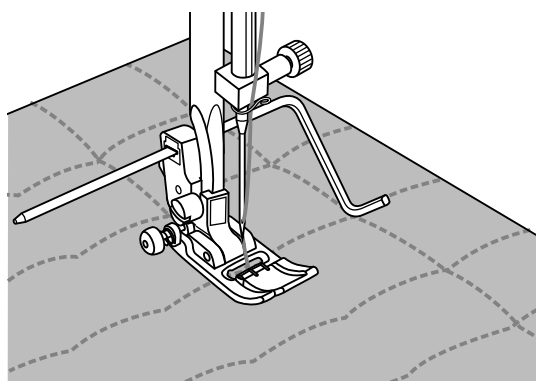
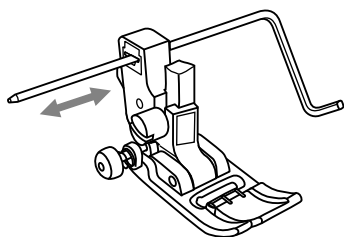

Šivajte prvi red i pomaknite tkaninu. Sve daljnje redove šivajte na isti način, tako da ravnalom prolazite po prethodno šivanoj liniji.

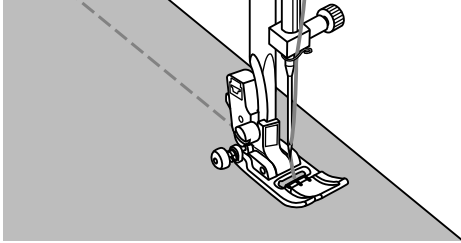
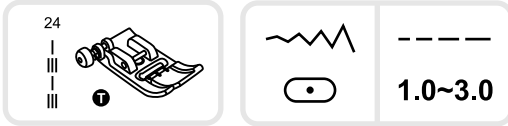

Ručni-Quilt bod

Pomoću prozirnog Monofilament konca kao gornjeg konca i 30wt- ili 40wt-konac kao donji konac možemo izrađivati Ručne-quilt bodove.

Napetost konca se mora podesiti ovisno o debljini flizelina.

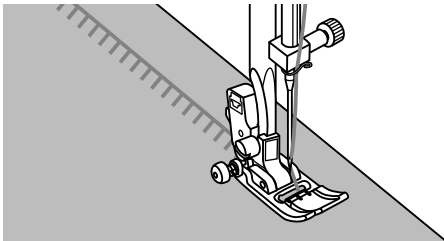

Pariser bod (Aplikacijski bod)

Pogodno za sve tkanine i šivaće radnje.

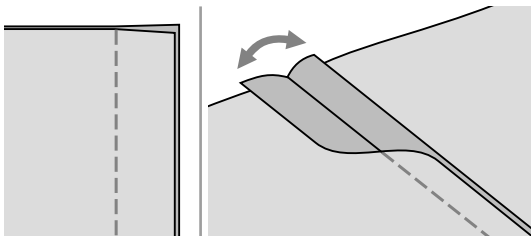
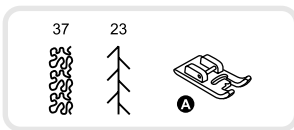

Patchwork bod

Oba dva dijela tkanine prošijte sa ravnim bodom nakon što ste ih preklopili desnu stranu sa desnom stranom tkanine.

Nakon prošivanja, preklopite rubove i zapeglajte tkaninu kako je prikazano na slici.

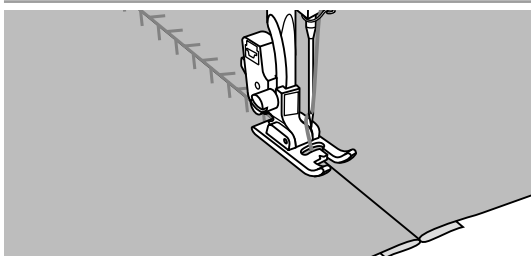

Srednja pozicija šivaće stopice mora biti smještena po šavu preklopne linije.

Fagotten (Hohl-porub)

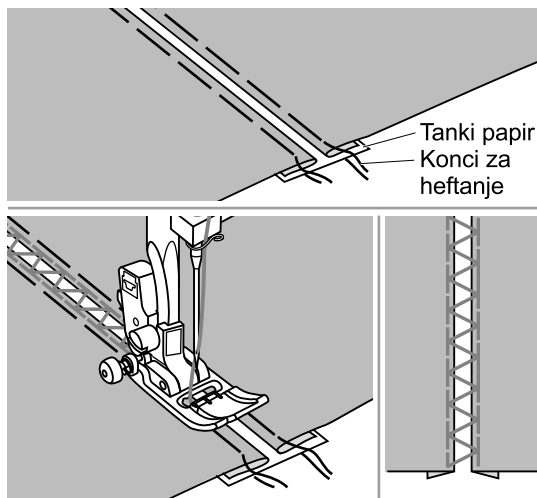
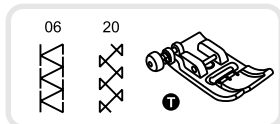

- Preklopljene rubove od dijelova tkanina sa jednim razmakom od 4 mm na jedan tanki papir ili vodootopivu foliju polegnemo i heftamo.

- Sredinu šivaće stopice usmjerimo preko sredine preklopnih rubova tkanina (kako je na slici prikazano) i počnemo sa šivanjem.

- Odbacite papir nakon šivanja.

Feston porub

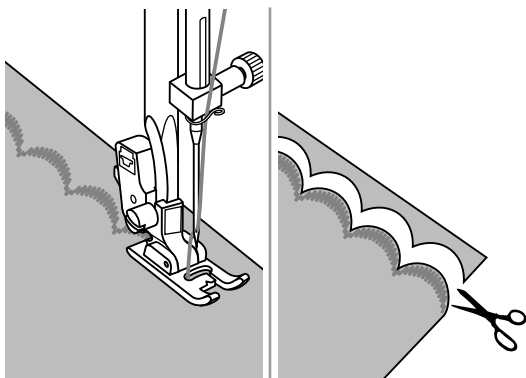
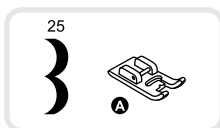

- Šivajte uzduž ruba tkanine, ali ne uz sami rub.

Bolji šivaći rezultati se postižu, kada se tkanina prvo učvrsti i zapegla.

- Odrežite tkaninu uzduž ubodnog ruba mustre.

Pazite pri tom, da ne odrežete slučajno ubodne konce !

Nabiranje

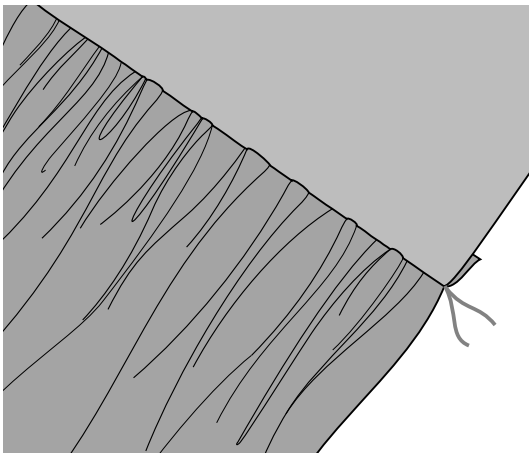
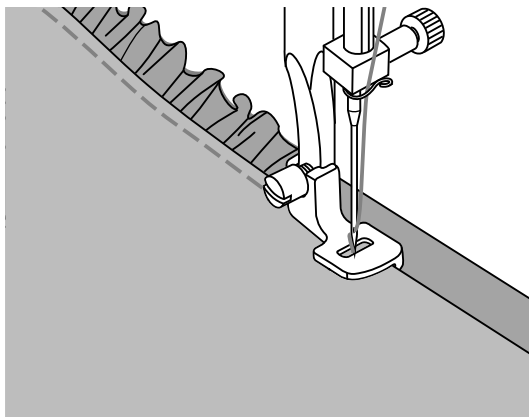
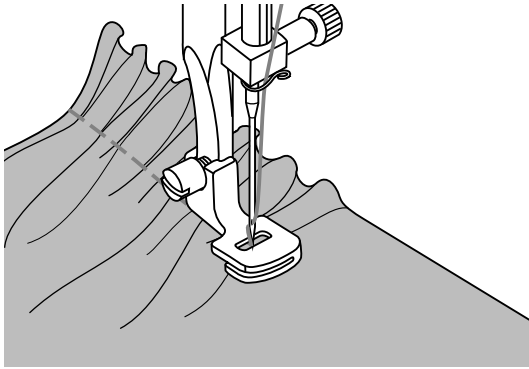

* Ova stopica spada u dodatni pribor i mora se posebno doplatiti.

Nabiranje

Postavite stopicu za nabiranje i podesite napetost na regulatoru ispod 2 .

Tkaninu koju trebamo nabrati postavimo sa desne strane ispod stopice. Jedanput prošijmo tkaninu, pri tom vodimo rub tkanine paralelno desnom rubu stopice.

Tkanina se automatski preklapa-nabire.

Pogodno za lagane do srednje teške tkanine.

Nabiranje i istovremeno našivanje jedne glatke tkanine

Stopica za nabiranje ima sa donje strane jedan usjek (dupla stopica).

Tako možete nabirati najdonju prloaznu tkaninu i direktno na urezu sašiti glatko prolazni dio tkanine (npr.rub šosa).

1. Odstranite držač stopice i postavite stopicu za nabiranje.
2. Tkaninu koju mislite nabrati postavite sa prednje strane prema gore ispod stopice.
3. Gornji sloj tkanine (ostaje nenabran) postavite sa prednjom stranom prema dolje u urez na stopici.
4. Kako je prikazano na slici vodite oba dijela tkanine.

➔ Napomena :

- Kako bi saznali koju jačinu nabiranja trebate, šivajte najbolje jednu probu preko otprilike 25 cm duljine tkanine, bordure ili gumirane trake. Tako možete prema želji odrediti nabore. Uvijek radite probu sa istom vrstom tkanine i istim koncem kao na originalu.

Nabiranje u bočnom smjeru sadrži ljepše nabore nego po duljini.

- Šivajte polagano do srednje brzo, kako bi uvijek imali tkaninu bolje u ruci.

Smoke-nabiranje

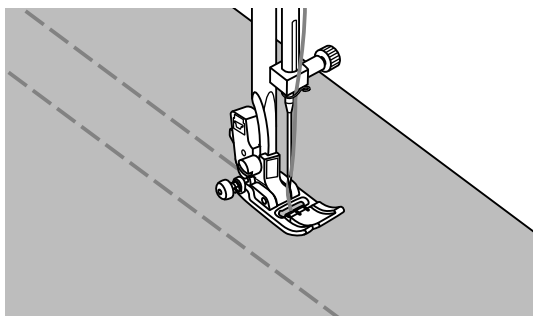

Postavite duljinu boda na 4,0 mm i smanjite malo napetost konca na regulatoru.

Sa višenamjenskom stopicom šivajte ravne linije u razmacima od 1 cm preko površine koje mislite nabrati SMOKE načinom.

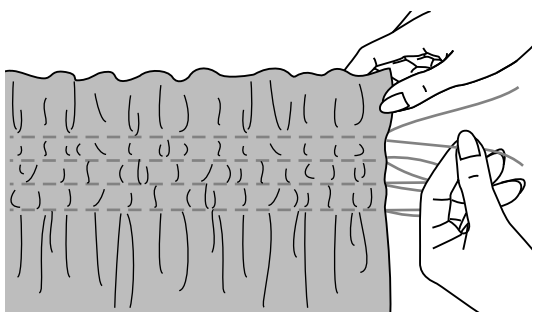

Konce sa jedne strane vežite u čvor.

Povucite za donje konce i nabore ravnomjerno rasporedite. Konce sa druge strane fiksirajte.

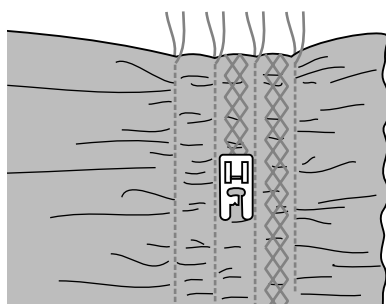

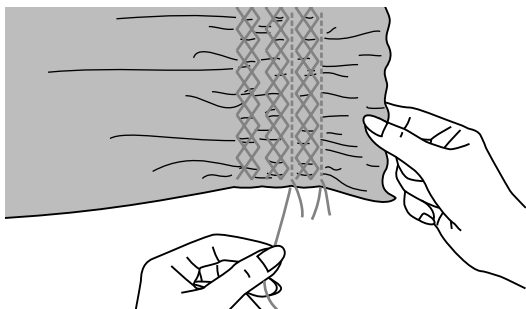

Samnjite napetost konca i svakako prošijte sa jednim dekorativnim bodom između ravnih linija kako je prikazano na slici.

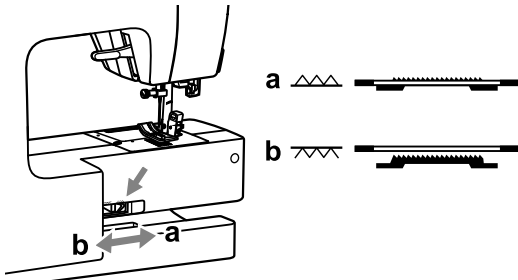
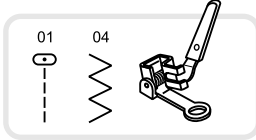

Povucite za ravno šivane konce koje smo ostavili kako bi mogli nabrati tkaninu.

Slobodno-ručno štopanje-krpanje i monogrami



Postavite tipku za spuštanje transportera na "  ", kako bi transporter pao u donji položaj.

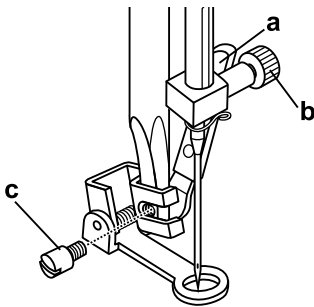

Odstranite držač stopice i postavite stopicu za slobodno-ručno štopanje/krpanje.

Poluga (a) mora stajati iza učvrstnog vijka držača igle (b). Stopicu sa stražnje strane pomoću kažiprsta čvrsto pritisnite na držač i zategnite vijak (c).

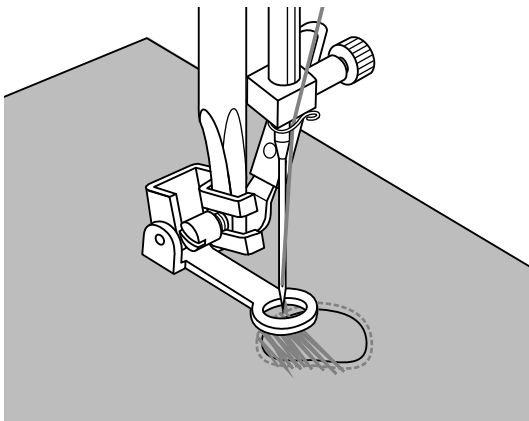

Štopanje / slobodno-ručno krpanje

Prvo fiksirajte rubno mjesto površine koju mislite krpati. Onda u ravnomjernim razmacima i pokretima krpamo poderanu površinu sa lijeva u desno. Tkaninu sa 1/4-okretaja okrećemo i prešivamo prve ubode. Ovaj puta tkaninu laganije vodimo, kako između konaca nebi nastali preveliki razmaci.

➔ Napomena :

Slobodno-ručno štopanje se izvodi sa spuštenim transporterom. Tkanina se pokreće rukom ispod igle. Brzina šivanja i transport tkanine moraju biti izjednačeni.

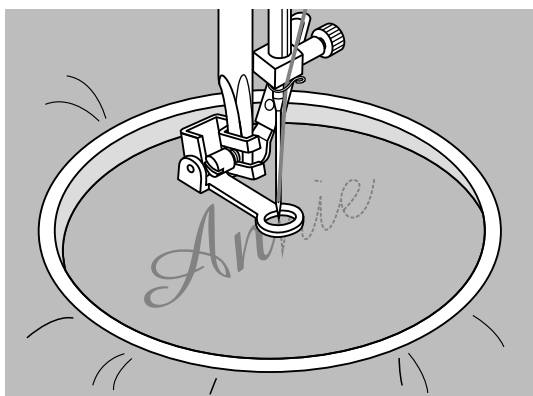
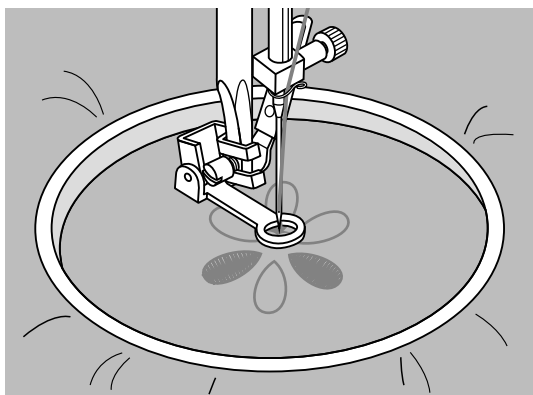
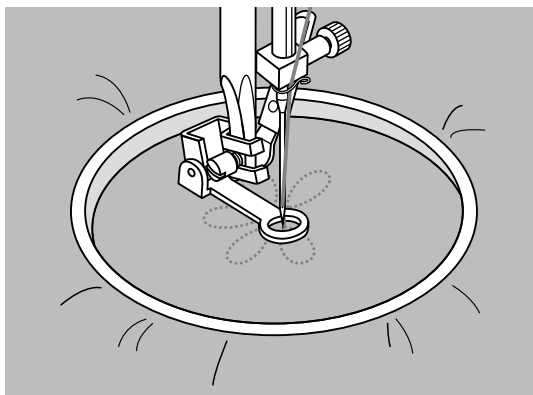

ŠTIKANJE / slobodno-ručno vezenje

Birajte cik-cak bod i prema potrebi podesite širinu boda.

Štikajte prvo rubne crte, na način da sami pomičete rukama okvir sa ravnomjernom brzinom. Površinu mustre ispunjavate tako da popunjavnje vršite sa vanjske prema unutarnjem dijelu mustre.

Ubode gusto popunjavate jedne do drugog.

Sa bržim pomicanjem okvira nastaju dulji ubodi a sa polaganijim pokretima nastaju manji ubodi.

Kraj mustre morate učvrstiti pritisnite tipku "automatsko zašivanje".

Monogrami

Birajte cik-cak bod i podesite prema potrebi širinu boda. Sa ravnomjernom brzinom prolazimo preko slova.

Kraj SLOVA morate učvrstiti pritisnite tipku "automatsko zašivanje".

* Okvir za štikanje se mora dodatno nadokupiti kao dodatna oprema.

Stopica za šivanje sa gornjim transportom

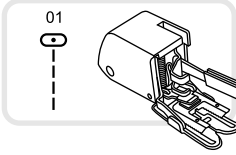

* Ova stopica spada u dodatni pribor i mora se posebno doplatiti.

Prvo pokušajte šivati bez stopice sa gornjim transportom. Ona se treba koristiti samo u prijeko potrebnim situacijama.

Sa običnim šivaćim stopicama možemo lakše voditi tkaninu i imamo bolji pregled na šivaću površinu. Ovaj stroj vam pruža odličnu kvalitetu uboda na puno raznovrsnih tkanina, od lagane Chiffons do višeslojnih Jeans tkanina. Sa stopicom za gornjim transportom se izjednačava transport između gornjeg i donjeg sloja tkanine koju šivamo i on pomaže kod točnih sašivanja kocki, traka i mustri. On služi također za ravnomjeran transport teških tkanina.

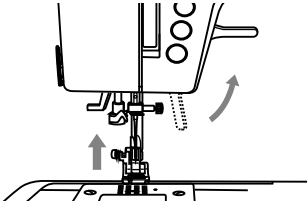

Podignimo polugu za stopicu, kako bi podignuli osovinu za šivaću stopicu.

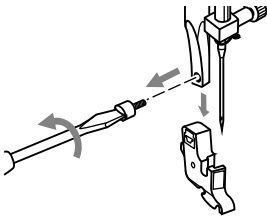

Odvrnite čisto vijak na osovini (u suprotnom smjeru kazaljke na satu) i odstranite držač donjeg dijela stopice.

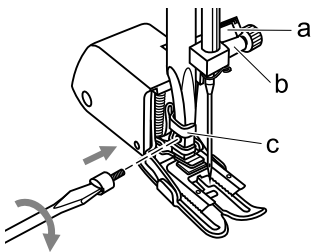

Stopicu sa gornjim transportom učvrstite kako slijedi:

- Ruka (a) mora ići preko učvrstnog vijka držača igle i iglenjače (b).
- Učvrstnu glavu od plastike (c) sa lijeva u desno ušarafite na osovinu.
- Spustite osovinu.
- Vijak ponovno zavrnite na osovinu (u smjeru kazaljke na satu).
- Provjerite, da su oba vijka (na igli i osovini) ponovno zategnuti.

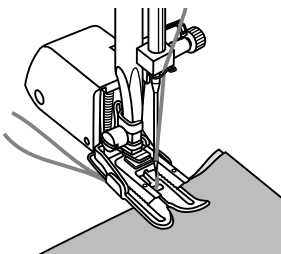

Podignite prema gore doni konac i provucite gornji i donji konac ispod stopice sa gornjim transportom kako je prikazano na slici.

Preslikati ubodnu mustru

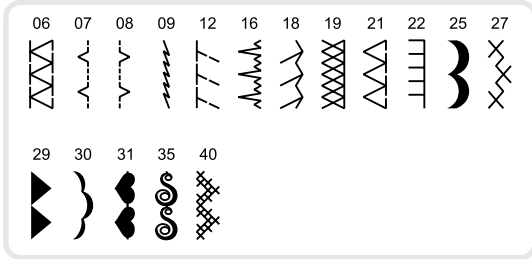

➔ Napomena:

Lijevo na kutiji su prikazane sve ubodne mustre koje se mogu preslikati.

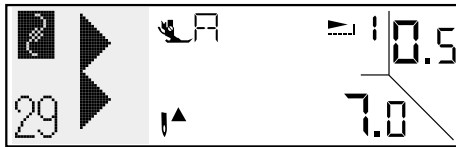

Birajte ubodnu mustru.

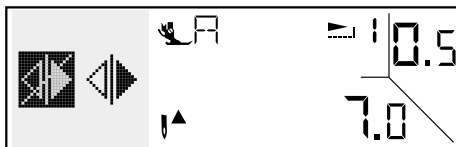

Za funkciju-preslikanja "⊕" pritisnite Setup-tipku "⊕" za otvoriti Setup-program.

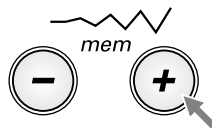

Za preslikanje ubodne mustre pritisnite tipku "⊕" za širinu boda.

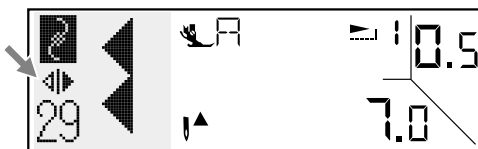

Za napuštanje Setup-programa još jednom pritisnite Setup-tipku "⊕".

Na LCD- ekranu se pojavljuje slika za preslikanje.

➔ Napomena:

Preslikana ubodna mustra se može kombinirati i sa drugim ubodnim mustrama.

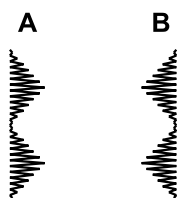

A. "Normalna" ubodna mustra

B. Preslikana ubodna mustra

Produljiti ubodnu mustru

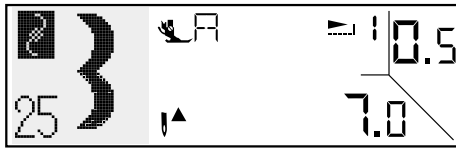
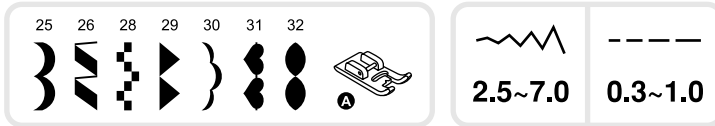

Birajte ubodnu mustru.

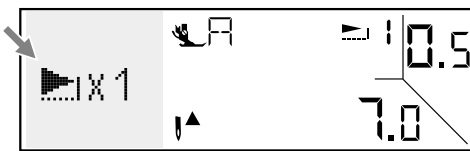

Otvorite Setup-program sa pritiskom na Setup-tipku "⊕".
Onda sa skrol tipkama "▲" "▼" idemo na funkciju produljivanja.

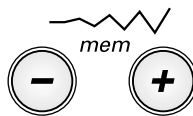

Pomoću tipki za širinu boda možemo višestruko produljivati ubodnu mustru i to do 5 puta od "normalne" duljine.

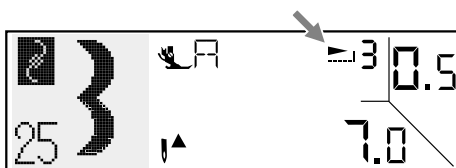
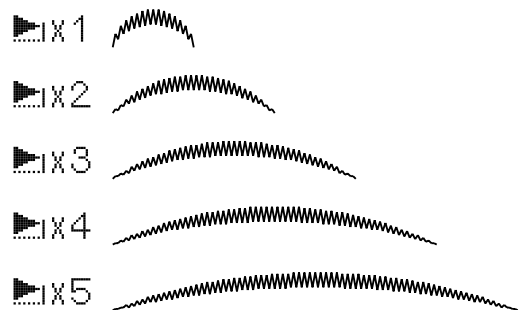

Za napuštanje Setup-programa još jednom pritisnemo Setup-tipku "⊕".

Simbol za produljivanje se prikaže na LCD-ekranu.

Sa promjenom širine boda ili duljine boda možemo napraviti jednu daljnju ubodnu mustru.

➔ Napomena:

Ubodne mustre 25, 26 i 28-32 daju se ravnomjerno produljiti i preslikati.

Dvo-igla

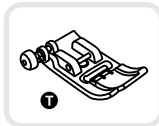

2.0~5.0

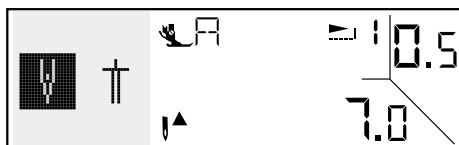
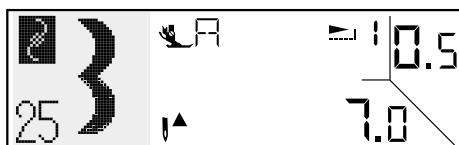
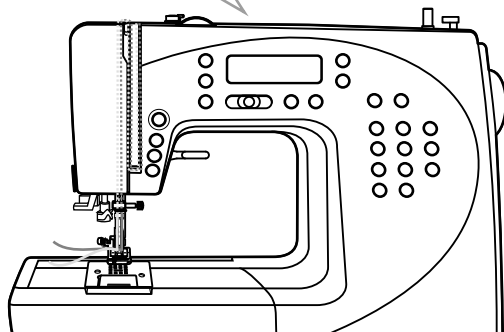
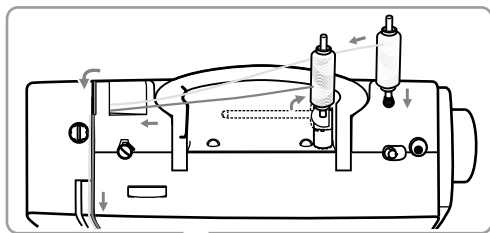
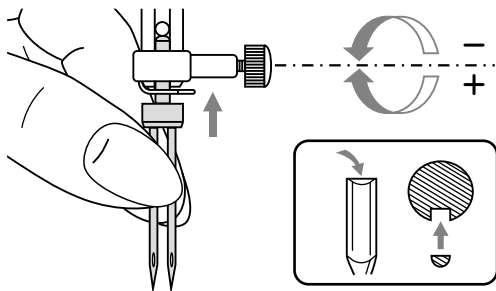

➔ Napomena:

Dvo-igla spada u dodatni pribor i mora se posebno doplatiti.

Umetnite jednu dvo-iglu.

⚠ Pažnja:

Kod upotrebe jedne dvo-igle morate koristiti uvijek višenamjensku šivaću stopicu i paziti na način izvođenja šivanja.

Koristite samo dvo-igle sa iglenim razmakom od max. 2 mm iglenog razmaka (bernette-broj artikla 502020.62.91)

Stalak za konac pomaknite lagano unazad (23), sve dok ne sjedne u pravilnu poziciju. Postavite konac na stalak za konac i navedite lijevu iglu.

Drugi stalak za konac (nalazi se u priboru) postavite u predviđeni utor kako je prikazano na slici i navedite desnu iglu.

Svaku iglu odvojeno navedite.

➔ Napomena:

Oba konca moraju imati istu debljinu.

Moete koristiti istu ili dvije različite boja konaca.

➔ Napomena:

Ubodne mustre br. 10 i 45-55 ne mogu se koristiti u šivanju sa dvo-iglom.

Otvorite Setup-Program pritiskom na Setup-tipku "⊕". Onda idemo na funkciju dvo-igle sa "⤴" "⤵" skrol tipkama.

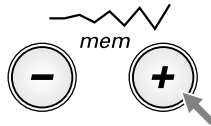

Za aktivaciju funkcije dvo-igla pritisnite tipku za širinu boda " + ".

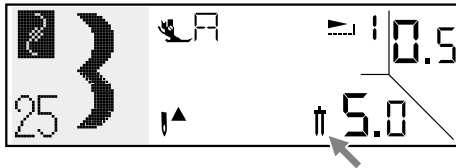

Za napuštanje Setup-programa pritisnite još jednom tipku " + ".

Na LCD ekranu se pojavljuje simbol dvo-igle i šivaći stroj automatski smanjuje maksimalnu širinu širinu boda.

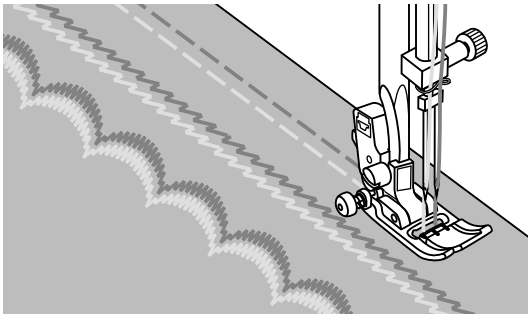

Paralelno jedna do druge šivaju se istovremeno dvije linije.

➔ Napomena:

Kako bi dobili lijepše šivaće rezultate moramo šivati nešto sporijom brzinom.

Pomoć-funkcije

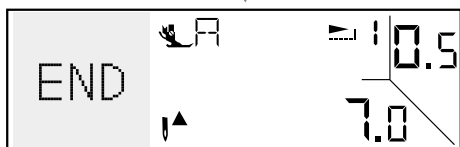
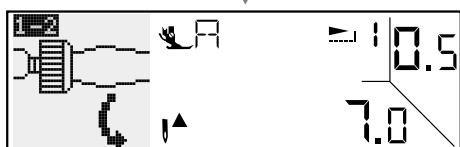
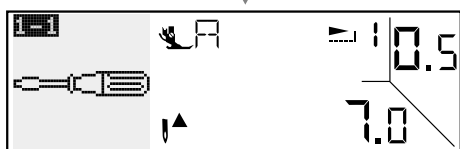
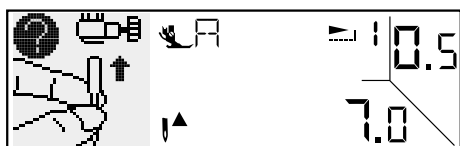
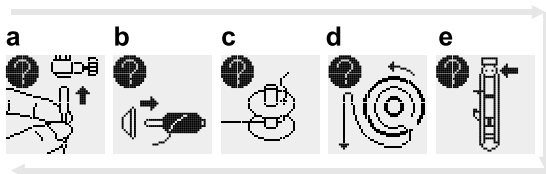
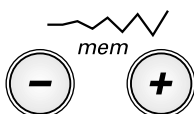
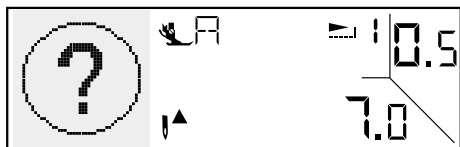

Na ekranu se mogu prikazati neke teme o rukovanju sa strojem koja služe kao pomoć u šivanju.

Otvorimo Setup-program sa pritiskom na Setup-tipku "⬢". Onda sa skrol tipkama "⬆" "⬇" idemo na pomoć-funkcije.

Pomoću tipki za širinu boda odaberemo temu za pomoć koju želimo.

- Izmjena igle
- Udijevanje gornjeg konca
- Špulanje donjeg konca
- Umetanje špulice u hvatač konca / čahuru
- Šivanje rupice

Prvo se prikaže birana tema. Upute se automatski nakon 2 sekunde prikazuju.

Za zaustavljanje automatskog prikazivanja moramo pritisnuti tipku za širinu boda.

Za prikaz neke druge teme pritisnemo tipku za duljinu boda "⊕" ili vraćamo se nazad sa pritiskom na tipku za duljinu boda "⊖".

Napustite pomoć-modus:

- Pritisnite tipku za širinu boda, kako bi odabrali jednu drugu pomoć-temu.
- Sa skrol tipkama biramo jednu drugu Setup-funkciju.
- Sa Setup-tipkom napuštamo Setup-program i vraćamo se u šivaći modus.

Sigurnosne napomene

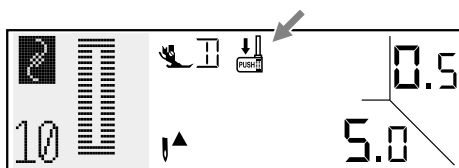

Prikaz simbola za rukovanje strojem

Spustite polugu prema dolje, za šivanje rupica

Birajte rupicu- ili program za štopanje, na ekranu se prikaže simbol "↓". To nas podsjeća, da moramo spustiti polugu prema dolje do stopice za šivanje rupica.

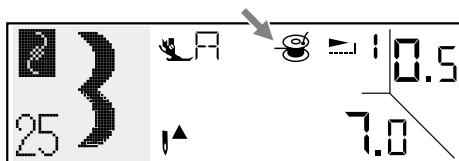

Špulanje

Kada se aktivira mehanizam za špulanje konca (osovina dođe u desni položaj), prikaže se na LCD ekranu simbol špulice.

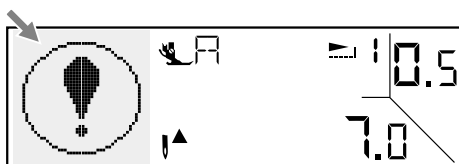

Sigurnosna napomena-simbol

Nastao je problem

Ovaj znak na slici znači, da su se konci preokrenuli ili zapetljali i da se glavna osovina ne može okretati.

Molimo da rješenje problema pročitate ispod "Sačuvati se od smetnji" na stranicama 72/73. Nakon rješenja nastalog problema će šivaći stroj dalje moći šivati.



Akustični signal upozorenja

- Kod normalne upotrebe stroja čuje se jedan ton
- Kod smetnjih nastalih u radu začuju se tri kratka tona
- Kod smetnji i blokade u šivanju čut će se 8 sekundi jedan dugi ton.

To znači, da su se konci preokrenuli ili zapeli i da se glavna osovina u stroju ne daje okretati jer je došlo do blokade stroja. Molimo da rješenje problema pročitate ispod "Sačuvati se od smetnji" na stranicama 72/73. Nakon rješenja nastalog problema šivaći stroj će dalje moći šivati.

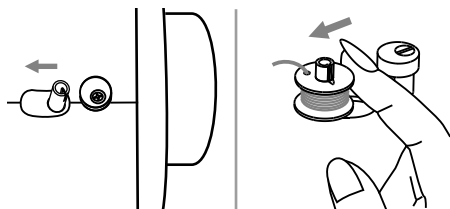

Pritisnite ponovno osovinu za špulanje u lijevo

Ako se pritisnu tipke na stroju, kada je špulica puna ili se osovinu za špulanje nalazi u desnom položaju, začuju se tri tona kao znak opomene. Pritisnite osovinu za špulanje u lijevo.

⚠ Pažnja:

Ako se slučajno zablokira konac u hvataču konca i igla ne može pokrenuti a vi i dalje pritišćete na nožni reostat, aktivirat će se sigurnosna funkcija, tako da se šivači stroj čisto zaustavi.

Kako bi mogli ponovno pokrenuti stroj, moramo isključiti i ponovno uključiti stroj. Stroj se pokrene sa direktnim izborom boda i ubodnom mustrom br.1.

🔄 Napomena:

Ako se ponovno javi isti problem, odnesite stroj u stručni servis ili specijaliziranu BERNINA trgovinu.

Zvučni ton

Otvorimo Setup-program sa pritiskom na Setup-tipku. Onda pomoću skrol tipki "⬆" idemo do "⓪" Sound-funkcije.

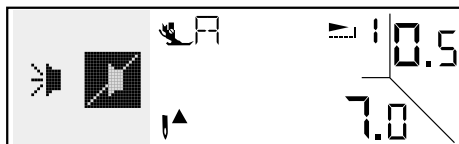
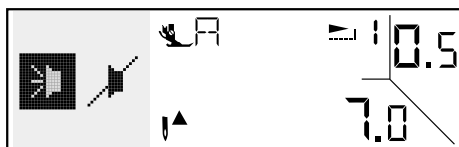

Ovaj modus možemo birati sa pritiskom na tipku za širinu boda "⊖" ili "⊕". Biramo željeni modus "🔊" ili ton "🔊".

Za zapamtiti ovo podešavanje i izlazak iz Setup-programa pritisnemo ješ jednom Setup-tipku "ⓧ".

Memorija

Pomoću Memory-funkcije mogu se kombinirati više ubodnih mustri i tako stvarati nove ubodne mustre. Te kombinacije se mogu zapamtiti i ponovno koristiti. Memorijski sadržaj ostaje zapamćen i kad se stroj isključi.

➔ Napomena:

- Stroj ima memoriju sa 30 memorijskih mjesta.
- Može se zajedno unjeti više ubodnih mustri prema broju ili abecedi.
- Ubodne mustre 10 i 45-55 ne mogu se memorirati.
- Kod šivanja ubodnih mustri iz memorije NE mogu se koristiti tipke za igleni stop gore/dolje i šivanje unazad.

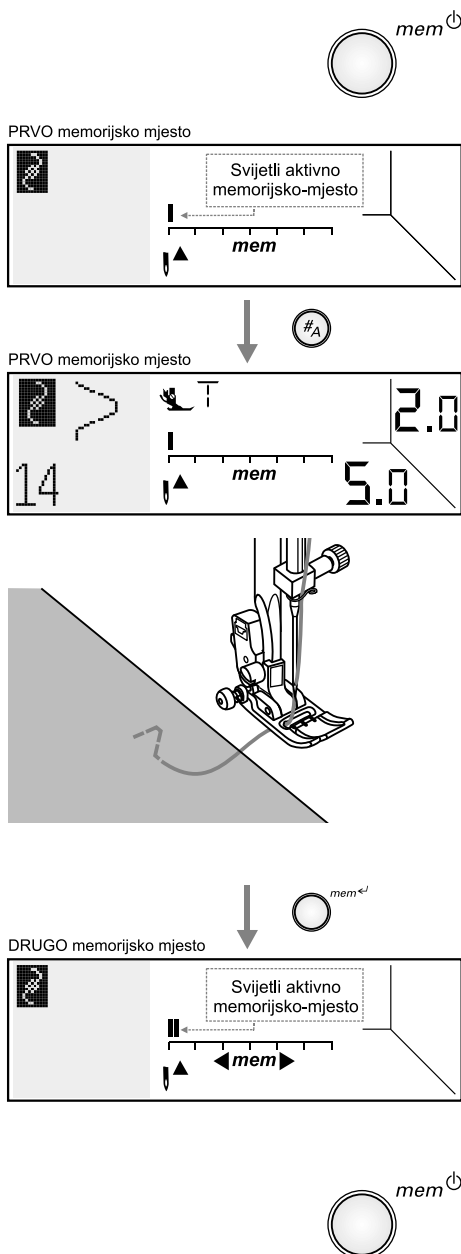

Unesite jedan redoslijed ubodnih mustri

Za promjenu unutar Memory-modusa i memoriranje kombinacije pisanih znakova i/ili dekorativnih bodova pritisnite Memory-tipku.

Pritisnite tipku za izborni modus, kako bi željenu kategoriju mustre " [] " ili " [] " izabrali na ekranu.

Pritisnite broj željene ubodne mustre ili birajte uz pomoć skrol tipki (npr. 14). Birana ubodna mustra se pojavljuje na ekranu.

➔ Napomena:

Prije pritiska na tipku za unos:

- Promjeniti unesena podešavanja na biranoj ubodnoj mustri, npr. duljina boda, širina boda, preslikavanje i produljivanje.
- Mustra na aktualno prikazanom ekranskom memorijskom mjestu može se sa pritiskom na Start/Stop-tipku ili nožnog reostata kao proba šivati. Stroj se automatski zaustavlja na kraju prikazane mustre.

Pritisnite za unos mustre tipku za unos i idite do slijedećeg memorijskog mjesta.

Ponovite već opisane korake, kako bi zapamtili slijedeću mustru u memriju. Na ekranu je vidljiva popunjenost memorijskog mjesta, u kojem se memorijskom mjestu upravo nalazite. Snop na dijagramu stoji za jedno memorijsko mjesto.

Pritisnite Memory-tipku za izlazak iz Memory-modusa i otiđite do zadnje birane kategorije mustri.

Memorijsko pretraživanje-modus

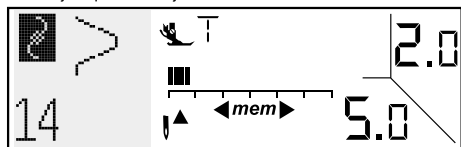

Modus-obrađe

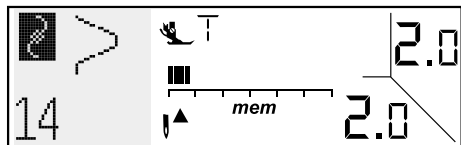

Izmjena između Memory pregleda-Modusa i Modusa-obrađe

U Memory-modus nam tipke za širinu boda služe u dvije svrhe: osnovno za podešavanje širine boda i za navigiranje unutar memorije.

Pogledajte na ekranu Memory-tipke za skroliranje:

- Aktivirane strelice: "◀mem▶" Memory-modus za pregledavanje
- Bez strelica: "mem" Memory-modus za obradu uboda

Pomoću tipke za unos možemo mijenjati iz jednog u drugi modus.

Zapamčenu mustru pozvati i sašiti

Pritisimo Memory-tipku, kako bi došli u Memory-modus. Na ekranu se prikaže prvo memorijsko mjesto.

(* Svijetli aktivno memorijsko mjesto)

PRVO memorijsko mjesto

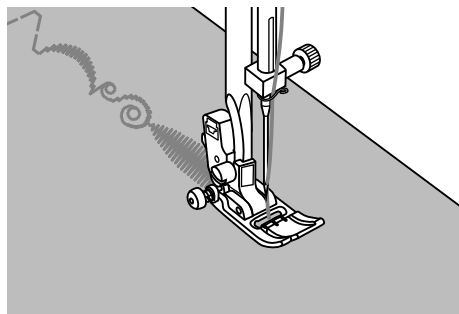
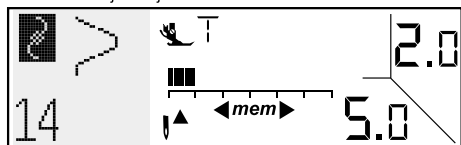

Pritisnite Start-/Stop-tipku ili nožni reostat, kako bi započeli sa šivanjem.

Svijetleći prikaz na ekranu pokreće se na odgovarajuću poziciju tokom šivanja mustre.

⚡ Napomena:

- Ako se na prikazu nalazi jedno slobodno memorijsko mjesto, onda stroj počinje sa prvom mustrom.
- Ako se na prikazu nalazi jedno definirano memorijsko mjesto, počinje stroj sa te mustre.

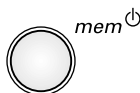

Pritisnite Memory-tipku za izlazak iz Memory-modusa i otidite do zadnje birane kategorije mustri.

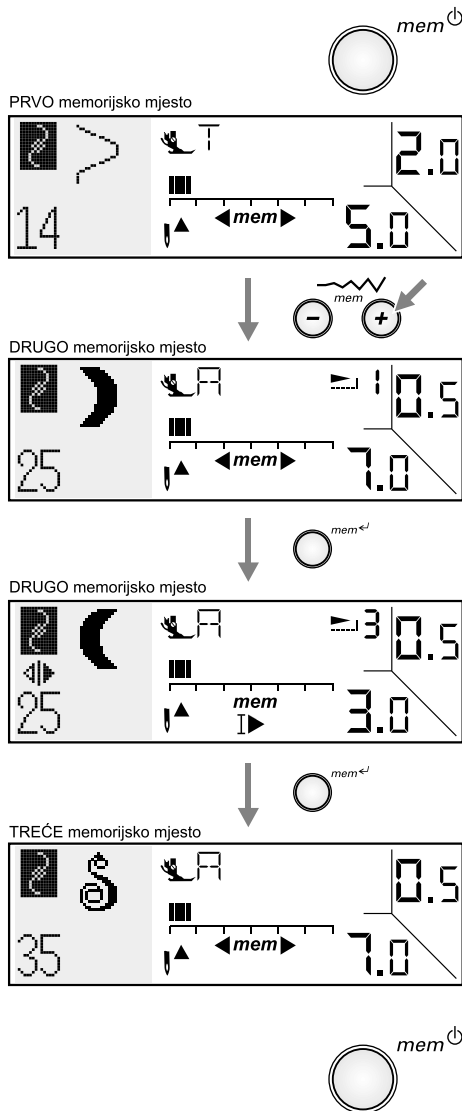

Pregled i editiranje izbrisanih mustri

Pritisimo Memory-tipku, kako bi došli u Memory-modus. Na ekranu se prikaže prvo memorijsko mjesto.

(* Svijetli aktivno memorijsko mjesto)

Prođite sa tipkama za širinu boda kroz memorijska mjesta za pregled podešavanja.

Pritisnite tipku za unos, kako bi promijenili podešavanja (duljina boda, širina boda, preslikavanje, produljivanje, automatsko zašivanje, funkcija dvo-igle) jednog memorijskog sadržaja.

Za zapamtiti načinjene promjene i povratak u memorijski pregledni modus pritisnite još jednom tipku za unos. Onda idite do slijedećeg memorijskog mjesta kojeg mislite promijeniti.

Pritisnite Memory-tipku za izlazak iz Memory-modusa i otiđite do zadnje birane kategorije mustri.

Funkcija dvo-igle u Memory-Modusu:

- Za šivanje sa dvo-iglom možete upotrijebiti standardne-ubodne mustre. Ako jedna mustra sadrži slova ili znakove iz abecede, onda ostaje funkcija dvo-igle isključena.
- Ako je funkcija dvo-igle aktivirana, u Memory NE možete programirati slova i znakove iz abecede.
- Ako u Memory unutar jednog reda mustri koristite funkciju dvo-igle, onda ste ovom funkcijom i ujedno ograničenje širine boda prenijeli na čitav slijed mustri unutar memorije.

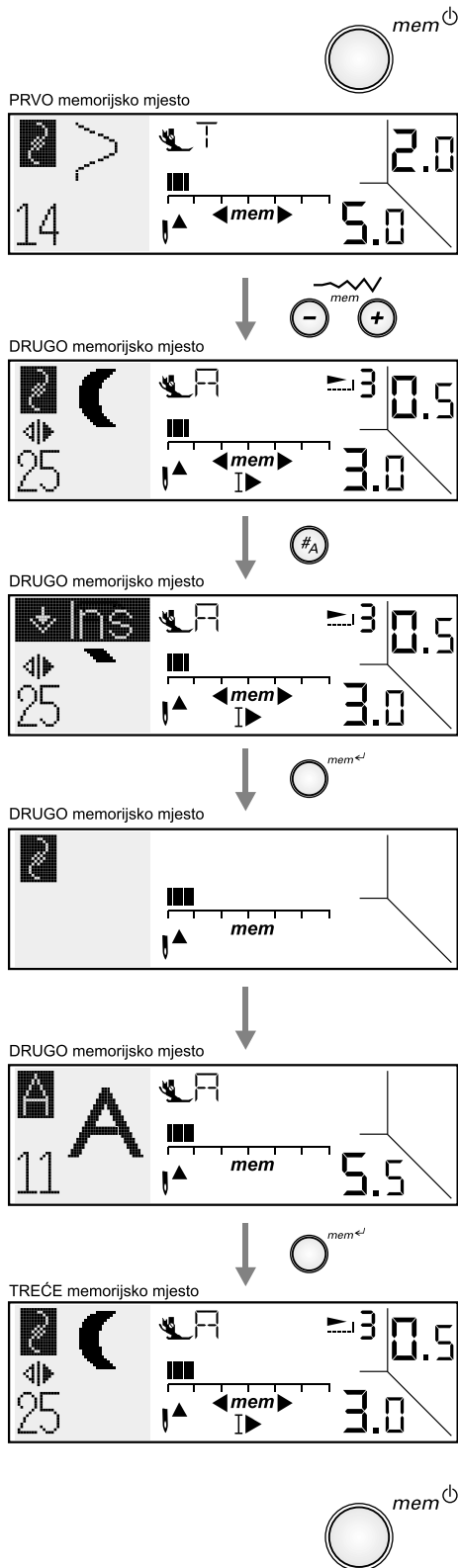

Unos dodatne ubodne mustre

Pritisnite Memory-tipku, kako bi došli u Memory-modus. Na ekranu se prikaže prvo memorijsko mjesto.

(*Svjetli aktivno memorijsko mjesto)

Pomoću tipki za širinu boda otiđite do željnog mjesta za unos.

Više puta pritisnite tipku za izbor ubodne kategorije, sve dok se ne prikaže funkcija za unos.

Pritisnite tipku za unos, kako bi tu unijeli jedno prazno mjesto. Sve gornje muster se pomiću za jednu poziciju prema naprijed. To znači, kada odaberete drugo memorijsko mjesto, pomiće se prethodna zapamčena mustra sa drugog na treću poziciju.

Pritisnite broj željene ubodne mustre ili birajte pomoću skrol tipki.

Za zapamtiti načinjene promjene i povratak u memorijski pregledni modus pritisnite još jednom tipku za unos. Onda idite do slijedećeg memorijskog mjesta kojeg mislite promijeniti.

Pritisnite Memory-tipku za izlazak iz Memory-modusa i otiđite do zadnje birane kategorije mustri.

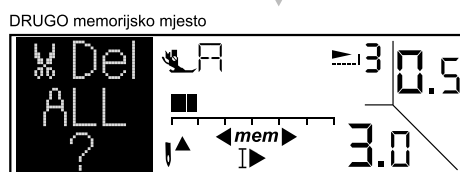
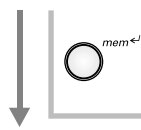
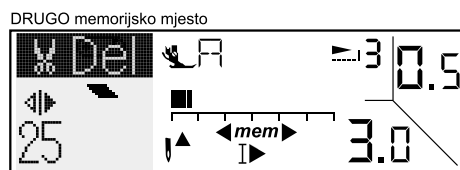
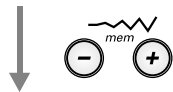
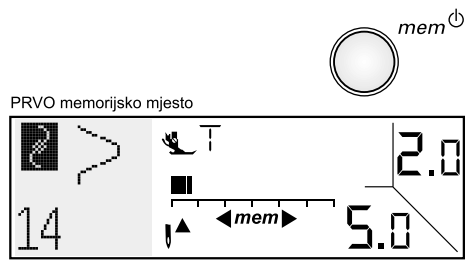

Brisanje jedne ubodne mustre

Pritisnite Memory-tipku, kako bi došli u Memory-modus. Na ekranu se prikaže prvo memorijsko mjesto.

(* Svijetli aktivno memorijsko mjesto)

Uz pomoć tipki za širinu boda izaberemo ubodnu mustru koju mislimo obrisati.

Pritisnite više puta tipku za izbor ubodne kategorije, sve dok se ne pojavi funkcija za brisanje.

Uz pomoć tipke za unos ubodne mustre obrišemo mustru. Sve gornje mustre se pomiču za jednu Memory-poziciju prema nazad.

Ako želite sve ubodne mustre obrisati, pritisnite tipku za unos držeći je tri sekunde. Pojavljuje se upit "SVE obrisati?".

Pustite tipku za unos i još jednom pritisnite, kako bi sve zapamćene mustre obrisali i vratili se nazad u memoriju.

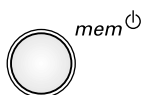
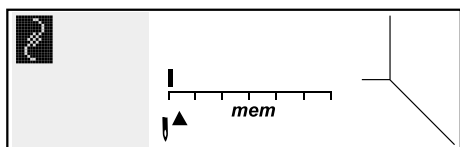
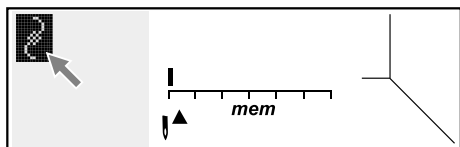
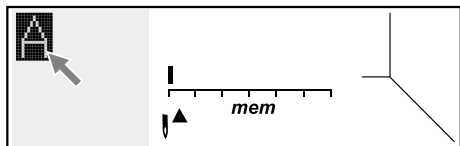

➔ Napomena:

- Ako se memorira samo abeceda, nakon što se pritisne "SVE obrisati?" da se memorirana abeceda obriše, onda se prikaz na ekranu vrati na abecedu.
- Ako se skupa memoriraju abeceda i ubodi, nakon što se pritisne "SVE obrisati?" da se memorirana abeceda i ubodi obrišu, onda se prikaz na ekranu vrati na "Izborni bod prema brojčanoj grupi".
- Kako bi napustili funkciju "SVE obrisati?" i vratiti se nazad na prethodni prikaz, možemo jednu tipku po želji pritisnuti (osim tipke za unos i Memory-tipke).

Pritisnite Memory-tipku za izlazak iz Memory-modusa i otiđite do zadnje birane kategorije mustri.

Čišćenje

⚠ Pažnja:

Prije odstranjivanj ili postavljanja dijelova i prije čišćenja moramo glavni prekidač isključiti ("O") i stroj izvući iz naponske mreže.

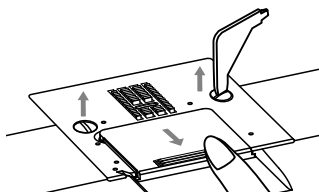

Odstranite ubodnu pločicu.

Iglu postavite u gornji položaj. Odstranite šivaću stopicu. Otvorite poklopac kućišta hvatača konca, odvrnite dva vijka i izvadite ubodnu pločicu.

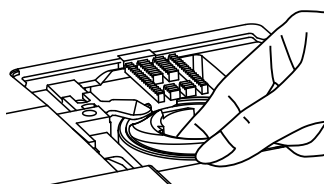

Izvadite špuljicu i čahuru u desno, podignite i odstranite.

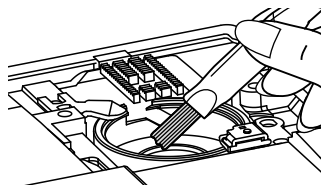

Očistite kućište hvatača konca.

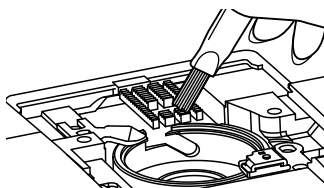

Transporter i čahuru prvo pomoću jednog kista pa onda suhom mekanom krpom počistimo.

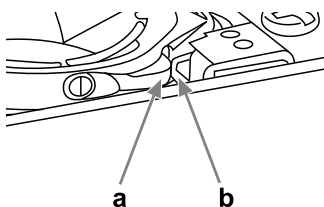

Čahuru vratimo u ležište hvatača konca, tako da vrh hvatača konca (a) na stoper (b) kako je prikazano na slici leži. Ubodnu pločicu natag postavimo i zavrtnemo oba vijka. Umetnemo špuljicu. Postavimo poklopac i šivaću stopicu.

⚠ VAŽNO:

Ostatke tkanina, prašine i konaca moraju se redovito odstranjivati iz stroja.

Drop-in-sistem hvatača se NE SMIJE uljiti!

Redovito nosite stroj na održavanje u ovlaštenu-stručni BERNINA servis.

Izmjena LED-lampice/šivaće svijetlo

U ovaj uređaj je ugrađena jedno dugotrajno LED-osvetljenje, kojoj je životni vijek skoro jednak ovom stroju. Usprkos tome ako morate mijenjati žarulju, javite u ovlaštenu-stručni BERNINA servis.

Sačuvati se od smetnji: pregled

Prije nego šta stroj odnesete u servis na popravak, molimo da provjerite slijedeće. Ako problem i dalje postoji, javite se u ovlašteni stručni BERNINA servis.

Smetnja	Uzrok	Riješenje problema	Pogledajte str.
Gornji konac puca	1. Stroj je nepravilno naveden.	1. Stroj pravilno navedite.	12
	2. Prejaka napetost konaca.	2. Smanjite napetost gornjeg konca. (manja brojka).	16
	3. Konac je predebeli za iglu.	3. Umetnite drugu debljinu igle.	20
	4. Igla je nepravilno umetnuta.	4. Iglu izvadite i ponovno postavite (plosnata strana batića prema nazad):	11
	5. Konac se prevrće oko stalka za konac.	5. Ponovno navedite špulu sa koncem.	12
	6. Igla je oštećena.	6. Zamjenite iglu.	11
Donji konac puca	1. Čahura nije pravilno umetnuta.	1. Izvadite i ponovno postavite čahuru.	10
	2. Krivo navedena čahura.	2. Provjerite špulicu i čahuru.	10
	3. Preslaba donja napetost konca.	3. Promjenite kako je opisao pravilnu napetost.	16
Ispuštaju se ubodi	1. Igla nije dobro umetnuta.	1. Iglu izvadite i ponovno postavite (plosnata strana batića)	11
	2. Igla je oštećena.	2. Umetnite novu iglu.	11
	3. Kriva igla (veličinu) .	3. Umetnite odgovarajuću iglu.	20
	4. Stopica nije dobro umetnuta.	4. Provjerite i pravilno postavite stopicu.	28-29
	5. Stroj je nepravilno naveden.	5. Stroj ponovno navedite.	12
	Slabi pritisak na stopicu.	Promjenite pritisak na stopicu.	16
Igla puca	1. Oštećena igla.	1. Umetnite novu iglu.	11
	2. Nadel nicht korrekt eingesetzt.	2. Iglu izvadite i ponovno postavite (plosnata strana batića)	20
	3. Kriva debljina igle za tkaninu.	3. Umetnite pravilnu debljinu igle.	20
	4. Umetnuta kriva stopica.	4. Postavite pravilnu stopicu.	28-29
	5. Vijak za pričvrstiti iglu je labav.	5. Zategnite vijak uz pomoć odvijača.	11
	6. Za željenu mustru kriva vrsta stopice.	6. Postavite za odabranu ubodnu mustru pravilnu stopicu.	28-29
	7. Prejaka gornja napetost konca.	7. Smanjite gornju napetost konca.	16
Labavi ubodi	1. Stroj je nepravilno naveden.	1. Provjerite vodilice za navođanje konca.	12
	2. Čahura je krivo navedena.	2. Čahuru pravilno navedite kako je prikazano u uputama.	8
	3. Nisu izjednačeni jedan na drugoga: igla, konac i tkanina.	3. Debljina igle mora biti usklađena na tkaninu.	20
	4. Kriva napetost konca.	4. Korigirajte napetost konca.	16
Šavovi se skupljaju a tkanina se nabire	1. Predebela igla za tkaninu.	1. Koristite tanje igle.	20
	2. Kriva duljina boda.	2. Uskladite duljinu boda.	25
	3. Prejaka gornja napetost konca.	3. Smanjite napetost konca.	16
Šavovi se skupljaju	1. Prejaka napetost konca.	1. Smanjite napetost konca.	16
	2. Gornji konac je nepravilno naveden.	2. Nanovo navedite stroj.	12
	3. Igla je predebela za tkaninu.	3. Za gornji konac i tkaninu koristite odgovarajuću iglu.	20
	4. Za tkaninu preduga duljina uboda.	4. Smanjite duljinu boda.	25
	5. Pritisak na stopicu je nepravilan.	5. Promjenite pritisak na stopicu.	16

Smetnja	Uzrok	Riješenje problema	Pogledajte str.
Pomaknute ubodne mustre	1. Kriva šivača stopica.	1. Umetnite pravilnu stopicu.	28-29
	2. Prejaka napetost konca.	2. Smanite napetost konca.	16
Stroj blokira	1. Konac blokira u hvataču konca.	Gornji i donji konac odstranite. Okrećite prema i od sebe zamašnjak rukom kako bi se otpetljali konci.	71
	2. Transporter je pun prašine.		
Stroj radi veliku buku	1. Hvatač konaca i iglenjača su puni prašine.	1. Očistite prašinu iz stroja.	71
	2. Igla je oštećena.	2. Umetnite novu iglu.	11
	3. Lagano zumirani ton iz predjela motora.	3. To je normalno.	--
	4. Konac je zablokiran.	Gornji i donji konac odstranite. Okrećite prema i od sebe zamašnjak rukom kako bi se otpetljali konci.	71
	5. Koristite krive šivaće stopice.		
Neravnomjerna ubodna slika i transport	1. Slaba kvaliteta konca.	1. Koristite kvalitetne konce.	20
	2. Krivo navedena čahura.	2. Ponovno navedite čahuru.	71
	3. Povlačenje tkanine.	3. Kod šivanja ste povlačili za tkaninu. Tkanina se transportira preko transportera ne pomažite povlačući rukama.	--
Stroj blokira	1. Stroj nije uključen.	1. Uključite stroj.	6
	2. Stroj nije uključen.	2. Utaknite utikač u naponsku mrežu i utičnicu na stroju.	6

bernette
sublime

HR - 07/2013
502020.84.30 / 021D1E3604
© BERNINA International AG
Steckborn CH, www.bernina.com



For more information visit
www.mybernette.com