

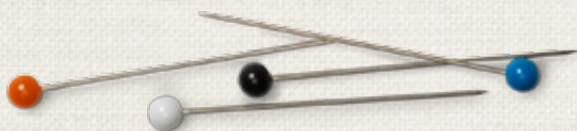

BERNINA 530 | 550 QE



made to create **BERNINA**

Chère cliente, cher client BERNINA

Toutes nos félicitations! Vous venez d'acquérir une BERNINA, un produit de valeur qui satisfait aux exigences de qualité les plus sévères destiné à vous accompagner durant des années. Depuis plus de 100 ans, notre famille met tout en œuvre pour satisfaire sa précieuse clientèle. J'attache moi-même une énorme importance à la précision suisse dans sa finalité, aux technologies de couture avant-gardistes et aux prestations de services holistiques.

BERNINA lance sa série 5 qui se décline en trois modèles équipés, naturellement, d'une technologie de pointe et habillés d'un design très séduisant. Finalement, nos produits s'adressent à des artistes créatifs qui revendiquent, à juste titre, une qualité haut de gamme tout en attachant une grande valeur à l'expression de la forme.

Vivez avec BERNINA des heures créatives de couture et informez-vous sur notre riche palette d'accessoires. Inspirez-vous des projets de couture sous www.bernina.com.

Experts et passionnés, nos concessionnaires vous offriront des prestations de services haut de gamme et individualisées.

Je vous souhaite des merveilleux instants créatifs avec votre nouvelle BERNINA.



H.P. Ueltschi
Propriétaire
BERNINA International SA
CH-8266 Steckborn
www.bernina.com

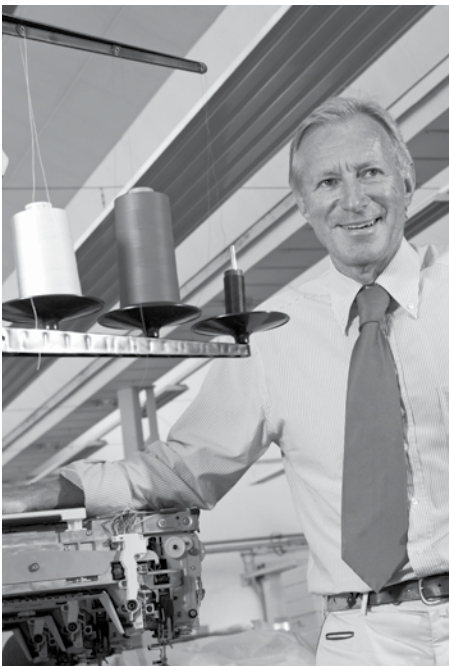

PRESCRIPTIONS DE SÉCURITÉ

IMPORTANT

L'emploi d'un appareil électrique exige, par principe, d'observer les mesures de sécurité suivantes:

Avant d'utiliser la machine, lisez attentivement toutes les directives de ce manuel.

Après son emploi, déconnecter toujours votre machine du réseau en retirant la fiche.

DANGER!

Protection contre les chocs électriques:

1. Ne pas laisser la machine à coudre informatisée sans surveillance tant qu'elle est raccordée au réseau.
2. Toujours débrancher la machine à coudre informatisée après son emploi et avant un nettoyage.
3. Rayonnement LED. Ne jamais regarder directement dans la lumière avec un instrument optique! Produit de la classe 1 M LED.

PRUDENCE!

Pour la protection contre les brûlures, le feu, les chocs électriques ou les blessures de personnes:

1. Cette machine à coudre informatisée ne doit être utilisée que pour les fonctions auxquelles elle est destinée et qui sont décrites dans ce manuel d'instructions. N'utilisez que les accessoires recommandés par le fabricant.
2. Ne pas prendre la machine à coudre informatisée pour un jouet. La plus grande prudence est de mise quand la machine à coudre informatisée est utilisée par des enfants ou quand elle se trouve à leur proximité. Cette machine à coudre informatisée ne doit jamais être utilisée par des personnes (et enfants) dont les capacités physiques, sensorielles ou mentales sont restreintes ou si elles ne possèdent pas les connaissances suffisantes pour l'emploi de

cette machine à coudre informatisée. Dans tous ces cas, la machine à coudre informatisée doit être utilisée uniquement lorsqu'une personne responsable de la sécurité a donné les explications nécessaires. Le seul moyen d'être sûr que les enfants ne jouent pas avec la machine à coudre informatisée est de les placer sous surveillance.

3. Ne pas utiliser cette machine à coudre informatisée si:
 - les câbles ou prises sont endommagés
 - elle ne fonctionne pas parfaitement
 - elle est tombée ou a été endommagée
 - elle est tombée dans de l'eauApportez immédiatement chez votre concessionnaire BERNINA votre machine à coudre informatisée pour contrôle et réparation.
4. Pendant l'utilisation de la machine à coudre informatisée, ne jamais bloquer la rainure d'aération et la maintenir libre de peluches, poussières et restes de tissus.
5. Tenir les doigts éloignés de toutes les pièces mobiles. Une grande prudence est de mise dans le secteur de l'aiguille.
6. Ne jamais enficher un objet dans une des ouvertures de la machine informatisée.
7. Ne jamais utiliser la machine à coudre informatisée à l'extérieur.
8. Ne jamais employer la machine à coudre informatisée dans un local où l'on utilise des produits avec gaz propulseur (spray) ou de l'oxygène.
9. Pendant la couture, ne jamais tirer ou pousser le tissu. Risque de cassure d'aiguille.
10. Ne jamais utiliser une aiguille tordue.
11. Utiliser toujours une plaque à aiguille BERNINA. Une autre plaque à aiguille inadaptée peut conduire à une cassure de l'aiguille.
12. Débrancher la machine en réglant le commutateur principal sur «0» et retirer la prise du courant. Débrancher la machine en tirant sur la fiche et non sur le câble.
13. Régler l'interrupteur principal sur «0» pendant les travaux dans le secteur de l'aiguille: enfilage, changement de l'aiguille, du pied, etc.

14. Toujours débrancher la machine du réseau avant d'entreprendre un travail de nettoyage ou de maintenance décrit dans le manuel d'instructions.
15. Cette machine à coudre informatisée est doublement isolée. N'utilisez que des pièces détachées originales. Observez les conseils pour la maintenance des produits doublement isolés.

CONSERVEZ CES PRESCRIPTIONS DE SECURITE!



Vous trouverez la version la plus actuelle de ces directives d'emploi sous www.bernina.com

MAINTENANCE DES PRODUITS DOUBLEMENT ISOLÉS

Un produit doublement isolé est équipé de deux unités d'isolation au lieu d'une mise à terre. Aucun agent de mise à terre n'est intégré dans un produit doublement isolé et ne devrait donc pas être utilisé. La maintenance d'un produit doublement isolé exige la plus grande prudence et des connaissances approfondies du système et ne devrait donc qu'être effectuée par un technicien qualifié. N'utilisez que des pièces détachées originales pour le service et les réparations. Un produit à double isolation est désigné de la manière suivante: «isolation double» ou «A double isolement».

Le symbole  peut également caractériser un tel produit.

Protection de l'environnement



BERNINA International SA est sensible à son environnement. Nous mettons tout en œuvre pour fabriquer des produits respectueux de l'environnement en améliorant sans cesse nos présentations et technologies de production.

Ne jetez pas votre machine à coudre informatisée, mais éliminez-la dans le respect des directives nationales. **Ne la jetez jamais** dans une poubelle. En cas de doute, emportez votre machine chez votre concessionnaire BERNINA.



Si la machine est entreposée dans un local froid, elle doit être replacée dans une pièce chauffée au moins pendant 1 heure avant son emploi.

RESPONSABILITE

Aucune garantie ne sera assumée pour les dommages dus à un emploi inadéquat de cette machine à coudre informatisée qui est destinée exclusivement à l'usage domestique. Cette machine à coudre informatisée est conforme aux directives européennes 2004/108/EC sur les compatibilités électromagnétiques.

Accessoires					7
Préparation					10
■ Aperçu de la machine à coudre informatisée		10			
■ Préparation à la couture		12			
Fonctions					26
■ Touches de «Fonctions» de la machine à coudre informatisée		26	■ Guide		34
■ Aperçu de l'écran		30	■ Conseiller de couture		35
■ Programme Setup		32	■ Equilibrage		36
Points de couture					37
■ Points utilitaires		37	■ BSR		66
■ Boutonnieres		51	■ Alphabets		70
■ Points décoratifs		62	■ Mode combiné		71
■ Points quilt		63			
Soins					75
Dérangements					76
Motifs de points					78
Index					86

6 Explication des signes



DANGER!

A observer absolument!
Risques de blessures!

ATTENTION!

A observer absolument!
Risques de détérioration!



Astuces!

* **N'est pas compris** dans le volume de livraison de la BERNINA 530

** **N'est pas compris** dans le volume de livraison de la BERNINA 550 QE

Définition des termes

Balance	équilibrer les écarts de couture
Rebord de pli	rebord de tissu replié
BSR	régulateur de point BERNINA. Quilter à mains libres des points de même longueur à une certaine vitesse
clr	effacer des réglages ou des données
Crochet	saisit la boucle du fil supérieur et forme le point avec le fil de canette
LMS	système de mesurage de la longueur d'une boutonnière
Mémoire	mémoire à long terme
Chenille	zigzag dense
Bride	lien transversal de la boutonnière

Sous réserve légale

Afin de servir notre clientèle au mieux de nos compétences, nous nous réservons le droit d'apporter des améliorations au produit, à son équipement et ses accessoires sans avertissement préalable. Les accessoires peuvent être modifiés selon les pays.

Accessoires standards



- Sac de transport
- Coffret d'accessoires
- Pédale
- Câble réseau
- Table rallonge
- Butée pour bordure
- Levier de genou

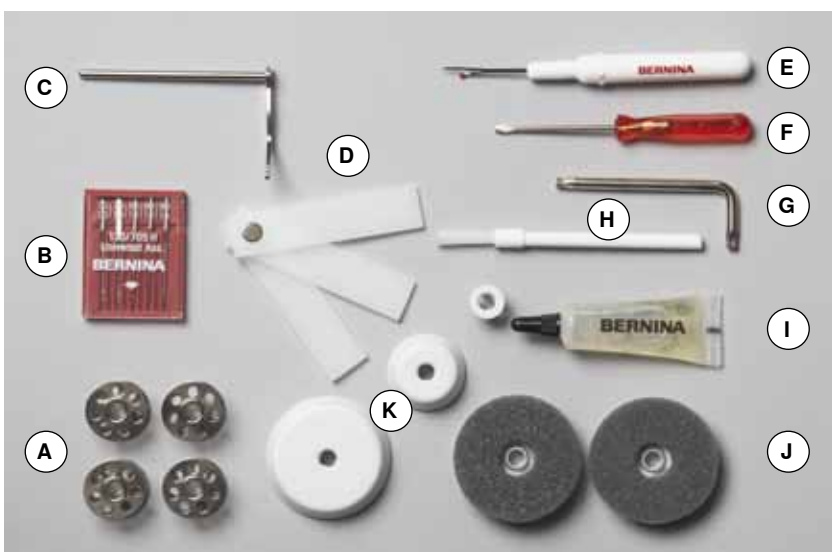

- A** 5 canettes (dont une dans le boîtier de canette)
- B** Kit d'aiguilles
- C** Guide droit
- D** Plaquettes d'équilibrage de la hauteur
- E** Découvit
- F** Tournevis rouge
- G** Tournevis Torx
- H** Pinceau
- I** Lubrifiant
- J** 2 Disques en mousse
- K** 3 Rondelles pour déroulement du fil

Tiges et semelles de pieds-de-biche (BERNINA 530/550 QE)

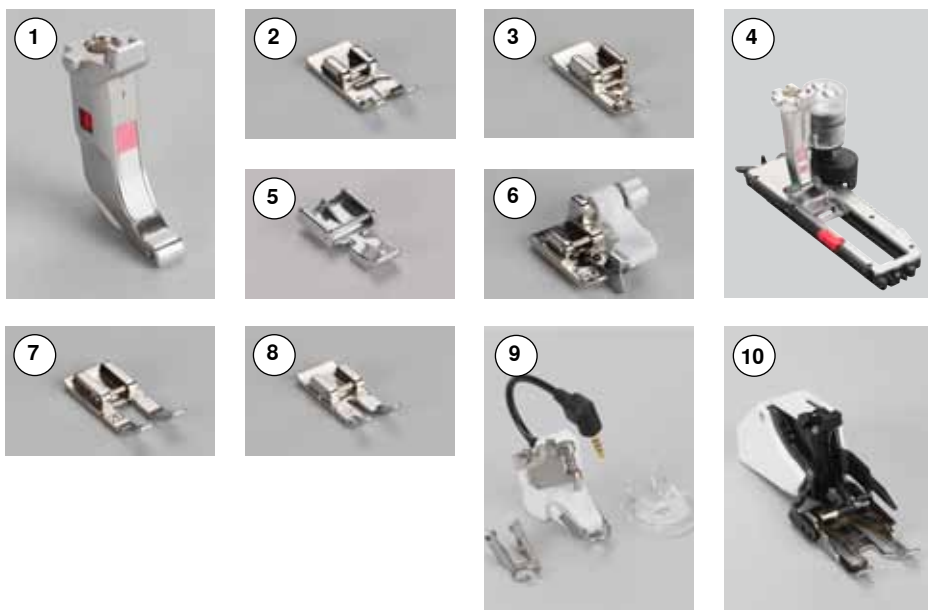

- 1 Tige du pied-de-biche
- 2 No. 1 Semelle pour points en marche arrière
- 3 No. 2 Semelle de surjet **
- 4 No. 3A Pied traîneau pour boutonnière entièrement automatique
- 5 No. 4 Semelle pour fermeture à glissière
- 6 No. 5 Semelle pour point invisible
- 7 No. 20 Semelle pour broderie ouverte *
- 8 No. 37 Semelle pour patchwork *
- 9 No. 42 Pied BSR*
- 10 No. 50 Pied d'avancement supérieur *

Pieds-de-biche (BERNINA 550 QE)

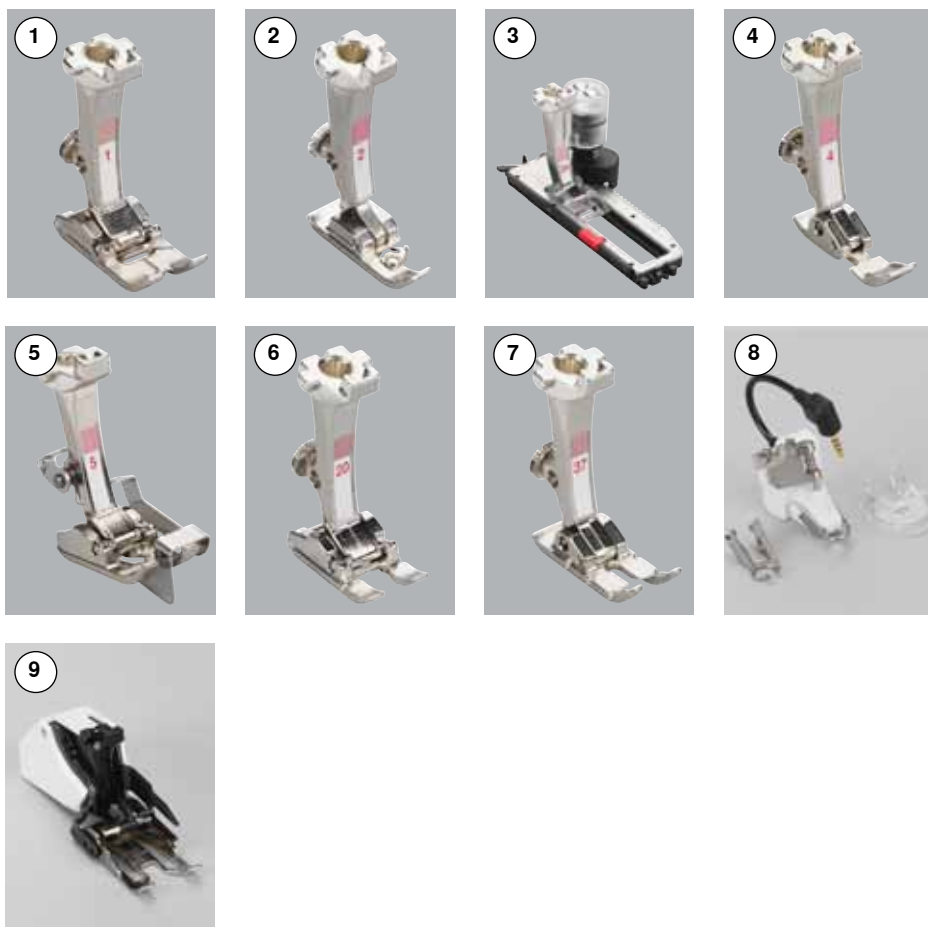

- 1 No. 1 Pied pour points en marche arrière
- 2 No. 2 Pied de surjet **
- 3 No. 3A Pied pour boutonnière entièrement automatique
- 4 No. 4 Pied pour fermeture à glissière
- 5 No. 5 Pied pour point invisible
- 6 No. 20 Pied ouvert pour broderie
- 7 No. 37 Pied pour le patchwork
- 8 No. 42 Pied BSR
- 9 No. 50 Pied d'avancement supérieur

Plus d'accessoires sous www.bernina.com

Système de pied-de-biche: peut différer selon le pays (pieds-de-biche ou tiges/semelles de pied-de-biche).

Coffret d'accessoires



Ranger les accessoires

- Rabattre les deux pieds pivotants jusqu'à ce qu'ils s'encliquettent

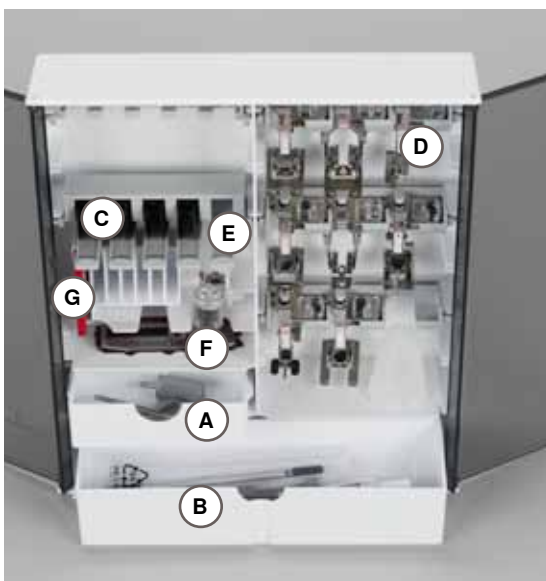

Exemple de rangement

Le coffret est équipé d'un grand tiroir **A**, d'un petit tiroir **B** et de broches pour les canettes **C** et les pieds-de-biche **D**.

- Retirer la canette = presser légèrement la touche à ressort **E**
- Le pied traîneau pour boutonnière no. 3A se range dans le casier **F**
- Ranger l'assortiment d'aiguilles livrées dans le compartiment **G**



Sous réserve légale

Afin de servir notre clientèle au mieux de nos compétences, nous nous réservons le droit d'apporter des améliorations au produit, à son équipement et ses accessoires sans avertissement préalable. Les accessoires peuvent être modifiés selon les pays.

10 Préparation - aperçu de la machine à coudre informatisée

Vue de face



Détails

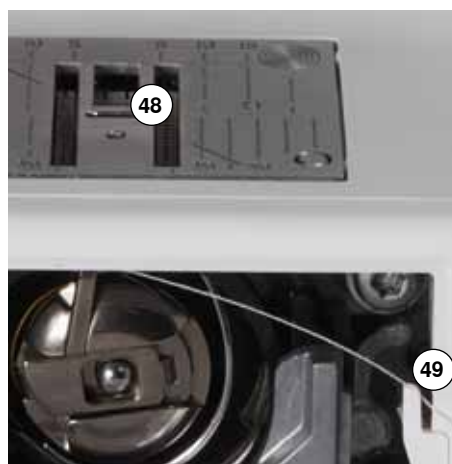
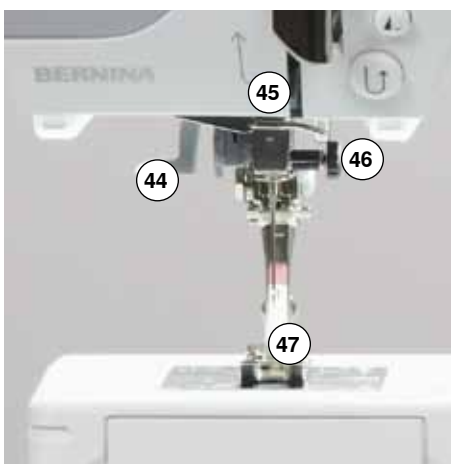



- 1 Couvercle à charnière
- 2 Plaque à aiguille
- 3 Raccordement pour accessoires spéciaux
- 4 Eclairage LED
- 5 Touche de «Marche arrière»
- 6 Touche «Fin/répétition de motif»
- 7 Touche «Marche/arrêt»
- 8 Recouvrement du levier de fil
- 9 Levier du fil
- 10 Prétension de la canette
- 11 Touches de «Navigation» gauche/droit/en bas/en haut
- 12 Touche «OK»
- 13 Touche «Home»
- 14 Touche «Retour»
- 15 Ecran
- 16 Régulateur de la vitesse
- 17 Touche «Arrêt de l'aiguille en haut/en bas»
- 18 Touche de «Fonction de points d'arrêt»
- 19 Touche de «Renversement» (effet miroir)
- 20 Touche «Début de motif»
- 21 Touche «D'équilibrage»
- 22 Touches de «Largeur de point»
- 23 Touches «Position de l'aiguille»
- 24 Touches de «Longueur de point»
- 25 Dévidoir
- 26 Coupe fil près du dévidoir de la canette
- 27 Touches de «Sélection du point»
- 28 Touche «BSR»
- 29 Touche «clr»
- 30 Raccordement pour le levier de genou
- 31 Bouton sélecteur de tension du fil
- 32 Guide fil arrière
- 33 Poignée
- 34 Support de bobine vertical
- 35 Support de bobine horizontal
- 36 Œillet guide fil
- 37 Volant
- 38 Connexion PC pour la mise à jour du logiciel
- 39 Raccordement de la pédale
- 40 Escamotage de la griffe d'entraînement
- 41 Interrupteur principal marche «1» / arrêt «0»
- 42 Connexion pour le câble de réseau
- 43 Fente d'aération
- 44 Enfile-aiguille
- 45 Guide fil
- 46 Porte-aiguille
- 47 Pied-de-biche
- 48 Griffe d'entraînement
- 49 Coupe fil du fil inférieur
- 50 Molette de réglage de la pression du pied
- 51 Vis de fixation du couvercle frontal
- 52 Coupe fil sur le couvercle frontal
- 53 Raccordement pour la table rallonge
- 54 Trou pour fixer l'anneau à reprendre
- 55 Levier du pied-de-biche
- 56 Connexion BSR



Pédale

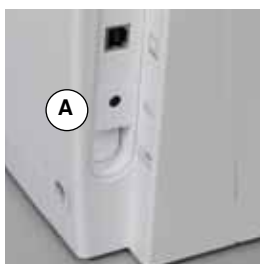

Avant la couture

- Dérouler le câble
- Enficher la prise du câble dans le raccordement **A** prévu à cet effet
- Accrocher le câble déroulé dans la longueur souhaitée dans **B** ou **C**

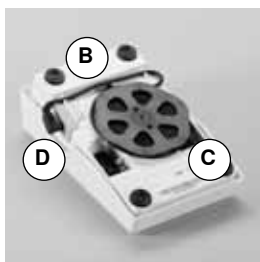

Régler la vitesse de couture

Exercer une pression plus ou moins forte sur la pédale pour régler la vitesse de couture.

Fixer l'aiguille en position haute ou basse

- L'aiguille est réglée en haut ou en bas par la pression du talon sur la pédale

Après la couture

- Enrouler le câble sur l'arrière
- Enficher la prise du câble dans **D**

Table rallonge

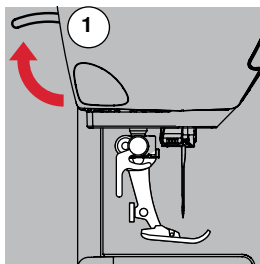

- Tourner le volant (voir la page 11)
- ▶ Relever l'aiguille
- Appuyer le levier du pied-de-biche **1** vers le haut
- ▶ Relever le pied-de-biche



La table rallonge agrandit la surface de travail.

Fixer la table rallonge

- Relever l'aiguille et le pied
- Pousser la table rallonge vers la droite par-dessus le bras libre et encliqueter

Retirer la table rallonge

- Relever l'aiguille et le pied
- Appuyer le bouton **A** vers le bas
- Repousser la table rallonge vers la gauche



Butée pour bordure

- Appuyer sur la touche de déverrouillage et insérer dans le passage de la table rallonge depuis la droite ou la gauche
Peut être déplacé sur toute la longueur de la table.

Levier de genou (FHS)



Relever ou abaisser le pied-de-biche avec le levier de genou.

Placer le levier de genou

- Fixer le levier de genou dans l'ouverture

Relever/abaisser le pied-de-biche

- Repousser du genou le levier de genou vers la droite
Il doit pouvoir être parfaitement commandé avec le genou en position assise.
 - ▶ Le pied-de-biche se relève et la griffe s'escamote simultanément. La tension du fil se relâche
- Après le premier point cousu, la griffe d'entraînement revient dans sa position normale.



La position latérale du levier de genou peut être adaptée par le concessionnaire BERNINA.

Support de bobine vertical

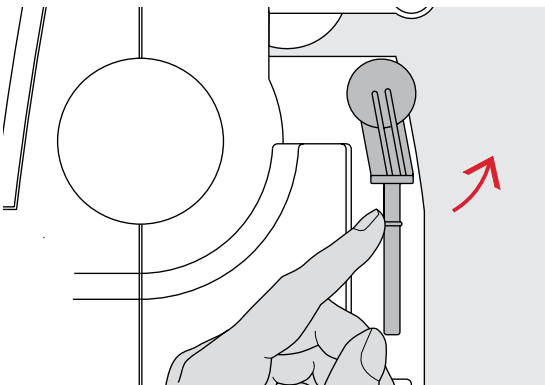

Le support de bobine vertical se trouve de côté derrière le volant. Indispensable pour la couture avec plusieurs fils, par ex. avec une aiguille jumelée, ainsi que pour le bobinage pendant la couture.

- Tourner le support de bobine vers le haut jusqu'à la butée

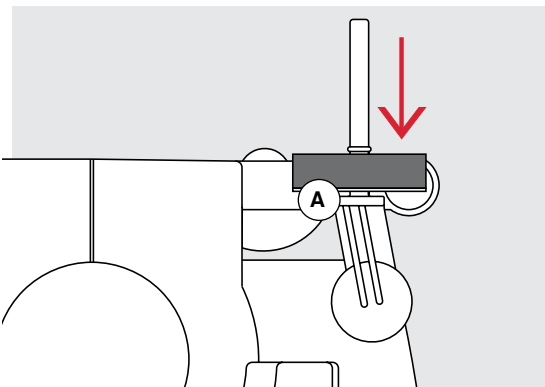

- Placer le disque en mousse **A** avec toutes les grosses bobines pour leur assurer suffisamment de tenue

Rembobiner la canette

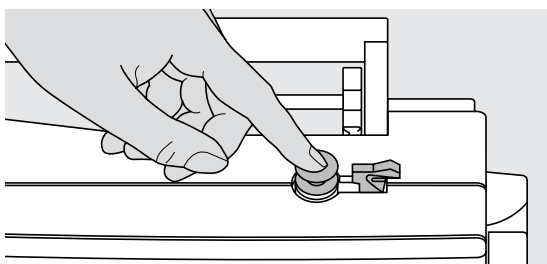

- Régler le commutateur principal sur «I»
- Encliqueter la canette vide sur l'axe

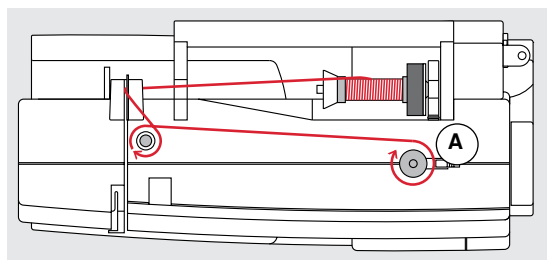

- Fixer le disque en mousse sur le support de bobine
- Placer une bobine sur le support de bobine
- Fixer le disque adéquat de déroulement du fil
- Guider le fil de la bobine derrière le guide fil dans le sens de la flèche autour de la prétension
- Enrouler le fil deux ou trois fois autour de la canette vide
- Passer le fil restant par-dessus le coupe fil **A** et couper



Disque de déroulement du fil adéquat

Diamètre de la bobine = la dimension du disque de déroulement du fil. Il ne doit y avoir aucun jeu entre le disque de déroulement du fil et la bobine.

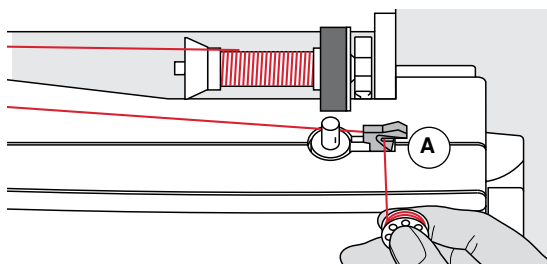

- Appuyer le levier d'embrayage **A** contre la canette
- ▶ Le bobinage s'effectue automatiquement
- ▶ Le processus s'arrête dès que la canette est pleine
- Retirer la canette
- Passer le fil par-dessus le coupe fil **A** et couper

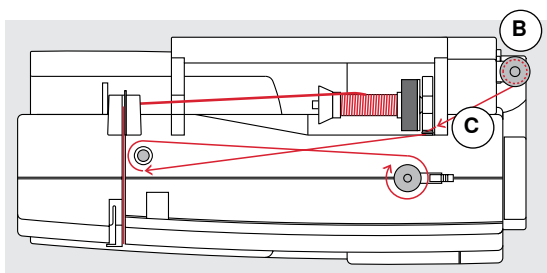

Embobinage pendant la couture

- Placer le disque en mousse sur le support de bobine vertical **B**
- Placer une bobine sur le support de bobine vertical
- Guider le fil en direction de la flèche au travers de l'œillet **C**
- Puis guider autour de la prétension

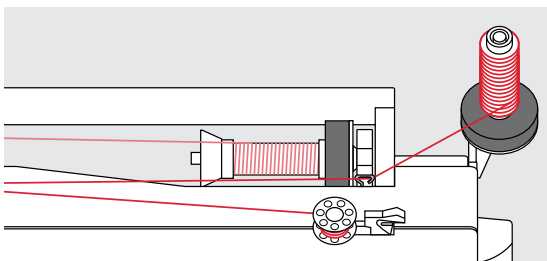

Prochaine étape de bobinage: suivre les directives ci-dessus.

Placer la canette/enfiler le fil inférieur

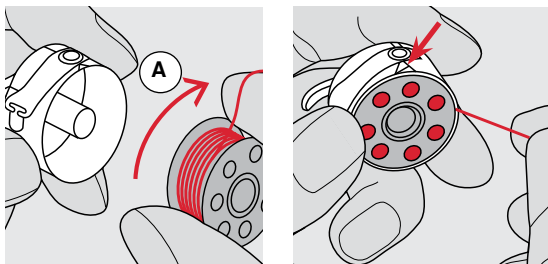

- Placer la canette, le fil doit se dérouler dans le sens des aiguilles d'une montre **A**

- Glisser le fil dans la fente depuis la droite

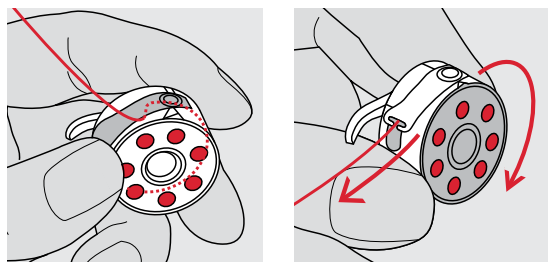

- Tirer le fil vers la gauche sous le ressort

- Puis le glisser dans la fente en forme de T située sur l'extrémité du ressort

- Tirer le fil

- ▶ La canette doit tourner dans le sens des aiguilles d'une montre

Changer de boîtier de canette

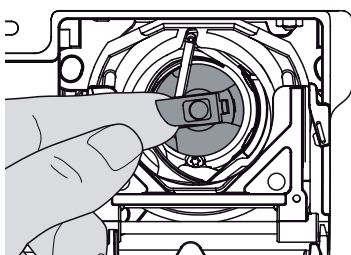

Retirer le boîtier de canette

- Relever l'aiguille

- Régler le commutateur principal sur «0»

- Ouvrir le couvercle

- Tenir le boîtier de canette par sa languette

- Retirer le boîtier de canette

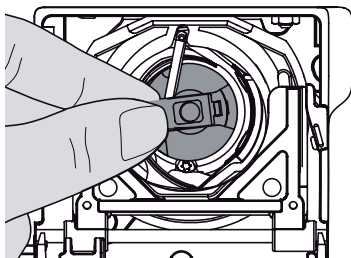

Placer le boîtier de canette

- Tenir le boîtier de canette par sa languette

La tige du boîtier de canette **A** est dirigée vers le haut.

- Placer le boîtier de canette jusqu'à ce qu'il s'encliquette

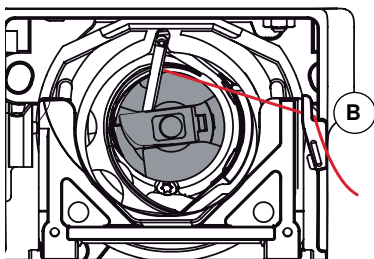
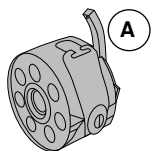

Coupe fil du fil inférieur

- Passer le fil par-dessus le coupe fil **B** et couper

- Refermer le couvercle



Inutile de remonter le fil de canette, sa longueur suffit pour commencer la couture.

Enfilage du fil supérieur

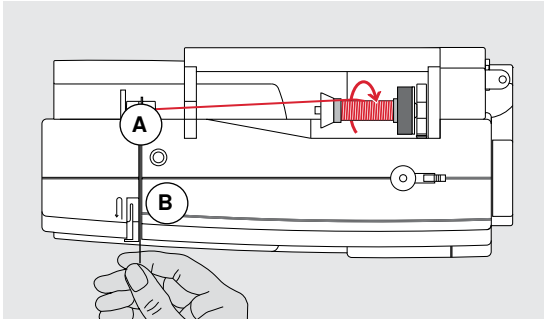
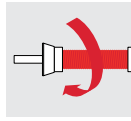

- Relever l'aiguille et le pied
- Régler le commutateur principal sur «0»
- Fixer le disque en mousse sur le support de bobine
- Fixer la bobine sur le support de bobine, le fil doit se dérouler dans le sens des aiguilles d'une montre
- Fixer le disque de déroulement du fil adéquat

- Tenir le fil et le guider dans le guide fil arrière **A**
- Guider le fil vers l'avant au travers de l'ouverture dans la tension du fil supérieur **B**

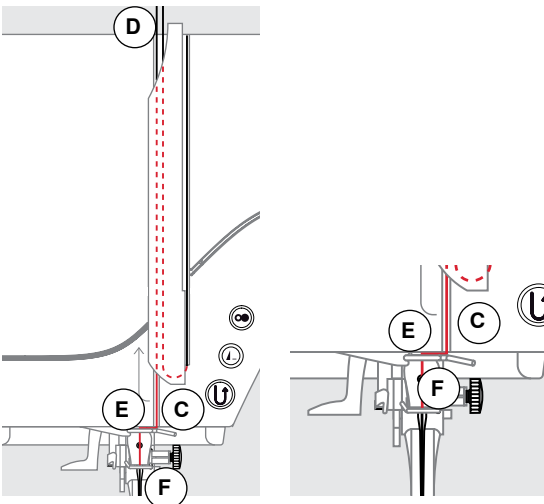

- Guider le fil le long et à la droite du recouvrement du levier de fil autour du point **C**
- Guider le fil vers le haut et à la gauche du recouvrement du levier de fil autour du point **D** (levier de fil)
- Poser le fil vers le bas dans le guide fil **E** et **F**
- Enfiler l'aiguille (voir page 18)



Disque de déroulement du fil adéquat

Diamètre de la bobine = la dimension du disque de déroulement du fil. Il ne doit y avoir aucun jeu entre le disque de déroulement du fil et la bobine.

Changer l'aiguille

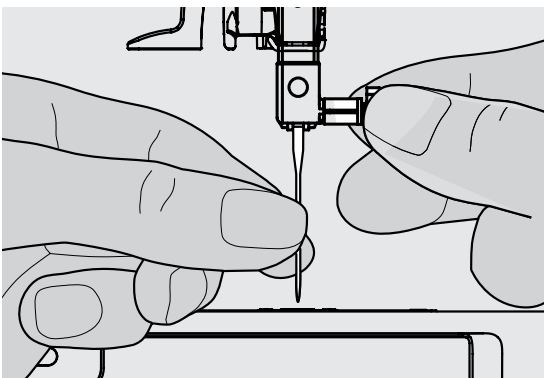

Retirer l'aiguille

- Relever l'aiguille
- Abaisser ou retirer le pied-de-biche (voir page 12)
- Régler le commutateur principal sur «0»
- Desserrer légèrement la vis de fixation
- Tirer l'aiguille vers le bas

Placer l'aiguille

- Placer le côté plat du talon vers l'arrière
- Pousser l'aiguille vers le haut jusqu'à la butée
- Revisser

Enfiler une aiguille jumelée

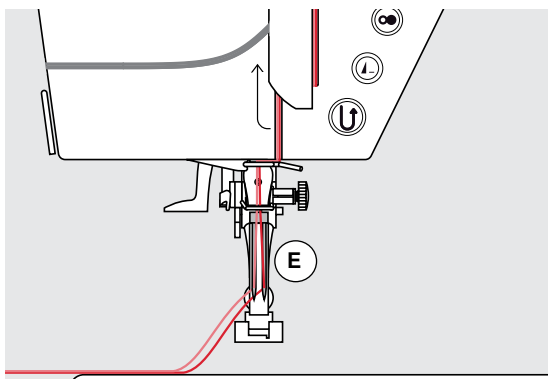
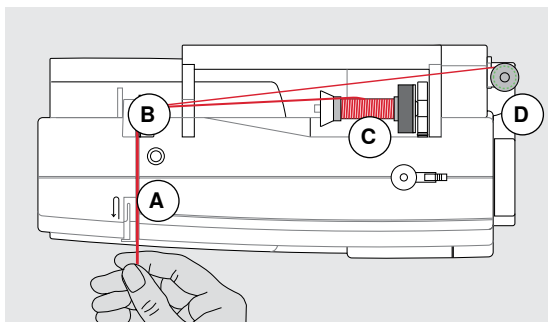

Enfiler le premier fil

- Régler le commutateur principal sur «0»
- Fixer l'aiguille jumelée
- Relever l'aiguille et le pied
- Placer le disque en mousse sur la tige horizontale
- Placer une bobine C sur la tige horizontale
- Fixer le disque adéquat de déroulement du fil
- Tenir le fil et le guider dans le guide fil arrière B
- Guider le fil dans l'ouverture vers l'avant et à la **droite** du disque de tension du fil A
- Diriger le fil comme d'habitude en direction de l'aiguille
- Puis enfiler le fil à la main dans l'aiguille **droite**

Enfiler le deuxième fil

- Fixer le disque en mousse sur le support de bobine vertical
 - Placer la deuxième bobine D sur le support de bobine vertical
 - Tenir le fil et le guider dans le guide fil arrière B
 - Guider le fil dans l'ouverture vers l'avant et à la **gauche** du disque de tension du fil A
 - Diriger le fil comme d'habitude en direction de l'aiguille
 - Puis enfiler le fil à la main dans l'aiguille **gauche**
- Les fils E ne doivent pas s'entrecroiser.



Toujours monter un disque en mousse avec un support de bobine vertical.

Enfiler une aiguille triple

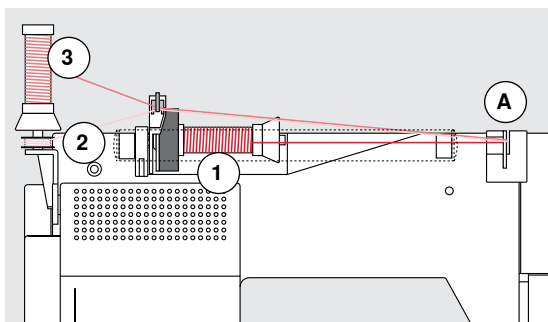

Deux bobines et une canette pleine sont nécessaires.

- Fixer une aiguille triple
- Placer une bobine 1 sur la tige horizontale
- Fixer la deuxième bobine 3 et la canette 2 séparées par le disque de déroulement du fil sur le support de bobine vertical (les deux bobines doivent tourner dans la même direction)
- Enfiler comme d'habitude
- Diriger **deux** fils à la **gauche** du disque de tension du fil A et **un** fil à la **droite**
- Guider comme d'habitude le fil jusqu'à l'aiguille
- Enfiler les fils à la main dans chaque aiguille



Le déroulement du fil des deux bobines superposées sera favorisé avec l'utilisation de l'œillet en métal pour fil de soie et métallique (accessoire en option).

Enfiler l'aiguille

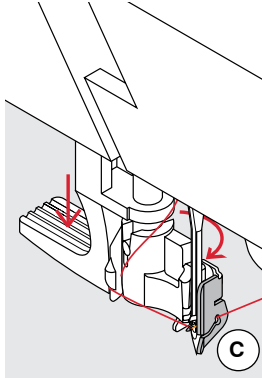
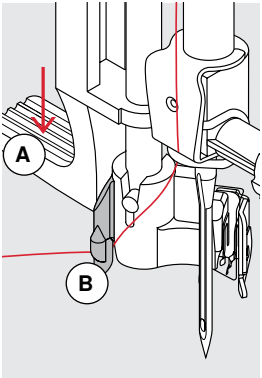

Relever l'aiguille en appuyant une fois sur la pédale (1 point).

- Relever l'aiguille
 - Abaisser le pied-de-biche
 - Régler le commutateur principal sur «0»
 - Tenir le fil derrière à gauche
 - Abaisser le levier **A** et tenir
 - Diriger le fil autour du crochet **B** en direction de la droite devant l'aiguille
 - Tirer le fil depuis l'avant dans le guide fil **C** jusqu'à ce qu'il s'accroche (petit crochet métallique)
 - Relâcher le levier **A**
 - ▶ L'aiguille est enfilée
 - Tirer le fil vers l'arrière
 - Glisser le fil sous le pied-de-biche et par-dessus le coupe fil sur le capot du dessus **D**, puis couper
- Le fil se libère automatiquement au début de la couture.

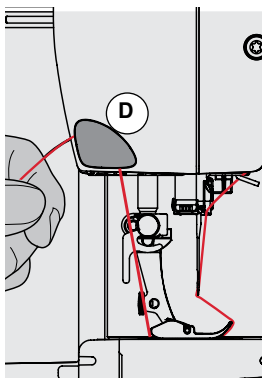
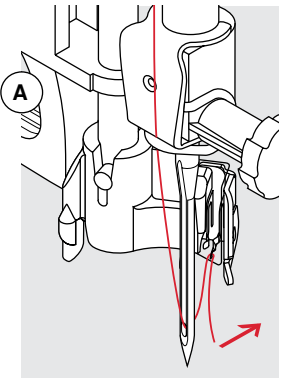

Changer la semelle du pied-de-biche

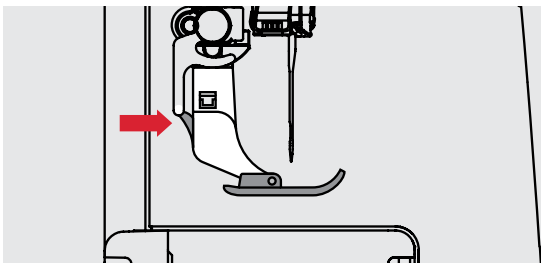

Retirer la semelle du pied

- Relever l'aiguille et le pied
- Régler le commutateur principal sur «0»
- Appuyer sur le bouton de la tige du pied
- ▶ Retirer la semelle

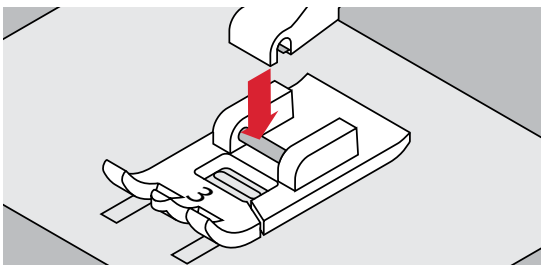

Fixer la semelle du pied-de-biche

- Poser la semelle sous la tige du pied
- La tige transversale doit se trouver sous l'ouverture de la tige

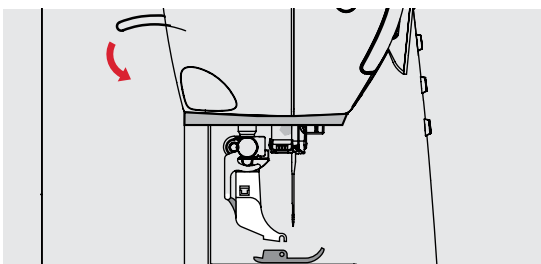

- Abaisser le levier du pied-de-biche
- ▶ La semelle s'encliquette

Changer le pied

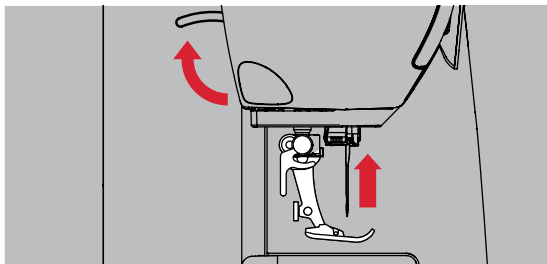

Retirer le pied-de-biche

- Relever l'aiguille et le pied
- Régler le commutateur principal sur «0»

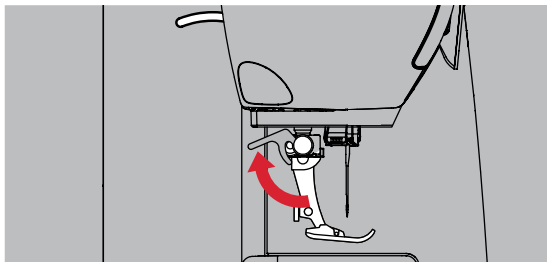

- Relever le levier de fixation
- Retirer le pied vers le bas

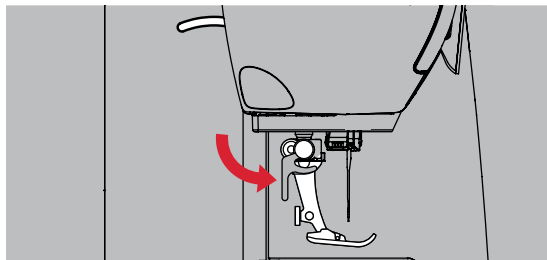

Fixer le pied

- Glisser le pied dans le support depuis le bas
- Abaisser le levier

Plaque à aiguille

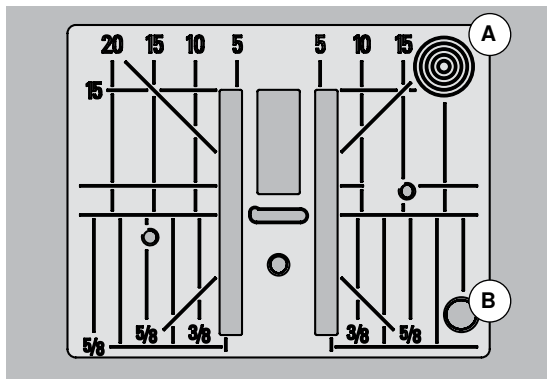

Repères sur la plaque à aiguille

- Des repères en longueur, en travers et en diagonale sont gravés sur la plaque à aiguille en **mm** et **pouces**
- Les repères sont utiles et facilitent une couture précise, par exemple, celle des surpiqûres
- Les repères en travers sont utiles pour coudre des boutonnères, des coins, etc.
- Les repères en diagonale sont utiles pour les travaux de quilt
- L'aiguille pique à la position «0» (= aiguille au milieu)
- Les repères longitudinaux indiquent la distance de l'aiguille au repère
- Les mesures sont indiquées à droite et à gauche et indiquent la position de l'aiguille au milieu

Retirer la plaque à aiguille

- Appuyer sur la touche de la «Griffe d'entraînement» (voir page 11)
- ▶ La griffe d'entraînement s'escamote
- Régler le commutateur principal sur «0»
- Retirer le pied et l'aiguille
- Appuyer vers le bas sur la plaque à aiguille depuis l'arrière à droite **A** jusqu'à ce qu'elle bascule
- Retirer la plaque à aiguille

Remettre la plaque à aiguille en place

- Poser la plaque à aiguille par-dessus l'ouverture **B**
- Appuyer vers le bas jusqu'à ce qu'elle s'encliquette
- Appuyer sur la touche de la «Griffe d'entraînement»
- ▶ Après le premier point cousu, la griffe d'entraînement revient dans sa position normale

Tension du fil

La tension du fil supérieur est réglée dans les usines BERNINA et testée sur la machine. Les fils utilisés, fil supérieur et de canette, sont des fils Metrosene/Seralon 100/2 (maison Mettler, Suisse).

L'utilisation d'autres fils de couture et de broderie peut modifier l'image du point. Il faut donc toujours adapter la tension du fil au tissu et au motif de point sélectionnés.

Exemple:

	Tension	Aiguille
Fils métalliques	env. 3	90
Monofil	env. 2-4	80

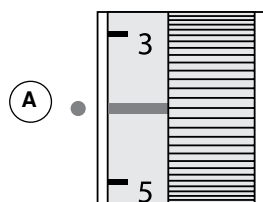

Réglage de base

- Le repère rouge sur la roue de réglage de la tension du fil correspond au repère **A**
- La tension du fil ne doit pas être modifiée pour les travaux de couture courants
- La tension du fil sera modifiée à l'aide de la roue de réglage de la tension du fil pour l'adapter à la couture d'ouvrages particuliers

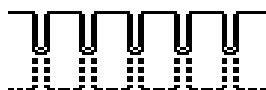

Formation optimale des points

Le nouage des fils s'effectue au milieu du tissu.



Tension excessive du fil supérieur

Le fil de canette est tiré dans le tissu.

- Relâcher la tension du fil supérieur = tourner la roue de réglage de la tension du fil sur 3-1



Tension insuffisante du fil supérieur

Le fil supérieur est tiré dans le tissu.

- Augmenter la tension du fil supérieur = tourner la roue de réglage de la tension du fil sur 5-10

Régler la pression du pied-de-biche

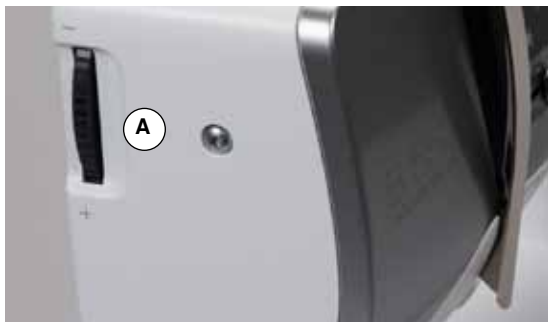

La pression du pied-de-biche se règle à l'aide de la roue de réglage de la pression du pied **A** située sur le côté gauche du capot du dessus.

Pression du pied

Standard = 46

- ▶ Le réglage de base reste toujours affiché
- Pour tous les ouvrages courants

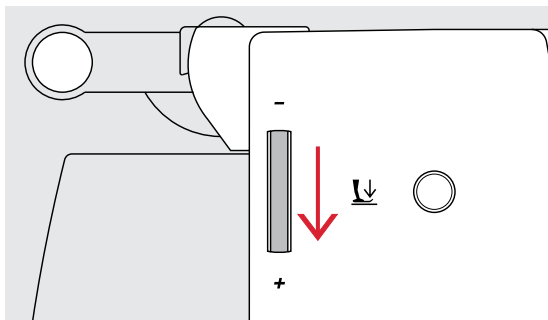

Augmenter la pression du pied

- Pour les tissus rigides, par exemple, le jean
- Le tissu avance mieux

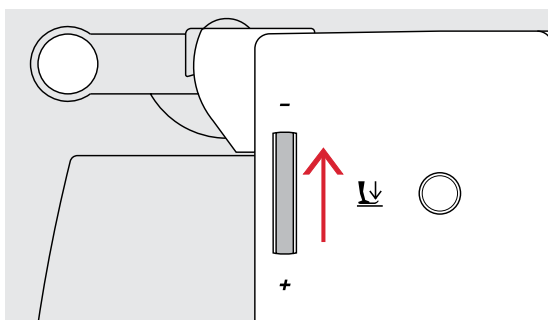

Réduire la pression du pied

- Pour les tissus en tricot, à mailles lâches
- Le tissu ne fronce pas pendant la couture
- Réduire la pression du pied-de-biche, le tissu doit pouvoir encore parfaitement avancer

Griffe d'entraînement

Griffe d'entraînement prête pour la couture/escamotée



Touche de la «Griffe d'entraînement» **A** au niveau du bâti.
▶ La griffe d'entraînement est prête pour la couture

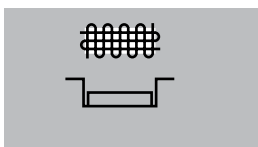

Touche de la «Griffe d'entraînement» **A** enfoncée.
▶ La griffe d'entraînement est escamotée
Pour les travaux de couture guidés à la main (reprisage, broderie à mains libres, quilt à mains libres).

Griffe d'entraînement et avance du tissu

La griffe d'entraînement avance d'un pas pour chaque point. La longueur du pas dépend de la longueur choisie pour le point.

Plus les points sont courts, plus les pas sont réduits. Le tissu ne glisse que lentement sous le pied-de-biche, même en cas de vitesse maximale. Des points très courts sont utilisés, par ex., pour coudre des boutonsnières et des points satins.

Laisser glisser le tissu régulièrement!

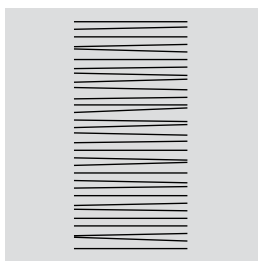
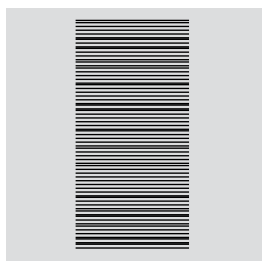
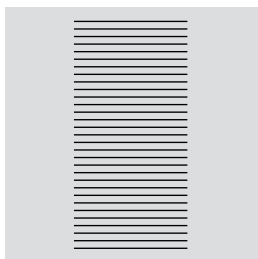

ATTENTION!

Tirer, pousser ou retenir le tissu peut abîmer l'aiguille et la plaque à aiguille.

Ne pas tirer, pousser ou retenir le tissu (risque de points déformés ou irréguliers).

L'essentiel sur les fils et les aiguilles

Fils

Choisir un fil adapté au tissu et au genre de l'ouvrage. Des résultats de couture satisfaisants dépendent de la qualité du fil, de l'aiguille et du tissu. Il est recommandé d'utiliser des produits de marque.

Fils en coton

- Le coton est une fibre naturelle et ce fil sera utilisé pour la couture des tissus en coton
- Quand le fil est en coton mercerisé, il se caractérise par sa brillance discrète et reste stable au lavage

Fils en polyester

- Les fils en polyester sont particulièrement solides et ne se décolorent pas
- Les fils en polyester sont plus élastiques que ceux en coton et sont particulièrement appréciés pour les coutures élastiques

Fils de rayonne/viscose

- Les fils de rayonne/viscose possèdent les caractéristiques d'une fibre naturelle, mais sont plus brillants
- Les fils de rayonne/viscose sont particulièrement appréciés pour la couture de points décoratifs aux jolis reflets satinés

Aiguille, fil et tissu

ATTENTION!

Contrôler l'état de l'aiguille.

Règle d'or: changer l'aiguille avant chaque projet de couture.

Une aiguille défectueuse abîme le tissu et la machine à coudre informatisée.

L'aiguille et le fil doivent être choisis avec soin et être compatibles.

Le choix adéquat de l'aiguille et du fil déterminera la qualité du résultat de couture. Le poids du tissu détermine donc l'épaisseur du fil et de l'aiguille ainsi que la forme de sa pointe.

Aiguille/fil

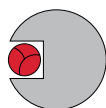

Bon rapport fil/aiguille

Le fil glisse le long de l'aiguille, la couture est parfaite.

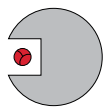

Fil à coudre trop fin ou aiguille trop épaisse

Le fil laisse trop de jeu, la couture est entravée (points irréguliers, cassure du fil).

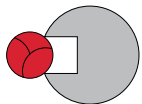

Fil à coudre trop épais ou aiguille trop fine

Le fil frotte dans le chas et risque de se coincer. Risque de cassure de fil.



Directives

Tissu et fil

Epaisseur d'aiguille

Tissus fins:

fils fins (fil pour le reprisage, fil de broderie)

70-75

Tissus moyennement épais:

fils de couture

80-90

Tissus épais:

fils de couture (fil quilt, de surpiqûre)

100, 110, 120

130/705 H-S/70

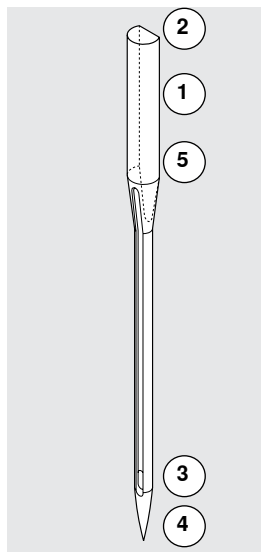

1 **130** Longueur de la tige







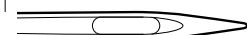
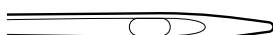
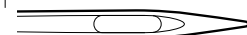

2 **705** Tête arrondie

3 **H** Tige creuse

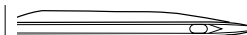
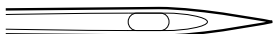
4 **S** Pointe (ici pointe ronde moyenne)

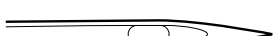
5 **70** Epaisseur de la tige de l'aiguille

Aperçu sur les aiguilles

<p>Universel 130/705 H/60-100</p>  <p>Pointe normale, peu arrondie</p> <p>Pour presque tous les tissus synthétiques et naturels (tissé et mailles)</p>	<p>Métafil 130/705 H-MET/75-80 ou H-SUK/90-100</p>  <p>Grand chas</p> <p>Projets de couture avec fils métalliques</p>
<p>Jersey/stretch 130/705 H-S, H-SES, H-SUK/70-90</p>  <p>Pointe ronde</p> <p>Jersey, tricot, tissus à mailles et stretch</p>	<p>Cordonnet 130/705 H-N/80-100</p>  <p>Petite pointe ronde, long chas</p> <p>Surpiqûre avec fil épais</p>
<p>Cuir 130/705 H-LL, H-LR/90-100</p>  <p>Pointe tranchante</p> <p>Tous les cuirs, vinyle, similicuir, plastique, feuilles</p>	<p>Aiguille tranchante (ourlets à jour) 130/705 HO/100-120</p>  <p>Aiguille large (ailes plates)</p> <p>Ourlet à jour</p>
<p>Jeans 130/705 H-J/80-110</p>  <p>Pointe très fine</p> <p>Tissus épais, jeans, toile de voile, vêtements de travail</p>	<p>Aiguille jumelée, ourlet à jour 130/705 H-ZWI-HO/100</p>  <p>Effets spéciaux de la broderie à jour</p>
<p>Microtex 130/705 H-M/60-90</p>  <p>Pointe ultrafine</p> <p>Tissus en microfibres et soie</p>	<p>Aiguille jumelée 130/705 H-ZWI/70-100</p>  <p>Ecart: 1.0/1.6/2.0/2.5/3.0/4.0</p> <p>Ourlet visible sur les tissus élastiques; nervures, coutures décoratives</p>
<p>Quilt 130/705 H-Q/75-90</p>  <p>Pointe fine</p> <p>Travaux de piqûre et surpiqûre</p>	<p>Aiguille triple 130/705 H-DRI/80</p>  <p>Ecart: 3.0</p> <p>Ourlet visible sur les tissus élastiques; coutures décoratives</p>
<p>Broderie H-SUK/70-90</p>  <p>Grand chas, pointe légèrement arrondie</p> <p>Travaux de broderie sur tous les tissus naturels et synthétiques</p>	

Aperçu sur les touches de «Fonctions» de la machine à coudre informatisée



Sélection du point

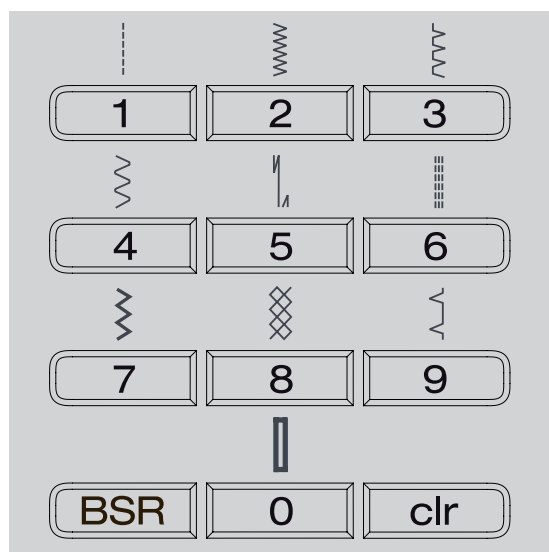

Touches de «Sélection directe»

- Sélectionner le motif de point souhaité à l'aide de la touche de «Sélection directe» correspondante
 - ▶ Le motif de point et son numéro ainsi que le réglage de base de la longueur de point et de la largeur de point s'affichent sur l'écran
- Sélectionner le numéro de point 51 (boutonnière de lingerie) avec la touche de «Sélection directe» 0.

Catégories des points



- Appuyer sur la touche «Home»
- Sélectionner la catégorie de point souhaitée dans le menu principal avec les touches de «Navigation» (voir page 29)
- Confirmer avec la touche «OK»

Adapter individuellement

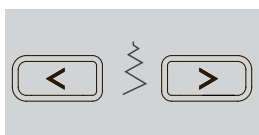

Modifier la largeur de point

- Appuyer sur la touche gauche
 - ▶ Le point diminue
- Appuyer sur la touche droite
 - ▶ Le point s'élargit
- Maintenir la touche enfoncée
 - ▶ Modification rapide

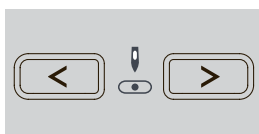

Modifier la position d'aiguille

- Appuyer sur la touche gauche
 - ▶ L'aiguille se déplace à gauche
- Appuyer sur la touche droite
 - ▶ L'aiguille se déplace à droite
- Maintenir la touche enfoncée
 - ▶ Modification rapide

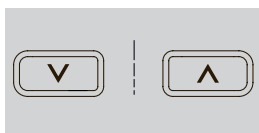

Modifier la longueur de point

- Appuyer sur la touche gauche
 - ▶ La longueur de point diminue
- Appuyer sur la touche droite
 - ▶ La longueur de point s'allonge
- Maintenir la touche enfoncée
 - ▶ Modification rapide

Touches de «Fonctions» de la machine à coudre informatisée



Aperçu sur les touches de «Fonctions»



Touche de «Marche arrière» temporaire:

- Appuyer sur la touche
- Couture en arrière tant que la touche reste enfoncée

Applications:

- Programmer la longueur de la boutonnière
- Basculer dans le programme de points d'arrêt au point droit no. 5
- Commuter dans le programme de point droit
- Arrêt manuel du début et de la fin d'une couture
- Arrêter avec le programme d'arrêt quilt No. 1324

Permanent

- Appuyer sur la touche jusqu'à ce qu'un bip sonore retentisse
 - ▶ Le symbole s'affiche sur l'écran
 - ▶ La machine coud sans arrêt le point sélectionné en marche arrière
- Arrêter la couture en marche arrière: appuyer sur la touche jusqu'à ce qu'un bip sonore retentisse
 - ▶ Le symbole s'affiche sur l'écran



Touche «Fin/répétition de motif»

- Appuyer sur la touche pendant la couture
 - ▶ La machine s'arrête à la fin du motif actif ou à la fin du motif dans une combinaison (dans la mémoire)
- Appuyer 1-9x la touche avant la couture
 - ▶ La fin du motif s'affiche sur l'écran avec le nombre correspondant

Un motif ou une combinaison de motifs est ainsi cousu.



Touche «Marche/arrêt»

- Démarrer et arrêter la machine à coudre informatisée **avec** ou **sans** la pédale
- Démarrer et arrêter la fonction BSR quand le pied est fixé et connecté

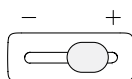

Régulateur de la vitesse

- La vitesse de couture peut être réglée en continu à l'aide du régulateur
- Si la machine à coudre informatisée est arrêtée, la vitesse du bobinage de la canette peut être réglée



Touche «Home»

- Appuyer sur la touche
 - ▶ L'écran principal s'ouvre



Touche «Retour»

- Retourner une page en arrière
- Exception:
- Points décoratifs
 - Alphabets

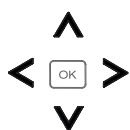

Touches de «Navigation» à gauche/à droite/en bas/en haut

Sélectionner parmi les divers menus.

- Maintenir les touches enfoncées = faire défiler le menu
- Faire défiler les motifs de points avec les touches de gauche/de droite/en haut/en bas



Touche «OK»

Confirmer la sélection.



Touche «Arrêt de l'aiguille»

Position de base = la flèche est orientée vers le haut.

- Appuyer sur la touche
 - ▶ L'aiguille est réglée en haut ou en bas
- Appuyer plus longtemps sur la touche
 - ▶ L'aiguille est réglée en bas
 - ▶ La flèche sur l'écran est dirigée vers le bas
 - ▶ La machine s'arrête avec l'aiguille en bas
- Appuyer de nouveau sur la touche
 - ▶ L'aiguille est réglée en haut
 - ▶ La flèche sur l'écran est dirigée vers le haut
 - ▶ La machine s'arrête avec l'aiguille en haut



Touche de «Fonction de points d'arrêt» (3 points d'arrêt)

- Appuyer sur la touche avant la couture
 - ▶ Le début du motif ou de la combinaison de motifs est arrêté
- Appuyer sur la touche pendant la couture du motif
 - ▶ La fin du motif est arrêtée
 - ▶ La machine s'arrête
- Appuyer sur la touche pendant la couture d'une combinaison de motifs
 - ▶ La fin de la combinaison de motifs est arrêtée
 - ▶ La machine s'arrête



Arrêt de l'aiguille en haut et touche de «Marche arrière»

Si on appuie sur la touche de «Marche arrière» (par ex., zigzag) pendant la couture ou à l'arrêt avec la position de l'aiguille programmée en haut, la machine à coudre informatisée coud encore 1 point en avant, puis bascule dans la couture en marche arrière.



Arrêt de l'aiguille en bas et touche de «Marche arrière»

Si on appuie sur la touche de «Marche arrière» (par ex., zigzag) pendant la couture ou à l'arrêt avec la position de l'aiguille programmée en bas, la machine à coudre informatisée bascule immédiatement dans la couture en marche arrière.



Touche de «Renversement gauche/droit»

- Appuyer sur la touche
 - ▶ Le motif de point est cousu renversé

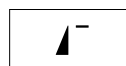

Touche de «Début de motif»

- Appuyer sur la touche
 - ▶ Le motif ou programme sélectionné est ramené au début du motif



Touche «D'équilibrage»

Équilibrage des points en marche avant et arrière.



Touche «BSR»

Fixer le pied BSR, puis sélectionner le mode 1 ou 2 en appuyant sur la touche «BSR».

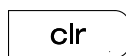

Touche «clr»

- Appuyer rapidement sur la touche
 - ▶ Les réglages de couture temporaires du motif de points actif retournent aux réglages de base
 - ▶ La fonction active est désactivée
 - Appuyer sur la touche jusqu'à ce qu'un signal sonore retentisse
 - ▶ Les réglages de couture enregistrés du motif de points actif retournent aux réglages de base
 - ▶ La fonction active est désactivée
- Exception:

– Arrêt de l'aiguille en haut/en bas

Aperçu de l'écran

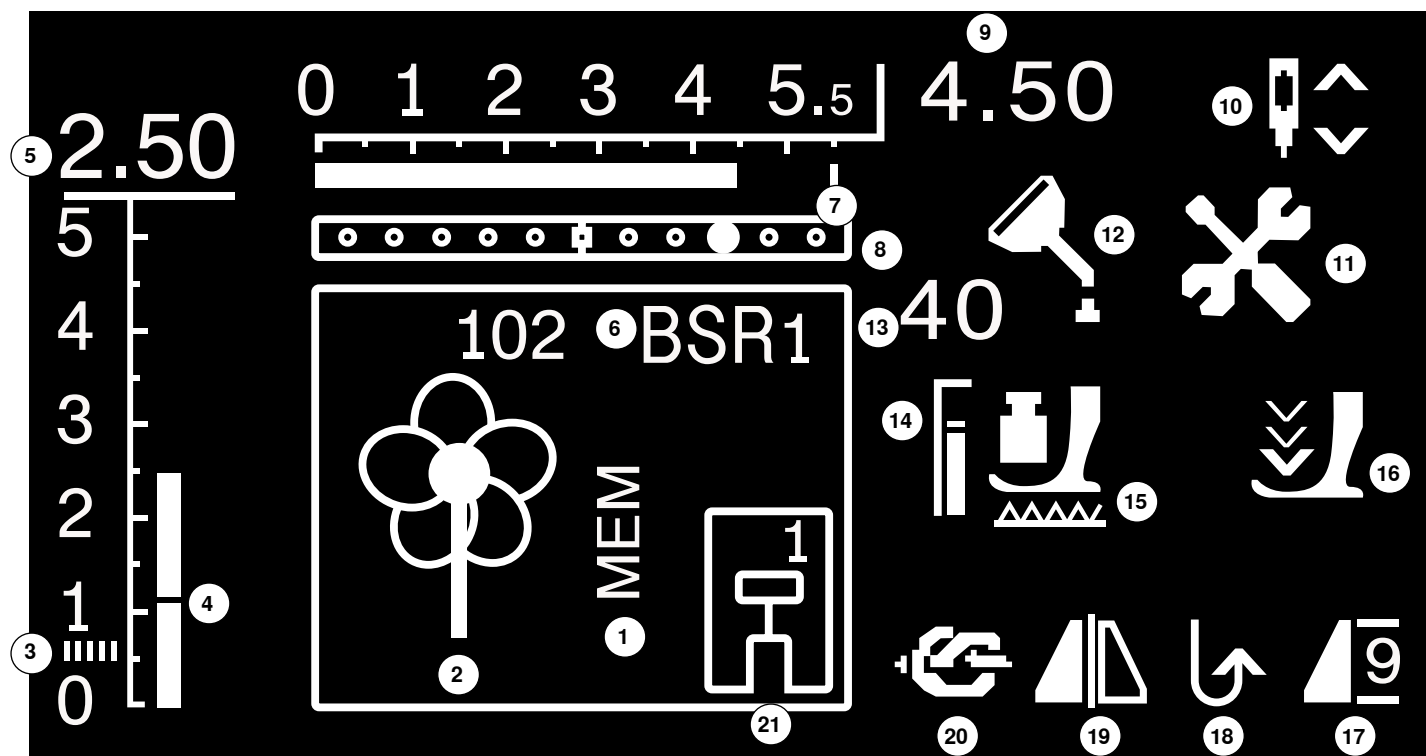

- 1 Affichage «MEM» pour les motifs de points enregistrés
- 2 Motif de point graphique et numérique
- 3 Couture chenille, zigzag plus dense, plus court
- 4 Longueur de point: réglage de base
- 5 Longueur de point: valeur effective
- 6 BSR: affiche le mode 1 ou 2
- 7 Largeur de point: réglage de base
- 8 Positions de l'aiguille: 11 possibilités
- 9 Largeur de point: valeur effective
- 10 Arrêt de l'aiguille en bas/en haut: s'arrête en réglage standard en haut/en bas dans le mode BSR 1 et en haut dans le mode BSR 2
- 11 Symbole de service: quand il est temps d'apporter la machine informatisée pour un service auprès du concessionnaire BERNINA
- 12 Symbole de nettoyage: s'affiche sur l'écran quand la machine doit être nettoyée/lubrifiée
- 13 Pression du pied-de-biche: affiche la pression du pied pendant le réglage
- 14 Pression du pied-de-biche: réglage de base
- 15 Symbole de la griffe d'entraînement: indique si la griffe d'entraînement est escamotée ou non
- 16 Symbole de la flèche et du pied: s'affiche quand le pied est encore relevé au moment du démarrage de la machine
- 17 Début/fin/répétition de motif
- 18 Couture continue en marche arrière
- 19 Renversement gauche/droit
- 20 Fonction de point d'arrêt
- 21 Affichage du pied-de-biche: indique le pied adapté au point sélectionné

Menu principal



- Appuyer sur la touche «Home»

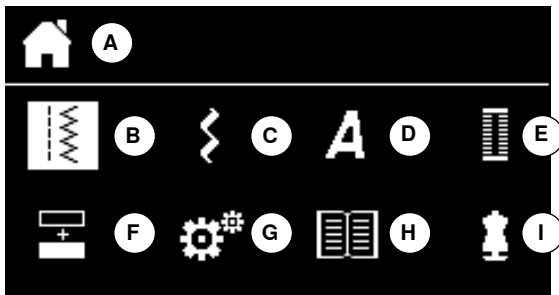

- A** Affichage du menu sélectionné
- B** Points utilitaires
- C** Points décoratifs
- D** Alphabets
- E** Boutonnieres
- F** Mode combiné
- G** Programme Setup
- H** Guide
- I** Conseiller de couture

- Sélectionner le menu souhaité à l'aide des touches de «Navigation»
- Confirmer avec la touche «OK»

Sous-menu, par ex., points utilitaires



- Appuyer sur la touche «Home»

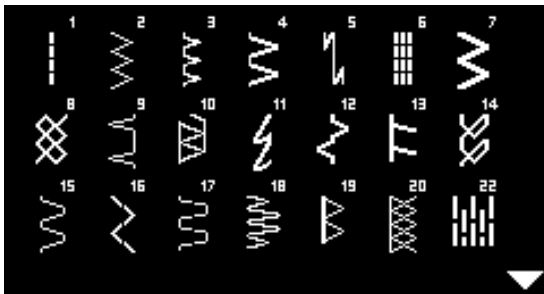

- Sélectionner les «Points utilitaires» à l'aide des touches de «Navigation»
- Confirmer avec la touche «OK»
- Sélectionner le motif de point souhaité à l'aide des touches de «Navigation»
- Confirmer avec la touche «OK»

Réglages du système

Programme Setup



- Appuyer sur la touche «Home»



- Sélectionner le champ du «Programme Setup» à l'aide des touches de «Navigation»
- Confirmer avec la touche «OK»

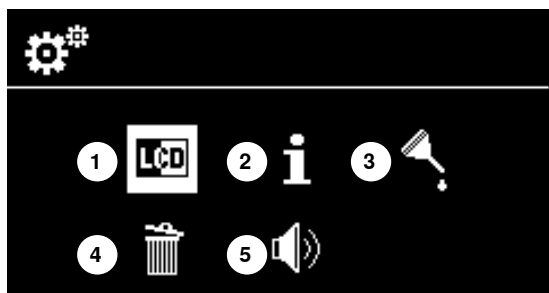

Aperçu sur l'écran «Setup»

- 1 Réglages de l'écran
- 2 Information
- 3 Lubrifier la machine informatisée
- 4 Réglage de base
- 5 Signal acoustique en mode BSR



Luminosité et contrastes

- Sélectionner le champ souhaité à l'aide des touches de «Navigation» en bas/en haut
- Appuyer sur la touche «OK»
- Modifier la luminosité ou les contrastes à l'aide des touches de «Navigation» à gauche/à droite



Version logicielle

La version logicielle actuelle de la machine à coudre informatisée s'affiche.



Lubrifier la machine informatisée

- ▶ Le symbole indique que la machine à coudre informatisée a atteint 360'000 points
- Sélectionner le champ «?» à l'aide des touches de «Navigation»
- Appuyer sur la touche «OK»
- ▶ Une animation indique que la machine à coudre informatisée doit être lubrifiée
- Après la lubrification, sélectionner le champ «Lubrifier» à l'aide des touches de «Navigation»
- Appuyer sur la touche «OK»
- Le compteur sous le champ «Lubrifier» retourne à 0



Réglage de base

- Appuyer sur la touche «OK»
- ▶ Tous les réglages de couture retournent aux réglages de base



Signal acoustique pour le BSR

- Sélectionner le champ de gauche
- Confirmer avec la touche «OK»
- ▶ Le signal acoustique est actif
- Sélectionner le champ de droite
- Confirmer avec la touche «OK»
- ▶ Le signal acoustique est désactivé

Guide



- Appuyer sur la touche «Home»
- Sélectionner le champ «Guide» à l'aide des touches de «Navigation»

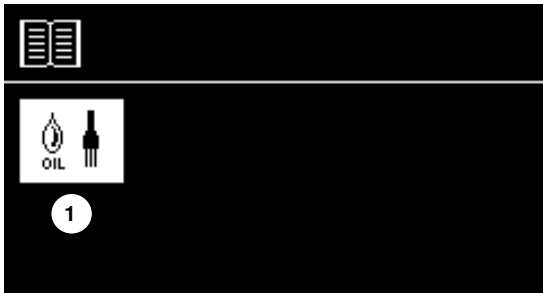

- 1 Lubrifier la machine informatisée
- Confirmer avec la touche «OK»



Une animation indique que la machine à coudre informatisée doit être lubrifiée et nettoyée.

- Appuyer une fois sur la touche «Retour»
- ▶ L'écran principal s'affiche

Conseiller de couture

Le conseiller de couture propose des informations et des aides de décision pour les travaux de couture. Après la sélection du tissu et de la technique de couture, des propositions de motifs de points, pied-de-biche, pression du pied-de-biche et tension du fil s'affichent sur l'écran.



- Appuyer sur la touche «Home»
- Sélectionner le champ «Conseiller de couture» à l'aide des touches de «Navigation»
- Confirmer avec la touche «OK»

- Sélectionner un tissu à l'aide des touches de «Navigation»
- Confirmer avec la touche «OK»

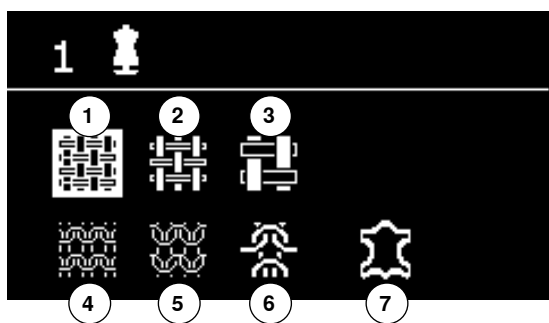

Tissus et matériaux

- 1 Tissus tissés fins
- 2 Tissus tissés moyennement épais
- 3 Tissus tissés épais
- 4 Tricots fins
- 5 Tricots moyennement épais
- 6 Tricots épais
- 7 Cuir/vinyle

- Sélectionner une technique de couture à l'aide des touches de «Navigation»
- Confirmer avec la touche «OK»
- ▶ La recommandation s'affiche

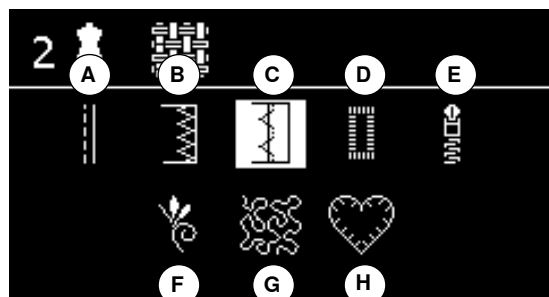

Techniques de couture

- A Coutures
- B Surfiler
- C Ourlet invisible
- D Boutonnière
- E Fermeture à glissière
- F Points décoratif
- G Couture à mains libres
- H Appliqués

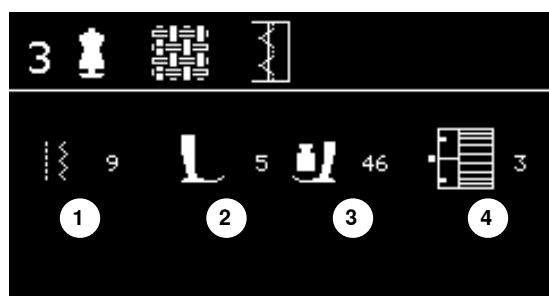

Recommandations

- 1 Numéro du motif de point
- 2 Pied-de-biche
- 3 Pression du pied
- 4 Tension du fil

Equilibrage

Points utilitaires et décoratifs

La machine est testée et réglée avant de quitter l'usine BERNINA. Certains tissus, fils et garnitures peuvent influencer la qualité du point programmé dans la machine qui présentera alors un aspect irrégulier. L'équilibrage électronique permet de corriger ces différences et d'adapter ainsi parfaitement le motif de points au tissu employé.



- Appuyer sur la touche de «L'équilibrage»

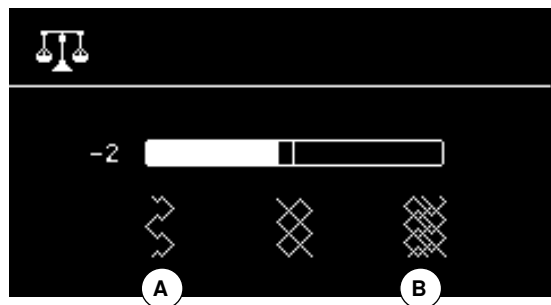

Corriger des points utilitaires/décoratifs

- Appuyer sur la touche gauche de «Navigation»
 - ▶ Le motif de point s'espace **A** (max. 20 pas)
- Appuyer sur la touche droite de «Navigation»
 - ▶ Le motif de point s'embrique **B** (max. 20 pas)
- Appuyer sur la touche «D'équilibrage» ou «Retour»
 - ▶ L'écran d'équilibrage se referme
 - ▶ Les modifications sont enregistrées
- Appuyer sur la touche «clr»
 - ▶ Le réglage de l'équilibrage retourne au réglage de base

Aperçu sur les points utilitaires

**Point droit**

Pour les tissus non élastiques, tous les travaux au point droit, par ex., assembler et coudre, piquer, coudre une fermeture à glissière

**Zigzag**

Tous les travaux au point zigzag comme le surfilage des rebords d'un tissu, la couture d'élastiques et de dentelles

**Point de surjet**

Pour les jerseys fins, la couture, les ourlets et rebords élastiques

**Couture serpentine**

Pour la plupart des tissus, le reprisage avec une couture serpentine, le renforcement des rebords

**Programme d'arrêt**

Pour tous les tissus, l'arrêt du début et de la fin de la couture au point droit

**Triple point droit**

Pour des coutures robustes sur les tissus épais, ourlets et coutures visibles

**Triple zigzag**

Pour des coutures robustes sur les tissus épais, ourlets et coutures visibles

**Point nid d'abeille**

Pour tous les tricots et tissus lisses, les coutures visibles pour la lingerie, les vêtements, le linge de table, etc.

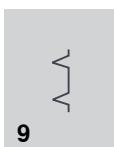
**Point invisible**

Pour la plupart des tissus, les ourlets invisibles, un ourlet coquille sur jersey souple et tissus fins, les coutures décoratives

**Double surjet**

Pour tous les tricots et mailles; couture surjet = coudre et surfiler en une seule étape de travail

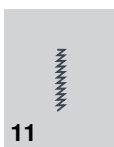
**Point super stretch**

Pour les tissus très élastiques, la couture ouverte très élastique pour les vêtements en tous genres

**Point de froncé**

Pour la plupart des tissus, fronces avec élastique, coutures placées face à face, coutures décoratives

**Surjet stretch**

Pour des tissus à mailles moyennes, tissus éponges et tissés serrés, couture surjet, couture plate d'assemblage

**Point de tricot (jersey)**

Pour les tricots, tissus à mailles, ourlets apparents, coutures visibles sur la lingerie, les pull-overs, le raccommodage de tricots

**Point universel**

Pour des matières denses, le feutre et le cuir. Couture plate d'assemblage, ourlet apparent, couture d'élastiques, couture décorative

**Zigzag cousu**

Pour surfiler et renforcer des rebords de tissus, coudre un élastique, des coutures décoratives

**Point lycra**

Pour les tissus en lycra, couture plate d'assemblage, ourlet, reprendre des coutures dans des corsets

**Surjet stretch**

Pour les tissus très élastiques; couture ouverte sur les vêtements de sport

**Surjet renforcé**

Pour des tissus à mailles moyennes, tissus éponges, couture surjet, couture plate d'assemblage

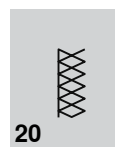
**Surjet tricot**

Pour les tricots, les ouvrages tricotés à la main ou à la machine, couture surjet = coudre et surfiler en une seule étape de travail

**Programme simple de reprisage**

Reprisage automatique sur les tissus fins à moyennement épais

**Point de bâti**

Pour surfiler, bâtir des coutures, ourlets, le quilt, etc.

Sélection d'un motif de point



Par la sélection du menu

- Appuyer sur la touche «Home»



- Sélectionner les catégories 1-4 à l'aide des touches de «Navigation»
- 1 Points utilitaires
- 2 Points décoratifs
- 3 Alphabets
- 4 Boutonnieres

- Confirmer avec la touche «OK»

► Les motifs de points disponibles s'affichent

Tous les autres motifs de points seront sélectionnés en les faisant défiler à l'aides des touches de «Navigation».

- Sélectionner le numéro du point souhaité à l'aide des touches de «Navigation»

- Confirmer avec la touche «OK»

Par le numéro de point

- Sélectionner le numéro de point à l'aide des touches de «Sélection directe»
- Le numéro de point et les réglages de base de la longueur et de la largeur de point s'affichent sur l'écran

Sélectionner le numéro de point 51 (boutonnière de lingerie) avec la touche de «Sélection directe» 0.

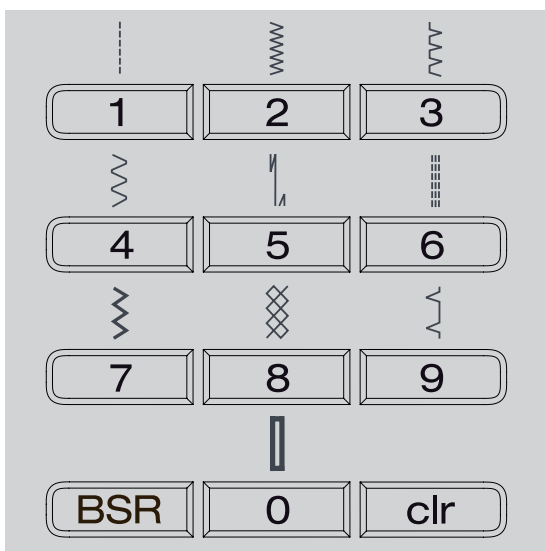

Mémoire personnelle temporaire

Adapter individuellement un motif de point

Un motif de point peut être modifié selon le tissu choisi. Les modifications ci-après s'adressent à tous les points utilitaires et de nombreux points décoratifs.

Les longueurs et largeurs de point modifiées sont automatiquement enregistrées.

Exemple

- Coudre un point modifié (par ex., le point zigzag)
- Sélectionner et coudre un autre point (par ex., le point droit)
- Les modifications effectuées restent inchangées en retournant au point zigzag modifié

Retourner au réglage de base

Chaque point modifié peut être ramené manuellement à son réglage de base.

- Appuyer sur la touche «clr» ou
- Débrancher la machine informatisée
- ▶ Toutes les modifications de tous les points sont effacées

Application:

- Pour tous les genres de points
- Idéal avec deux applications qui alternent



Cette mémoire est illimitée. Elle peut contenir de nombreuses modifications de point (longueur de point, largeur de point, position de l'aiguille, fonction de renversement et équilibrage).

Mémoire personnelle fixe

Les valeurs de base programmées par BERNINA peuvent être modifiées et enregistrées à long terme et ne seront pas modifiées, même si la machine à coudre informatisée est débranchée. Les valeurs de base initiales restent toujours visibles.

Modifier les valeurs de base

- Sélection du motif de point (par ex., le point zigzag)
- Modifier la largeur et la longueur de point
- Appuyer sur la touche «OK»
- ▶ Les modifications sont enregistrées

Effacer les modifications

- Appuyer plus longtemps sur la touche «clr» ou
- Appuyer sur la touche «Home»
- Sélectionner le champ «Programme Setup» à l'aide des touches de «Navigation»
- Confirmer avec la touche «OK»
- Sélectionner le champ «Effacer» à l'aide des touches de «Navigation»
- Confirmer avec la touche «OK»
- Le champ «Réglage d'usine» est sélectionné
- Confirmer avec la touche «OK»
- ▶ Le motif de point modifié retourne à son réglage de base

Applications

Point droit



Pied/semelle pour la couture en marche arrière no. 1

Point droit no. 1

Après avoir mis en marche la machine à coudre informatisée, le point droit s'affiche toujours en premier.

Application

Pour tous les tissus.



Adapter la longueur du point à l'ouvrage

Par ex., pour les tissus en jean, point long (env. 3-4 mm), pour les tissus fins, point court (env. 2-2.5 mm).

Adapter la longueur du point au fil

Par ex., pour la piqûre avec un cordonnet, point long (env. 3-5 mm).

Activer l'arrêt de l'aiguille en bas

L'aiguille pique dans le tissu qui peut être tourné ou saisi sans être déplacé.

Triple point droit



Pied/semelle pour la couture en marche arrière no. 1

Triple point droit no. 6

Couture ouverte

Couture solide pour les tissus épais et rigides tels que les jeans et le velours côtelé.



En présence de tissus rigides ou épais au tissage dense

Une aiguille pour jean et le pied pour jean no. 8 facilitent la couture des tissus en jean et de la toile de voile.

Surpiqûre décorative

Rallonger la longueur du point et utiliser le triple point droit pour effectuer des surpiqûres décoratives sur les tissus en jean.

Triple zigzag



Pied/semelle pour la couture en marche arrière no. 1

Point zigzag triple no. 7

Sur les tissus rigides, surtout les tissus en jean, toiles de chaises longues, marquises.



Ourlets sur les tissus souvent lavés. Surfiler tout d'abord les rebords d'ourlet. Utiliser une aiguille pour jean en présence de tissus épais et rigides.

Fermeture à glissière

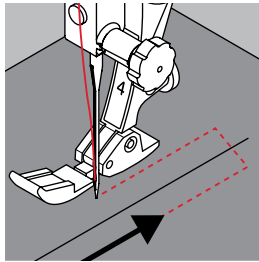

Pied/semelle pour fermeture à glissière no. 4

Point droit no. 1

Préparation

- Fermer la couture jusqu'au début de la fermeture à glissière
- Coudre des points d'arrêt
- Fermer toute la longueur de la fermeture à glissière avec des points longs
- Surfiler les surplus de la couture
- Ecarter les surplus au fer
- Ouvrir la longueur de la fermeture à glissière
- Bâter la fermeture à glissière
- Bâter la fermeture à glissière sous le tissu, les rebords du tissu doivent se toucher au milieu des dents

Coudre la fermeture à glissière

- Ouvrir la fermeture à glissière de quelques centimètres
- Déplacer la position de l'aiguille vers la droite
- Commencer la couture en haut à gauche
- Guider le pied-de-biche, l'aiguille doit piquer le long des dents de la fermeture à glissière
- S'arrêter devant le coulisseau de la fermeture à glissière avec l'aiguille en bas
- Relever le pied-de-biche
- Refermer la fermeture à glissière
- Abaisser le pied-de-biche
- Continuer la couture jusqu'au bout de la fente avec la position de l'aiguille en bas
- Relever le pied-de-biche
- Tourner l'ouvrage
- Abaisser le pied-de-biche
- Piquer jusqu'à l'autre côté de la fermeture à glissière, puis s'arrêter avec la position de l'aiguille en bas
- Relever le pied-de-biche
- Tourner une nouvelle fois l'ouvrage
- Abaisser le pied-de-biche
- Coudre le deuxième côté de la même manière, de bas en haut

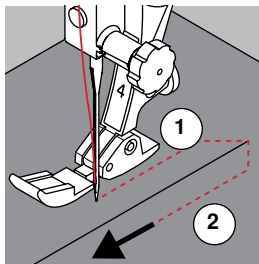

Variante: coudre la fermeture à glissière des deux côtés de bas en haut

Pour les tissus pelucheux (par ex., le velours).

- Préparer la fermeture à glissière comme décrit plus haut
- Commencer la couture au bas de la fermeture à glissière et piquer au centre de la couture
- Coudre de biais en direction des dents de la fermeture à glissière
- Coudre le côté 1 de bas en haut
- Déplacer la position de l'aiguille vers la gauche
- Coudre le côté 2 de la même manière, de bas en haut



Il est impossible de coudre à côté du coulisseau de la fermeture à glissière

- Coudre jusqu'à environ 5 cm du coulisseau de la fermeture à glissière
- Abaisser l'aiguille, relever le pied-de-biche, ouvrir la fermeture à glissière, abaisser le pied-de-biche, terminer la couture (s'aider du levier de genou)

Début de la couture

- Bien tenir les fils au début de la couture = tirer éventuellement l'ouvrage légèrement vers l'arrière (pour quelques points seulement) ou
- Coudre tout d'abord environ 1-2 cm en arrière, puis poursuivre la couture comme d'habitude

Le ruban de la fermeture ou le tissu est dur ou d'un tissage épais

Utiliser une aiguille 90-100 = le point sera plus régulier.

Reprisage manuel

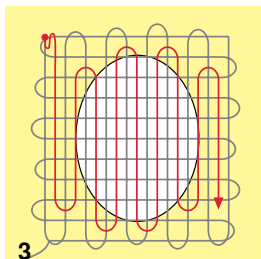
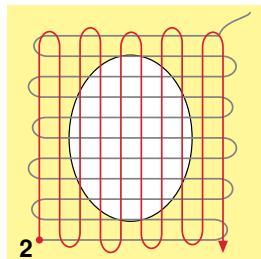
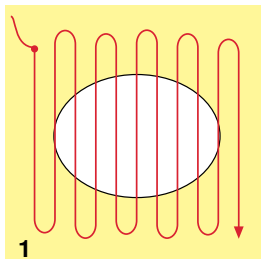
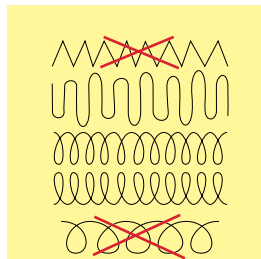

Pied à repriser no. 9 */**

Point droit no. 1

Trous ou emplacements élimés

«Remplace» le fil de trame et de chaîne d'un tissu.

Préparation

- Escamoter la griffe d'entraînement
- Fixer la table rallonge
- Tendre le tissu et éventuellement une garniture dans le cadre à repriser (accessoire en option)
- ▶ L'emplacement abîmé est ainsi parfaitement tendu et ne se déplacera pas

Couture

- Guider régulièrement l'ouvrage à la main de gauche à droite sans appuyer
- Changer de direction en effectuant des arrondis de haut en bas. Risque de déchirure ou de formation de trous avec un mouvement saccadé
- Coudre différentes longueurs. Le fil peut ainsi mieux se répartir dans les fibres

1 Coudre des fils tendus par-dessus le trou

- Recouvrir le trou avec les premiers fils tendus en dépassant légèrement l'emplacement et ne pas travailler de manière trop dense
- Coudre des longueurs irrégulières
- Tourner l'ouvrage à 90°

2 Recouvrir les premiers fils tendus

- Recouvrir les premiers fils tendus sans travailler de manière trop dense
- Tourner l'ouvrage à 180°

3 Terminer le reprisage

- Coudre une nouvelle ligne de points lâches



Mauvaise formation de points

- Si le fil apparaît en surface, guider l'ouvrage plus lentement
- Si des nœuds se sont formés sur l'envers, guider l'ouvrage plus rapidement

Cassure du fil

Guider l'ouvrage plus régulièrement.

Reprisage automatique



Pied/semelle pour la couture en marche arrière no. 1
Pied traîneau pour boutonnière automatique no. 3A

Programme de reprisage no. 22

Reprisage rapide des trous ou des endroits élimés

Remplace la trame sur tous les tissus.

Préparation

- Tendre les tissus fins dans le cadre à repriser (accessoire en option)
- ▶ L'emplacement abîmé est ainsi parfaitement tendu et ne se déplacera pas

Reprisage avec le pied/la semelle pour points en marche arrière no. 1

- Piquer l'aiguille au-dessus de l'emplacement abîmé
- Coudre la première longueur
- Arrêter la machine
- Appuyer sur la touche de «Marche arrière»
- ▶ La longueur est programmée
- Terminer le programme de reprisage
- ▶ La machine à coudre informatisée s'arrête automatiquement
- Appuyer sur la touche «clr»
- ▶ La programmation s'annule

Reprisage avec le pied traîneau pour boutonnière no. 3A

- En présence de déchirures et d'emplacements abîmés
- Longueur de reprisage, maximum 3 cm
- Travailler comme avec le pied/la semelle pour points en marche arrière no. 1



Renforcement d'une déchirure

Glisser un tissu fin ou coller une garniture sous l'emplacement.

Le reprisage s'est «déplacé» latéralement

Corriger avec la fonction d'équilibrage (voir la page 36).

Zigzag

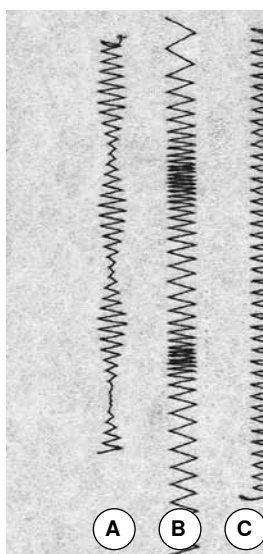

Pied/semelle pour la couture en marche arrière no. 1

Zigzag no. 2

- Pour tous les tissus
- Pour surfiler le rebord d'un tissu
- Pour les coutures élastiques
- Pour les travaux décoratifs

Surfiler le rebord d'un tissu

- Pour surfiler les rebords de presque tous les tissus
- Choisir une largeur de point pas trop large
- Sélectionner une longueur de point pas trop longue
- L'aiguille pique d'un côté dans le tissu et de l'autre côté dans le vide
- Le rebord du tissu doit reposer à plat et ne pas s'enrouler
- Utiliser un fil à repriser pour les tissus fins

Couture chenille

- Zigzag court et dense (longueur de point 0.5-0.7 mm)
- Couture chenille pour les appliqués, la broderie, etc.

- A** Point zigzag avec largeur de point modifiée
- B** Point zigzag avec longueur de point modifiée
- C** Rebord d'un tissu surfilé au point zigzag

Surjet double



Pied/semelle pour la couture en marche arrière no. 1

Surjet double no. 10

Couture fermée

Surjet double pour des coutures élastiques sur des tissus fins et souples et les coutures transversales sur les tricots.



Tissus à mailles

- Utiliser une aiguille pour jersey neuve pour ne pas endommager les mailles fines
- Si nécessaire, relâcher la pression du pied-de-biche

Couture de tissus élastiques

Si nécessaire, utiliser une aiguille stretch (130/705H-S).

Surpiqûre des rebords

Pied/semelle pour point invisible no. 5
Pied/semelle pour la couture en marche arrière no. 1
Pied pour bordure étroite no. 10 */**

Point droit no. 1

Piqûre serrée

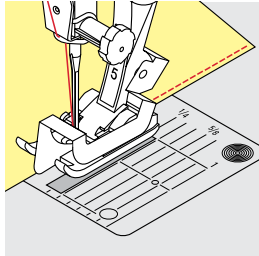

Rebords extérieurs

- Poser le bord du tissu à la gauche du guide du pied/de la semelle pour point invisible
- Sélectionner la position de l'aiguille à gauche dans l'écart souhaité

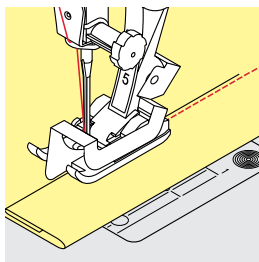

Rebords d'ourlets

- Poser le bord du tissu (intérieur, bord supérieur de l'ourlet) à la droite du guide du pied/de la semelle pour point invisible
- Sélectionner la position de l'aiguille tout à droite pour coudre le long du rebord supérieur



Pied/semelle pour point invisible no. 5

Position de l'aiguille à gauche ou tout à droite.

Pied/semelle pour points en marche arrière no. 1 et pied pour bordure étroite no. 10 (accessoire en option)

Toutes les positions d'aiguille possibles.

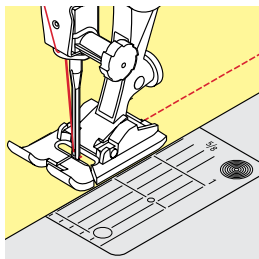

Piquer large

Guider le tissu

Pied-de-biche en tant que guide.

- Guider le rebord du tissu le long du pied-de-biche

Plaque à aiguille en tant que guide:

- Guider le tissu en suivant les repères de la plaque à aiguille (de 1 à 2.5 cm)

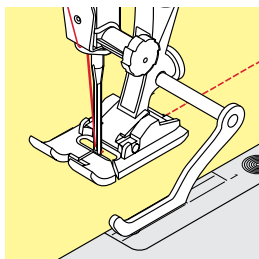

Règle guide en tant que guide:

- Desserrer la vis derrière le pied-de-biche
- Glisser le guide au travers du trou du pied-de-biche
- Déterminer la largeur souhaitée
- Visser
- Diriger le rebord du tissu le long du guide

Tige/semelle de pied-de-biche

- Fixer le guide au travers du trou de la tige
- Déterminer la largeur souhaitée
- Diriger le rebord du tissu le long du guide

Pour effectuer des lignes larges de surpiqûres parallèles, placer le guide le long d'une ligne déjà cousue.

Ourlet invisible

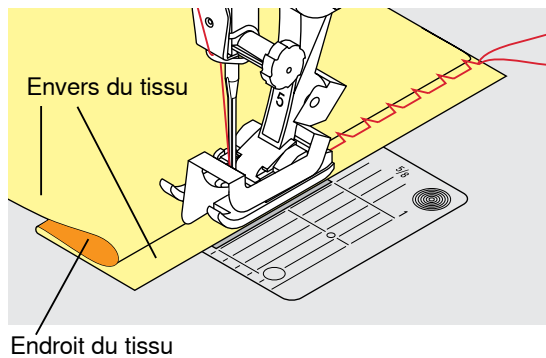
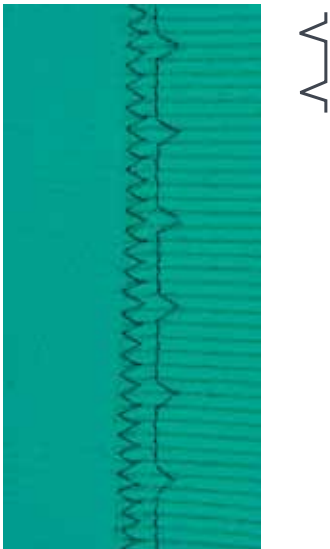

Pied/semelle pour point invisible no. 5

Point invisible no. 9

Pour les ourlets «invisibles» sur les tissus épais à moyennement épais en coton, laine et fibres mélangées.

Préparation

- Surfiler le rebord de l'ourlet
- Replier le rebord, épingler et bâtir

- Replier le tissu, le rebord d'ourlet surfilé doit reposer à droite
- Glisser sous le pied et
- Glisser le rebord d'ourlet replié contre la barre guide du pied-de-biche

Couture

- La position latérale de la plaque guide de la semelle pour point invisible peut être réglée en tournant la vis placée sur le côté droit
- L'aiguille ne doit qu'à peine saisir le tissu, comme un ourlet à la main
- Après env. 10 cm, contrôler l'ourlet sur les deux côtés et adapter év. la largeur du point



Réglage fin de la largeur de point

Guider régulièrement le rebord du pli le long de la plaque guide du pied-de-biche = les points présentent ainsi une largeur régulière. Effectuer une couture d'essai et, selon l'épaisseur du tissu, corriger la largeur de point pour ne piquer qu'à peine le rebord.

Ourlet visible

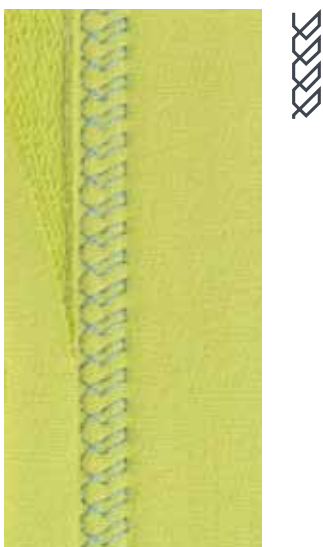

Pied/semelle pour la couture en marche arrière no. 1

Point de tricot (jersey) no. 14

Pour tous les ourlets visibles et élastiques sur les tricots en coton, laine, fibres synthétiques et mélangées.

Préparation

- Repasser l'ourlet et éventuellement surfiler
- Relâcher éventuellement la pression du pied

Couture

- Coudre l'ourlet sur l'endroit dans la profondeur souhaitée
- Découper le tissu qui dépasse sur l'envers

Programme de point d'arrêt



Pied/semelle pour point droit no. 1

Programme d'arrêt no. 5

- Pour tous les tissus
- Pour arrêter le début et la fin d'une couture

Couture de longues coutures au point droit

Arrêt régulier par le biais d'un nombre défini de points.

Début de la couture

- Appuyer sur la pédale
- ▶ La machine arrête automatiquement au début de la couture (5 points en avant, 5 points en arrière)
- Coudre une couture au point droit dans la longueur souhaitée



Fin de la couture

- Appuyer sur la touche de «Marche arrière»
- ▶ La machine arrête automatiquement au début de la couture (5 points en arrière, 5 points en avant)
- ▶ La machine s'arrête automatiquement à la fin du programme de point d'arrêt

Point de bâti



Pied à reprendre no. 9 */**

Fautil no. 30

- Pour tous les travaux qui demandent un point très long
- Coutures, ourlets, quilt, etc., surfilage
- Assembler et coudre temporairement
- Facile à éliminer

Préparation

- Escamoter la griffe d'entraînement
- Assembler les couches de tissus avec des épingles piquées en travers pour empêcher le tissu de se décaler
- ▶ Empêche le déplacement des couches de tissu

Bâtir

- Glisser le tissu sous le pied-de-biche
- Tenir les fils et coudre un point
- Tirer l'ouvrage vers l'arrière dans la longueur de point souhaitée
- Coudre le point
- Répéter le processus



Arrêter/fixer les fils

Escamoter la griffe d'entraînement, coudre 3-4 points de fautil sur place au début et à la fin de la couture.

Fils

Pour bâtir, utiliser un fil à reprendre fin qui sera ensuite facile à enlever.

Couture plate d'assemblage

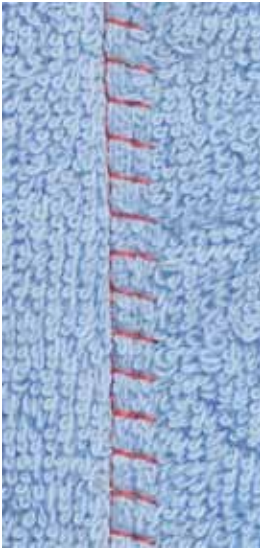

TTTTT

Pied/semelle pour la couture en marche arrière no. 1

Surjet stretch no. 13

Idéal pour les tissus bouclés ou épais comme les tissus éponge, la feutrine, le cuir, etc.

Couture

- Superposer les rebords du tissu
- Coudre le point de surjet stretch le long du rebord du tissu
- Le point doit piquer à droite par-dessus le rebord du tissu dans le tissu inférieur
- ▶ Couture très plate et solide

Equilibrer les couches de tissus

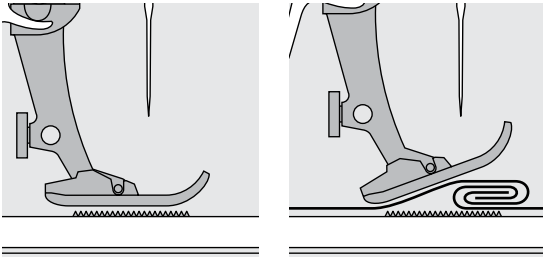

La griffe d'entraînement ne peut travailler normalement que si le pied-de-biche est horizontal.

Si le pied-de-biche est «incliné» à un endroit très épais, la griffe d'entraînement ne peut pas saisir le tissu. Le tissu s'accumule.

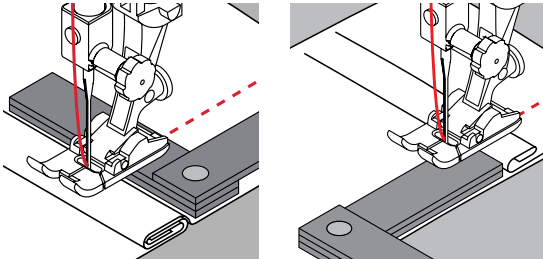

Si on glisse deux ou trois plaquettes d'équilibrage derrière l'aiguille sous la semelle jusqu'à ce que l'on obtienne l'épaisseur de la couture, le pied-de-biche est de nouveau à l'horizontale.

Si on glisse deux ou trois plaquettes d'équilibrage derrière l'aiguille sous la semelle jusqu'à ce que l'on obtienne l'épaisseur de la couture, le pied-de-biche est de nouveau à l'horizontale. Coudre jusqu'à ce que le pied ait passé cet emplacement, puis retirer la ou les plaquettes.



Arrêt de l'aiguille en bas.

Couture des coins

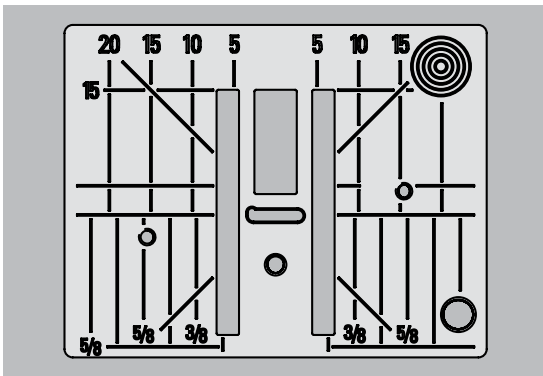

Les rangées extérieures de la griffe d'entraînement sont fortement écartées les unes des autres en raison de la largeur du trou.

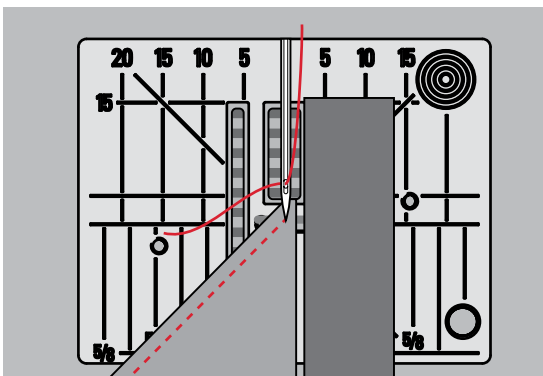

Dans la couture d'angles, l'ouvrage avance mal, car seule une petite partie de l'ouvrage repose effectivement sur la griffe d'entraînement.

En plaçant latéralement deux ou trois plaquettes d'équilibrage à droite du pied au bord du tissu, la griffe d'entraînement pourra mieux saisir le tissu.

► Le tissu avance régulièrement



Arrêt de l'aiguille en bas.

Aperçu sur les boutonnieres



Boutonniere de lingerie

Pour les tissus fins à moyennement épais: blouses, vêtements, literie, etc.



Boutonniere au point droit

Programme pour la prépiqûre de boutonnieres, pour les ouvertures de poches, pour renforcer une boutonniere et spécialement pour les boutonnieres dans le cuir et le similicuir



Boutonniere étroite de lingerie

Pour tous les tissus fins à moyennement épais: blouses, vêtements, vêtements d'enfants et de bébés, bricolage

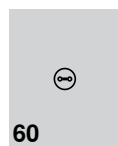

Programme de couture de bouton

Couture de boutons à 2 et 4 trous



Boutonnieres élastiques

Pour tous les tissus élastiques en jersey de coton, laine, soie et fibres synthétiques



Œillet avec un zigzag étroit *

En ouverture pour les rubans étroits et cordonnets, pour les travaux décoratifs



Boutonniere ronde

Pour tous les tissus moyennement épais à épais: vêtements, vestes, manteaux, imperméables

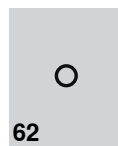

Œillet au point droit

En ouverture pour les rubans étroits et cordonnets, pour les travaux décoratifs

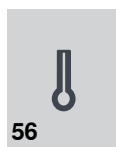

Boutonnieres à jour

Pour les tissus épais non élastiques: vestes, manteaux, vêtements de loisir

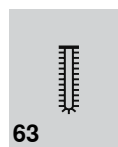

Boutonniere à jour (Heirloom)

Pour les tissus fins à moyennement épais: blouses, vêtements, literie, etc.

Boutonniere - conseils importants



Les boutonnieres sont non seulement pratiques mais aussi décoratives.

- Appuyer sur la touche «Home»
- Sélectionner «Boutonniere» à l'aide des touches de «Navigation»
- Confirmer avec la touche «OK» ou
- Sélectionner la boutonniere souhaitée avec les touches de «Sélection directe»

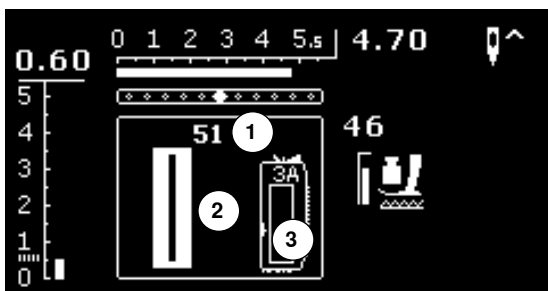

S'affichent sur l'écran:

- 1 Le numéro de la boutonniere
- 2 Le symbole de la boutonniere
- 3 Affichage du pied-de-biche

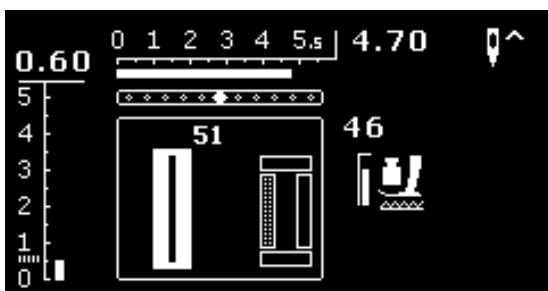

Au début de la couture, la séquence de couture de la boutonniere s'affiche en lieu et place de l'affichage du pied-de-biche.

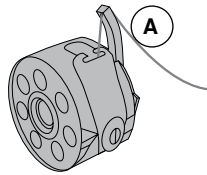

Tension de fil des boutonnières

- Enfiler le fil de canette dans la tige du boîtier **A**
- ▶ Tension du fil plus élevée en bas
- ▶ La chenille de la boutonnière présente ainsi un léger arrondi sur l'endroit



Une ganse renforce et embellit la boutonnière (voir page 54).

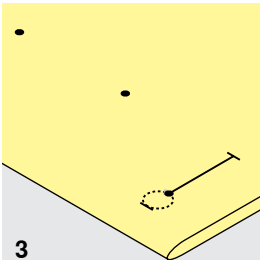
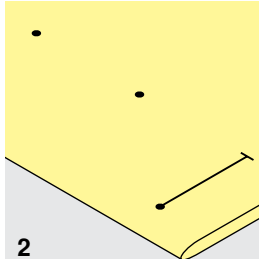
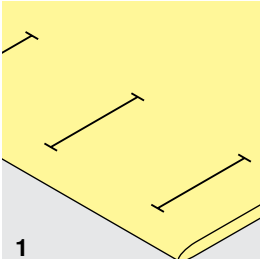

1 Tracer les repères des boutonnières manuelles

- Marquer la longueur des boutonnières aux endroits voulus
- Utiliser le pied/la semelle pour boutonnière no. 3 */**

2 Tracer les repères des boutonnières automatiques

- Marquer toute la longueur d'une boutonnière
- ▶ Coudre la première boutonnière, sa longueur est ainsi programmée
- Marquer les autres points de départ
- Utiliser le pied traîneau no. 3A

3 Marquer la boutonnière à œillet

- Marquer uniquement la longueur de la chenille
- ▶ La longueur de l'œillet devra être cousue en plus
- ▶ Coudre la première boutonnière, sa longueur est ainsi programmée
- Marquer les autres points de départ
- Utiliser le pied traîneau no. 3A

Essai de couture

- Effectuer une boutonnière d'essai sur une pièce du tissu original
- Utiliser la même garniture
- Sélectionner le même genre de boutonnière
- Coudre la boutonnière dans le même sens du tissu (dans le sens longitudinal ou transversal)
- Fendre la boutonnière
- Introduire le bouton par la boutonnière
- Si nécessaire, corriger la longueur de la boutonnière

Modifier la largeur de la chenille

- Modifier la largeur de point

Modifier la longueur de point

La modification de la longueur du point détermine

- ▶ L'épaisseur ou la largeur des chenilles de la boutonnière

Après la modification de longueur de point

- Reprogrammer la longueur de la boutonnière



Si une boutonnière doit être cousue perpendiculairement au rebord de l'ouvrage, il est recommandé d'employer une plaquette de compensation (accessoire en option). Glisser la/les plaquette(s) d'équilibrage depuis l'arrière entre l'ouvrage et la semelle traîneau du pied-de-biche jusqu'à obtenir une épaisseur identique, puis glisser vers l'avant.

Il est conseillé d'activer l'aide d'avancement (accessoire en option) pendant la couture des boutonnières sur des tissus difficiles. Ne s'utilise qu'accompagnée du pied traîneau pour boutonnière no. 3A.

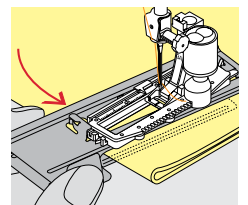
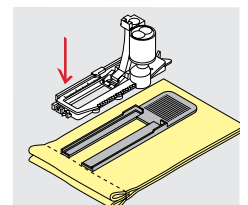

Garniture

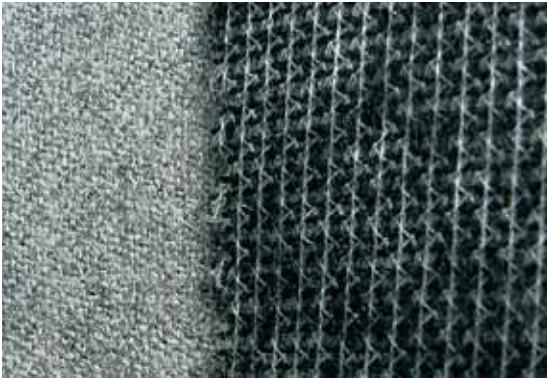

- Une garniture renforce et stabilise la boutonnière
- Choisir une garniture proche des caractéristiques du tissu

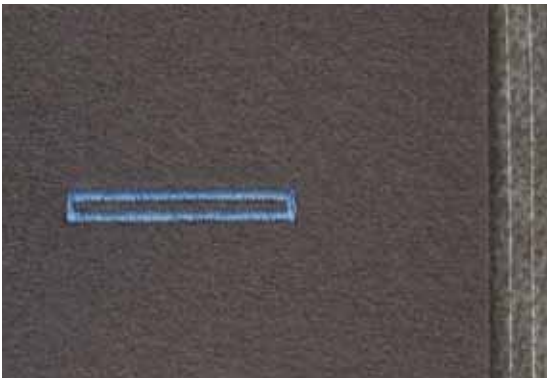

- Glisser un non tissé de broderie sous les tissus épais ou à boucles
 - ▶ L'ouvrage avance mieux

Ganse

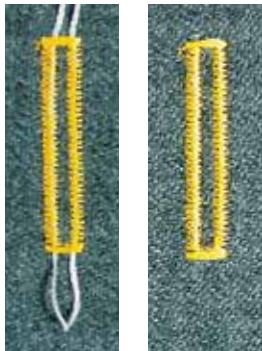

Généralités

- La ganse renforce et embellit la boutonnière
- La boucle du fil doit se trouver à l'extrémité qui est la plus sollicitée = celle où le bouton sera enfilé
- Glisser le tissu sous le pied

Ganse idéale

- Fil perlé no. 8
- Gros fil à coudre à la main
- Fil à crocheter fin

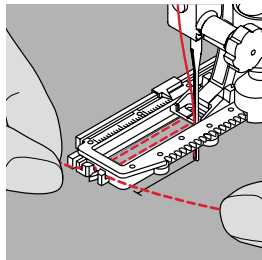
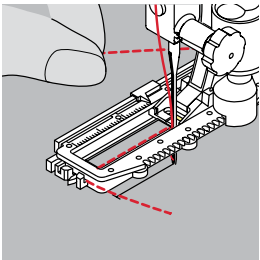

Ganse avec le pied traîneau pour boutonnière no. 3A

- Relever le pied traîneau pour boutonnière
- Piquer l'aiguille au début de la boutonnière
- Guider la ganse à droite sous le pied traîneau pour boutonnière
- Poser la ganse derrière le pied traîneau pour boutonnière par-dessus la tige
- Tirer la ganse à gauche sous le pied traîneau pour boutonnière, puis vers l'avant
- Tirer chaque extrémité de la ganse dans la rainure
- Abaisser le pied traîneau pour boutonnière

Couture

- Coudre la boutonnière comme d'habitude
- **Ne pas** tenir la ganse
- ▶ La ganse est recouverte par la chenille de la boutonnière

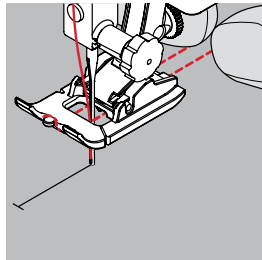
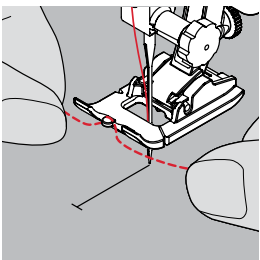

Ganse avec le pied/la semelle pour boutonnière no. 3 **/**

- Relever le pied pour boutonnière
- Piquer l'aiguille au début de la boutonnière
- Accrocher la ganse sur l'ergot du pied pour boutonnière (à l'avant)
- Tirer les deux extrémités de la ganse sous le pied pour boutonnière vers l'arrière
- Poser chaque ganse dans une rainure de la semelle
- Abaisser le pied pour boutonnière

Couture

- Coudre la boutonnière comme d'habitude
- **Ne pas** tenir la ganse
- ▶ La ganse est recouverte par la chenille de la boutonnière

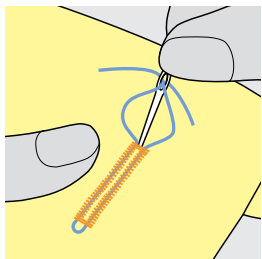

Fixer la ganse

- Tirer la boucle de la ganse jusqu'à ce qu'elle disparaisse dans la bride
- Ramener les extrémités de la ganse sur l'envers (avec une aiguille de couture à la main)
- Nouer ou arrêter



Avant de fendre la boutonnière

Piquer une épingle sur chaque bride pour la protéger.

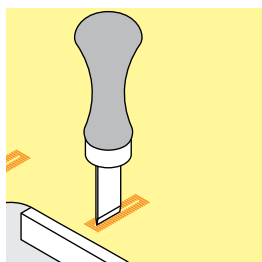
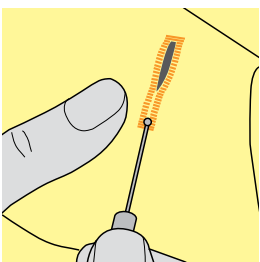

Fendre la boutonnière avec le découd-vite

- Fendre la boutonnière depuis les extrémités en direction du centre

Fendre la boutonnière avec le poinçon (accessoire en option)

- Poser la boutonnière sur un plot en bois
- Poser le poinçon au centre de la boutonnière
- Presser avec la main le poinçon vers le bas

Equilibrage

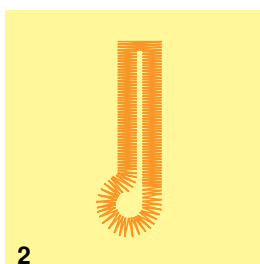
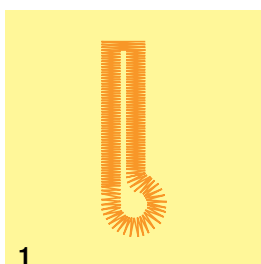

Effet de l'équilibrage sur les boutonnières automatiques et manuelles

Le mesurage automatique et manuel de la longueur de la boutonnière influence les deux chenilles puisque celles-ci sont cousues dans la même direction.

L'œillet ou l'arrondi est équilibré de la manière suivante:

- Coudre les points droits en avant
- ▶ Jusqu'à ce que la machine à coudre informatisée passe à l'arrondi ou à l'œillet
- Arrêter la machine
- Appuyer sur la touche de «L'équilibrage»
- ▶ L'écran d'équilibrage s'affiche



- 1** Œillet dirigé vers la droite
- Appuyer sur la touche gauche de «Navigation»
 - ▶ L'œillet est corrigé vers la gauche
- Effectuer un essai de couture!

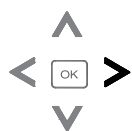

- 2** Œillet dirigé vers la gauche
- Appuyer sur la touche droite de «Navigation»
 - ▶ L'œillet est corrigé vers la droite
- Effectuer un essai de couture!



Après la couture de la boutonnière, ramener le réglage de l'équilibrage à la normale! (voir page 36).

Mesurage automatique de la longueur d'une boutonnière de lingerie et stretch



Pied traîneau pour boutonnière automatique no. 3A

Boutonnière automatique de lingerie et stretch no. 51, 52, 53

L'utilisation du pied traîneau pour boutonnière no. 3A permet de mesurer automatiquement la longueur de la boutonnière par le biais de la lentille = permet de parfaitement dupliquer et de passer automatiquement à la longueur maximale.

Préparation

- Sélectionner la boutonnière souhaitée
- S'affiche sur l'écran:
 - ▶ Le numéro de la boutonnière sélectionnée
 - ▶ Pied traîneau pour boutonnière no. 3A



Le pied traîneau doit reposer bien à plat sur le tissu. Si celui-ci repose sur un surplus de couture, la longueur ne pourra pas être mesurée avec exactitude.

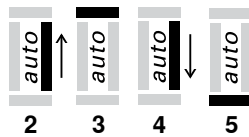
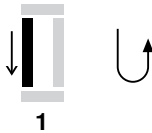

Programmer la boutonnière

- 1 ■ Coudre la première chenille en avant
- Arrêter la machine
- Appuyer sur la touche de «Marche arrière»
 - ▶ «auto» s'affiche sur l'écran
 - ▶ La longueur de la boutonnière est programmée

La machine coud automatiquement:

- 2 Les points droits en arrière
- 3 La première bride
- 4 La deuxième chenille en avant
- 5 La deuxième bride et les points d'arrêt
 - ▶ La machine à coudre informatisée s'arrête ensuite et retourne automatiquement au début de la boutonnière

Boutonnière à œillet automatique

- Toutes les autres boutonnières seront ensuite automatiquement cousues à la même longueur sans devoir appuyer sur la touche de «Marche arrière»
- Enregistrer la boutonnière programmée dans la mémoire à long terme (voir page 58)
- Appuyer sur la touche «clr»
 - ▶ La programmation s'annule



Dupliquer avec exactitude

Les boutonnières programmées seront toutes de même longueur et présenteront une belle plasticité.

Vitesse de couture

- La réduction de la vitesse de couture permet d'optimiser le résultat
- Coudre toutes les boutonnières à la même vitesse pour garantir une densité de chenille régulière

Boutonnière automatique à œillet et arrondie



Pied traîneau pour boutonnière automatique no. 3A

Boutonnière automatique à œillet et arrondie no. 54, 56

Préparation

- Sélectionner la boutonnière souhaitée
- S'affiche sur l'écran:
 - ▶ Le numéro de la boutonnière sélectionnée
 - ▶ Pied traîneau pour boutonnière no. 3A



Le pied traîneau doit reposer bien à plat sur le tissu. Si celui-ci repose sur un surplus de couture, la longueur ne pourra pas être mesurée avec exactitude.



Programmer la boutonnière

- 1 ■ Coudre les points droits en avant
- Arrêter la machine
- Appuyer sur la touche de «Marche arrière»
 - ▶ «auto» s'affiche sur l'écran
 - ▶ La longueur de la boutonnière est programmée

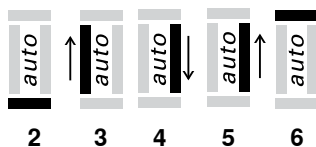

La machine coud automatiquement:

- 2 L'œillet
- 3 La première chenille en arrière
- 4 Les points droits en avant
- 5 La deuxième chenille en arrière
- 6 La bride et les points d'arrêt
 - ▶ La machine à coudre informatisée s'arrête ensuite et retourne automatiquement au début de la boutonnière

Boutonnière automatique

- Toutes les autres boutonnières seront ensuite automatiquement cousues à la même longueur sans devoir appuyer sur la touche de «Marche arrière»
- Enregistrer la boutonnière programmée dans la mémoire à long terme (voir page 58)
- Appuyer sur la touche «clr»
 - ▶ La programmation s'annule



Dupliquer avec exactitude

Les boutonnières programmées seront toutes de même longueur et présenteront une belle plasticité.

Coudre une double boutonnière à œillet

- Les boutonnières à œillet peuvent être cousues à double sur les tissus épais, le premier passage est effectué avec une plus grande longueur de point
- Ne pas déplacer l'ouvrage après le couture de la première boutonnière
- Ramener manuellement la longueur de point et coudre une nouvelle fois la boutonnière

Boutonnière à jour

Pied traîneau pour boutonnière automatique no. 3A

Boutonnière à jour no. 63

Préparation

- Sélectionner la boutonnière
- S'affiche sur l'écran:
 - ▶ Le numéro de la boutonnière sélectionnée
 - ▶ Pied traîneau pour boutonnière no. 3A

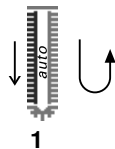

Programmer la boutonnière

- 1 ■ Coudre la première chenille en avant
 - Arrêter la machine
 - Appuyer sur la touche de «Marche arrière»
 - ▶ «auto» s'affiche sur l'écran
 - ▶ La longueur de la boutonnière est programmée

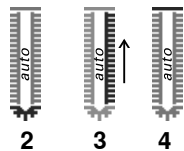

La machine coud automatiquement:

- 2 L'arrondi
- 3 La deuxième chenille en arrière
- 4 La bride et les points d'arrêt
 - ▶ La machine à coudre informatisée s'arrête ensuite et retourne automatiquement au début de la boutonnière

Boutonnière automatique

- ▶ Toutes les autres boutonnières seront ensuite automatiquement cousues à la même longueur sans devoir appuyer sur la touche de «Marche arrière»
- Enregistrer la boutonnière programmée dans la mémoire à long terme
- Appuyer sur la touche «clr»
- ▶ La programmation s'annule

Boutonnière programmée dans la mémoire à long terme

Programmer la boutonnière dans la mémoire à long terme

- Programmer la boutonnière
- Appuyer sur la touche «OK»
- ▶ La boutonnière est programmée dans la mémoire à long terme
- ▶ «mem» s'affiche

Sélection d'une boutonnière programmée

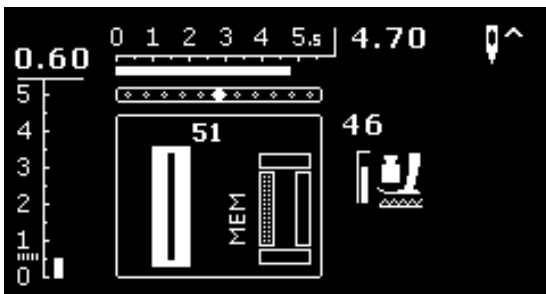

Les boutonnières programmées peuvent être rappelées en tout temps, même si la machine à coudre informatisée a été entre-temps débranchée.

- Sélectionner la boutonnière
- Coudre la boutonnière programmée
 - ▶ Une seule longueur de boutonnière peut être programmée par genre de boutonnière
- Si une nouvelle longueur est confirmée avec «OK», la longueur précédente est écrasée

Boutonnière manuelle (tous les genres de boutonnières)



Les boutonnières manuelles conviennent pour une utilisation unique ou pour réparer des boutonnières existantes.
Le nombre d'étapes dépend du genre de la boutonnière choisie.
Une boutonnière manuelle n'est pas mémorisable.

Pied/semelle pour boutonnière no. 3 */**

Préparation

- Sélectionner la boutonnière souhaitée
S'affiche sur l'écran:
- ▶ Le numéro de la boutonnière sélectionnée
- ▶ Pied traîneau pour boutonnière no. 3A

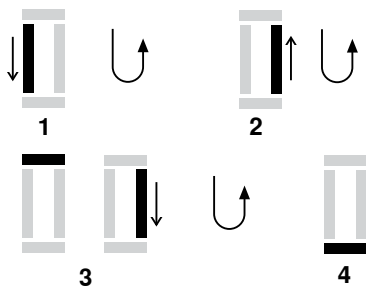

Couture manuelle d'une boutonnière de lingerie

- 1 ■ Coudre la chenille en avant jusqu'au repère de longueur
 - Arrêter la machine
 - Appuyer sur la touche de «Marche arrière»
- 2 ■ Coudre des points droits en arrière
 - Arrêter la machine à la hauteur du premier point (début de la boutonnière)
 - Appuyer sur la touche de «Marche arrière»
- 3 ■ Coudre la bride du haut et la deuxième chenille
 - Arrêter la machine
 - Appuyer sur la touche de «Marche arrière»
- 4 ■ Coudre la bride du bas et les points d'arrêt

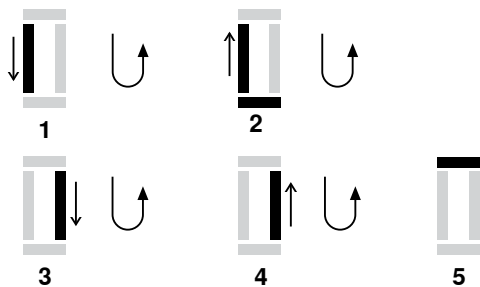

Coudre une boutonnière manuelle à œillet et arrondie

- 1 ■ Coudre les points droits en avant jusqu'au repère de longueur
 - Arrêter la machine
 - Appuyer sur la touche de «Marche arrière»
- 2 ■ Coudre en arrière l'œillet et la première chenille
 - Arrêter la machine à la hauteur du premier point (début de la boutonnière)
 - Appuyer sur la touche de «Marche arrière»
- 3 ■ Coudre les points droits en avant
 - Arrêter la machine à la hauteur de l'œillet
 - Appuyer sur la touche de «Marche arrière»
- 4 ■ Coudre la deuxième chenille en arrière
 - Arrêter la machine à la hauteur du premier point (début de la boutonnière)
 - Appuyer sur la touche de «Marche arrière»
- 5 ■ Coudre la bride et les points d'arrêt



Coudre les deux chenilles de la boutonnière à la même vitesse.

Programme de couture de bouton



Pied à repriser no. 9 */**
Pied pour boutons no. 18 */**

Programme de couture de bouton no. 60

Coudre des boutons à 2 et 4 trous.

Coudre un bouton

Les boutons qui servent d'éléments décoratifs seront cousus sans «tige». La tige = écart entre le bouton et le tissu peut être réglée individuellement avec le pied pour la couture de boutons no. 18.

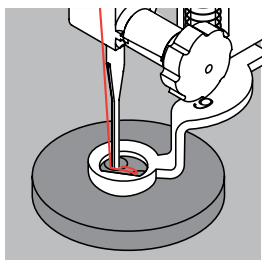

Coudre un bouton avec le pied pour reprisage no. 9 */**

- Sélectionner le programme de couture de bouton
- Contrôler les écarts des trous en tournant le volant
- Si nécessaire, modifier la largeur de point
- Bien tenir les fils au début de la couture
- Coudre le premier point d'arrêt dans le trou gauche
- Coudre le programme de couture de bouton
- ▶ La machine s'arrête automatiquement à la fin de la couture et revient immédiatement au début du programme

Fils du début et de la fin

Les fils sont automatiquement arrêtés.

Améliorer la stabilité

- Tirer les deux fils inférieurs jusqu'à ce que le fil supérieur apparaisse sur l'envers
- Tirer les fils et nouer
- Découper les fils

Coudre un bouton avec le pied pour boutons no. 18 */**

- Régler la hauteur de la «tige» avec la vis située sur le pied
- Sélectionner le programme de couture de bouton et travailler comme avec le pied no. 9 */**

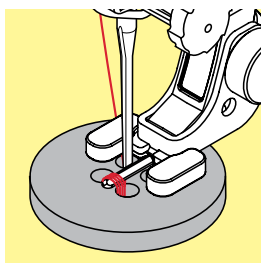

Couture d'un bouton à 4 trous

- Coudre le programme de couture de bouton tout d'abord par-dessus les trous avant
- Repousser maintenant le bouton vers l'avant
- Coudre le programme de couture de bouton par-dessus les trous arrière



Le programme de couture de bouton peut être cousu deux fois pour assurer une meilleure stabilité.

Programme d'œillet



Pied/semelle pour la couture en marche arrière no. 1

Œillet avec un zigzag étroit no. 61 *

Œillet au point droit no. 62

Coudre un œillet

- Sélectionner un œillet
- Glisser le tissu sous le pied, positionner et coudre le programme d'œillet
- ▶ La machine s'arrête automatiquement à la fin de la couture et revient immédiatement au début de l'œillet

Ouvrir un œillet

- Ouvrir en utilisant un emporte-pièce, une alêne ou un poinçon



Equilibrer, si nécessaire, l'arrondi de l'œillet avec l'équilibrage.
Améliorer la stabilité en cousant deux fois l'œillet.

Choisir un point décoratif

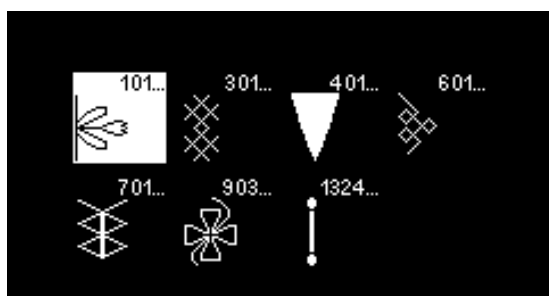

- Appuyer sur la touche «Home»
- Sélectionner le champ «Point décoratif» à l'aide de touches de «Navigation»
- Confirmer avec la touche «OK»
- ▶ Un aperçu des catégories s'affiche sur l'écran
- Sélectionner la catégorie souhaitée à l'aide des touches de «Navigation»
- Confirmer avec la touche «OK»
- ▶ La catégorie souhaitée est activée
- Sélectionner le motif de point souhaité
- Confirmer avec la touche «OK»

Application

Les points décoratifs simples ou complexes seront du plus bel effet sur chaque genre de tissu.

- Sur des tissus fins, choisir des points décoratifs qui sont programmés avec un point droit simple, par ex., point décoratif no. 101
- Sur des tissus moyennement épais, choisir des points décoratifs simples ou plus complexes qui sont programmés avec un triple point droit ou des points satins peu denses, par ex., point décoratif no. 615
- Sur des tissus épais, choisir des points décoratifs complexes qui sont programmés avec des points satins, par ex., point décoratif no. 401



Catégories

- Cat. 100 = Points nature
- Cat. 300 = Points de croix
- Cat. 400 = Points satins
- Cat. 600 = Points géométriques
- Cat. 700 = Points à jour
- Cat. 900 = Points jeunesse
- Cat. 1300 = Points quilt



Formation parfaite des points

- Utiliser la même couleur de fil pour le fil de canette et supérieur
- Renforcer le tissu sur l'envers avec une garniture
- Sur les tissus bouclés ou à longues fibres (par ex. velours, éponge, laine, etc.) rajouter encore sur l'endroit un non tissé hydrosoluble facile à éliminer après le travail

Aperçu sur les points quilt

Ces divers points sont destinés aux travaux de ouatinage, de patchwork ou d'appliqué.

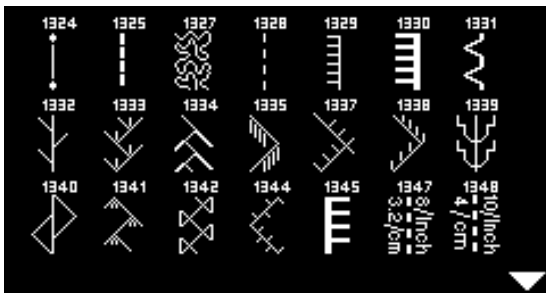

- Appuyer sur la touche «Home»
- Sélectionner le champ «Point décoratif» à l'aides des touches de «Navigation»
- Confirmer avec la touche «OK»
- ▶ Un aperçu des catégories s'affiche sur l'écran
- Sélectionner la catégorie des points quilt
- Confirmer avec la touche «OK»
- Sélectionner le motif de point souhaité

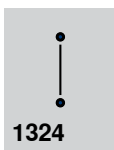

Programme d'arrêt pour le quilt

1324

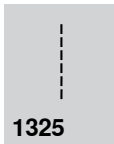

Point quilt/point droit *

1325



Point Stippling

1327

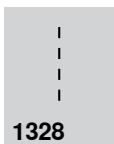

Point quilt/point cousu à la main

1328

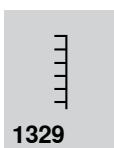

Point parisien

1329

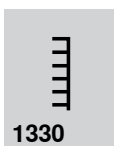

Point parisien double

1330

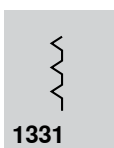

Point invisible (étroit)

1331



Point plume

1332



Variations de points plumes
1333-1338 * (partiellement)

1333

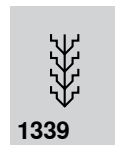

Variations de points quilt décoratifs
1339-1342, 1344-1345 * (partiellement)

1339



Variations de points pour quilt/points cousus à la main *
1347-1348

1347

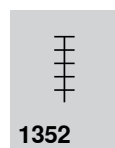

Point parisien (dual)

1352



Point parisien double (dual) *

1353

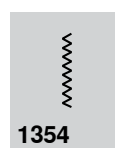

Point satin

1354

Point quilt/point cousu à la main

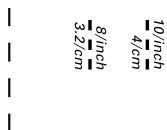

Pied/semelle pour la couture en marche arrière no. 1

Point quilt/point cousu à la main no. 1328, 1347 *, 1348 *

Pour tous les tissus et les travaux qui doivent présenter un aspect «cousu main».

Fil

- Fil supérieur = Monofil
- Fil inférieur = Fil de broderie

Essai de couture

- ▶ Le fil de canette est ramené sur l'endroit en raison de la forte tension du fil supérieur
- **Un** point est visible (fil de canette)
- **Un** point est invisible (monofil) = effet cousu main

Tension du fil supérieur

Selon le genre du tissu, augmenter la tension du fil supérieur sur 6-9.

Equilibrage

Adapter éventuellement le point avec la fonction d'équilibrage.



Angle parfait

- Appuyer sur la touche «Arrêt de l'aiguille», aiguille en bas, appuyer sur la touche «Fin/répétition de motif», tourner l'ouvrage
- Attention à ne pas déplacer l'ouvrage en tournant

Le monofil se déchire

- Réduire la vitesse de couture
- Diminuer la tension du fil supérieur

Quilt à mains libres



Pied à repriser no. 9 */**

Point droit no. 1

Quilt guidé à mains libres

Pour tous les travaux de quilt guidés à mains libres.

Préparation

- Superposer l'endroit du quilt, la garniture et l'envers du quilt et épingler ou bâtir
- Utiliser la table rallonge
- Utiliser le levier de genou
- Escamoter la griffe d'entraînement

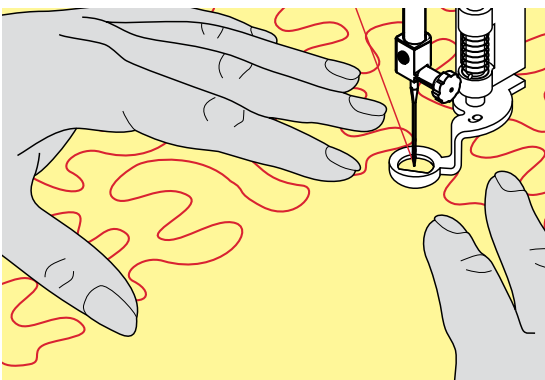

Tenir l'ouvrage

- Les deux mains maintiennent le tissu en l'encadrant



Des gants quilt à picots facilitent le guidage de l'ouvrage.

Quilter un motif

- Quilter en partant du centre vers l'extérieur
- Déplacer l'ouvrage en effectuant des mouvements légers et arrondis dans tous les sens jusqu'à l'obtention du motif souhaité

Quilter des méandres

- Cette technique consiste à remplir toute une surface avec des points quilt
- Les lignes sont arrondies et ne se croisent jamais



Quilt à mains libres et reprisage

Ces deux techniques se basent sur le même principe de mouvement libre.

Mauvaise formation de point

- Si le fil apparaît en surface, guider l'ouvrage plus lentement
- Si des nœuds se sont formés sur l'envers, guider l'ouvrage plus rapidement

Le monofil se déchire

Réduire la vitesse et/ou relâcher la tension du fil supérieur.

Le fil casse

Guider l'ouvrage plus régulièrement.

Quilter avec le BSR *



Fonction BSR

Le pied BSR réagit aux mouvements du tissu sous le pied et commande ainsi la vitesse de la machine informatisée. Plus le tissu avance vite, plus la vitesse de la machine est élevée.

Si le tissu est dirigé trop rapidement, un signal acoustique retentit si cette fonction est enclenchée (voir page 68).

ATTENTION!

Quand la lampe rouge du pied BSR s'allume, la fonction BSR est active et aucun travail d'enfilage, de changement d'aiguille ou autre ne doit être entrepris, car l'aiguille réagit au moindre mouvement du tissu! Si le tissu n'est plus déplacé, le mode BSR se déclenche après environ 7 secondes et la lampe rouge s'éteint.

Veuillez lire et observer les prescriptions de sécurité!

Si la fonction BSR est activée, la machine à coudre informatisée coud en permanence avec un nombre de tours réduits (mode 1, standard) ou dès que l'ouvrage est déplacé (mode 2).

Fonction BSR avec le point droit no. 1

Cette fonction permet de quilter (coudre) à mains libres au point droit dans une longueur prédéfinie jusqu'à 4 mm avec le pied BSR.

La longueur enregistrée est préservée, dans le respect d'une certaine vitesse, indépendamment des mouvements du tissu.

Fonction BSR avec le point zigzag no. 2

Le point zigzag est utilisé par exemple pour la peinture avec fils. La longueur enregistrée n'est cependant **pas** préservée, mais la fonction BSR facilite l'application.

Vous avez le choix entre deux modes BSR

- Le **mode BSR 1** est toujours actif (standard)
- La machine à coudre informatisée coud continuellement avec un nombre de tours réduits dès qu'on appuie sur la pédale ou sur la touche «Marche/arrêt»
- Le mouvement du tissu détermine la vitesse de couture
- Les mouvements continuels de l'aiguille sur place permettent d'arrêter les coutures d'un quilt sans devoir activer une autre touche
- Appuyer sur la touche «BSR» pour activer le **mode BSR 2** (voir page 29)
- La machine ne démarre que si on appuie sur la pédale ou sur la touche «Marche/arrêt» et que l'on bouge en même temps le tissu
- Le mouvement du tissu détermine la vitesse de couture
- Appuyer sur la touche de «Point d'arrêt» pour arrêter
- Basculer sur le mode 1 en appuyant sur la touche «BSR»



Pour obtenir un début de couture régulier (premier point), appuyer sur la pédale et bouger le tissu en même temps. Une astuce conseillée également pour la couture de dentelles et la surpiqûre d'une forme arrondie.

Si on quitte la fonction BSR et qu'on la réactive plus tard, le dernier mode BSR sélectionné reste actif, même si la machine a été déclenchée entre-temps.

Une vitesse excessive de couture ne peut plus garantir une longueur régulière de point.

La lentille sous le pied BSR doit toujours être propre (marques de doigts, etc.). Nettoyer régulièrement la lentille et le boîtier avec un chiffon doux légèrement humide.

Préparation

- Escamoter la griffe d'entraînement
- Réduire la pression du pied-de-biche selon le tissu et son épaisseur
- Utiliser la table rallonge
- Utiliser le levier de genou

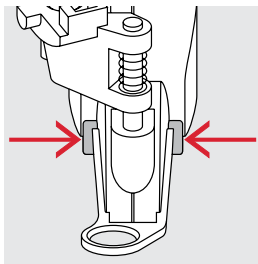

Retirer la semelle du pied

- Appuyer sur les deux touches
- Retirer la semelle vers le bas hors du guide

Fixer la semelle du pied-de-biche

- Glisser la semelle souhaitée dans le guide en poussant vers le haut jusqu'à ce qu'elle s'encliquette

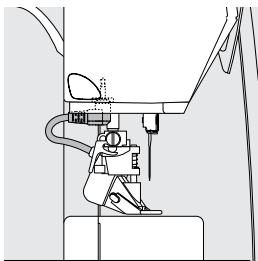

- Fixer le pied BSR à la machine à coudre informatisée
- Enficher la prise du câble dans le raccordement prévu à cet effet

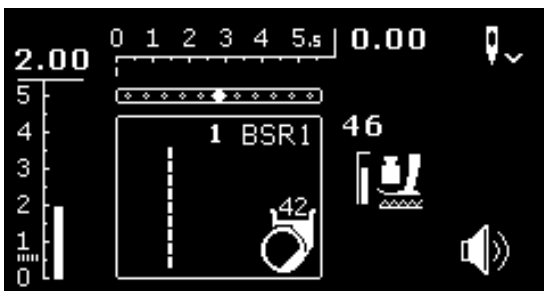

- ▶ L'écran «BSR» s'ouvre automatiquement
- ▶ Le point droit est actif
- ▶ Le mode BSR 1 est activé
- Sélectionner le point droit ou point zigzag à l'aide des touches de «Sélection directe»

- Régler la longueur de point souhaitée
 - La longueur de point standard est de 2 mm
 - Réduire la longueur du point à 1 – 1.5 mm pour les travaux délicats et le Stippling

Fonctions dans le mode BSR

Arrêt de l'aiguille en bas (standard)

- ▶ Sur l'écran BSR, la flèche est dirigée vers le bas
- ▶ La machine à coudre informatisée s'arrête avec l'aiguille piquée dans le tissu dès que l'on relâche la pression sur la pédale

Arrêt de l'aiguille en haut

- Appuyer sur la touche «Arrêt de l'aiguille»
- ▶ La flèche est dirigée vers le haut
- ▶ La machine à coudre informatisée s'arrête avec l'aiguille en haut dès que l'on relâche la pression sur la pédale

Relever/abaisser l'aiguille

- Appuyer sur la touche «Arrêt de l'aiguille»
- ▶ L'aiguille se relève ou s'abaisse

Arrêter avec la touche «Marche/arrêt» (exclusivement dans le mode 1)

- Placer le tissu sous le pied-de-biche
- Abaisser le pied-de-biche
- Appuyer deux fois sur la touche «Arrêt de l'aiguille»
 - ▶ Le fil de canette est remonté
- Tenir le fil supérieur et de canette
- Appuyer sur la touche «Marche/arrêt»
 - ▶ Le mode BSR démarre
- Coudre 5 à 6 points d'arrêt
- Appuyer sur la touche «Marche/arrêt»
 - ▶ Le mode BSR s'arrête
- Couper les fils
- Appuyer sur la touche «Marche/arrêt»
 - ▶ Le mode BSR démarre
- Poursuivre le travail de quilt

Fonction point d'arrêt (seul. mode 2)

- Appuyer sur la touche de «Fonction de points d'arrêt»
 - Appuyer sur la pédale ou sur la touche «Marche/arrêt»
- Dès que le tissu bouge, quelques petits points sont cousus, la longueur de point enregistrée est ensuite active et la fonction de point d'arrêt automatiquement désactivée.

Activation/désactivation du signal acoustique (bip)

- Sélectionner le programme «Setup»
- Sélectionner le «bip BSR» à l'aide des touches de «Navigation»
- Confirmer avec la touche «OK»
- Sélectionner le champ de gauche
- Confirmer avec la touche «OK»
 - ▶ Le signal acoustique est actif
- Sélectionner le champ de droite
- Confirmer avec la touche «OK»
 - ▶ Le signal acoustique est désactivé
- Appuyer sur la touche «Retour»
 - ▶ Le menu principal s'affiche
- Appuyer sur la touche «BSR»
 - ▶ L'écran BSR s'affiche (mode 1 ou 2)
- Si le signal acoustique est activé, un signal retentit quand la vitesse maximale de la machine à coudre informatisée est atteinte
- Si on quitte le mode BSR, le signal acoustique garde son dernier réglage (activé ou désactivé)

Démarrage de la fonction BSR

1ère possibilité

Fonction BSR via la pédale.

- Enficher la pédale
- Abaisser le pied-de-biche
- Appuyer sur la pédale
- ▶ Le mode BSR démarre
- ▶ Une lampe rouge s'allume sur le pied
- Appuyer sur la pédale pendant la couture
- Le mouvement du tissu détermine la vitesse de couture
- Relâcher la pédale
- ▶ Le mode BSR s'arrête

2e possibilité

Fonction BSR via la touche «Marche/arrêt».

- Abaisser le pied-de-biche
- Appuyer sur la touche «Marche/arrêt»
- ▶ Le mode BSR démarre
- ▶ Une lampe rouge s'allume sur le pied
- Le mouvement du tissu détermine la vitesse de couture
- Appuyer une nouvelle fois sur la touche «Marche/arrêt»
- ▶ Le mode BSR s'arrête

Déconnecter la fonction BSR avec la touche «Marche/arrêt»

Mode 1

Le mode BSR devient inactif et la lumière rouge sur le pied s'éteint si le tissu n'est plus bougé pendant environ 7 secondes.

Mode 2

Si on arrête le processus de couture quilt en tenant le tissu, selon la position de l'aiguille, **un** point supplémentaire sera cousu. Cependant, la machine à coudre informatisée s'arrête toujours avec l'aiguille en haut, également quand la flèche sur l'écran BSR est dirigée vers le bas.

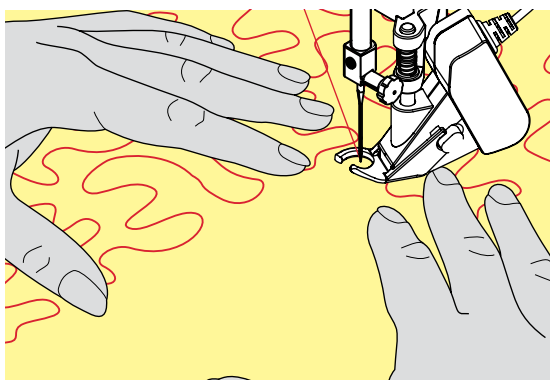

Tenir l'ouvrage

- Les deux mains maintiennent le tissu et l'encadrent
- Ne pas effectuer des mouvements brusques (freiner ou avancer trop rapidement l'ouvrage) pour garantir la régularité des points
- Guider sans à-coup ni mouvements en arrière pour obtenir un bon résultat
- Ne pas tourner l'ouvrage pendant la couture



Des gants quilt à picots facilitent le guidage de l'ouvrage.



Applications:

- BSR avec zigzag no. 2
- Le point zigzag est utilisé par exemple pour la peinture avec fils
- Il permet de remplir des surfaces et de créer ainsi des formes et des images

Quitter la fonction BSR

- Retirer de la machine à coudre informatisée la prise du câble du pied BSR
- Retirer le pied BSR

Alphabets



- Appuyer sur la touche «Home»

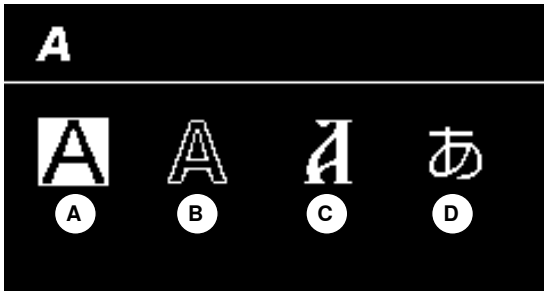

- Sélectionner le champ «Alphabet» sur l'écran principal à l'aide des touches de «Navigation»
- Confirmer avec la touche «OK»
- ▶ L'écran de l'alphabet s'affiche avec les quatre alphabets suivants:
 - A Ecriture justifiée
 - B Ecriture silhouette
 - C Cyrilliques
 - D Hiragana



- Sélectionner l'alphabet souhaité à l'aide des touches de «Navigation»
- Confirmer avec la touche «OK»
- ▶ Les chiffres et lettres s'affichent

Mode mémoire/mode combiné

Programmer des points utilitaires/décoratifs/alphabets

Dans le mode combiné, la mémoire peut enregistrer et combiner 100 motifs de points, lettres et chiffres. La mémoire est une mémoire à long terme. Sa teneur reste enregistrée jusqu'à son annulation par l'utilisateur. Une panne de courant et/ou le débranchement de la machine n'influencent pas les enregistrements effectués dans le programme. Les modifications de longueur ou de largeur de point et de la position de l'aiguille peuvent être en tout temps effectuées. Chaque motif de point, lettre ou chiffre peut être effacé et écrasé.

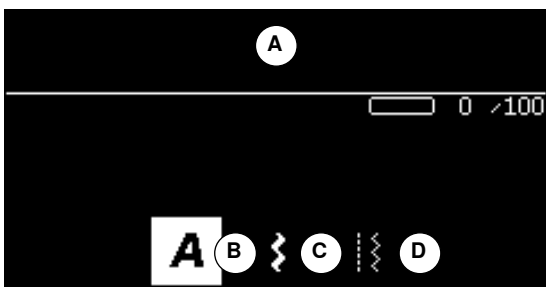

- Appuyer sur la touche «Home»
- Sélectionner le champ «Mode combiné» à l'aide des touches de «Navigation»
- Confirmer avec la touche «OK»

- A Champ Edit
- B Alphabets
- C Points décoratifs
- D Points utilitaires

- Sélectionner la catégorie et le motif de point souhaités
- Confirmer avec la touche «OK»

Un motif de point peut également être sélectionné par le biais des touches de «Sélection directe».

Utilisation des touches de «Navigation» au sein d'une catégorie de motifs de points/alphabets

- Appuyer plus longtemps sur une des quatre touches de «Navigation»
 - ▶ Défilement rapide au sein d'une catégorie de motifs de points/alphabets
- Appuyer sur la touche «droite» à la fin d'une ligne
 - ▶ Le premier motif de la ligne suivante devient actif
- Appuyer sur la touche «gauche» au début d'une ligne
 - ▶ Le dernier motif de la ligne précédente devient actif
- Appuyer sur la touche «droite» à la fin d'une catégorie de motifs de points/alphabets
 - ▶ Le premier motif de la catégorie d'alphabets/motifs de points est activé
- Appuyer sur la touche «gauche» d'une catégorie de motifs de points/alphabets
 - ▶ Le dernier motif de la catégorie d'alphabets/motifs de points est activé
- ▶ Le motif de point de la dernière rangée est activé
- Appuyer sur la touche «en bas»
 - ▶ La lettre/le motif de point de la même position de la première rangée est activé
- ▶ La lettre/le motif de point de la première rangée est activé
- Appuyer sur la touche «en haut»
 - ▶ Le curseur bascule dans le champ Edit



- ▶ Le motif de point et/ou les lettres entrés s'affichent dans le champ Edit **1**
- ▶ Le curseur indique l'endroit où le motif de point/les lettres ont été ajoutés
- ▶ On ajoute à la **droite** du curseur et on efface à sa **gauche**
- ▶ Le numéro de point **2** du motif de point actif s'affiche
- ▶ Si toute la combinaison ne peut pas être affichée, un symbole s'affiche à la droite et à la gauche de la combinaison
- Défiler au travers de la combinaison à l'aide des touches de «Navigation» «droite/gauche»
- ▶ Les emplacements mémoire occupés s'affichent **3**
- Défiler et basculer entre les catégories sélectionnées et le champ Edit à l'aide des touches de «Navigation» «en haut/en bas»

Ne peuvent pas être programmés

- Programme d'arrêt no. 5
- Programme de reprisage no. 22
- Faufil no. 30
- Boutonnieres
- Programme de couture de bouton no. 60
- Les œillets no. 61, no. 62

Coudre une combinaison

Créer une combinaison.

- Appuyer 2x sur la touche «Retour»
- ▶ Le mode combiné s'affiche sur l'écran
- Sélectionner le symbole «Aiguille»
- Confirmer avec la touche «OK»
- ▶ L'écran de couture du mode combiné s'affiche
- Coudre une combinaison
- Faire défiler la combinaison à l'aide des touches de «Navigation»
- ▶ Le motif de point affiché peut être édité (par ex., renversé, etc.)

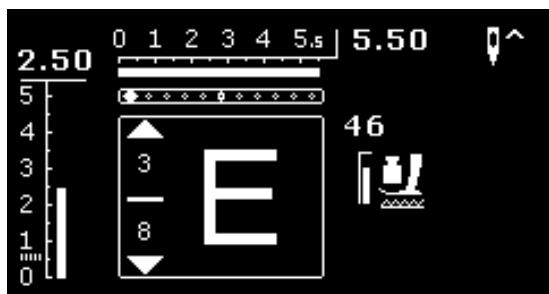

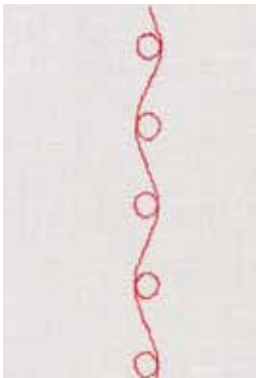
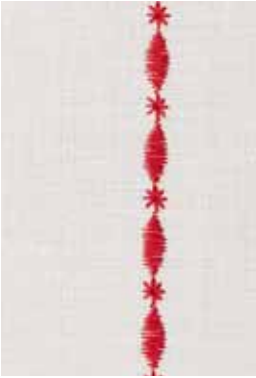

Exemple A

Coudre en continu une combinaison de motifs de points.

- Sélectionner le «Mode combiné», voir page 71
- Sélectionner les points décoratifs
- Confirmer avec la touche «OK»
- Sélectionner le motif de point no. 711 dans la catégorie 700
- Confirmer avec la touche «OK»
- Appuyer sur la touche «Retour»
- Sélectionner le motif de point no. 407 dans la catégorie 400
- Confirmer avec la touche «OK»
- Appuyer 2x sur la touche «Retour»
- Sélectionner le mode de couture
- Confirmer avec la touche «OK»
- Coudre la combinaison

Exemple B

Combiner un motif de point et la fonction de «Renversement» et coudre en continu.

- Sélectionner le «Mode combiné», voir page 71
- Sélectionner les points décoratifs
- Confirmer avec la touche «OK»
- Sélectionner le motif de point no. 730 dans la catégorie 700
- Confirmer avec la touche «OK»
- Sélectionner une nouvelle fois le no. 730
- Confirmer avec la touche «OK»
- Appuyer 2x sur la touche «Retour»
- Sélectionner le mode de couture
- Confirmer avec la touche «OK»
- Sélectionner le deuxième motif de point à l'aide de la touche de «Navigation» «en bas»
- Appuyer sur la touche de «Renversement»
- Appuyer sur la touche «Début de motif»
- Coudre la combinaison



Combinaison de points décoratifs avec un fil de broderie

- Le motif de point gagne en densité
- Enfiler la canette dans l'ergot du boîtier de canette pour obtenir un meilleur résultat

Combinaison de motifs sur un tissu double

Le fond reste bien plat.

Combinaison de motifs sur un tissu

- Toujours renforcer le tissu avec une garniture (autocollante) un non tissé de broderie ou du papier de soie
- Retirer le non tissé de broderie ou le papier de soie après la couture.

Exemple C

Programmer des lettres/chiffres.

- Sélectionner le champ du «Mode combiné»
- Choisir l'alphabet souhaité et entrer le texte
- Appuyer 2x sur la touche «Retour»
- Sélectionner le mode de couture
- Appuyer sur la touche de «Points d'arrêt»
- ▶ La machine à coudre informatisée coud des points d'arrêt au début de la combinaison entrée
- Coudre la combinaison
- Appuyer sur la touche de «Points d'arrêt» pendant la couture
- ▶ La machine à coudre informatisée coud des points d'arrêt à la fin de la combinaison et s'arrête
- Découper les fils de liaison après la couture

Corriger une combinaison

**Effacer toute la combinaison**

- Appuyer sur la touche «Home»
- Sélectionner le champ «Mode combiné» à l'aide des touches de «Navigation»
- Confirmer avec la touche «OK»
- ▶ L'écran du mode de combinaison s'affiche
- Appuyer sur le champ «Effacer»
- Confirmer avec la touche «OK»
- ▶ Toute la combinaison est effacée

Effacer un motif de point/une lettre

- Appuyer sur la touche de «Navigation» «en haut» jusqu'à ce que le curseur se trouve dans le champ Edit
- Placer le curseur à la droite du motif de point/de la lettre à effacer à l'aide des touches de «Navigation» «droite/gauche»
- Appuyer sur la touche «clr»
- Le motif de point/la lettre **à la gauche** du curseur est effacé

Ajouter un motif de point/une lettre

- Appuyer sur la touche de «Navigation» «en haut» jusqu'à ce que le curseur se trouve dans le champ Edit
- Placer le curseur sur l'emplacement souhaité à l'aide des touches de «Navigation» «droite/gauche»

Ajouter un motif de point/une lettre au début d'une combinaison.

- Placer le curseur devant le premier motif de point/lettre à l'aide de la touche de «Navigation» «gauche»
- Appuyer sur la touche de «Navigation» «gauche»
- Sélectionner le motif de point/lettre souhaité dans la catégorie choisie
- Confirmer avec la touche «OK»
- ▶ Le motif de point/la lettre est ajouté dans le champ Edit **à la droite** du curseur

Quitter le mode combiné/la mémoire

- Appuyer sur la touche «Home»
- ▶ L'écran principal s'affiche
- ▶ La combinaison est enregistrée

Soins

ATTENTION!

Toujours retirer la prise avant le nettoyage et la lubrification.
Pour effectuer ce nettoyage, ne jamais employer d'alcool, de benzine, de liquides agressifs!



Nettoyer la machine à coudre informatisée et l'écran

Utiliser un chiffon doux, légèrement humide.

Secteur de la griffe d'entraînement

Eliminer régulièrement les restes de fils sous la plaque à aiguille et autour du crochet.

- Régler le commutateur principal sur «0»
- Retirer la prise (débrancher la machine)
- Retirer le pied et l'aiguille
- Ouvrir le couvercle
- Appuyer sur la plaque à aiguille depuis l'arrière à droite vers le bas jusqu'à ce qu'elle bascule et retirer
- Retirer la plaque à aiguille
- Nettoyer avec le pinceau
- Remettre la plaque à aiguille en place



Nettoyage du crochet

- Régler le commutateur principal sur «0»
- Retirer la prise (débrancher la machine)
- Retirer le boîtier de canette
- Repousser le levier vers la gauche
- Rabaissier la bride de fermeture avec le couvercle noir de la glissière
- Retirer le crochet



- Nettoyer le crochet et la coursière avec un pinceau, ne jamais utiliser des objets pointus
- Replacer le crochet et, si nécessaire, tourner le volant jusqu'à ce que le chasse-crochet repose à gauche
- Refermer le couvercle de la glissière avec la bride de fermeture, le levier doit s'encliqueter
- Vérifier en tournant le volant
- Placer le boîtier de canette



Lubrification

- Régler le commutateur principal sur «0»
- Retirer la prise (débrancher la machine)
- Versez 1-2 gouttes d'huile BERNINA dans la glissière du crochet
- Régler le commutateur principal sur «1»
- Faire rapidement tourner la machine à vide (sans fil)
- ▶ Le tissu risque moins d'être taché

Maîtrise de pannes

Les informations suivantes sont destinées à vous aider à maîtriser les éventuels dérangements de votre machine à coudre informatisée.

Vérifier si

- Le fil supérieur et de canette sont correctement enfilés
- L'aiguille est correctement fixée
- L'aiguille choisie convient à l'ouvrage; voir le tableau des fils et des aiguilles, page 24
- La pointe et la tige de l'aiguille ne sont pas abîmées
- La machine à coudre informatisée est nettoyée; retirer les restes de fils
- La coursière est nettoyée
- Des restes de fils sont coincés entre les disques de tension du fil et sous le ressort du boîtier de canette

Panne	Causes	Maîtrise
Formation de points irrégulière	<ul style="list-style-type: none"> – Fil supérieur trop tendu ou trop lâche – L'aiguille est tordue ou sa pointe émoussée – Aiguille de mauvaise qualité – Fil de mauvaise qualité – Le rapport aiguille/tissu/fil est erroné – Erreur dans l'enfilage 	<ul style="list-style-type: none"> ■ Réduire/augmenter la tension du fil supérieur ■ Remplacer l'aiguille par une neuve de qualité BERNINA ■ Remplacer l'aiguille par une neuve de qualité BERNINA ■ Utiliser des fils de qualité (Isacord, Mettler, Gütermann, etc.) ■ Adapter l'aiguille à l'épaisseur du fil ■ Vérifier le fil supérieur et de canette
Points manqués	<ul style="list-style-type: none"> – Erreur dans le système d'aiguille – L'aiguille est tordue ou sa pointe émoussée – Aiguille de mauvaise qualité – L'aiguille est mal fixée – Mauvaise pointe d'aiguille 	<ul style="list-style-type: none"> ■ Utiliser le système d'aiguille 130/705H ■ Remplacer l'aiguille par une neuve de qualité BERNINA ■ Remplacer l'aiguille par une neuve de qualité BERNINA ■ Bien repousser l'aiguille vers le haut ■ Adapter la pointe de l'aiguille à la structure du tissu
Coutures défectueuses	<ul style="list-style-type: none"> – Restes de fils entre les disques de tension du fil – Erreur dans l'enfilage – Restes de fils coincés sous le ressort du boîtier de canette 	<ul style="list-style-type: none"> ■ Nettoyer le côté droit et gauche de la tension du fil en glissant un tissu fin plié (milieu du tissu, pas les rebords trop épais!) entre les disques de tension et effectuer des mouvements de va et vient ■ Vérifier le fil supérieur et de canette ■ Retirer prudemment les restes de fils sous le ressort avec la pincette
Les fils sont crochés dans le levier de fil	<ul style="list-style-type: none"> – Le fil supérieur casse 	<p>Si le fil s'est cassé et s'est coincé dans le secteur du levier de fil, entreprenez les mesures suivantes:</p> <ul style="list-style-type: none"> ■ Interrupteur principal sur «0» ■ Retirer la vis A du capot du dessus avec le tournevis Torx ■ Tourner le capot du dessus vers la gauche et repousser ensuite vers le haut et retirer ■ Retirer les restes de fils ■ Remonter le capot et visser
Rupture du fil supérieur	<ul style="list-style-type: none"> – Tension du fil supérieur trop importante – Erreur d'enfilage – Fil de mauvaise qualité ou trop vieux – Le trou et/ou la pointe du crochet sont abîmés 	<ul style="list-style-type: none"> ■ Réduire la tension du fil supérieur ■ Vérifier le fil supérieur ■ Utiliser des fils de qualité (Isacord, Mettler, Gütermann, etc.) ■ Apporter la machine à coudre informatisée dans un magasin BERNINA

Panne	Causes	Maîtrise
Rupture du fil de canette	<ul style="list-style-type: none"> – Tension trop forte – L'aiguille a piqué sur le trou de la plaque à aiguille – L'aiguille est tordue ou sa pointe émoussée 	<ul style="list-style-type: none"> ■ Augmenter la tension du fil supérieur ■ Apporter la machine à coudre informatisée dans un magasin BERNINA ■ Fixer une aiguille neuve
L'aiguille se casse	<ul style="list-style-type: none"> – L'aiguille est mal fixée – L'ouvrage a été déplacé – L'ouvrage a été déplacé sur les emplacements épais – Fil de mauvaise qualité avec des nœuds 	<ul style="list-style-type: none"> ■ Bien visser la vis du support d'aiguille ■ Ne pas tirer l'ouvrage pendant la couture ■ Fixer le pied recommandé pour les tissus épais (par ex., le pied pour jean no. 8) et utiliser les plaquettes d'équilibrage de la hauteur ■ Utiliser des fils de qualité (Isacord, Mettler, Gütermann, etc.)
Machine à coudre informatisée	<ul style="list-style-type: none"> – N'avance pas ou que lentement 	<ul style="list-style-type: none"> ■ La prise n'est pas bien enfichée ■ Interrupteur principal sur «0» ■ La machine à coudre informatisée a été entreposée dans un local froid ■ Apporter la machine à coudre informatisée dans un magasin BERNINA
Message «Assert in File»	<ul style="list-style-type: none"> – Erreur interne de calcul 	<ul style="list-style-type: none"> ■ Eteindre et rallumer la machine informatisée de couture

Aperçu sur les motifs de point

BERNINA 530

Points utilitaires

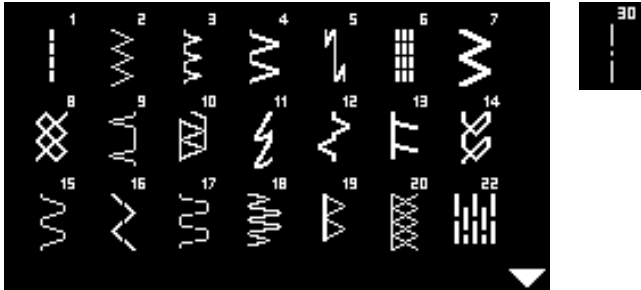

Boutonnieres

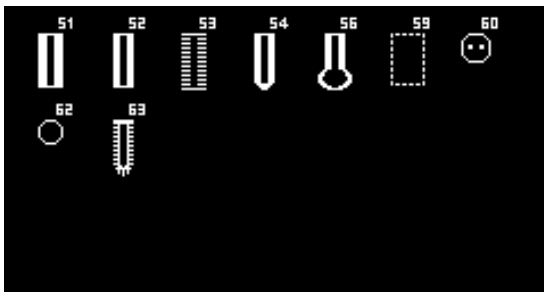

Points décoratifs

Points nature

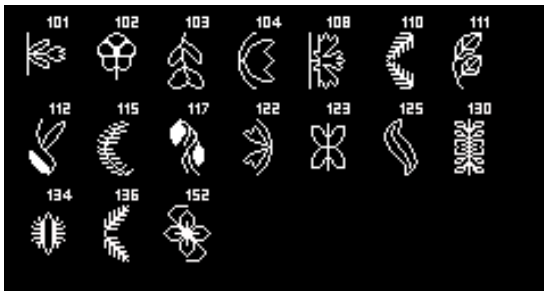

Points de croix



Points satins

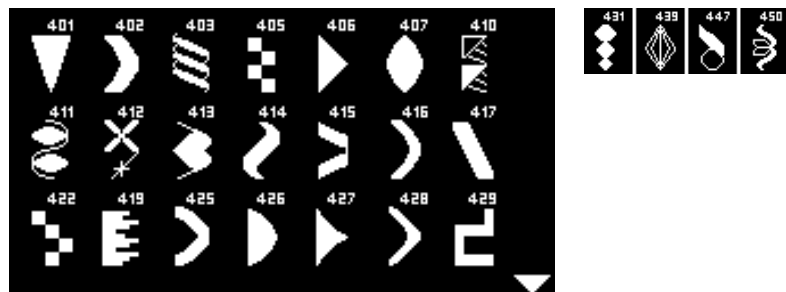

Points géométriques



Points à jour

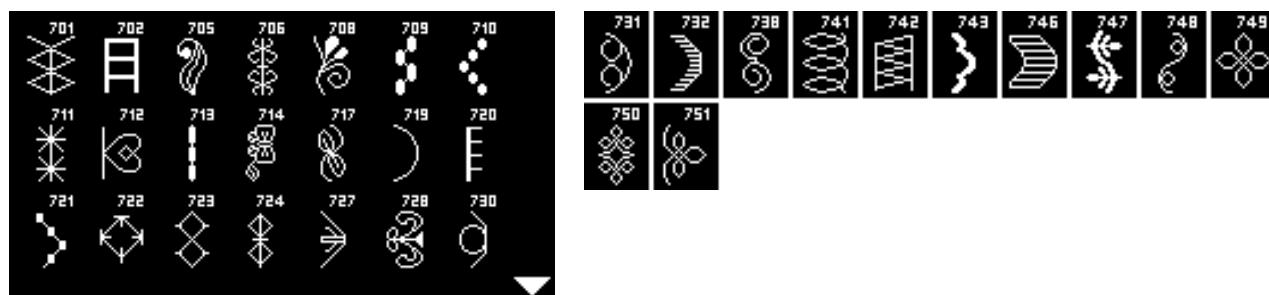

Points jeunesse

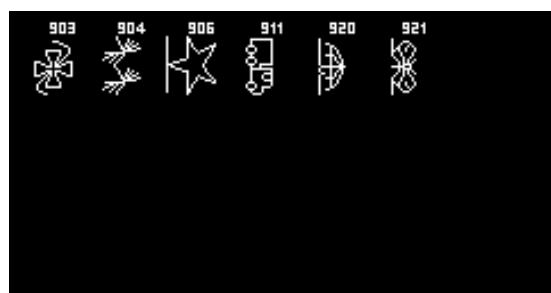

Points quilt

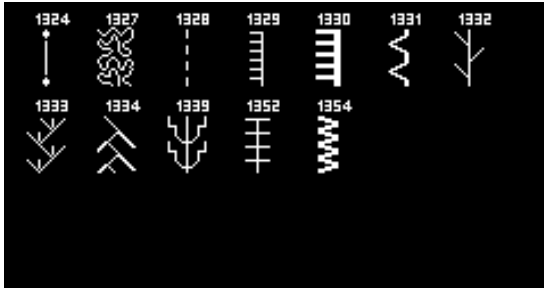

Alphabets

Ecriture justifiée



Ecriture silhouette

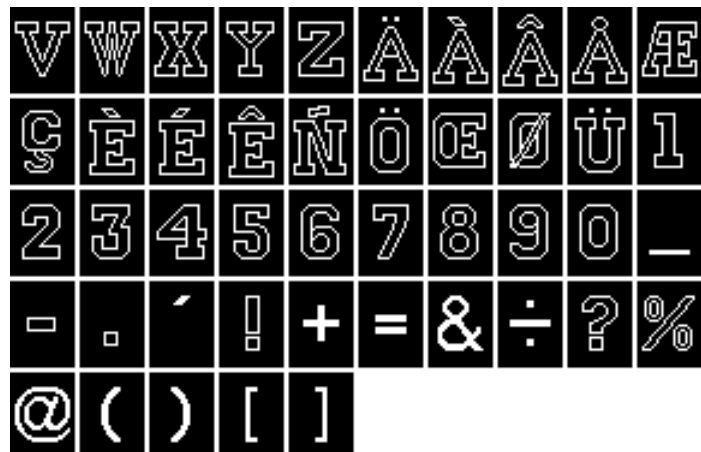

Cyrilliques

А Б В Г Д Е Ё
 Ж З И Й К Л М
 Н О П Р С Т У

Ф Х Ц Ч Ш Щ Ъ Ы Ь Э
 Ю Я

Hiragana

あ い う え お か き
 く け こ さ し す せ
 そ た ち つ て と な

に	ぬ	ね	の	は	ひ	ふ	へ	ほ	ま
み	む	め	も	や	ゆ	よ	ら	り	る
れ	ろ	わ	を	ん	あ	い	う	え	お
や	ゆ	よ	つ	が	ぎ	ぐ	げ	ご	さ
じ	ず	ぜ	そ	た	ち	つ	て	ど	ば
び	ぶ	べ	ぼ	ぱ	ぴ	ぷ	ぺ	ぽ	

BERNINA 550 QE

Points utilitaires

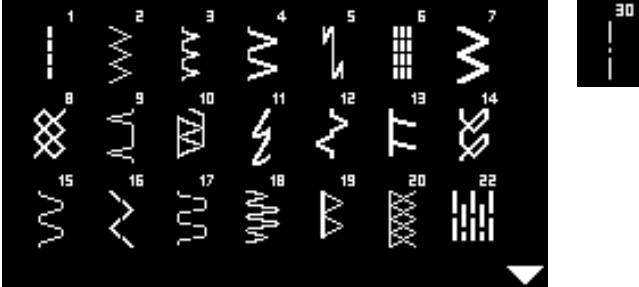

Boutonnieres

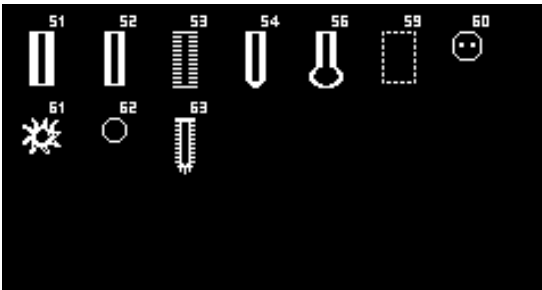

Points décoratifs

Points nature

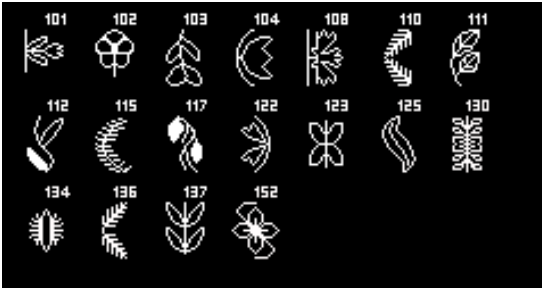

Points de croix

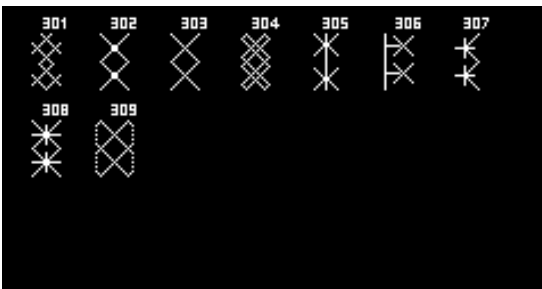

Points satins

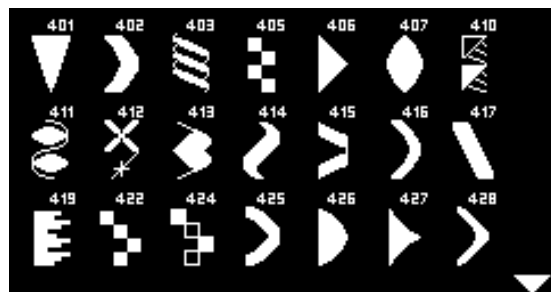

Points géométriques



Points à jour

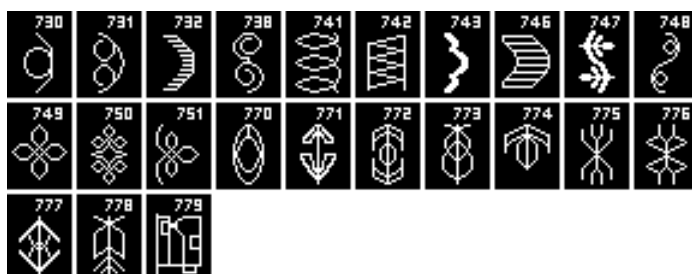
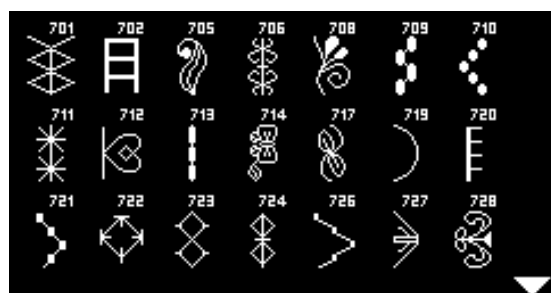

Points jeunesse

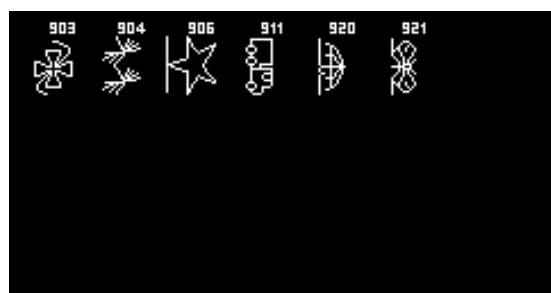

Points quilt

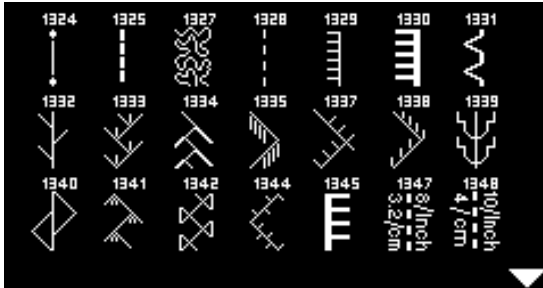

Alphabets

Ecriture justifiée



Ecriture silhouette

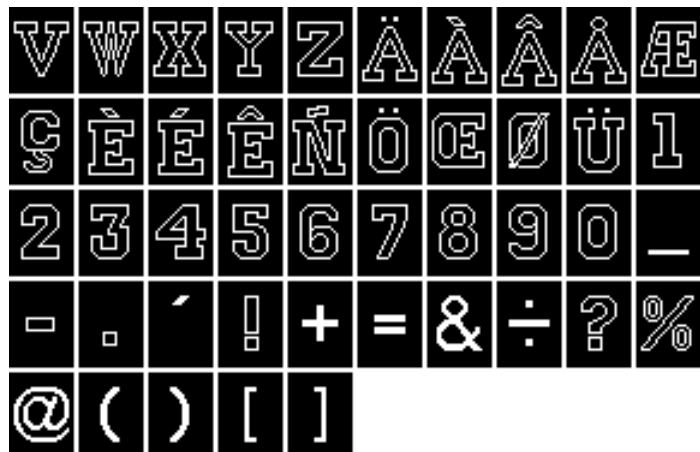

Cyrilliques



Hiragana



Index

A

Accessoire en option

- Connexion 11

Accessoire standard 7, 8

Accessoires

- Exemple de rangement 9
- Pieds-de-biche 8
- Standard 7
- Tige/semelle de pied-de-biche 8

Aiguille

- Aiguille jumelée et triple 25
- Aperçu 25
- Arrêt 29
- Changer 16
- Directives 24
- Enfiler 17, 18
- Fixer/retirer 16
- L'essentiel sur les fils et les aiguilles 23
- Position 27
- Rapport aiguille/fil 24
- Relever/abaisser 29
- Support 11

Aiguille, fil et tissu 23

Alphabets 70, 80-81, 84-85

Aperçu

- Aiguille 25
- Alphabets 70, 80-81, 84-85
- Boutonniers 51, 78, 82
- Conseiller de couture 35
- Ecran 30
- Machine à coudre informatisée 10, 11
- Motif de point 78-85
- Points décoratifs 62, 78-79, 82-83
- Points quilt 63, 80, 84
- Points utilitaires 37, 78, 82
- Programme Setup 32
- Touches de fonction 26-29

Applications

- Points utilitaires 40-49

Avancement du tissu

- Griffe d'entraînement 22

B

Boîtier de canette

- Changer 15
- Placer 15
- Retirer 15
- Tige du boîtier de canette 15

Bouton de réglage de la pression du pied-de-biche 21

Boutonnière 51-59

- 4 étapes 59
- 5 étapes 59

- Aide d'avancement 52
- Aperçu 51, 78, 82
- Automatique 56-58
- Boutonnière à jour (Heirloom) 51
- Boutonnière au point droit 51
- Boutonnière de lingerie 51
- Boutonnière étroite de lingerie 51
- Boutonnière manuelle 59
- Boutonnière ronde 51
- Boutonniers élastiques 51
- Dans la mémoire à long terme 58
- Définir 52
- Dupliquer 56, 57
- Equilibrage 55
- Equilibrage de la hauteur 52
- Essai de couture 52
- Fendre 54
- Ganse 54
- Garniture 53
- Important 51
- Modifier la largeur de la chenille 52
- Modifier la longueur de point 52
- Pied traîneau pour boutonnière no. 3A 8, 56
- Programmer 56-58
- Tension du fil 52

BSR 66-69

- Avec le point droit no. 1 66
- Avec le point zigzag no. 2 66
- Démarrer 69
- Ecran 67
- Fixer le pied-de-biche 67
- Fonctions 68
- Modes 66
- Préparation 67
- Quilter 69
- Quitter 69
- Retirer/fixer la semelle du pied-de-biche 67
- Signal acoustique 68

C

Câble

- Enficher 12
- Enrouler/dérouler 12

Câble réseau

- Connexion 11

Changer

- Aiguille 16
- Boîtier de canette 15
- Pied-de-biche 19
- Plaque à aiguille 19
- Semelle de pied-de-biche 18

Combinaisons

- Ajouter un motif de point 74
- Corriger 74
- Coudre 72
- Effacer un motif de point 74
- Effacer une combinaison 74
- Exemples 73

Commutateur principal	11	Détails	
Connexion		■ Machine à coudre informatisée	10, 11
■ Accessoire en option	11	Directives	
■ Câble réseau	11	■ Tissu/fil/aiguille	24
■ Levier de genou	11, 13	Disque de déroulement du fil	7
■ Pédale	11, 12	Disque en mousse	7
Connexion PC	11	E	
Conseiller de couture		Ecran	
■ Aperçu	35	■ Alphabets	70
■ Genres de tissus	35	■ Aperçu	30
■ Recommandations	35	■ Boutonnieres	51
■ Techniques de couture	35	■ BSR	67
Contrastes et luminosité	32	■ Ecran principal/menu principal	31
Corrections		■ Mode combiné	71
■ Points utilitaires et décoratifs	36	■ Nettoyage	75
Coudre un bouton	51, 60	■ Points décoratifs	62
Coupe fil		■ Points utilitaires	31
■ Fil de canette	15	Enfilage	
■ Sur la canette	14	■ Aiguille	18
■ Sur le capot du dessus	18	■ Aiguille jumelée et triple	17
Coupe fil inférieur	15	■ Fil de canette	15
Couture		■ Fil supérieur	16
■ Accessoires	7	Enfile aiguille	18
■ Alphabets	70	Enfiler une aiguille jumelée	17
■ Boutonnière	56-59	Enfiler une aiguille triple	17
■ Coudre un bouton	60	Enfileur	18
■ De coins	50	Equilibrage	
■ De combinaisons	72	■ Boutonnière	55
■ En marche arrière	11, 28	■ Points utilitaires et décoratifs	36
■ Fermeture à glissière	42	Equilibrage de la hauteur	7, 50, 52
■ Œillets	61	Equilibrage du tissu	50
■ Ourlet invisible	47	Equilibrer	
■ Techniques de couture	35	■ Couches de tissus	50
■ Touches de fonctions	26-29	■ Hauteur de couture	50
Couture de liaison	49	Equilibrer les couches de tissus	50
Couture des coins	50	Explication des signes	6
Couture en marche arrière		F	
■ Permanent	28	Fermeture à glissière	
■ Temporaire	28	■ Coudre	42
Couture plate d'assemblage	49	■ Coudre des deux côtés	42
Couture serpentine	37	FHS	13
Couvercle à charnière	11	Fil de canette	
D		■ Bobiner	14
Début de motif	29	■ Bobiner pendant la couture	14
Découvrit	7, 54	■ Changer le boîtier de canette	15
Définition des termes	6		

- Découper 11, 14, 15
- Enfiler 15
- Introduire la canette 15

Fil supérieur

- Enfilage 16
- Tension 20

Fils

- Rapport aiguille/fil 24
- Remarques sur les fils et aiguilles 23

Fils en coton 23**Fils en polyester** 23**Fils en rayonne** 23**Fin/répétition de motif** 28**Fixation du cadre de reprisage** 11**Fixer**

- Butée pour bordure 12
- Levier de genou 13
- Pied-de-biche 19
- Plaque à aiguille 19
- Semelle de pied-de-biche 18
- Table rallonge 12

Fonctions

- Catégorie des points 27
- Largeur de point 27
- Longueur de point 27
- Position de l'aiguille 27
- Sélection du point 26, 38
- Touches de sélection directe 26, 38

G**Ganse**

- Fixer 54
- Pied pour boutonnière no. 3 54
- Pied traîneau pour boutonnière no. 3A 54
- Semelle de boutonnière no. 3 54

Garniture 53**Griffe d'entraînement**

- Abaisser 22
- Avancement du tissu 22
- Position 22
- Prêt pour la couture 22
- Symbole 30

Guide

- Comme guide 46

Guide fil arrière 11, 16**I****Introduire la canette** 15**L****Levier de genou**

- Connexion 13
- Placer 13
- Relever/abaisser le pied-de-biche 13

Levier du pied-de-biche 11**Lubrification** 33, 34, 75**Luminosité et contrastes** 32**M****Machine à coudre informatisée**

- Aperçu 10, 11
- Lubrifier 75
- Maîtrise de pannes 76
- Soins 75
- Touches de fonctions 26-29

Maîtrise de pannes 76-77**Mémoire**

- Affichage 72
- Ajouter 74
- Alphabets 71
- Application 71
- Corrections 74
- Effacer 74
- Exemples 73
- Mémoire personnelle 39
- Motif de point 71
- Ouvrir 71
- Programmation d'alphabets 71
- Programmation de points utilitaires et décoratifs 71
- Programmer 71-72
- Quitter 74

Mémoire à long terme

- Boutonnière 58

Mémoire personnelle

- Fixe 39
- Temporaire 39

Menu principal 31**Mise en place**

- Bobinage 15

Mode combiné 71-74

- Programmer des points utilitaires/décoratifs/alphabets 71-72
- Table des matières 71
- Utilisation des touches de «Navigation» 71

Modifier

- Equilibrage 36
- Largeur de point 27
- Longueur de point 27
- Position de l'aiguille 27

Modifier la largeur de point 27

Modifier la longueur de point	27	Poignée	11
Modifier un point		Point à la main	63, 64
■ Largeur	27	Point de bâti	48
■ Longueur	27	Point de surjet	37
■ Points utilitaires et décoratifs	39	Point de tricot (jersey)	37
Motif de point		Point droit	37, 40
■ Aperçu	78-85	Points décoratifs	
■ Mémoire personnelle	39	■ Aperçu	62, 78-80, 82-83
■ Sélectionner	26, 38	■ Application	62
		■ Sélectionner	62
Motif renversé	29	Points quilt	
N		■ Aperçu	63, 80, 84
Nettoyage		Points utilitaires	37-50
■ Voir soins		■ Aperçu	37, 78, 82
O		■ Couture chenille	30, 44
Œillet		■ Couture ouverte	40
■ Avec le point droit	51, 61	■ Couture plate d'assemblage	49
■ Avec un zigzag étroit	51, 61	■ Couture serpentine	37
Ourlet		■ Double surjet	37, 45
■ Rebords	46	■ Fermeture à glissière	42
■ Dissimulé	47	■ Ourlet invisible	47
■ Point de tricot (jersey)	47	■ Point de bâti	37, 48
■ Visible	47	■ Point de fronce	37
Ourlet invisible	47	■ Point de surjet	37
P		■ Point de tricot (jersey)	37, 47
Pédale		■ Point droit	37, 40
■ Connexion	11, 12	■ Point invisible	37
■ Enficher	12	■ Point lycra	37
■ Enrouler/dérouler le câble	12	■ Point nid d'abeille	37
■ Régler la vitesse de couture	12	■ Point stretch	37
Pied-de-biche		■ Point super stretch	37
■ Aperçu	8	■ Point universel	37
■ Accessoires standards	8	■ Programme de points d'arrêt	37, 48
■ Affichage	30	■ Programme simple de reprisage	37, 44
■ BSR	8	■ Reprisage manuel/automatique	43, 44
■ Changer	19	■ Sélection du point	26, 27, 38
■ Fixer/retirer	19	■ Sélectionner	26, 31
■ Impression	21	■ Surjet renforcé	37
■ Relever/abaisser	11	■ Surjet stretch	37
■ Semelles	8	■ Surjet tricot	37
Piquer des rebords extérieurs	46	■ Surpiquer des rebords	46
Placer		■ Triple point droit	37, 40
■ Aiguille	16	■ Triple zigzag	37, 41
■ Boîtier de canette	15	■ Zigzag	37, 44
■ Levier de genou	13	■ Zigzag cousu	37, 44
■ Plaque à aiguille	19	Police	70
Plaque à aiguille		Préparation	
■ Nettoyer	75	■ Machine à coudre informatisée	10-11
■ Placer/fixer	19	Prescriptions de sécurité	2
■ Repères	19	Pression du pied	
■ Retirer	19	■ Renforcer/relâcher	21
		Prétension de la canette	11, 14

Programme de couture de bouton	51, 60	Reprisage	
Programme de points d'arrêt	48	■ Automatique	44
Programme Setup	32-33	■ Manuel	43
■ Aperçu sur l'écran	32	Retirer	
■ Lubrifier la machine à coudre informatisée	33	■ Aiguille	16
■ Luminosité et contrastes	32	■ Boîtier de canette	15
■ Réglages de base	33	■ Plaque à aiguille	19
■ Signal acoustique pour BSR	33	■ Semelle de pied-de-biche	18, 19
■ Version logicielle	33	■ Table rallonge	12
Protection de l'environnement	3	S	
Q		<hr/>	
Quilt à mains libres	65	Sélection du point	
Quilter		■ Touches de sélection directe	26, 38
■ BSR	66-69	Sélection d'un motif de point	
■ Point quilt/point cousu à la main	64	■ Numéro de point	26, 38
■ Quilt à mains libres	65	■ Sélection du menu	27, 38
■ Quilter des méandres	65	Sélectionner	
Quilter des méandres	65	■ Motif de point	26, 38
R		Sélectionner une catégorie de points	27
<hr/>		Semelle de pied-de-biche	
Rapport aiguille/fil	24	■ Changer	18
Rebords		Semelles	8
■ Surpiquer	46	Signal acoustique	32, 33, 68
Recouvrement		Soins	
■ Levier du fil	11	■ Crochet	75
Recouvrement du levier de fil	11	■ Ecran et machine à coudre informatisée	75
Réglages		■ Lubrifier	75
■ Equilibrage	36	■ Secteur de la griffe d'entraînement	75
■ Pression du pied	21	Sous-menu	31
■ Tension du fil	20	Support de bobine	
Réglages de base		■ Horizontal	11, 14, 16, 17
■ Pression du pied	21	■ Vertical	11, 13
■ Réglages de couture	33	Support de bobine horizontal	11, 14, 16, 17
■ Tension du fil	20	Support de bobine vertical	11, 13
Réglages du système		Surjet	
■ Conseiller de couture	35	■ Couture au surjet double	45
■ Equilibrage	36	■ Points	37
■ Guide	34	Surjet double	45
■ Programme Setup	32-33	Surjet renforcé	37
Régler		Surjet stretch	37
■ Position de l'aiguille	27	Surpiquer	
■ Pression du pied	21	■ Étroit/large	46
■ Tension du fil	20	■ Rebords	46
Régler la position de l'aiguille	27	Symbole de nettoyage	30
Renforcer			
■ Pression du pied	21		

Symbole de services 30

Système d'aiguille 24

Système de pied-de-biche 8

T

Table des matières 5

Table rallonge

■ Fixer/retirer 12

Tension 20

Tension du fil

■ Boutonnière 52

■ Fil supérieur 20

■ Motif de point 20

■ Réglages de base 20

■ Volant 20

Tissu, fil et aiguille 23

Tissus 35

Touche clr 11, 29

Touche de fonction de points d'arrêt 29

Touche marche/arrêt 28

Touche OK 29

Touche retour 28

Touches de fonctions

■ Arrêt de l'aiguille 29

■ BSR 29

■ clr 29

■ Couture en marche arrière 28

■ Début de motif 29

■ Equilibrage 29

■ Fin/répétition de motif 28

■ Fonction de point d'arrêt 29

■ Home 28

■ Marche/arrêt 28

■ Navigation 29

■ OK 29

■ Régulateur de la vitesse 28

■ Renversement gauche/droit 29

■ Retour 28

■ Sélection du point 26, 38

Touches de navigation 29

Touches de sélection directe 26, 38

Triple point droit 40

Triple zigzag 41

Trou pour fixer l'anneau à reprendre 11

V

Version logicielle 33

Vitesse

■ Pédale 12

■ Régler 28

Vitesse de couture 12, 28

Volant 11

Vue de face

■ Machine à coudre informatisée 10

Z

Zigzag 44

Textes

Herbert Stolz/Susanne Ribí

Illustrations

www.sculpt.ch

Photos

Patrice Heilmann, Winterthour

Composition, layout, DTP

Susanne Ribí

Copyright

2011 BERNINA International AG, CH-Steckborn

In partnership with

