

PRESCRIPTIONS DE SECURITE IMPORTANTES

L'emploi d'un appareil électrique exige, par principe, d'observer les mesures de sécurité suivantes:

Prière de lire toutes les prescriptions avant d'employer cette machine à coudre.

En cas d'inutilisation, l'appareil doit être, en principe, coupé du réseau en débranchant la prise.

DANGER

Pour la protection contre tout choc électrique:

1. Ne pas laisser la machine à coudre sans surveillance tant qu'elle est raccordée au réseau.
2. Après usage et avant un nettoyage, séparer toujours la machine du réseau.

AVERTISSEMENT

Pour éviter des brûlures, un feu, un choc électrique ou des blessures de personnes:

1. Ne pas prendre la machine à coudre pour un jouet. La plus grande prudence est de mise quand la machine est utilisée par des enfants ou se trouve à leur proximité.
2. Utiliser cette machine à coudre seulement dans le but d'accomplir les travaux décrits dans ce mode d'emploi. N'employer que les accessoires recommandés par le fabricant.
3. Ne pas employer la machine à coudre, si
 - les câbles ou les prises sont abîmés
 - elle ne fonctionne pas sans problème
 - elle est tombée ou endommagée
 - elle est tombée dans l'eau.
 Apporter votre machine à coudre pour réparation ou vérification auprès de l'agent BERNINA le plus proche ou du spécialiste correspondant.
4. Durant l'emploi de la machine à coudre, ne pas boucher ses fentes d'aération par des bouts de fil, de la poussière et des déchets de tissu.
5. Eloigner les doigts de toute pièce en mouvement. Une prudence toute particulière s'impose à proximité de l'aiguille de la machine.
6. Utiliser toujours la plaque à aiguille originale de BERNINA. Une fausse plaque peut provoquer la cassure de l'aiguille.
7. Ne pas utiliser d'aiguilles courbées.
8. Durant la couture, ne pas tirer sur le tissu, ni le pousser; cela peut provoquer la cassure de l'aiguille.

9. Mettre le commutateur principal sur «0» lors de toute activité à proximité de l'aiguille, par ex. pour enfiler, changer d'aiguille ou de pied-de-biche, etc.
10. Prière de retirer la prise du réseau lorsque vous effectuez des travaux d'entretien mentionnés dans le mode d'emploi, comme la lubrification, le remplacement de l'ampoule, etc.
11. Ne pas introduire d'objets dans les ouvertures de la machine.
12. Ne pas employer la machine à coudre en plein air.
13. Ne pas employer la machine à coudre dans un local où l'on utilise des produits avec gaz propulseur (spray) ou de l'oxygène.
14. Pour la mise hors service, placer le commutateur principal sur «0» et retirer la fiche du réseau.
15. Débrancher en tirant sur la fiche et non sur le câble.
16. Pour les machines avec enrouleur de câble: pendant l'enroulement du câble, tenir la fiche, ne pas la lâcher.
17. Toute responsabilité est déclinée pour des dommages éventuels causés à la suite d'un usage abusif de cette machine.

ENTRETIEN DES PRODUITS A DOUBLE ISOLATION

Un produit à double isolation est équipé de deux isolations au lieu d'une mise à la terre. La mise à la terre n'est pas prévue sur un produit à double isolation et ne devrait donc pas être employée. L'entretien d'un produit à double isolation exigeant de grands soins et des connaissances poussées sur le système, il doit donc être réalisé seulement par du personnel qualifié. N'employer que des pièces de rechange originales pour l'entretien et la réparation. Un produit à double isolation est désigné de la manière suivante: «Isolation double» ou «A double isolement».

Le symbole  peut également caractériser un tel produit.

PRIERE DE CONSERVER SOIGNEUSEMENT LES PRESCRIPTIONS DE SECURITE!

Cette machine à coudre est destinée seulement à l'usage familial.

BERNINA®



En vous décidant pour **ce système Couture & Broderie BERNINA**, vous avez fait le bon choix qui vous **enthousiasmera bien des années**.

Depuis plus d'un siècle, notre famille attache un grand prix à satisfaire ses clients.

Mon désir le plus cher est de vous offrir la précision suisse dans toute sa perfection, la technologie en couture tournée vers l'avenir et un vaste service à la clientèle.

La nouvelle **génération BERNINA pour une couture informatisée** vous offre maintenant en exclusivité mondiale la possibilité de choisir à la carte, ce dont **vous avez besoin personnellement**.

Appréciez la nouvelle couture créative avec BERNINA. Nos **accessoires multiples** ainsi que nos **publications riches** en idées et pleines de conseils pratiques vous aideront énormément.

Je me réjouis de vous accueillir dans ce cercle que constitue la grande famille BERNINA.

"Je vous

garantis entière

satisfaction"

H. P. Ueltschi

H.P. Ueltschi
propriétaire de la fabrique de
machines à coudre BERNINA

www.bernina.com
Fritz Gegauf SA · Fabrique de machines à coudre BERNINA · CH-8266 Steckborn / Suisse

1	Prescriptions de sécurité
2	Préface
4–5	Détails de la machine
6–13	Préparation de la machine à coudre
14–16	Aperçu général des motifs
17	Pieds-de-biche
18–19	Utilisations des points utiles/des boutonnières
20–25	Emploi général
25–31	Fonctions
31	Message à l'écran
32–39	Boutonnières
40–41	Alphabets/Chiffres
42–47	Memory
48–50	Points pour ouatinage/16 directions de couture/ 4 directions de couture
50–51	Motifs avec avance transversale «Design des contours»
52–53	Balance
54	Aide
55–57	Tension de fil/Soutien/Guide de couture
58	Fonction smart
59–72	Programme d'initialisation
73	Fonction eco
73–75	Accessoires spéciaux
76–78	Aiguille, fil, entraînement du tissu
79	Nettoyage et entretien
80	Dérangements
81–82	Explication des mots/Lexique
83–84	Index

Détails de la machine

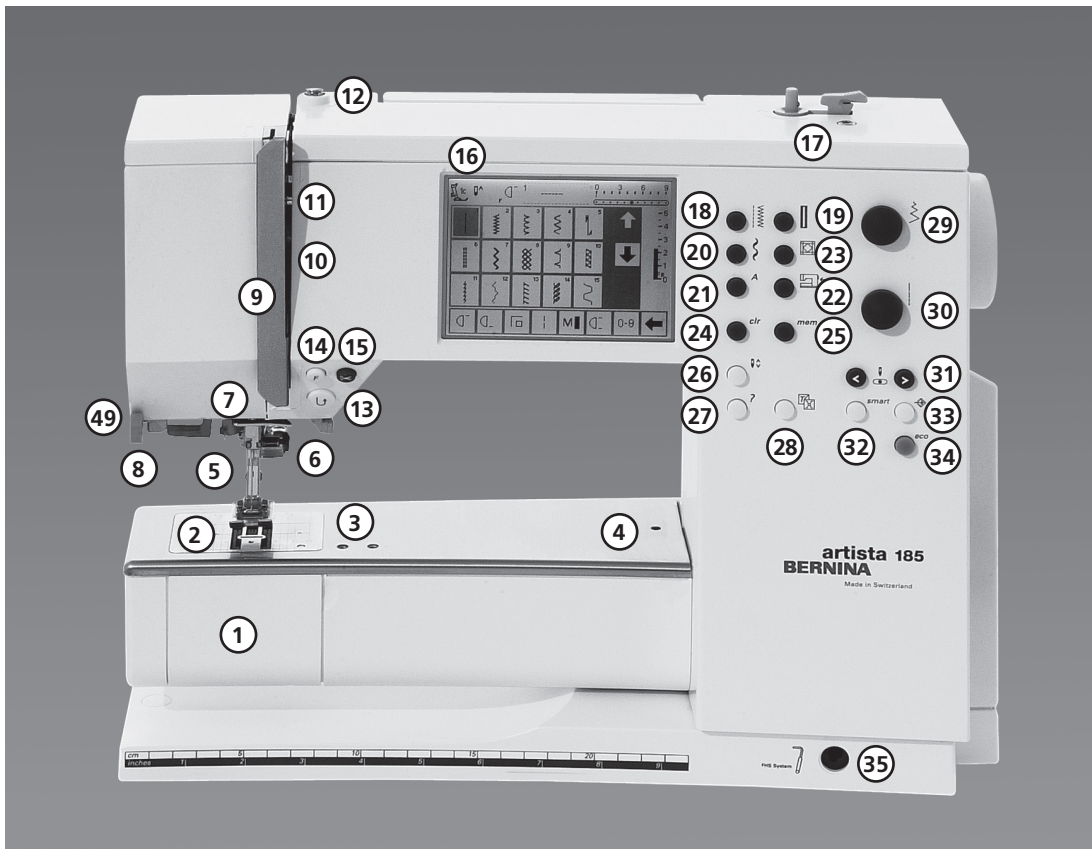

Vue de face

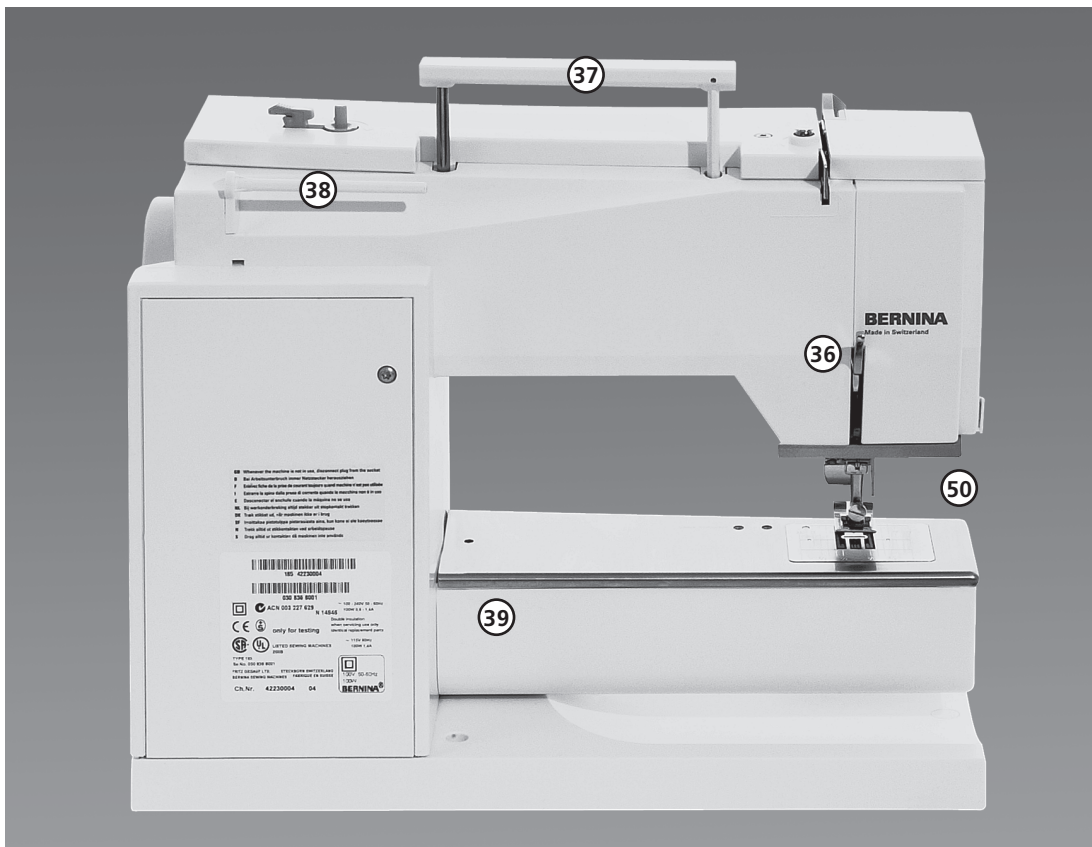

Vue de dos



Vue de côté (bâti)



Vue de côté (volant)

- 1 Couvercle à charnières
- 2 Plaque à aiguille
- 3 Fixation pour appareils spéciaux
- 4 Trou pour la fixation de l'anneau à reprendre
- 5 Pied-de-biche
- 6 Porte-aiguille
- 7 Guide-fil
- 8 Enfile-aiguille
- 9 Protection du tendeur de fil
- 10 Passage pour le fil
- 11 Tendeur de fil
- 12 Prétension du dévidoir
- 13 Touche pour points d'arrêt
- 14 Touche programmable à volonté (avec le programme d'initialisation)
- 15 Coupe fil
- 16 Ecran
- 17 Dévidoir avec interrupteur marche/arrêt et coupe-fil
- 18 Touche pour points utiles
- 19 Touche pour boutonnières
- 20 Touche pour points décoratifs
- 21 Touche pour l'alphabet
- 22 Touche pour broder
- 23 Touche pour motifs du ouatinage/ 16 directions
- 24 Touche clr (clear)
- 25 Touche mem (Memory)
- 26 Stop-aiguille en haut/en bas
- 27 Touche Aide «?»
- 28 TTC (Touche de tension de fil/de soutien/ du guide de couture
- 29 Bouton de réglage de la largeur de point
- 30 Bouton de réglage de la longueur de point
- 31 Touches pour positions d'aiguille
- 32 Touche smart
- 33 Touche d'initialisation
- 34 Touche eco (économie)
- 35 Orifice pour fixer le lifter du pied-de-biche – FHS
- 36 Lifter du pied-de-biche
- 37 Poignée de transport
- 38 Tige de bobine
- 39 Fixation pour la table-rallonge
- 40 Coupe-fil
- 41 Bouton pour régler la pression du pied-de-biche
- 42 Volant
- 43 Commutateur principal marche/arrêt
- 44 Raccordement pour le câble d'alimentation
- 45 Escamotage de la griffe d'entraînement
- 46 Raccordement pour la pédale
- 47 Raccordement pour le module de broderie (accessoire spécial)
- 48 Raccordement pour PC
- 49 Tige de montage pour le kit de loupes
- 50 Eclairage CFL

Mallette à recouvrement

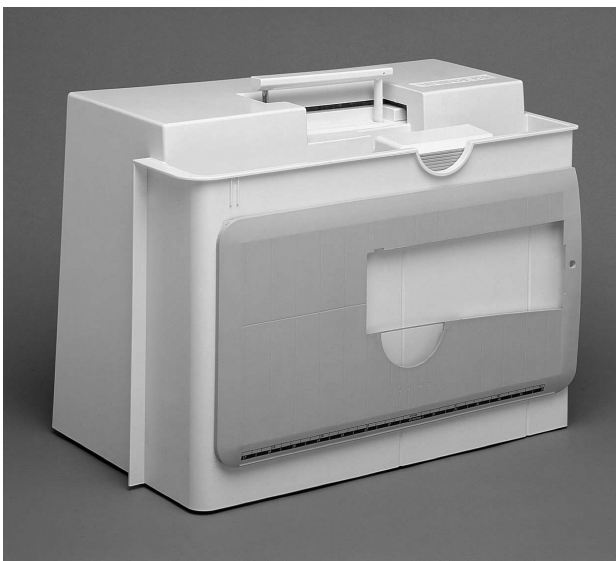

Mallette à recouvrement

- Elle protège de la poussière et de l'encrassement
- Avec compartiment à accessoires intégré

Accessoires

- Pédale
- Manuel d'instructions
- Câble d'alimentation
- Carte de garantie
- Lifter du pied-de-biche (FHS)
- Guide pour table-rallonge
- Table-rallonge (accrochée)
- Table-rallonge: pour l'enlever, soulever légèrement puis tirer

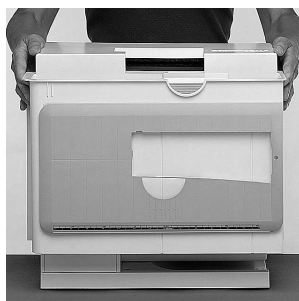

Pour soulever et remettre la mallette à recouvrement:

- la tenir latéralement des deux mains
- tirer verticalement vers le haut

Coffret à accessoires



Rangement des accessoires

- Déplier les pieds basculants jusqu'à ce qu'ils s'encliquettent et poser le coffret sur une table

Le coffret est équipé des accessoires standard, d'un petit et d'un grand tiroir, de deux tiges pour les bobines de fil, de deux tiges pour les pieds-de-biche codés et d'une tige pour les pieds-de-biche non codés. Les tiges peuvent se placer librement aux endroits souhaités (autres tiges et tiroirs en option).

- Insérer les canettes dans les emplacements prévus à cet effet
- Retirer la canette = appuyer légèrement sur la touche ressort A
- suspendre les pieds-de-biche dans les supports
- Insérer et placer les autres accessoires (comme illustré)

Système coffret (en option)

Ce système coffret sur roulettes permet de ranger et transporter parfaitement votre système Couture & Broderie.

Accessoires standard:

Peut varier selon le marché

- 4 canettes (+ 1 dans le boîtier)
- Assortiment d'aiguilles 130/705H
- Découvit
- Petit tournevis
- Tournevis coudé Torx
- Pinceau
- Guide
- Disque en mousse
- Pied pour points en marche arrière no. 1C
- Pied pour surjet no. 2A
- Pied pour boutonnière codé no. 3C
- Pied traîneau pour boutonnière no. 3A
- Pied pour fermeture à glissière no. 4
- Pied pour points invisibles no. 5
- Pied pour jeans no. 8
- Pied pour boutons no. 18
- Pied ouvert pour broderie no. 20C
- Pied de transport transversal no. 40C
- Aide d'avancement pour la couture des boutonnières
- Plaquettes d'équilibrage de la hauteur
- Tige verticale pour bobine de fil
- 3 rondelles pour le déroulement du fil
- Huile lubrifiante
- CD-ROM artista de transfert de données
- CD-ROM CPS d'installation*

Connexion des câbles

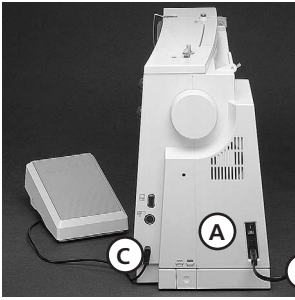

Le câble d'alimentation se trouve dans la mallette à recouvrement.

- Brancher **A** à la machine
- Brancher **B** à la prise de courant

Cordon de la pédale

- Brancher **C** à la machine

Important! (Canada seulement)

Cette machine à coudre possède une prise polarisée (une lame est plus large que l'autre). Pour réduire le risque d'un choc électrique, cette prise doit intentionnellement convenir à une sortie polarisée qui ne se branche que dans un sens. Si la prise ne convient pas pleinement à la sortie, veuillez inverser la prise. Si cette opération n'apporte toujours pas satisfaction, prière de consulter un électricien qualifié pour qu'il vous installe une sortie adéquate. Il ne faut jamais modifier la prise de la machine, ceci est une prescription absolue.

Pédale

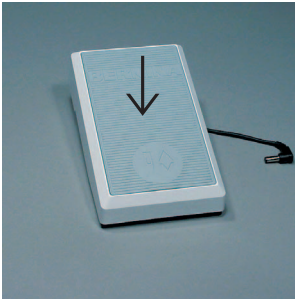

La pédale sert à régler la vitesse de la machine.

- Positionner l'aiguille en haut ou en bas en pressant la pédale avec le talon.

Important! (Canada seulement) Prière d'utiliser seulement la pédale de commande du type LV1 ou LV2 sur la machine à coudre modèle artista 185.

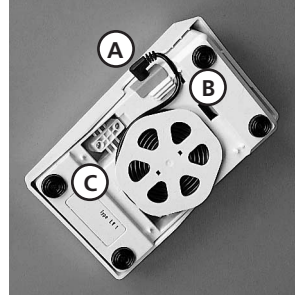

Enroulement du câble

- Enrouler le câble de l'arrière
- Brancher la prise dans **A**

Durant la couture

Une fois que vous avez obtenu la longueur désirée, glissez le câble déroulé dans **B** ou **C**.

Commutateur principal

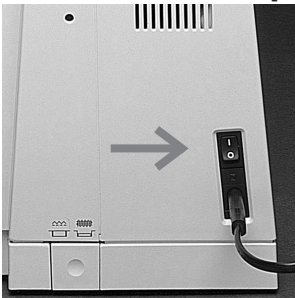

Interrupteur à bascule

- L'interrupteur à bascule est du côté du volant
- **1** La machine est enclenchée
- **0** La machine est hors circuit

L'éclairage est allumé ou éteint en même temps que l'on utilise le commutateur principal.

Prière de respecter les prescriptions de sécurité!

Table-rallonge



Agrandissement de la surface de travail

- La table-rallonge sert à agrandir la surface de travail
- Le bras libre pour des ouvrages comme les jambes de pantalon, le tour de taille

Pose de la table

- L'engager par-dessus le bras libre et l'encliqueter dans la goupille de centrage en exerçant une légère pression (au dos du bras libre)

Butée pour bordure

- Insérer la butée pour bordure par la droite sous la table-rallonge
- Possibilité de déplacer la butée sur toute la longueur de la table

Enlever la table

- La libérer de son support vers la gauche
- Puis la retirer

Graduation

Le chiffre «0» de la graduation correspond à la position médiane de l'aiguille

Le système «mains libres» (FHS) – le lifter du pied-de-biche



Relever et abaisser le pied-de-biche

Le lifter du pied-de-biche sert à relever et à abaisser le pied-de-biche.

En pressant le lifter du pied-de-biche vers la droite:

- le pied-de-biche se relève
- la griffe s'escamote

- dès le premier point cousu, la griffe d'entraînement revient à sa position normale

- Pour s'en servir à l'aide du genou s'asseoir normalement

Mise en place du lifter de pied-de-biche

- Le lifter du pied se trouve dans la mallette
- Introduire le lifter du pied-de-biche dans l'orifice situé dans le plateau de base

Indication:

En cas de besoin, le levier peut être adapté dans un commerce spécialisé.

Rembobinage du fil inférieur

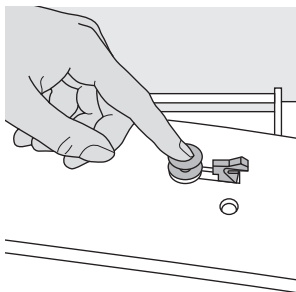

Rembobinage du fil inférieur

- Enclencher le commutateur principal
- Introduire la bobine vide sur l'axe du dévidoir

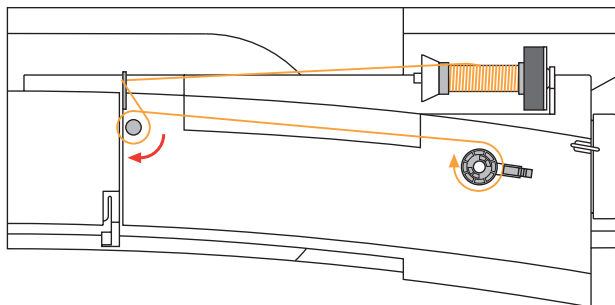

Embobiner la canette

- Faire passer le fil de la bobine dans le guide-fil arrière, l'amener vers la prétension dans le sens de la flèche
- Enrouler deux à trois fois le fil autour de la canette vide et découper le fil qui dépasse avec le coupe
- Presser le levier d'interrupteur vers la bobine
- Presser la pédale
- Le rembobinage s'arrête, lorsque la bobine est pleine
- Retirer la canette

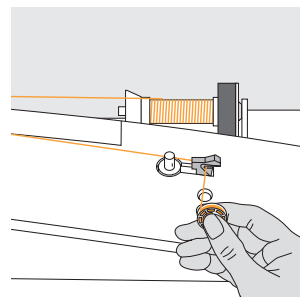

Coupe-fil

- Tirer le fil en passant sur le coupe-fil

Boîte à canette

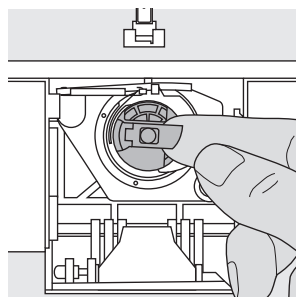

Retirer la boîte à canette

- Relever l'aiguille
- Mettre le commutateur principal sur "0"
- Ouvrir le couvercle de la machine
- Ouvrir le couvercle à charnières de la machine
- Saisir le clapet de la boîte à canette
- Retirer la boîte à canette

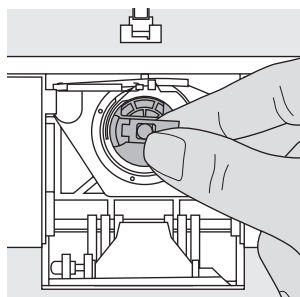

Mise en place de la boîte à canette dans le crochet

- Tenir la boîte à canette par le clapet
- L'ouverture de la boîte à canette est dirigée vers le haut
- Introduire la boîte à canette jusqu'à ce qu'elle s'encliquette
- Fermer le couvercle

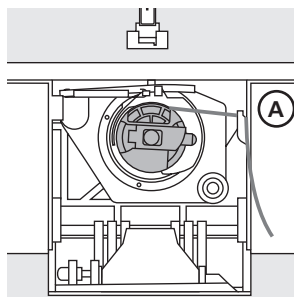

Coupe-fil du fil inférieur

- Mettre la boîte à canette en place
- Tirer le fil par-dessus le coupe-fil **A**
- Le fil est alors coupé

Indication:

Inutile de remonter le fil inférieur, car la longueur du fil inférieur suffit pour commencer la couture.



Attention:

Si la machine à coudre informatisée est équipée d'une boîte à canette pour la broderie, faire passer le fil inférieur dans le ressort de guidage seulement en cas d'utilisation du module de broderie (= accessoire spécial).

Prière de respecter les prescriptions de sécurité!

Mise en place de la canette

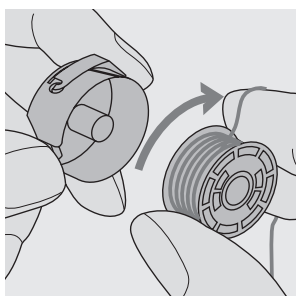

Mise en place de la canette

Introduire la canette de manière que le fil soit enroulé dans le sens des aiguilles d'une montre.

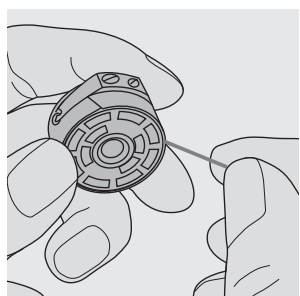

Placer le fil dans la fente

Amener le fil par la droite jusqu'à la fente.

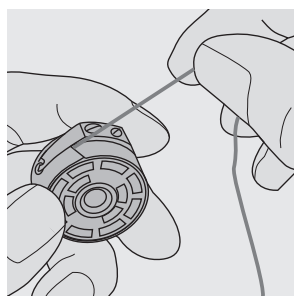

Tirer le fil sous le ressort

Tirer le fil à gauche sous le ressort jusqu'à ce qu'il vienne se placer dans la fente en T à l'extrémité du ressort.

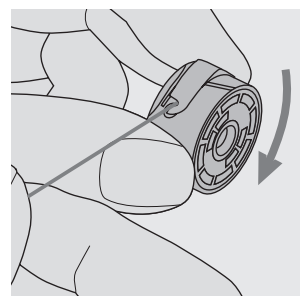

Rotation de la canette

La canette doit tourner dans le sens des aiguilles d'une montre.

Changer l'aiguille

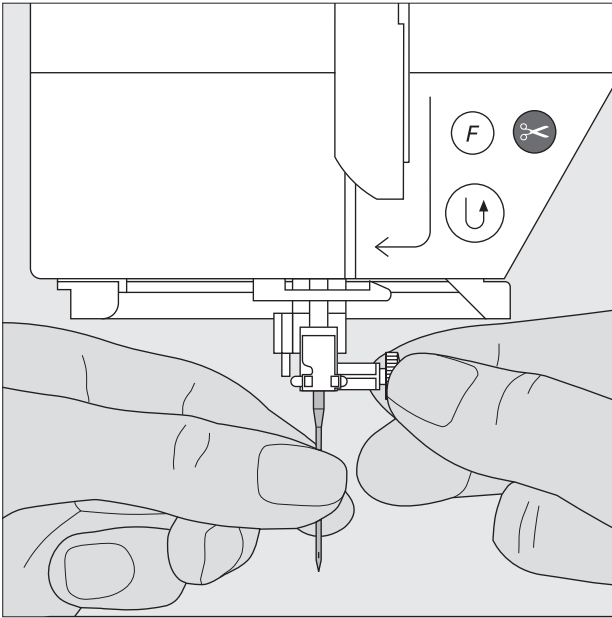

Retirer l'aiguille

- Relever l'aiguille
- Mettre le commutateur principal sur «0»
- Abaisser le pied-de-biche
- Desserrer la fixation de l'aiguille
- Retirer l'aiguille par le bas

Mise en place de l'aiguille

- Placer le côté plat du talon vers l'arrière
- Enfoncer l'aiguille jusqu'en butée
- Bien serrer la vis de fixation de l'aiguille

Prière de respecter les prescriptions de sécurité!

Changer le pied-de-biche

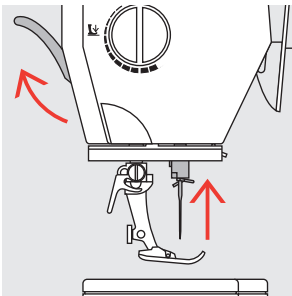

Changer le pied-de-biche

- Relever l'aiguille et le pied-de-biche
- Mettre le commutateur principal sur «0»

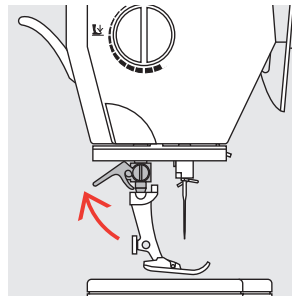

Levier de fixation vers le haut

- Presser le levier de fixation vers le haut
- Enlever le pied-de-biche

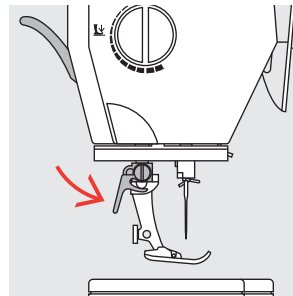

Fixation du pied-de-biche

- Introduire par-dessous le pied-de-biche dans son support
- Presser le levier de fixation vers le bas

Prière de respecter les prescriptions de sécurité!

Porte-bobine supplémentaire

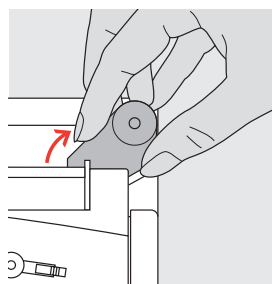
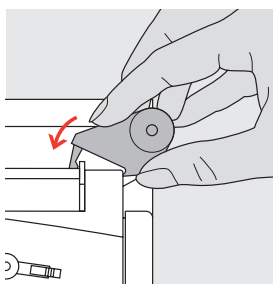

Porte-bobine vertical

- Le porte-bobine supplémentaire (vertical) se trouve dans les accessoires
- Glisser le porte-bobine de gauche à droite dans l'ouverture prévue à cet effet
- Pour le retirer, tirer la tige vers la droite
- Il est indispensable pour coudre avec plusieurs fils, p. ex. pour les travaux avec une double-aiguille, etc.

Enfilage du fil supérieur

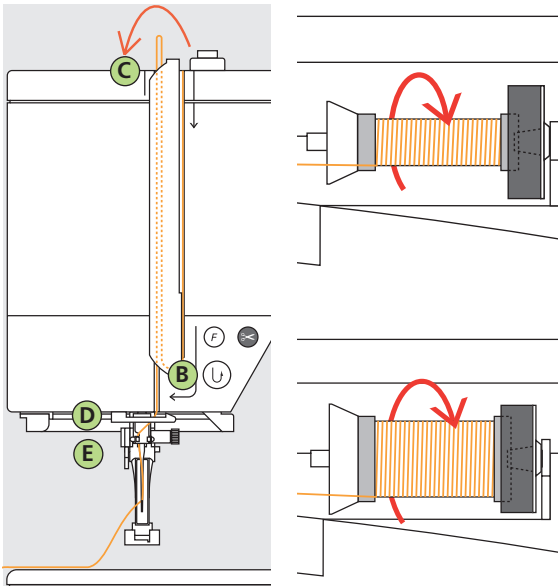
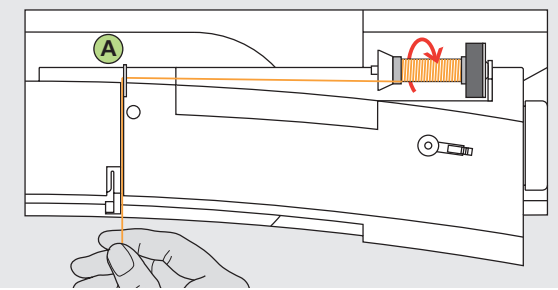

Poser la bobine

- Relever l'aiguille et le pied
- Commutateur principal sur «0»
- Monter le disque en mousse
- Placer la bobine sur le support, le fil se déroule dans le sens des aiguilles d'une montre
- Placer le disque de déroulement du fil adapté (diamètre de la bobine = dimension du disque). Attention, il ne doit y avoir aucun jeu entre le disque et la bobine.
- Tenir le fil et tirer vers l'arrière du guide fil **A**
- Tirer vers l'avant au travers de la fente dans la tension du fil supérieur

Fil vers le bas

- Tirer le fil à droite de la protection du tendeur de fil vers le bas autour du point **B**

Fil vers le haut

- Tirer le fil à gauche du couvercle vers le haut autour du point C (tendeur de fil) dans la direction de la flèche

Fil vers le bas

- Faire passer le fil en bas dans les guide-fil **D** et **E**

Prière de respecter les prescriptions de sécurité!

Enfile-aiguille

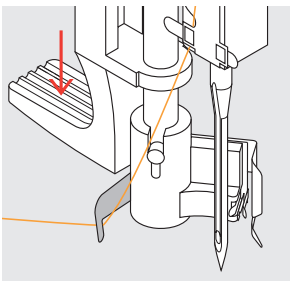

Fil dans le crochet

- Tirer le fil à gauche vers l'arrière

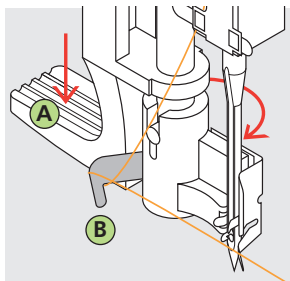

Levier vers le bas

- Appuyer le levier **A** vers le bas et guider le fil autour du crochet **B** vers la droite en direction de l'aiguille

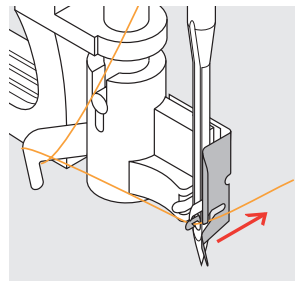

Fil devant l'aiguille

- Guider le fil depuis l'avant dans le guide fil jusqu'à ce qu'il s'accroche (petit crochet en acier)

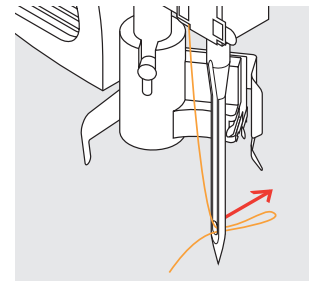

Relâcher le levier et le fil

- Relâcher le levier **A** et le fil
- Tirer la boucle hors du chas de l'aiguille

Remonter le fil inférieur

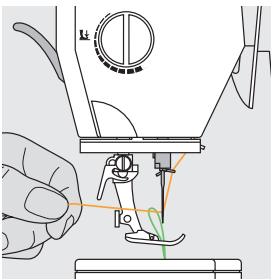

Remonter le fil inférieur

- Tenir le fil supérieur
- Coudre un point
- Tirer le fil supérieur jusqu'à ce que le fil inférieur soit visible dans le trou de la plaque à aiguille
- Amener vers l'arrière, le fil supérieur et le fil inférieur en passant à travers la fente du pied-de-biche
- Tirer en passant par-dessus le coupe-fil

Indication:

Le fil inférieur doit être remonté seulement pour quelques travaux. Par ailleurs, la longueur du fil inférieur suffit pour commencer la couture lorsqu'on utilise le coupe-fil inférieur.

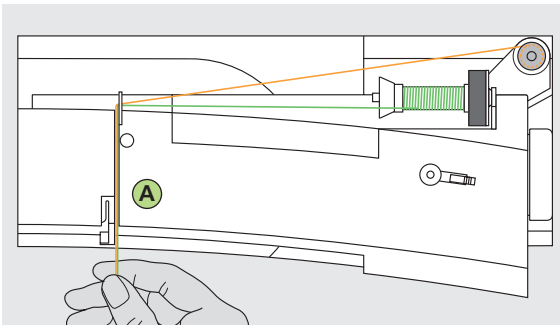

Enfiler une aiguille jumelée

Enfiler le premier fil

- Placer la bobine sur le support couché
- Enfiler, guider le fil dans la fente vers l'avant et à la gauche du disque de tension de fil **A**
- Guider le fil jusqu'à l'aiguille, diriger le fil à la gauche du guide **B** et enfiler l'aiguille de gauche

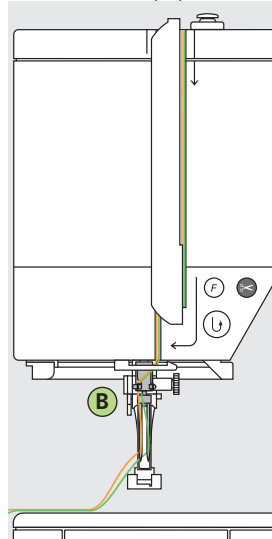

Enfiler le deuxième fil

- Placer la deuxième bobine sur le support de fil auxiliaire
- Enfiler, guider le fil dans la fente vers l'avant et à la droite du disque de tension de fil **A**
- Guider le fil jusqu'à l'aiguille, diriger le fil à la droite du guide **B** et enfiler l'aiguille de droite
- Les fils ne doivent pas s'emmêler

Conseil:

Montez toujours le disque en mousse quand vous utilisez le support de bobines vertical (il empêche le fil de s'accrocher au support).

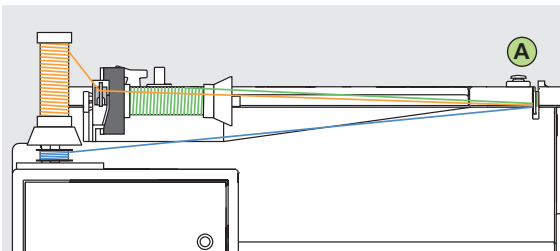

Enfiler une aiguille triple

- Il faut deux bobines de fil et une canette enfilée
- Placer une bobine sur le support couché
- Placer la deuxième bobine sur le support auxiliaire et la canette (séparée par le disque), les deux bobines doivent tourner dans le même sens
- Enfiler comme d'habitude en dirigeant 2 fils à la gauche du disque de tension **A** et le long du guide **B** et diriger un fil vers la droite

Remarque:
L'oeillet pour fil métallique (en option) améliorera le guidage des fils des deux bobines superposées.

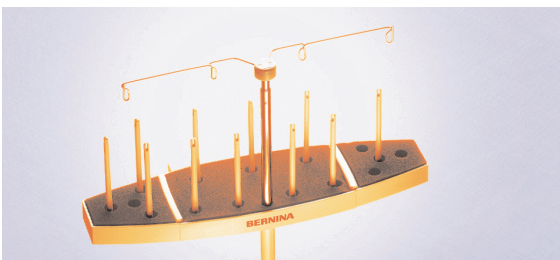

Multi support pour bobines (Accessoires spéciaux)

Le coupe-fil

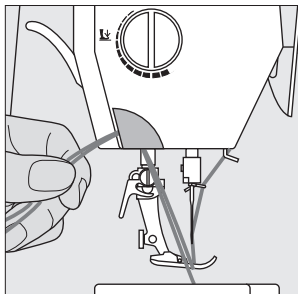

Coupe-fil sur le bâti

- Amener le fil supérieur et le fil inférieur de l'avant vers l'arrière en passant par-dessus le coupe-fil
- Les fils se libèrent automatiquement dès les premiers points cousus

Plaque à aiguille

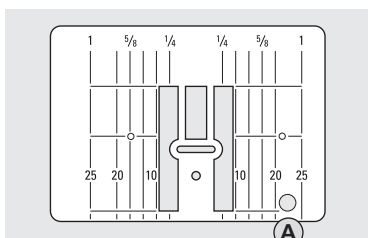

9 mm

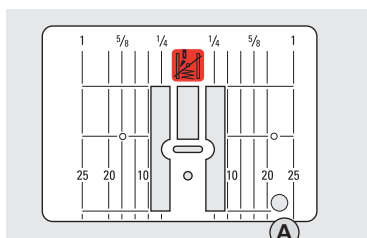

5,5 mm
(en option)

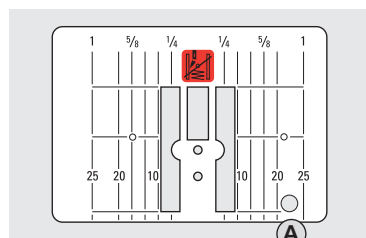

Plaque à points droits
(en option)

Repères

- La plaque est munie de repères longitudinaux en mm et en pouces
- Les mm sont placés devant
- Les pouces sont placés derrière
- Les repères longitudinaux indiquent la distance de l'aiguille au repère

- L'aiguille pique à la position 0 (= aiguille au milieu)
- Les mm ou pouces sont placés à droite ou à gauche
- Ils constituent une aide qui favorise la précision de la couture de piqûres, surpiqûres, etc.
- Les repères transversaux sont utiles pour coudre des boutonnères, des coins, etc.

Retirer la plaque

- Débrancher la machine
- Relever le pied et l'aiguille
- Appuyer la plaque vers le bas depuis l'arrière à droite jusqu'à ce qu'elle bascule
- Retirer la plaque

Placer la plaque

- Poser la plaque dans l'ouverture A, appuyer vers le bas, elle doit s'encliqueter

La griffe d'entraînement

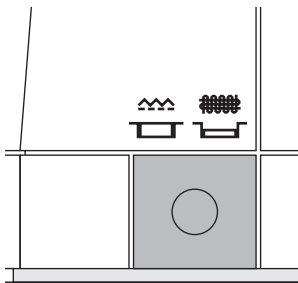

Bouton-poussoir sous le volant

Le bouton-poussoir est au niveau du plateau de base = la griffe d'entraînement est sur couture.

Le bouton-poussoir est enfoncé = la griffe d'entraînement est escamotée. Cette position convient pour les travaux de couture guidés à la main (reprise, broderie guidée à la main, ouatinage guidé à la main).



Pression du pied-de-biche réglable

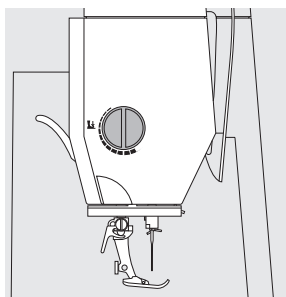

Commutateur sur le couvercle frontal

- Le commutateur pour la pression du pied-de-biche se trouve sur le couvercle frontal

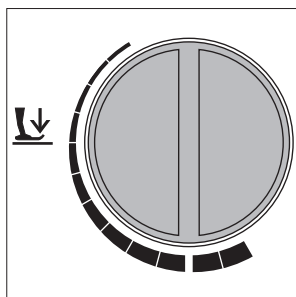

Pression du pied-de-biche normale

- Pour tous les travaux de couture en général

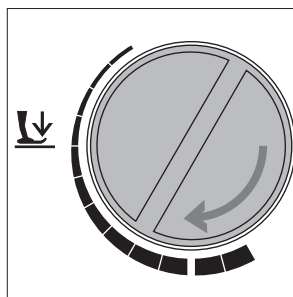

Desserrer la pression du pied-de-biche

- Pour les tissus en tricot
- Ainsi, le tissu ne se déforme pas durant la couture
- La pression du pied-de-biche peut être desserrée pour autant que le tissu soit encore entraîné normalement

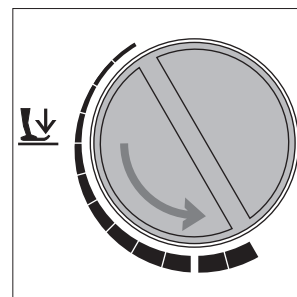

Renforcer la pression du pied-de-biche

- Notamment pour les matériels rigides
- Ainsi, le tissu est mieux entraîné

Points utiles

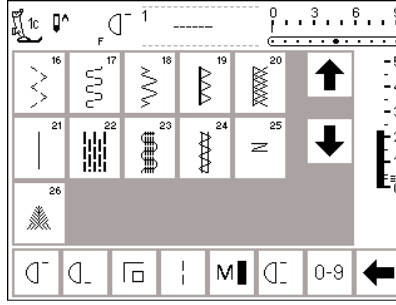
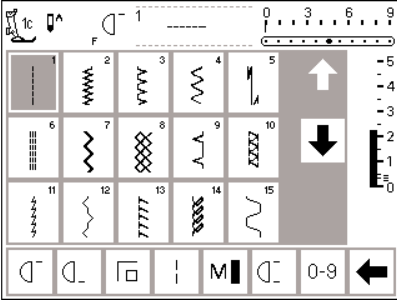

Boutonnieres

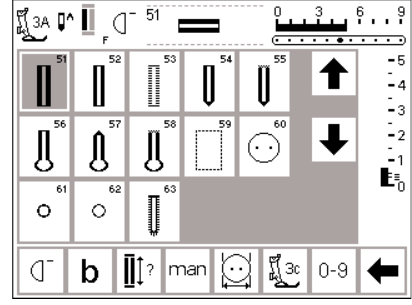

Points décoratifs 9 mm/40 mm

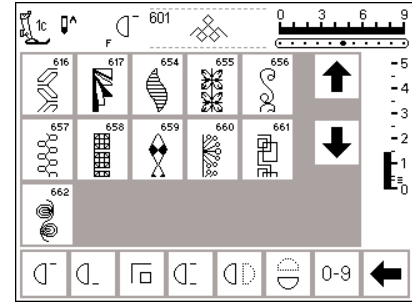
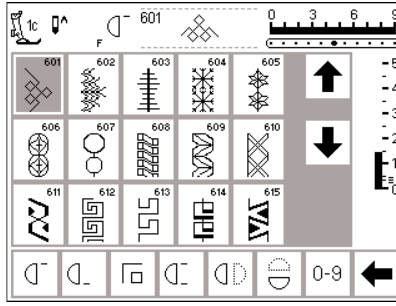
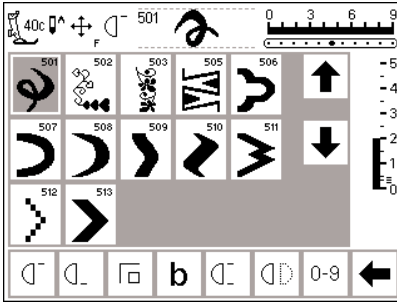
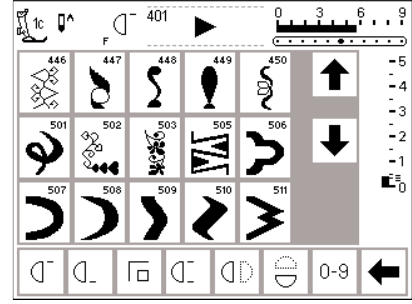
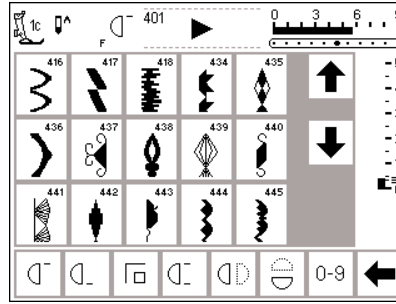
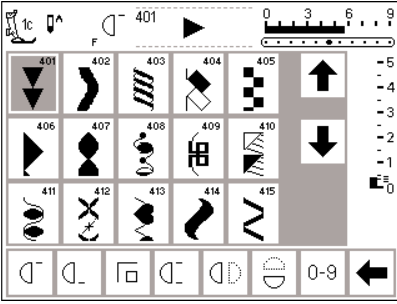
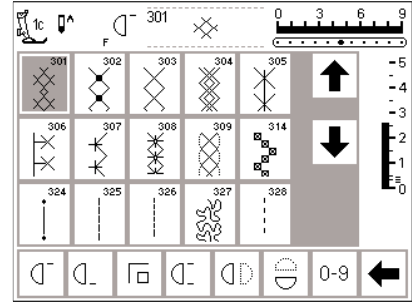
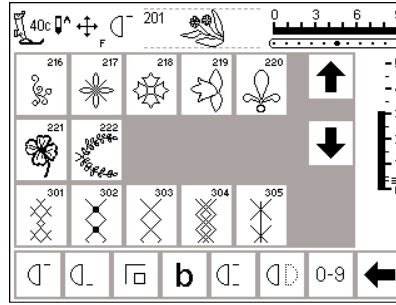
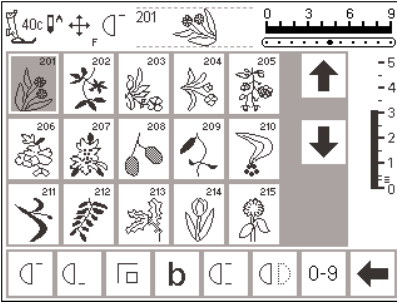
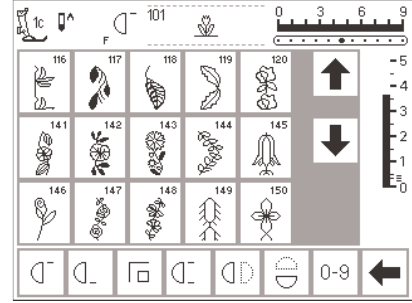
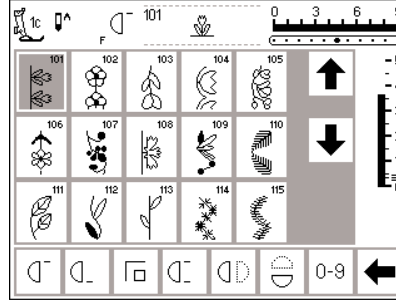
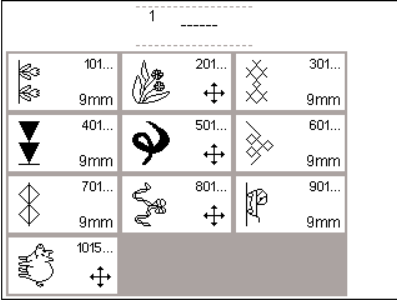

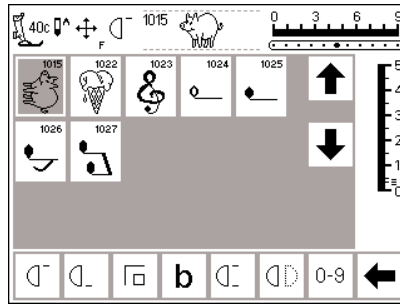
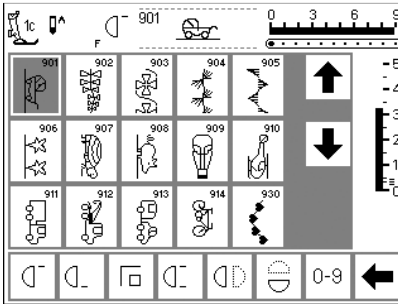
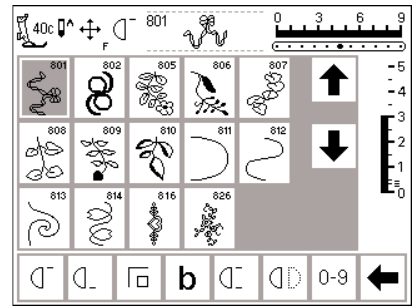
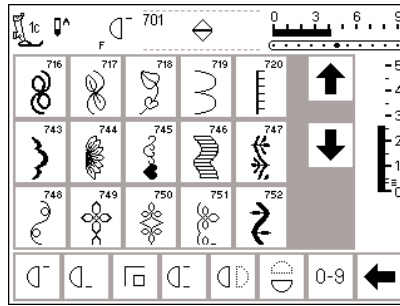
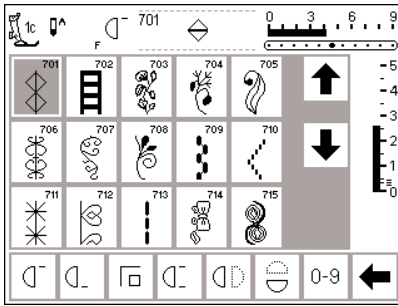

Motifs de ouatage

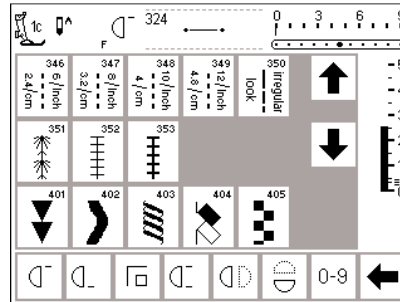
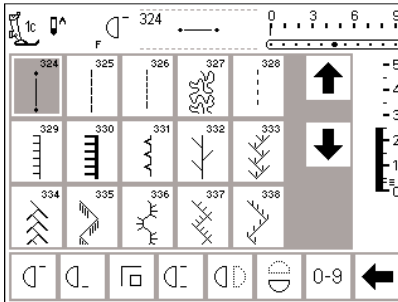

16 directions

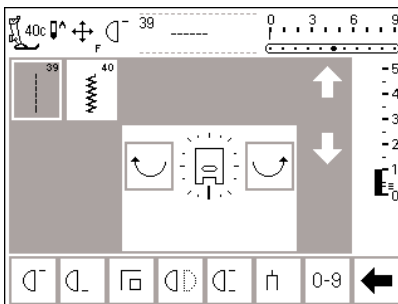

4 directions

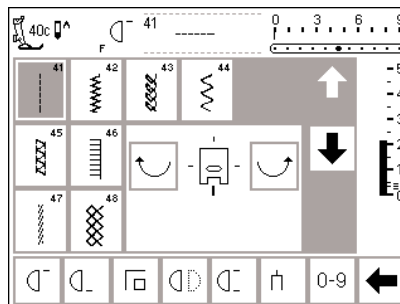

Alphabets

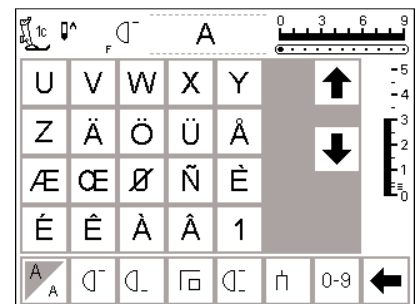
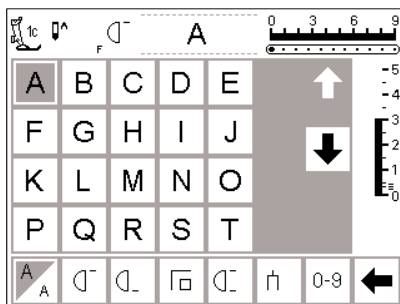
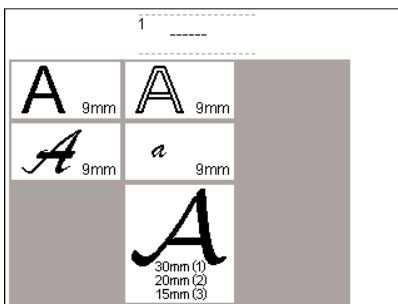

1c 0^ F A 0 3 6 9

2	3	4	5	6		↑	-5
7	8	9	0	_		↓	-4
-	.	'	!	+			-3
=	&	÷	?	%			-2
							-1
							0

A A C D L G C h 0-9 ←

1c 0^ F A 0 3 6 9

()	[]			↑	-5
						↓	-4
							-3
							-2
							-1
							0

A A C D L G C h 0-9 ←

1c 0^ F A 0 3 6 9

A	B	C	D	E		↑	-5
F	G	H	I	J		↓	-4
K	L	M	N	O			-3
P	Q	R	S	T			-2
							-1
							0

A A C D L G C h 0-9 ←

1c 0^ F A 0 3 6 9

U	V	W	X	Y		↑	-5
Z	Ä	Ö	Ü	À		↓	-4
Æ	OE	Ø	Ñ	È			-3
É	Ê	À	Â	1			-2
							-1
							0

A A C D L G C h 0-9 ←

1c 0^ F A 0 3 6 9

2	3	4	5	6		↑	-5
7	8	9	0	_		↓	-4
-	.	'	!	?			-3
%	()	[]			-2
							-1
							0

A A C D L G C h 0-9 ←

1c 0^ F A 0 3 6 9

À	B	C	D	E		↑	-5
F	G	H	I	J		↓	-4
K	L	M	N	O			-3
P	Q	R	S	T			-2
							-1
							0

A A C D L G C h 0-9 ←

1c 0^ F A 0 3 6 9

U	V	W	X	Y		↑	-5
Z	Ä	Ö	Ü	À		↓	-4
Æ	OE	Ø	Ñ	È			-3
É	Ê	À	Â	1			-2
							-1
							0

A A C D L G C h 0-9 ←

1c 0^ F A 0 3 6 9

2	3	4	5	6		↑	-5
7	8	9	0	_		↓	-4
-	.	'	!	+			-3
=	&	÷	?	%			-2
							-1
							0

A A C D L G C h 0-9 ←

1c 0^ F A 0 3 6 9

()	[]			↑	-5
						↓	-4
							-3
							-2
							-1
							0

A A C D L G C h 0-9 ←

1c 0^ F a 0 3 6 9

a	b	c	d	e		↑	-5
f	g	h	i	j		↓	-4
k	l	m	n	o			-3
p	q	r	s	t			-2
							-1
							0

A A C D L G C h 0-9 ←

1c 0^ F A 0 3 6 9

u	v	w	x	y		↑	-5
z	ä	ö	ü	à		↓	-4
æ	œ	ø	ñ	è			-3
é	ê	à	â	_			-2
							-1
							0

A A C D L G C h 0-9 ←

40c 0^+ F A 0 3 6 9

A	B	C	D	E		↑	-5
F	G	H	I	J		↓	-4
K	L	M	N	O			-3
P	Q	R	S	T			-2
							-1
							0

1 2 3 C D L G b C 0-9 ←

40c 0^+ F A 0 3 6 9

U	V	W	X	Y		↑	-5
Z	Ä	Ö	Ü	À		↓	-4
Æ	OE	Ø	Ñ	È			-3
É	Ê	À	Â	1			-2
							-1
							0

1 2 3 C D L G b C 0-9 ←

Assortiment des pieds-de-biche (10 pieds standard)

Remarque: La lettre «C» jointe au numéro du pied-de-biche indique que ce pied-de-biche équipé d'un détecteur spécial est conçu pour des coutures de 9 mm de large. Si un motif est cousu avec un tel pied, la

largeur préprogrammée est bien de 9 mm et non de 5 mm. Les pieds-de-biche sans détecteur sont affichés à l'écran avec un simple numéro seulement.

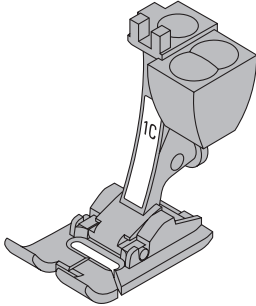

1C
Pied codé pour points en marche arrière
points utilitaires, points décoratifs

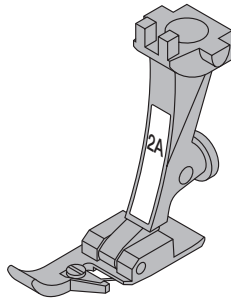

2A
Pied pour point de surjet
Couture au point de surjet,
Ourlet au point de surjet

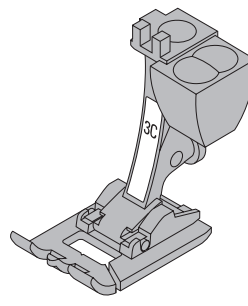

3C
Pied codé pour boutonnière
boutonnières

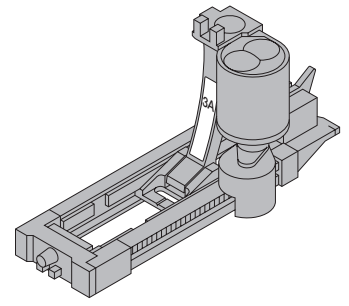

3A
Pied traîneau automatique codé pour boutonnières
boutonnières sur matériel plat, programme de reprise

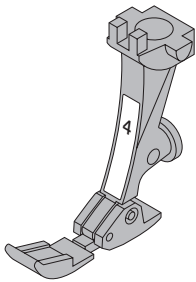

4
Pied pour fermeture à glissière
Pose de fermeture à glissière

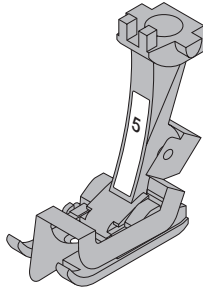

5
Pied pour ourlet invisible
Ourlet invisible
Surpiquer des bords au point droit

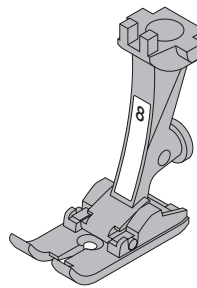

8
Pied pour jeans
points droits sur matériaux épais et rigides

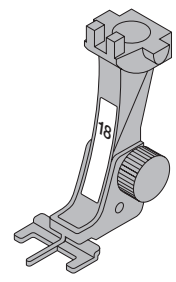

18
Pied pour boutons
couture de boutons, boutons-pression

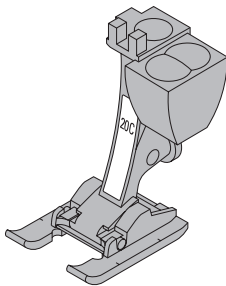

20C
Pied codé ouvert pour broderie
broderie, applications, couture chenille, monogrammes

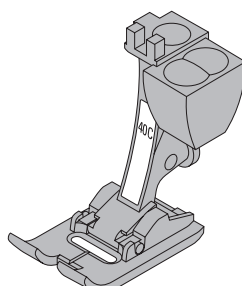

40C
Pied codé de transport transversal
tous les motifs de ce genre

Les pieds-de-biche spéciaux BERNINA

Les pieds-de-biche contenus dans l'assortiment standard suffisent pour accomplir la plupart des travaux de couture. Pour réaliser des applications spéciales (comme par exemple le patchwork, des ouvrages à ourter, etc.), il est recommandé d'employer les pieds-de-biche spéciaux **BERNINA**.

Adressez-vous auprès de votre agent **BERNINA**, il tient un tel assortiment à votre disposition.

Utilisation des points utiles



- 1 Point droit**
Tous les tissus non élastiques.
Tous les travaux au point droit

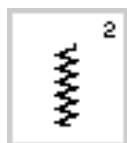

- 2 Zigzag**
Tous les travaux au point zigzag simple tels que le surfilage, la pose de ruban élastique et de dentelles



- 3 Point de surjet**
Pour des jerseys fins; la couture élastique au point de surjet et la couture élastique des ourlets



- 4 Couture serpentine**
Pour la plupart des tissus. Reprisage avec la couture serpentine, stoppage, renforcement des bords, etc.

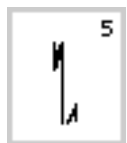

- 5 Programme pour points d'arrêt**
Pour tous les tissus. Permet de piquer des points d'arrêt au début et à la fin d'une couture avec des points droits

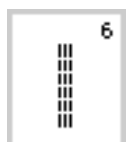

- 6 Triple point droit**
Pour les coutures résistant à toute épreuve, réalisées dans des tissus serrés



- 7 Triple point zigzag**
Pour les coutures résistant à toute épreuve, réalisées dans des tissus serrés, pour ourlet apparent, coutures apparentes, pour fixer un ruban

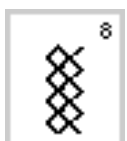

- 8 Point de nid d'abeilles**
Pour tous les genres de tricot ainsi que pour des tissus lisses. Couture visible pour lingerie, vêtements, nappes de table, etc.

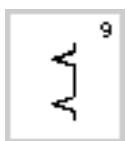

- 9 Point invisible**
Pour la plupart des tissus. Ourlet invisible; ourlet coquille sur jersey souple et tissus fins; couture d'ornement

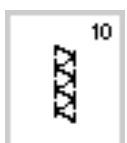

- 10 Point de surjet double**
Pour les tricots en tous genres. Couture au point de surjet = couture et surfilage en une seule opération



- 11 Point super-stretch**
Pour des tissus à haute élasticité.
Couture ouverte très élastique pour vêtements en tous genres

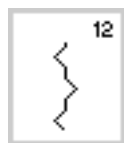

- 12 Point de fronces**
Pour la plupart des types d'ouvrage; fronçage avec du fil élastique, couture bord à bord (= bordures placées face à face)



- 13 Point de surjet élastique**
Pour des tissus à mailles moyennes, tissus éponge et des tissus serrés.
Couture au point de surjet, couture d'assemblage plate



- 14 Point de jersey**
Pour les tricots. Ourlet apparent et couture visible, notamment pour la lingerie et les pull-overs.
Raccommodage de tricot



- 15 Point universel**
Pour les matières denses ainsi que le feutre et le cuir, etc. Couture d'assemblage plate, ourlet apparent, pose de ruban élastique, couture d'ornement

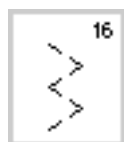

- 16 Zigzag cousu**
Surfiler des étoffes tissées, renforcer les bords, poser un élastique, couture d'ornement



- 17 Point lycra**
Pour le tissu lycra, pour la couture d'assemblage plate et l'ourlet, reprendre des coutures dans des corsets

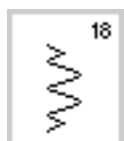

- 18 Point stretch**
Pour des tissus à haute élasticité, pour une couture ouverte pour des tenues de sport

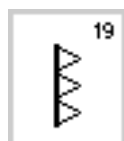

- 19 Point de surjet renforcé**
Pour des tissus à mailles moyennes, tissus éponge. Couture au point de surjet, couture d'assemblage plate

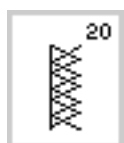

- 20 Point de surjet-tricot**
Pour des tissus de laine, des ouvrages tricotés à la main ou à la machine.
Couture au point de surjet = couture et surfilage en une seule opération



- 21 Faufil**
Pour bâtir des coutures, des ourlets, etc.



- 22 Programme simple pour repriser**
Reprisage automatique dans des tissus fins à moyennement serrés



- 23 Programme renforcé pour repriser**
Reprisage automatique dans des tissus serrés

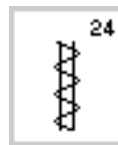

- 24 Programme des brides**
Pour renforcer l'entrée des poches, poser des passants de ceinture, etc.

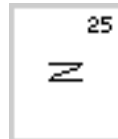

- 25 Programme des brides**
Pour renforcer l'entrée des poches, poser des passants de ceinture, etc.



- 26 Grand point de mouche**
Pour les tissus moyennement épais à épais, pour renforcer l'ouverture des poches et les extrémités d'une fermeture à glissière

Vous trouverez des instructions supplémentaires sur l'emploi des différents points utiles dans le mode d'emploi du modèle artista 185 (pages 2 à 20).

Utilisations des boutonnières



- 51 Boutonnière de lingerie**
Pour des ouvrages fins à moyennement épais. Blouses, robes, linge blanc, etc.



- 52 Boutonnière de lingerie étroite**
Pour des ouvrages fins à moyennement épais. Blouses, robes, vêtements pour enfant et pour bébé, bricolage

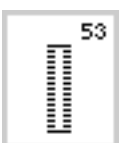

- 53 Boutonnière stretch**
Pour tous les tissus à haute élasticité en jersey, en coton, en laine, en soie et en fibres synthétiques



- 54 Boutonnière arrondie avec bride normale**
Pour différents tissus moyennement à très serrés. Robes, vestes, manteaux, vêtements de pluie



- 55 Boutonnière arrondie avec bride transversale**
Pour différents tissus moyennement à très serrés. Robes, vestes, manteaux, vêtements de pluie

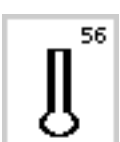

- 56 Boutonnière à oeillet avec bride normale**
Pour différents types de tissus très serrés (non élastiques) Vestes, manteaux, vêtements de loisirs

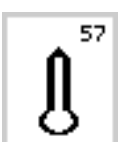

- 57 Boutonnière à oeillet avec bride effilée**
Pour des tissus plutôt serrés (non élastiques). Vestes, manteaux, vêtements de loisirs

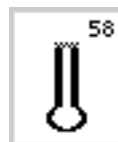

- 58 Boutonnière à oeillet avec bride transversale**
Pour des tissus serrés (non élastiques). Vestes, manteaux, vêtements de loisirs

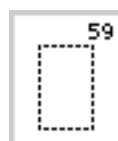

- 59 Boutonnière prépiquée séparément**
Programme pour prépiquer des boutonnières, des entrées de poches



- 60 Programme pour la pose de bouton**
Pose de boutons à 2 ou 4 trous

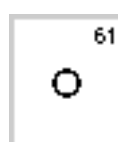

- 61 Oeillet cousu avec un petit zigzag**
Comme passage pour des cordons ou des rubans fins, pour des travaux décoratifs

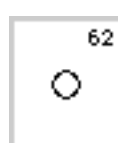

- 62 Oeillet cousu au point droit**
Comme passage pour des cordons ou des rubans fins, pour des travaux décoratifs

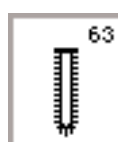

- 63 Boutonnière à jour**
Pour les tissus tissés fins à moyennement épais: blouses, vêtements, vêtements de loisir, literie

Vous trouverez des informations supplémentaires sur les différentes boutonnières dans les instructions de couture du modèle artista 185 (pages 21 à 30).

Ecran

L'emploi de l'«artista» s'effectue par l'intermédiaire des touches externes ou des boutons rotatifs, ainsi que par l'intermédiaire d'un écran tactile «Touchscreen»

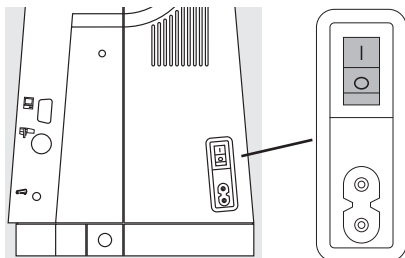

Enclencher la machine

- Commutateur principal sur «1»



Salutations

- Bienvenue à l'utilisateur
- L'apparition dure environ trois secondes
- Selon désir, la modification ou la suppression est possible par l'intermédiaire du programme d'initialisation

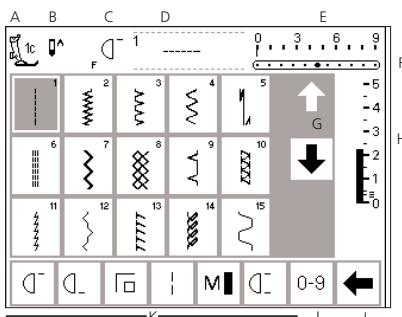

Panneau des points utiles

- Le panneau des points utiles apparaît automatiquement après les salutations
- Sur l'écran, sont visibles les éléments suivants:
 - A – l'affichage du pied-de-biche
 - B – la position du stop-aiguille
 - C – la fonction de la touche F située sur le bâti
 - D – la représentation du motif actif choisi avec le No. du motif
 - E – la largeur de point (le réglage de base est toujours visible)

F – la position d'aiguille (11 possibilités)

G – le défilement en haut/en bas (flèches)

H – la longueur de point (le réglage de base est toujours visible)

I – la flèche de défilement pour la ligne des fonctions

J – le choix des motifs avec leur numéro (le fond du motif choisi est gris)

K – les champs fonctionnels

Sélection de motifs/Affichages des points/Fonction sur l'écran

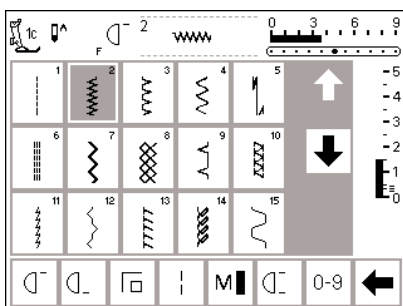

Sélection d'un motif

- Presser le champ présentant le motif choisi
- Le fond du motif choisi devient gris
- Chaque motif est caractérisé par son numéro placé dans le champ d'affichage

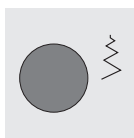

Modifier la largeur de point

- Tourner le bouton supérieur

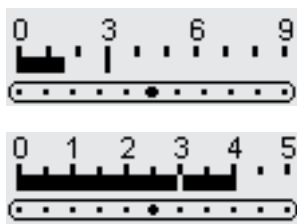

- La modification de la largeur de point est visible dans la barre
- Le réglage de base est toujours visible, p. ex. 3 mm
- La largeur max. possible avec un pied codé varie de 0 à 9 mm
- La largeur max. possible avec un pied non codé varie de 0 à 5,5 mm

- La graduation de la largeur de point indique automatiquement les chiffres de 0 à 5 avec un pied non codé

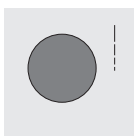

Modifier la longueur de point

- Tourner le bouton inférieur

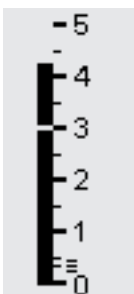

- La modification de la barre concernant la longueur de point est visible
- Le réglage de base est toujours visible, p. ex. 3 mm
- Avec la plupart des points, la largeur de point peut varier de 0 à 5 mm



Représentation du motif choisi

- La représentation du motif choisi est visible au milieu dans la partie supérieure de l'écran

- Le numéro du motif est à gauche de la représentation du motif

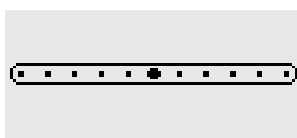

Modifier la position d'aiguille

- Presser la touche de gauche ou de droite pour modifier la position d'aiguille
- La position d'aiguille se déplace d'un point

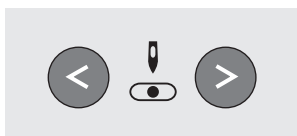



Affichage du pied-de-biche

- Le numéro est celui du pied-de-biche recommandé pour le motif choisi

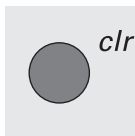

Revenir aux réglages de base

- Presser la touche externe «clr» (clear)
- Le point choisi revient à son réglage de base

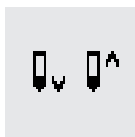

Modification du stop-aiguille

- Presser la touche concernant le stop-aiguille
- Sur l'écran, la flèche est orientée vers le bas

- La machine s'arrête toujours avec l'aiguille plantée
- Presser une nouvelle fois la touche concernant le stop-aiguille = le stop-aiguille est de nouveau en haut

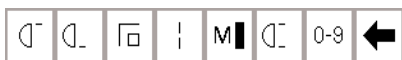

Fonctions

- Presser le champ de la fonction choisie
- Le fond du champ de la fonction active devient gris (plusieurs fonctions peuvent être actives en même temps)
- Presser le champ de la flèche concernant la rangée de fonctions
- Les autres fonctions disponibles défilent
- Activer évtl. une autre fonction

- Presser le champ de la flèche concernant la rangée de fonctions
- Les champs des fonctions défilent à nouveau
- La disposition des champs des fonctions peut être modifiée selon désir par l'intermédiaire du programme d'initialisation
- De plus amples informations sur les fonctions sont données aux pages 24 à 31



Sélection des motifs

Les motifs peuvent être choisis de deux manières.

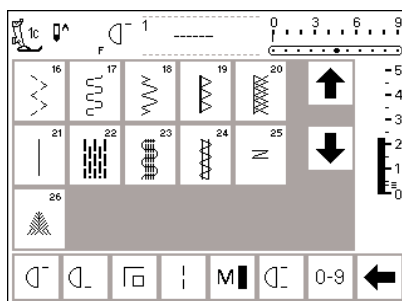

Sélection directe des motifs par défilement de haut en bas

- Presser la flèche (vers le bas)
- Tous les motifs peuvent défiler
- La rangée supérieure disparaît
- Les deux rangées de dessous sont décalées vers le haut
- Les motifs suivants apparaissent à la ligne inférieure
- Presser la flèche (vers le haut)

- La rangée supérieure de motifs redevient visible
- Tous les motifs de la machine peuvent être trouvés et examinés en utilisant la fonction de défilement
- Presser le champ du motif désiré

Sélection de motifs par des numéros

- Presser le champ fonctionnel «0-9»
- Une suite de numéros apparaît sur l'écran
- Indiquer le numéro du motif choisi en pressant les champs des numéros
- Le numéro du motif indiqué apparaît dans le rectangle au dessus des champs des numéros

Correction

- Presser le champ «del» situé en haut à droite, en cas de donnée erronée
- Le curseur dans le rectangle se déplace à gauche et efface les nombres indiqués
- Indiquer à nouveau les nouveaux nombres

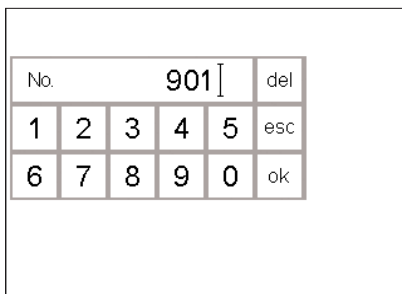

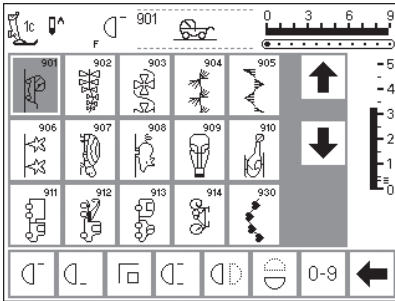

Confirmation et retour à la nouvelle page d'écran

- Pour confirmer, presser le champ «ok»
- La page apparaît sur l'écran avec le motif choisi
- Le motif choisi est activé (fond gris)

Retour à l'écran précédent

- Presser «esc» (à côté du chiffre 5)
- L'écran précédent réapparaît
- Le numéro du motif introduit est ignoré

Indication:

L'entrée d'un numéro de motif inexistant dans la machine ne provoque aucune modification sur l'écran.

Simple sélection de menu

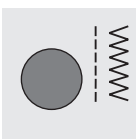

Points utiles

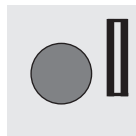

Boutonnières

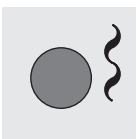

Points décoratifs

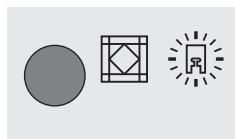

Quatinage/
Avance transversale

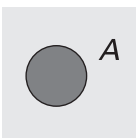

Alphabets

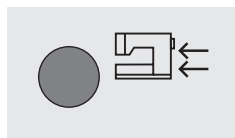

Broderie

Touches de menu situées sur le bâti de la machine

- Presser une touche
- Le programme correspondant est immédiatement sélectionné
- Le premier motif/le premier programme de motifs ou l'aperçu général apparaît

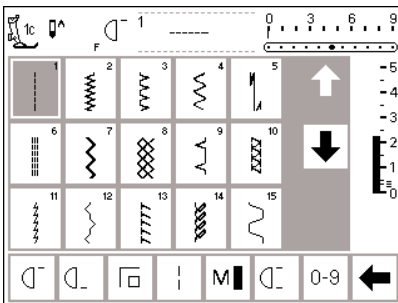

Touche des points utiles

- Le panneau des points utiles apparaît
- Le point droit est activé en haut à gauche
- 15 points utiles sont visibles à l'écran
- Les autres points apparaîtront par le défilement

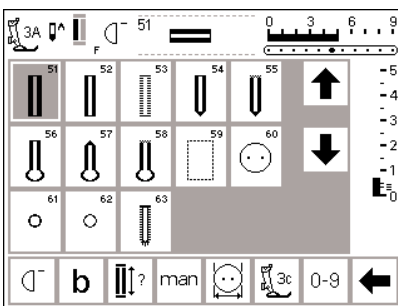

Touche des boutonnières

- Toutes les boutonnières disponibles, le programme pour poser des boutons ainsi que les oeillets apparaissent à l'écran

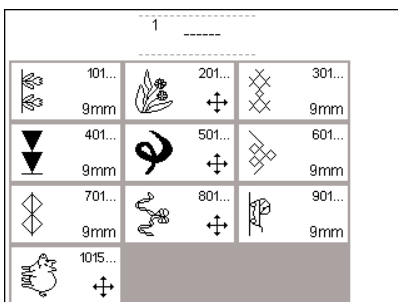

Touche des points décoratifs

- L'aperçu général des différents groupes de points décoratifs apparaît à l'écran (menu)
- Plusieurs sortes et tailles de motifs sont sélectionnables

- Presser le motif souhaité
- Le motif choisi apparaît
- Les motifs avec avance transversale sont représentés avec un symbole en croix (4 flèches)
- Presser un champ
- Les motifs souhaités apparaissent

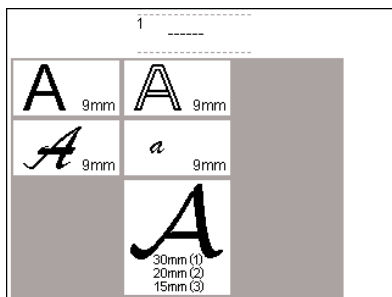

Touche pour alphabet

- L'aperçu général des différents alphabets apparaît à l'écran (menu)
- Presser un champ, l'alphabet souhaité est actif

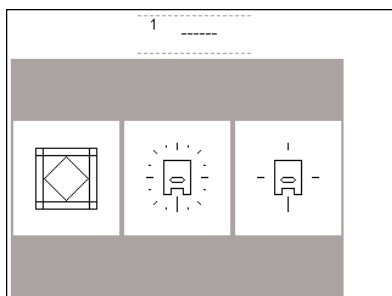

Points pour ouatinage/16 directions/4 directions

- L'aperçu général des trois catégories apparaît:
- points pour ouatinage
- 16 directions de couture
- 4 directions de couture
- Presser le champ souhaité
- Le choix des motifs de la catégorie sélectionnée apparaît

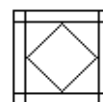

quilt stitches



16 directions

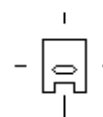

4 directions

Programme personnel	Fonctions	Longueur de point Largeur de point Position d'aiguille
Bipes sonores	Vitesse du moteur	Tension de fil
Point de départ de l'écran	Retour à l'état initial	Eclairage
Service	Coupe-fil automatique	
Choix de la marque de fil	esc	

Programme d'initialisation

- Presser la touche d'initialisation
- Le menu de sélection (aperçu des menus) apparaît
- Ce menu permet d'adapter la machine aux besoins individuels
- Il est possible de combiner à volonté les motifs et les fonctions et de les sauvegarder sur un écran personnel

- Les affichages personnels de l'écran peuvent être sauvegardés
- Les affichages personnels de l'écran peuvent être rappelés à tout moment (même si la machine est mise entre-temps hors circuit)
- La machine peut être reprogrammée à tout moment

Les touches fonctions sur le bâti (touches externes)

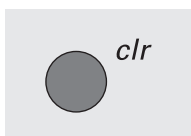

Touche «clr» (clear)

- Presser la touche «clr»
- La longueur, largeur de point, position de l'aiguille et équilibrage retournent aux réglages de base
- La plupart des fonctions sont effacées (voir la description de chaque fonction)

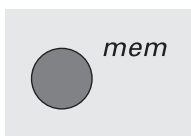

mem = Memory

- Presser la touche mem
- Le champ Memory s'ouvre à l'écran
- La troisième ligne des affichages des motifs est écrasée par le champ du Memory
- Travaux dans le Memory, se reporter au chapitre particulier
- Une nouvelle pression de la touche mem referme le champ Memory
- Indications supplémentaires sur l'utilisation du Memory aux pages 42-47

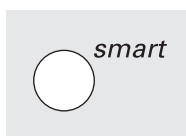

Fonction smart

- Presser la touche de fonction smart
- Le point actif est sauvegardé avec toutes les modifications de la longueur, largeur de point, tension du fil, position de l'aiguille et équilibrage (sans mémorisation à long terme)
- Il est possible d'effectuer une nouvelle sélection de motif (p. ex. des boutonniers)
- En pressant une nouvelle fois la touche smart, le réglage précédent est de nouveau visible à l'écran
- La fonction smart peut être utilisée pendant la couture pour consulter successivement divers motifs

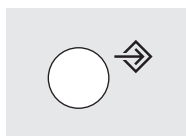

Touche d'initialisation

- Presser la touche d'initialisation
- Les champs avec les possibilités de modifications apparaissent à l'écran
- Presser un champ
- La modification souhaitée peut être entreprise
- Les modifications sont maintenues dans la machine même après la mise hors circuit
- A tout moment, les modifications peuvent être annulées ou reprogrammées

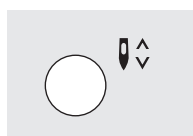

Modification du stop-aiguille

- Presser la touche du stop-aiguille
- A l'écran, la flèche est affichée vers le bas
- La machine s'arrête toujours avec l'aiguille plantée
- Presser à nouveau la touche du stop-aiguille = la machine s'arrête à nouveau avec l'aiguille restant en haut

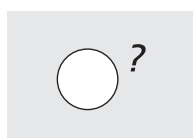

Question/Aide

- Presser la touche Aide
- Presser un motif ou une fonction
- Il apparaît l'explication concernant le motif choisi ou la fonction choisie

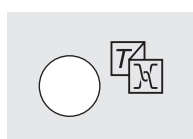

Tension de fil/Soutien/Guide de couture

- Presser la touche Tension de fil/Soutien/Guide de couture
- 3 champs apparaissent à l'écran
 - Tension de fil
 - Soutien (bref mode d'emploi)
 - Guide de couture (Aide sur les tissus/aiguilles/techniques etc. = tension de fil automatique)
- Presser un champ
- Les explications désirées sont activées

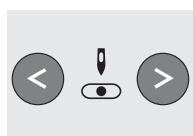

Modifier la position d'aiguille

- Presser la touche de la position d'aiguille à gauche ou à droite
- La position d'aiguille se déplace vers la gauche ou vers la droite
- Au total 11 positions d'aiguille: 5 à gauche, 5 à droite, 1 au milieu



Coupe fil automatique

- Appuyer sur la touche «Coupe fil automatique»
- Les fils (inférieur / supérieur) sont automatiquement coupés

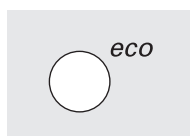

Touche eco

- Presser la touche eco
- La consommation de courant est réduite env. de 50%
- Utilisation particulière: lors d'une longue interruption du travail
- Tous les réglages sont maintenus
- L'affichage de l'écran devient sombre, les champs affichés sont faiblement lisibles
- En pressant une nouvelle fois la touche eco, la fonction normale de la machine est rétablie

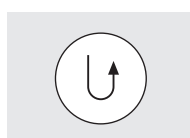

Touche pour points d'arrêt située sur le bâti

- Presser la touche pour points d'arrêt située sur le bâti
- Pour piquer des points d'arrêt manuellement au début de la couture et à la fin = coudre les points en marche arrière tant que la touche est enfoncée
- Pour programmer la longueur des boutonnières
- Pour programmer la longueur dans les programmes à reprendre
- Pour passer au programme de points d'arrêt avec point droit
- Pour commuter dans le programme point droit-points d'arrêt (motif No. 5)
- Touche de démarrage/d'arrêt pour broder avec le module de broderie (accessoire spécial)



Touche F (fonction préférée) située au-dessus de l'aiguille

- Cette touche est programmable avec une fonction de votre choix par l'intermédiaire du programme d'initialisation
- La touche peut être reprogrammée à tout moment
- Supplément d'informations sur la touche F à la page 63

Les champs de fonction à l'écran

Les champs de fonction sont actifs quand ils sont sur fond gris.

Les fonctions peuvent être effacées individuellement en pressant une nouvelle fois le champ de fonction.

Toutes les fonctions peuvent être effacées ensemble en pressant la touche «clr» (touche externe).

Fonctions générales

Les fonctions suivantes sont disponibles sur différentes pages d'écran et différents programmes du modèle artista. Elles sont constamment utilisables de suite; dans diverses situations, pour atteindre ou remplacer divers programmes.

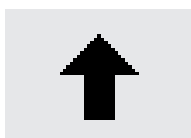

Défilement en arrière des lignes de l'écran

- Presser le champ une ou plusieurs fois
- Le contenu de l'écran défile en arrière
- Le maintien de la pression sur le champ permet un défilement rapide

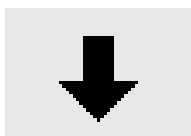

Défilement en avant des lignes de l'écran

- Presser le champ une ou plusieurs fois
- Le contenu de l'écran défile en avant
- Le maintien de la pression sur le champ permet un défilement rapide



Fermeture des utilisations spéciales

- Presser le champ
- L'utilisation spéciale est fermée
- L'écran initial est ramené



OK (= confirmation d'une entrée)

- Presser «ok» pour activer la modification/le choix ou pour confirmer, p. ex. la sélection du point avec des numéros
- La modification programmée/la sélection est prête pour la couture

Les fonctions dans la ligne des fonctions (ligne la plus basse de l'écran)

Les fonctions suivantes sont disponibles sur le modèle artista. Chaque fonction, qui peut être utilisée dans un programme sélectionné, apparaît au bas de l'écran. Quand il y en a plus de huit (ou 4 fonctions du Memory) les restantes sont cachées et peuvent être mises en évidence en dessous à droite avec la flèche de défilement. Si une fonction cachée est active, alors la flèche de défilement clignote.

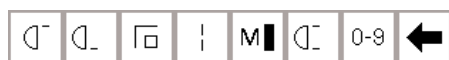

Ligne des fonctions complète pour le programme des points utiles



Les fonctions cachées deviennent visibles par le défilement

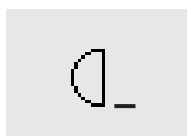

Fin de motif

- Appuyer sur le champ
- La machine s'arrête à la fin du motif actif ou de la combinaison de motifs active



Piquer des points d'arrêt

- Presser le champ
- Piquer des points d'arrêt au début et à la fin des motifs isolés, série de 4 points
- Piquer des points d'arrêt dans le Memory: les motifs combinés et les mots sont arrêtés au début et à la fin

Utilisation:

- Broder des motifs isolés
- Broder des lettres isolées
- Broder des motifs combinés et des mots

Indication: La flèche de défilement et le champ de 0 à 9 (sélection du point avec un numéro) restent toujours à l'écran pour une raison de facilité. Au total, huit fonctions (ou quatre fonctions régulières et quatre fonctions du Memory) sont affichées à l'écran.

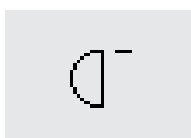

Début du motif

- Presser le champ
- Le motif choisi ou le programme est placé au début du motif
- Le fond gris de la surface de commutation disparaît de suite

Utilisation:

- Broderies, boutonnières, travaux dans le Memory

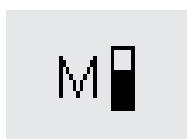

Vitesse du moteur $1/4, 1/2, 3/4, 4/4$

- Presser le champ une ou plusieurs fois
- La vitesse désirée est sélectionnée
- La barre du symbole indique la modification
- Réduit ou augmente la vitesse lorsque la pédale est appuyée à fond

Utilisation:

- Meilleur aperçu pendant la broderie ou le ouratinage
- Pour des travaux de couture spéciaux
- Utilisation de la machine par des enfants



Longpoint

- Presser le champ
- La machine coud un point sur 2 (longueur de point max. 10 mm)
- Il est possible de programmer une fonction et un motif ensemble
- Exception: les boutonniers
- Les fonctions et les motifs de broderie peuvent être combinés ensemble
- Peut être enregistré dans le Memory
- Ne fonctionne pas avec le module de broderie (accessoire spécial)

Utilisation:

- Combiné avec le point droit pour bâtir
- Combiné avec le triple point droit pour surpiquer



Sélection du motif avec des numéros

- Presser le champ pour ouvrir l'écran des chiffres
- Sélectionner des motifs isolés avec l'entrée des nombres

Utilisation:

- Sélection rapide d'un motif isolé
- Sélection rapide de motifs combinés dans le Memory



Touche pour la fonction de défilement

- Presser le champ une ou plusieurs fois pour faire apparaître les autres fonctions disponibles



Image miroir verticale

- Presser le champ
- La machine coud le motif choisi en image miroir verticale (en haut/en bas en considérant le sens de la couture)

Utilisation:

- Pour des coutures décoratives
- Motifs combinés dans le Memory



Allongement du motif 2-5x

- Presser le champ une ou plusieurs fois
- En fonction du motif choisi, apparaissent les chiffres 2 à 5
- Le motif choisi est allongé 2 à 5 fois
- Les motifs allongés sont programmables dans le Memory

Utilisation:

- Allonger les motifs existants
- Combiner des motifs



Répétition de motif 1-9x

- En pressant plusieurs fois le champ, les chiffres 1 à 9 apparaissent
- Chiffre 1: la machine s'arrête à la fin d'un motif isolé ou d'un motif combiné
- Chiffres 2 à 9: la machine s'arrête après avoir cousu le nombre indiqué de rapports complets ou de motifs combinés

Utilisation:

- Coudre des motifs isolés
- Combiné avec les points utiles dans 4 directions



Image miroir horizontale (droite-gauche)

- Presser le champ
- La machine coud le motif choisi en image miroir latéralement (de droite à gauche dans le sens de la couture)
- Peut être enregistré dans le Memory

Utilisation:

- Point invisible pour l'ourlet coquille
- Pour des coutures décoratives
- Motifs combinés dans le Memory



Couture en marche arrière en permanence

- Presser le champ
- La machine coud en marche arrière en permanence

Utilisation:

- Reprisage au point droit ou avec la couture serpentine
- Broder des manches ou des jambes de pantalon



1/2 longueur du motif

- Presser le champ
- La machine s'arrête à la moitié du motif choisi
- En continuant de coudre, le motif commencé est alors achevé, puis une autre moitié est cousue avant l'arrêt de la machine
- Activer la fonction «Fin de motif» pour terminer la deuxième moitié

Utilisation:

- Coudre des angles
- Modifier des points décoratifs



Limitation de l'amplitude de la double-aiguille

- En pressant plusieurs fois le champ, les chiffres 2, 3, 4, 5, 6, 7, 8 apparaissent
- Ces chiffres désignent l'écartement des aiguilles en mm
- La largeur de point est limitée automatiquement
- Ainsi, la double-aiguille ne peut jamais heurter le pied-de-biche = pas de cassure d'aiguille
- Peut être enregistré dans le Memory

Utilisation:

- Piquer des nervures
- Piquer des ourlets dans des tissus à mailles
- Coutures décoratives



Clear all (clr)

- Cette fonction efface tous les réglages modifiés sauf les réglages modifiés par l'intermédiaire du programme d'initialisation
- Retour au réglage de base
- Voici les réglages concernés:
 - Couture en marche arrière en permanence
 - Longpoint
 - Fonction pour points d'arrêt
 - Fin de motif
 - Image miroir droite/gauche
 - Image miroir dans le sens de la couture
 - Demi-longueur du motif
 - Largeur de point
 - Allongement du motif
 - Balance
 - Longueur de point
 - Limitation de l'amplitude de l'aiguille à jours
 - Position de l'aiguille
 - Limitation de l'amplitude de la double-aiguille
 - Vitesse du moteur
 - Fonction «Tension de fil»
 - Position du stop-aiguille



Balance

- Presser le champ pour ouvrir l'écran de la balance
- Corriger les points en marche avant et arrière
- Corriger les motifs avec avance transversale

Utilisation:

- Rétrécir ou étirer un point utile (p. ex. le point de nid d'abeilles) dans différents matériaux
- Modifier des points décoratifs
- Corriger des boutonniers
- Corriger les motifs avec avance transversale sur différents tissus

Indication:

Deux fonctions supplémentaires, tension et limitation de l'amplitude de l'aiguille à jours (voir page 28), peuvent être programmées par l'intermédiaire du programme d'initialisation dans la ligne des fonctions (voir page 63).

Les fonctions dans le setup (initialisation)

Les fonctions traitées ci-dessous se trouvent dans le programme d'initialisation de la machine à coudre artista et sont activées en pressant la touche externe d'initialisation.

A l'aide de ces fonctions, le programme d'initialisation peut mettre en oeuvre les exigences personnelles que vous avez établies.



Programme personnel

- Presser le champ
- L'écran configuré personnellement est activé

Utilisation:

- L'écran établi personnellement peut être sélectionné rapidement



Affichage de l'aiguille à jours

- Cet affichage n'est pas visible dans la ligne des fonctions à moins qu'il ait été programmé dans le setup
- La largeur de point est limitée automatiquement
- L'aiguille ne heurte ni le pied-de-biche ni la plaque à aiguille

Utilisation:

- Piquer des ourlets à jours
- Coutures décoratives

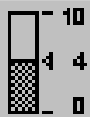

Tension

- Elle n'est pas visible dans la ligne des fonctions à moins qu'elle ait été programmée dans le setup
- Presser le symbole, le champ de la tension de fil apparaît
- Les modifications concernent seulement le motif sélectionné
- Toute modification est visible à l'écran
- Le réglage de base reste visible (ligne fine)
- Une pression sur «reset» = retour au réglage de base

Fonctions dans le Memory

Les fonctions suivantes apparaissent à la ligne inférieure de l'écran lorsque la touche externe du Memory est pressée et le Memory ouvert.

check

Check (vérifier)

- Presser le champ
- Le contenu du Memory est représenté en grand

Utilisation:

- Contrôler et corriger le contenu du Memory

del

Delete

- Presser le champ
- Les motifs isolés ou les lettres sont effacés à gauche du curseur
- Effacer des motifs combinés

Utilisation:

- Correction dans le Memory
- Effacer tout le contenu du Memory



Défilement du Memory à gauche

- Presser le champ une ou plusieurs fois
- Le contenu du Memory défile en arrière



Défilement du Memory à droite

- Presser le champ une ou plusieurs fois
- Le contenu du Memory défile en avant

mem
1

Emplacements de mémoire

- L'emplacement de mémoire ouvert est affiché dans le champ avec un numéro
- Presser le champ, l'aperçu général des banques du Memory apparaît
- Presser le champ esc pour refermer les banques du Memory
- Pour quitter le Memory: presser la touche mem externe

Utilisation:

- Travailler dans la Memory
- Sauvegarder des motifs combinés

store

Store

- Presser le champ
- Les motifs isolés, les motifs combinés et les lettres sont sauvegardés dans le Memory

Utilisation:

- Sauvegarder des programmes

edit

Traiter le contenu du Memory

- Presser le champ
- Corriger (éditer) des motifs, des lettres et des chiffres qui sont à gauche du curseur
- Insérer d'autres fonctions, réaliser une image miroir
- Presser à nouveau le champ «edit» afin que le champ d'édition sur l'écran soit refermé

Utilisation:

- Corriger/modifier dans le Memory

Fonctions des modifications

Les fonctions suivantes sont disponibles lorsque la touche EDIT est pressée. Les champs sont placés au milieu de l'écran. Toutes les fonctions situées sur la

ligne inférieure des fonctions (exceptée «del») restent inactives jusqu'à ce que la fonction EDIT soit terminée.

M

Vitesse du moteur $1/4, 1/2, 3/4, 4/4$

- Presser le champ une ou plusieurs fois
- La vitesse désirée est sélectionnée
- La vitesse maximale est de 880 points à la minute (sauf si la valeur de base a été réduite dans le setup)
- La barre du symbole indique la modification
- La vitesse maximale est réduite ou augmentée lorsque la pédale est appuyée à fond

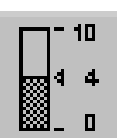

Tension

- Presser le symbole, le champ de la tension de fil apparaît
- Les modifications concernent seulement le motif sélectionné
- Toute modification est visible à l'écran
- Le réglage de base reste visible (ligne fine)
- Une pression sur «reset» = retour au réglage de base



Fonction des points d'arrêt

- Presser le champ une fois
- L'extrémité du dernier motif dans le Memory est assurée par 4 petits points d'arrêt



Image miroir horizontale (droite-gauche)

- Presser le champ
- La machine coud le motif choisi en image miroir latéralement
- Peut être enregistré dans le Memory



Image miroir verticale

- Presser le champ
- La machine coud le motif choisi en image miroir verticale
- La modification du motif choisi est visible à l'écran

**Coupure du Memory en mémoires**

- Presser le champ
- Le Memory contient jusqu'à 255 banques ou sections
- Chaque banque peut être subdivisée selon désir
- Le Memory complet (toutes les banques réunies) contient 1023 points

**Allongement du motif 2-5x**

- Presser le champ une ou plusieurs fois
- En fonction du motif choisi, apparaissent les chiffres 2 à 5
- Le motif choisi est allongé 2 à 5 fois
- Les motifs allongés sont programmables dans le Memory

**Balance**

- Presser le champ pour ouvrir l'écran de la balance
- Corriger les points en marche avant et arrière

**Longpoint**

- Presser le champ
- La machine coud un point sur deux (longueur de point max. 10mm)

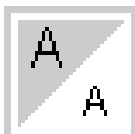
**Taille des caractères**

- Presser le champ une ou deux fois
- Le fond d'une moitié du champ devient gris
- La surface grise montre le choix de la taille des caractères: grande (9 mm) ou petite (env. 6 mm)

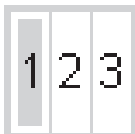
**Taille des caractères pour les monogrammes**

- Lorsque la fonction des monogrammes est choisie, la taille 1= 30 mm est sélectionnée automatiquement
- Presser le symbole 1 fois = le champ médian est activé (2 = 20 mm)
- Presser le symbole une 2me fois = le champ de droite est activé (3 = 15 mm)

Les fonctions du programme des boutonnières

Les fonctions suivantes apparaissent dans la ligne des fonctions, la plus basse de l'écran, dès qu'une boutonnière (motif 51-63) est sélectionnée.

**Longueur de la boutonnière combinée avec un nombre**

- Presser le champ pour ouvrir l'écran de chiffres
- La longueur de la boutonnière est indiquée en mm
- La longueur indiquée est affichée à droite du symbole de la boutonnière

Utilisation:

- Pour les longueurs de boutonnières déjà déterminées

**Boutonnière manuelle**

- Appuyer sur le champ pour ouvrir l'écran
- Presser le champ pour ouvrir l'écran spécial
- Coudre une boutonnière manuelle en 4-6 phases (selon le genre de la boutonnière)

Utilisation:

- Pour des boutonnières manuelles isolées
- Pour améliorer des boutonnières existantes

**Longueur de la boutonnière d'après la taille du bouton**

- Appuyer sur le champ pour ouvrir l'écran
- Presser le champ pour ouvrir l'écran spécial
- Maintenir le bouton au bord inférieur gauche de l'écran et utiliser le bouton de la largeur de point pour effectuer la mesure
- La longueur de la boutonnière est déterminée automatiquement, y compris 2 mm de surplus

Utilisation:

- Détermination aisée de la longueur de la boutonnière sur l'écran

**Pied-de-biche avec compteur de points pour boutonnière**

- Sélectionner la boutonnière
- Presser le champ fonctionnel
- Le compteur de points pour boutonnière est activé

Fonction pour sélectionner la taille des caractères

La fonction suivante apparaît dans le coin inférieur gauche de l'écran dès qu'un caractère de l'alphabet est sélectionné. Cette fonction particulière reste cachée et

réduit ainsi le nombre des fonctions normales d'une unité.

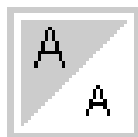

Taille des caractères

- Presser le champ une ou deux fois
- Le fond d'une moitié du champ devient gris
- La surface grise montre le choix de la taille des caractères: grande (9 mm) ou petite (env. 6 mm)

Utilisation:

- Simple modification de la taille des caractères
- La modification de la taille des caractères influence aussi le Memory (le Memory ne doit pas être reprogrammé)

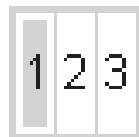

Choix de la taille des caractères pour les monogrammes

- Presser le champ une ou deux fois
- Le fond d'un numéro devient gris
- La surface grise indique la taille des caractères choisie
- La taille des caractères pour les monogrammes est de 30/20/15 mm

Message à l'écran

Dans des cas spéciaux, les messages suivants peuvent apparaître à l'écran de la machine à coudre artista. Ils servent à rappeler, à mettre en garde, à confirmer des fonctions ou des motifs choisis. La liste qui suit présente

les messages et les réactions correspondantes. (Pour les messages prévus en brodant avec le module de broderie, consulter le mode d'emploi s'y reportant),

Message

Vérifier le fil inférieur.

Vérifier le fil supérieur.

Le dévidoir est activé.

Désirez-vous vraiment effacer le contenu de cette mémoire?

Le moteur principal ne fonctionne pas

La mémoire du programme personnel est pleine

Cette fonction ne peut pas être mémorisée dans le programme personnel

Souhaitez-vous enregistrer ce motif avant de continuer votre travail?

La mémoire est pleine

Réaction

Vérifier si le fil inférieur de la canette est épuisé ou cassé. Remplir la canette ou la remettre en place. La machine reprend la couture seulement si la cause de l'arrêt est éliminée.

Vérifier si le fil supérieur est épuisé ou cassé. Réenfiler. La machine reprend la couture seulement si la cause de l'arrêt est éliminée.

Lorsque le moteur du dévidoir est activé, seul le rembobinage fonctionne. La machine reprend la couture seulement si le moteur du dévidoir n'est plus activé.

Remarque: Le message apparaît durant le rembobinage et peut être supprimé en pressant «esc».

Confirmez la commande d'effacement avant que les motifs et les motifs soient effacés du Memory.

- Presser «ok» afin de poursuivre la procédure d'effacement
- Presser «esc» afin d'interrompre la procédure d'effacement

Contrôlez la griffe d'entraînement et retirez les éventuels restes de fils ou tissu

Il faut tout d'abord effacer un motif placé en mémoire avant de pouvoir enregistrer le nouveau motif

Les 4/16 directions et les alphabets ne peuvent pas être mémorisés dans le programme personnel

- Appuyez sur «oui» = le motif ou la combinaison de motifs est enregistré
- Appuyez sur «non» = le motif ou la combinaison de motifs n'est pas enregistré

Il faut tout d'abord effacer un motif placé en mémoire avant de pouvoir enregistrer le nouveau motif

Boutonnères

Les boutonnères sont des fermetures pratiques qui sont utilisables dans un but décoratif. Le modèle artista 185 dispose d'un choix de belle apparence.

Toutes les boutonnères peuvent être cousues et programmées de différentes manières.

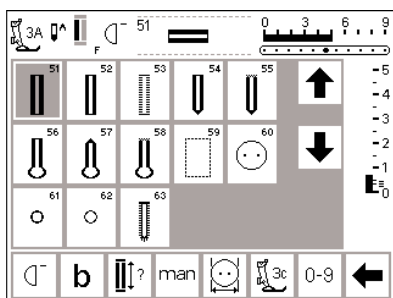

Boutonnères/Programme pour poser des boutons/Oeillets

- Presser la touche externe «Boutonnères» (à droite de l'écran)
- Un aperçu général concernant les différentes boutonnères et les différents oeillets (menu) est affiché sur l'écran
 - 51 Boutonnière de lingerie
 - 52 Boutonnière de lingerie étroite
 - 53 Boutonnière stretch
 - 54 Boutonnière arrondie avec bride normale
 - 55 Boutonnière arrondie avec bride transversale
 - 56 Boutonnière à oeillet avec bride normale
 - 57 Boutonnière à oeillet avec bride effilée

- 58 Boutonnière à oeillet avec bride transversale
- 59 Boutonnière prépiquée séparément
- 60 Programme pour poser des boutons
- 61 Oeillet au point zigzag
- 62 Oeillet au point droit
- 63 Boutonnière à jour

Sélectionner une boutonnière/ un programme pour poser des boutons/un oeillet

- Presser le champ souhaité
- La boutonnière choisie, l'oeillet choisi ou le programme pour poser des boutons est activé
- Quand une boutonnière (51 à 62) est activée, toutes les fonctions reviennent à leur position de base

Boutonnères automatiques (lingerie et stretch)

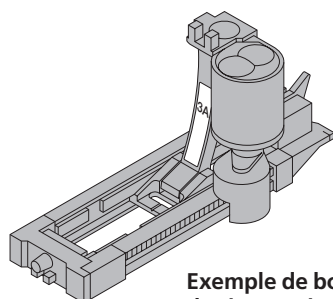

Exemple de boutonnière tirée des instructions de couture du modèle artista 185, page 25

Les deux chenilles de la boutonnière sont cousues dans le même sens

Longueur de la boutonnière = longueur de la fente en mm

Attention: Le pied à patins doit reposer à plat sur le tissu! (Si le pied à patins repose sur un surplus de couture, la longueur ne peut pas être mesurée avec exactitude!)

Boutonnière automatique

- En cas d'utilisation du pied à boutonnière 3A, la longueur de la boutonnière est mesurée automatiquement par l'intermédiaire de la lentille du pied
- Ceci est valable pour toutes les longueurs de boutonnières de 4 à 29 mm



Couture de la première chenille

- La partie de la boutonnière qui est cousue apparaît sur l'écran (à droite, à côté de l'affichage du pied-de-biche)
- Coudre la première chenille en avant, arrêter la machine

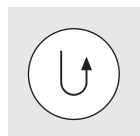

Programmer la boutonnière

- Presser la touche pour points d'arrêt située sur le bât
- «auto» apparaît dans le symbole de la boutonnière = longueur de la boutonnière programmée
- La machine coud des points droits en arrière



Boutonnière automatique

- La machine coud automatiquement la deuxième bride
- La machine coud automatiquement des points d'arrêt
- La machine s'arrête et se règle automatiquement en début de boutonnière
- Toutes les autres boutonnières sont maintenant cousues automatiquement à la même longueur (sans devoir presser la touche pour points d'arrêt)

Plaquettes prévues avec les boutonnères pour compenser la hauteur (accessoire spécial)

Si une boutonnière doit être cousue transversalement par rapport à la bordure de l'ouvrage, il est recommandé d'employer une plaquette de compensation. Cet accessoire assure un appui régulier au pied à patins et permet donc une boutonnière parfaite.

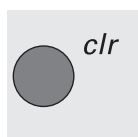

Effacer la boutonnière enregistrée

- Appuyer sur la touche externe «clr»
- «auto» s'efface
- Une nouvelle longueur de boutonnière peut être programmée

Boutonnères automatiques (arrondies, à oeillet)

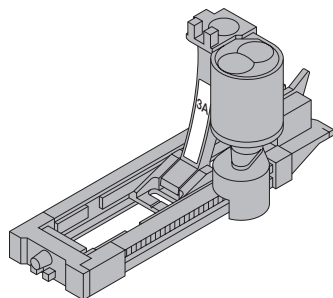

Les deux chenilles de la boutonnière sont cousues dans la même direction.

Longueur de la boutonnière = longueur de la fente en mm



Coudre la première surpiqûre

- La partie de la boutonnière qui est cousue apparaît sur l'écran (à droite, à côté de l'affichage du pied-de-biche)
- Coudre la première surpiqûre en avant, arrêter la machine

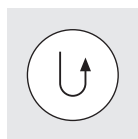

Programmer la boutonnière

- Presser la touche pour points d'arrêt située sur le bâti
- «auto» apparaît dans le symbole de la boutonnière = longueur de la boutonnière programmée



Remarque:

La représentation de la boutonnière arrondie et celle de la boutonnière à oeillet sont identiques à l'écran.

Exemple de boutonnière, se reporter à la page 26 des instructions de couture du modèle artista 185

Boutonnière automatique

- La machine coud automatiquement l'arrondi ou l'oeillet
- La machine coud automatiquement la première chenille en arrière
- La machine coud la surpiqûre en avant
- La machine coud la deuxième chenille en arrière
- La machine coud automatiquement la bride
- La machine coud automatiquement les points d'arrêt
- La machine s'arrête et se règle automatiquement en début de boutonnière
- Toutes les autres boutonnières sont maintenant cousues automatiquement à la même longueur (sans devoir presser la touche pour points d'arrêt)

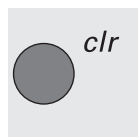

Effacer la boutonnière enregistrée

- Appuyer sur la touche externe «clr»
- «auto» s'efface
- Une nouvelle longueur de boutonnière peut être programmée

Boutonnière automatique (de toutes sortes) avec indication directe de la longueur

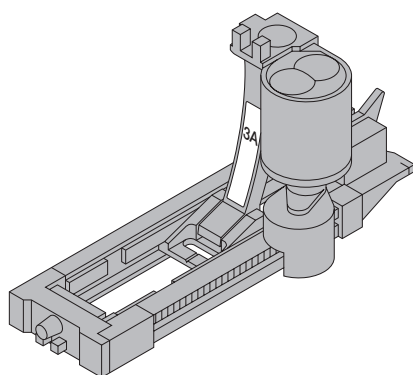

La longueur de la boutonnière souhaitée est directement donnée à la machine (en mm).

Avec le pied à patins pour boutonnière No. 3A, l'indication maximale de la longueur pour une boutonnière à oeillet ne devrait pas dépasser 24 mm. Ceci laisse suffisamment de place pour l'arrondi ajouté automatiquement par la machine artista.

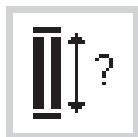

Indiquer la longueur de la boutonnière

- Le pied à patins pour boutonnière No. 3A permet de coudre une boutonnière en indiquant la longueur exacte
- Sélectionner la boutonnière souhaitée
- Presser la fonction «Boutonnière avec un point d'interrogation»

4-29mm					mm	del
1	2	3	4	5		esc
6	7	8	9	0		ok

Déterminer la longueur de la boutonnière

- A l'écran apparaissent la suite des chiffres de 1 à 0
- Indiquer la longueur de la boutonnière (4–29 mm) en combinant les chiffres
- La longueur donnée est affichée à droite du symbole de la boutonnière
- Pour confirmer l'affichage correct, presser le champ «ok»; l'écran change automatiquement
- Longueur de la boutonnière = longueur de la fente en mm

Corrections

- Effacer un chiffre faux avec «del»

Retour au menu de la boutonnière

- Le retour à l'écran boutonnière s'effectue en pressant «esc»



Affichage à l'écran

- «auto» situé sous le symbole la boutonnière indique que la boutonnière est programmée

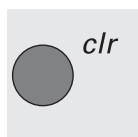

Effacer la boutonnière enregistrée

- Appuyer sur la touche externe «clr»
- «auto» s'efface
- Une nouvelle longueur de boutonnière peut être programmée

Boutonnière automatique (de lingerie et stretch)

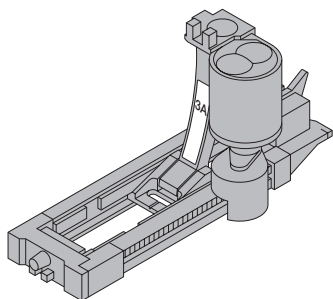

Pour déterminer la taille des boutonnières, poser le bouton sur l'écran. La longueur est déterminée par la machine et transmise à l'écran.

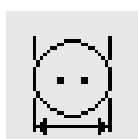

Appeler le graphique à l'écran

- Sélectionner la boutonnière souhaitée
- Presser la fonction «Taille de la boutonnière»

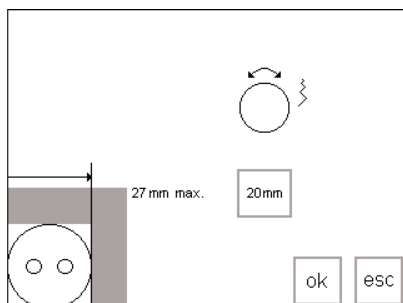

Déterminer la taille du bouton

- Un graphique apparaît à l'écran
- Tenir le bouton dans l'angle inférieur gauche de l'écran
- Déplacer la ligne verticale (taille du champ occupée par le bouton) à l'aide du bouton externe pour la largeur de point
- La ligne verticale doit se trouver directement à droite du bouton
- La taille du bouton est affichée en mm dans le champ rectangulaire (p. ex. 20 mm)

Retour au menu de la boutonnière

- Retour à l'écran boutonnière avec la touche «ok»

Taille de la boutonnière

- La taille de la boutonnière se compose du diamètre et de l'épaisseur du bouton
- La machine à coudre informatisée calcule la taille de la boutonnière directement à partir du diamètre du bouton
- L'ordinateur ajoute 2 mm pour l'épaisseur du bouton

Correction pour les boutons très épais

- Pour les boutons très épais (bombés, boudinés, etc.) ne pas mouvoir la ligne verticale jusqu'au bord droit du bouton
- Placer la ligne verticale (selon l'épaisseur du bouton) env. 1 à 4 mm en dehors du bouton

Recommandations

- Coudre une boutonnière échantillon sur un bout de tissu original
- Ouvrir la boutonnière
- Passer le bouton à travers la boutonnière
- Corriger la longueur de la boutonnière si besoin est

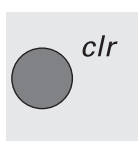

Effacer la boutonnière enregistrée

- Appuyer sur la touche externe «clr»
- «auto» s'efface
- Une nouvelle longueur de boutonnière peut être programmée

Boutonnière mémorisée avec compteur de points (de toutes sortes)

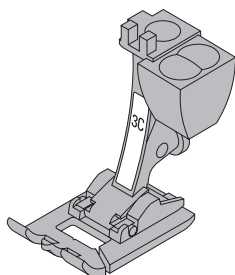

La première chenille de la boutonnière est cousue en avant, la deuxième chenille en arrière.

Coudre avec le pied à boutonnière No. 3C ou avec le pied pour boutonnière automatique No. 3A.

· Coudre avec régularité

L'apparence d'une boutonnière avec compteur de points peut varier selon les tissus. Aussi faut-il la reprogrammer chaque fois.



Pied-de-biche/Boutonnière avec compteur de points

- Sélectionner la boutonnière
- Presser la fonction «Pied-de-biche 3C»
- Ainsi, la machine enregistre qu'il s'agit du programme de la boutonnière avec compteur de points
- La longueur de la boutonnière est déterminée maintenant par l'intermédiaire du compteur de points

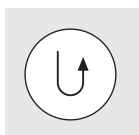

Longueur de la 1^{re} chenille

- Coudre la 1^{re} chenille, arrêter la machine
- Presser la touche pour points d'arrêt située sur le bâti



Brides, 2^{me} chenille en arrière

- La bride inférieure et la deuxième chenille sont cousues en marche arrière
- Arrêter la machine à la hauteur du premier point
- Presser la touche pour points d'arrêt située sur le bâti



Bride, points d'arrêt

- La machine coud la bride supérieure et les points d'arrêt
- La machine s'arrête automatiquement
- «auto» apparaît à l'écran
- La boutonnière est mémorisée
- Toutes les autres boutonnières sont cousues comme celle qui est programmée

Corrections:

- Après avoir modifié la longueur de point, la largeur de point ou la balance, il faut reprogrammer la boutonnière

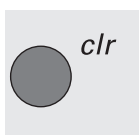

Effacer la boutonnière enregistrée

- Appuyer sur la touche externe «clr»
- «auto» s'efface
- Une nouvelle longueur de boutonnière peut être programmée

Exemple de boutonnière, se reporter à la page 27 des instructions de couture du modèle artista 185

Corrections sur les boutonnères

Les modifications suivantes peuvent être réalisées sur une boutonnère et restent actives jusqu'à ce que la machine soit mise hors circuit. Les modifications perma-

nentes peuvent être implémentées par l'intermédiaire du programme d'initialisation (voir pages 59 à 72).



Boutonnère trop large

- Réduire la largeur de point afin que la boutonnière devienne plus étroite



Densité du point bourdon trop élevée ou trop large

- Rallonger ou raccourcir la longueur de point d'un ou deux points.



Adapter la chenille de la boutonnière avec la balance (seulement pour boutonnères avec compteur de points)

- La balance permet d'influencer la densité du point bourdon et son œillet
- La balance agit sur les deux chenilles et l'œillet
- La boutonnière doit être reprogrammée après la modification de la longueur et largeur du point ou de l'équilibrage



Appeler le graphique «Balance» à l'écran

- Sélectionner la boutonnière souhaitée
- Presser la fonction «Balance»
- Balance ↑ pour réduire les chenilles
- Balance ↓ pour écarter les chenilles
- Coudre la boutonnière jusqu'à l'emplacement à corriger. Modifier la balance. Continuer la couture. Toutes les boutonnières suivantes seront cousues en tenant compte de cette correction passagère.

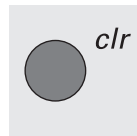

Effacer la balance

- Presser la touche «clr» ou presser le champ «reset» dans la fonction «balance» à l'écran

Pour d'autres informations concernant les boutonnères, se reporter aux pages 21 à 28 des instructions de couture du modèle artista 185

Boutonnère gardée dans la mémoire de longue durée

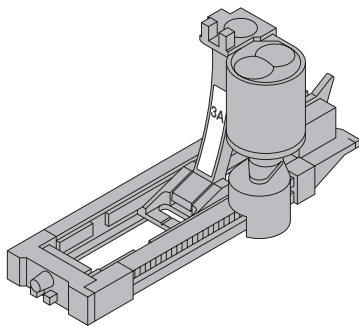

Chaque type de boutonnière possède une banque de mémoire personnelle. Ceci n'influence pas la mémoire standard.

Ce programme d'enregistrement convient seulement pour les boutonnières déjà programmées (voir pages 32 à 34).

Si la longueur d'une boutonnière est déterminée, la boutonnière peut être enregistrée avec le champ «store» dans la ligne des fonctions.

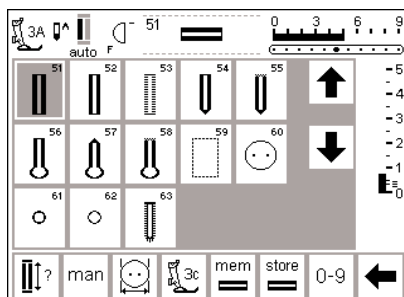

Enregistrer des boutonnière («store»)

- Programmer une boutonnière automatique souhaitée, se reporter aux instructions de la page 32 à 34
- Presser le champ «store» dans la ligne des fonctions

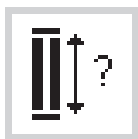

Appeler une boutonnière enregistrée

- Sélectionner la sorte de boutonnière souhaitée
- Presser «mem»
- Presser la longueur de boutonnière – ou la touche fonction de mesure de la boutonnière, afin d'appeler la boutonnière déjà enregistrée
- La longueur de la boutonnière apparaît à l'écran

Modifier la boutonnière enregistrée

- Sélectionner la sorte de boutonnière souhaitée
- Presser «mem»
- Presser la longueur de boutonnière – ou la touche fonction de mesure de la boutonnière, afin d'appeler la boutonnière déjà enregistrée
- Modifier la longueur de la boutonnière enregistrée, puis confirmer avec «ok»
- Presser le champ «store» = enregistrer
- La nouvelle longueur de la boutonnière remplace l'ancienne dans la mémoire

Boutonnière manuelle à 4–6 phases

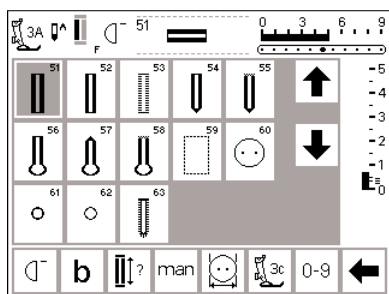

Les boutonnières manuelles conviennent pour une utilisation unique ou pour réparer des boutonnières existantes. Le nombre de phases dépend du genre de la boutonnière souhaitée. Une boutonnière manuelle n'est pas mémorisable.

Appeler le graphique à l'écran

- Sélectionner la boutonnière souhaitée
- Presser la fonction «man» = manual = manuelle

man

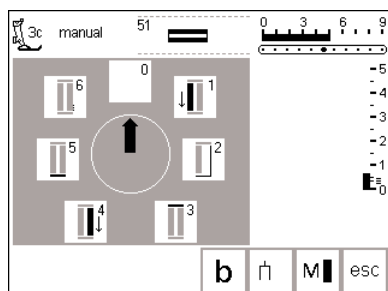

Les symboles des phases

A l'écran apparaît un graphique avec les différentes phases de la boutonnière sélectionnée:

- La boutonnières de lingerie présente 6 phases
- La boutonnière arrondie présente 4 phases
- boutonnières à oeillet présente 4 phases
- La flèche située dans le cercle pointe sur la position zéro

Exemple de boutonnière, se reporter à la page 28 des instructions de couture du modèle artista 185

Coudre une boutonnière à 4 phases (arrondi et oeillet)

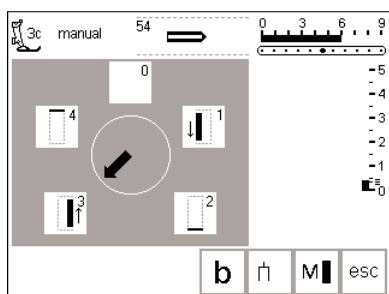

Coudre une boutonnière à 4 phases

- Presser la surface «1» sur l'écran
- Coudre la première chenille
- Arrêter la machine à la longueur voulue
- Presser la surface «2» sur l'écran
- La machine coud l'arrondi ou l'oeillet
- Presser la surface «3» sur l'écran
- La machine coud la deuxième chenille en arrière
- Arrêter la machine au premier point
- Presser la surface «4»
- La machine coud la bride supérieure et des points d'arrêt automatiquement
- La longueur des chenilles est déterminée manuellement en cousant

- Bride, arrondi et points d'arrêt sont préprogrammés

Quitter le programme

- Presser le champ «esc»
- L'écran initial de la boutonnière réapparaît

esc

Indication:

Utiliser une alène pour percer l'arrondi avant d'ouvrir la boutonnière.

Coudre une boutonnière à 6 phases

Toutes les boutonnières ont la même présentation sur l'écran.

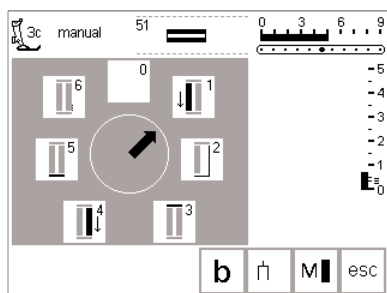

Coudre la boutonnière

- Presser la surface «1» sur l'écran
- Le symbole de la boutonnière montre la partie de la boutonnière à coudre
- Coudre la première chenille
- Arrêter la machine à la fin de la chenille

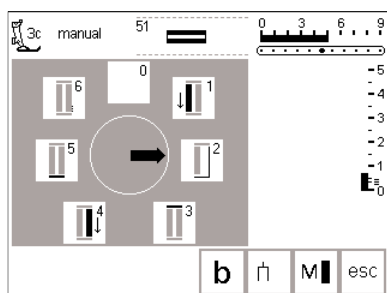

- Presser la surface «2»
- La machine coud les points droits en arrière
- Arrêter la machine au premier point de la boutonnière
- Presser la surface «3» sur l'écran
- La machine coud la bride supérieure, puis s'arrête automatiquement
- Presser la surface «4» sur l'écran
- La machine coud la deuxième bride
- Arrêter la machine
- Presser la surface «5» sur l'écran
- La machine coud la bride inférieure, puis s'arrête automatiquement

- Presser la surface «6» sur l'écran
- La machine coud les points d'arrêt, puis s'arrête automatiquement

Quitter le programme

- Presser le champ «esc»
- L'écran initial de la boutonnière réapparaît

esc

Boutonnière prépiquée

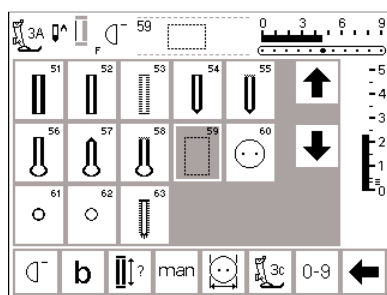

La prépiqûre supplémentaire des boutonnières vaut la peine sur toutes les étoffes de laine, moelleuses et tissées en souplesse ou pour toutes les boutonnières qui doivent résister à toute épreuve. La prépiqûre sert aussi à renforcer les ouvertures de boutonnière dans le cuir, le vinyle ou le feutre.

Boutonnière prépiquée

- Sélectionner le motif No. 59 à l'écran
- Le déroulement du programme dépend du pied-de-biche utilisé
- Le programme de prépiqûre s'emploie d'une manière identique au programme de boutonnière correspondant
- Pied à patins pour boutonnière automatique No. 3A = prépiqûre automatique
- La programmation s'effectue exactement comme pour le programme de la boutonnière automatique (voir pages 31 à 33)
- Pied à boutonnière No. 3C = programme pour compter les points

- La programmation s'effectue exactement comme pour le programme de la boutonnière avec compteur de points (pages 33 à 34)

Modifier l'écart des lignes de surpiqûres

- Modifier la largeur de point si l'écart entre les lignes de surpiqûres est trop large ou trop étroite



Fendre les boutonnières

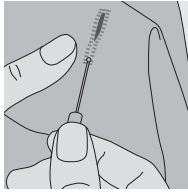

Découvit

- Fendre les boutonnières avec le découvit depuis les deux extrémités jusqu'au milieu

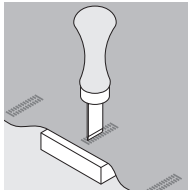

Poinçon pour boutonnière (accessoire spécial)

- Poser la boutonnière sur le plot en bois
- Placer le poinçon pour boutonnière au milieu de la boutonnière
- Enfoncer le poinçon pour boutonnière à la main ou avec un marteau

Programme pour poser des boutons

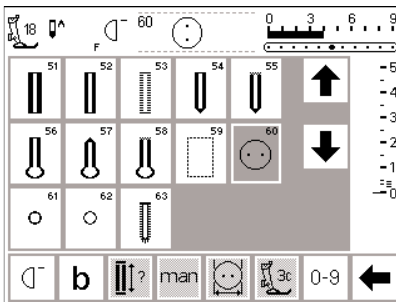

Il est possible de poser des boutons à 2 et 4 trous avec la machine à coudre.

Programme pour poser des boutons

- Sélectionner le motif No. 60 sur l'écran
- Fixer le pied pour bouton no. 18
- Le pied pour bouton permet de régler à volonté l'écart entre le bouton et le tissu (jonction du bouton)

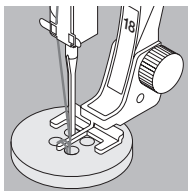

Poser le bouton

Boutons à 2 trous:

- Modifier évtl. la largeur de point (selon l'écartement des trous)
- La machine s'arrête automatiquement à la fin du programme

Boutons à 4 trous:

- Modifier évtl. la largeur de point (selon l'écartement des trous)
- Coudre d'abord le programme entier pour les trous situés devant
- Déplacer soigneusement le bouton vers l'avant
- Puis coudre le programme pour les trous situés derrière
- Entourer évtl. la jonction du bouton avec les extrémités des fils

Exemple à la page 29 des instructions de couture du modèle artista 185

Programmes pour poser des oeillets

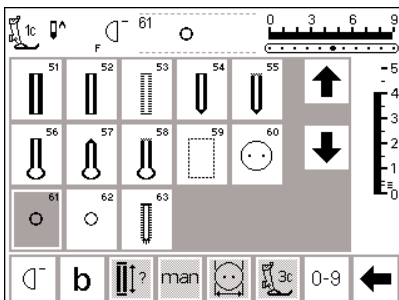

Programmes pour poser des oeillets

- Sélectionner l'oeillet souhaité
- 61 Oeillet au point zigzag
- 62 Oeillet au point droit

Coudre l'oeillet

- La machine s'arrête automatiquement à la fin du programme

Ouvrir l'oeillet

- A l'aide d'une alène, d'un emporte-pièce ou d'un poinçon

Programme pour effectuer des oeillets – Exemple de la page 30 des instructions de couture du modèle artista 185

Alphabets/Chiffres

5 sortes d'alphabets différents sont disponibles. Chaque alphabet peut être cousu avec 2 tailles différentes.

Le grand alphabet pour monogrammes est même disponible en 3 tailles.

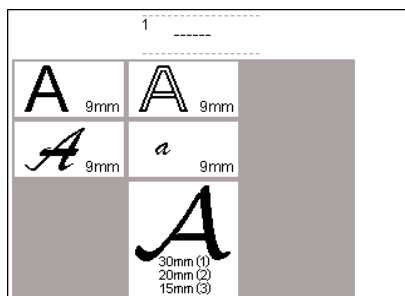

Alphabets

- Presser la touche externe «Alphabets»
- Un aperçu général concernant les différents alphabets apparaît à l'écran (menu)
- Ecriture en majuscules
- Ecriture double

- Ecriture script (italique)
- Ecriture script, petites lettres (italique)
- Monogrammes 30/20/15 mm (motifs avec avance transversale)
- Presser un champ
- L'alphabet souhaité est activé

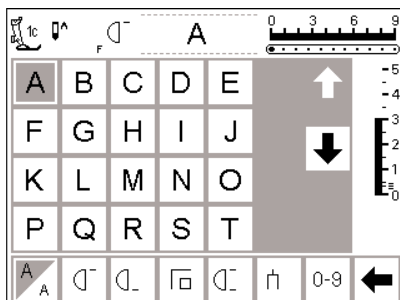

Screen: Letter selection

- the presser foot indicator and needle stop symbol are in the usual positions
- scroll up and down to select letters and numbers

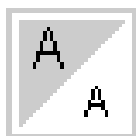

Modifier la taille de l'écriture

- Lors du démarrage du programme d'alphabet, la grande écriture est activée par principe
- Presser le champ «Taille de l'écriture»
- La zone repérée en gris passe dans l'angle blanc

- Ainsi, les lettres deviennent plus petites
- Presser à nouveau le champ «Taille de l'écriture»
- La grande écriture (9 mm) est de nouveau active

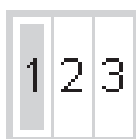

Taille des monogrammes

- Lorsque le programme de l'alphabet démarre, la taille (1 = 30 mm) est activée automatiquement.
- Presser le champ «taille de caractères», la zone grise change (2 = 20 mm)
- Presser ce champ une nouvelle fois, la zone grise change (3 = 15 mm)
- Coudre les tailles 2 et 3 sans marquer d'arrêt (lettres, mots dans le Memory)

- Les monogrammes de la tailles 1 sont des lettres isolées = la machine s'arrête et fixe avec des points d'arrêt
- Les monogrammes de la tailles 1 peuvent être positionnés à l'aide de gabarits (voir page 51)

Alphabet – page 43 des instructions de couture du modèle artista 185

Programmer les polices de caractères/les nombres

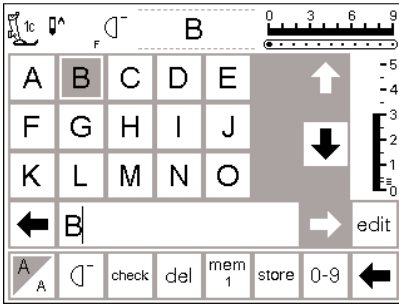

Programmer

- Ouvrir le Memory (touche externe mem)
- Presser successivement la lettre souhaitée dans la zone supérieure de l'écran
- La lettre apparaît de suite dans le champ Memory
- Le curseur se déplace vers la droite à côté de la lettre

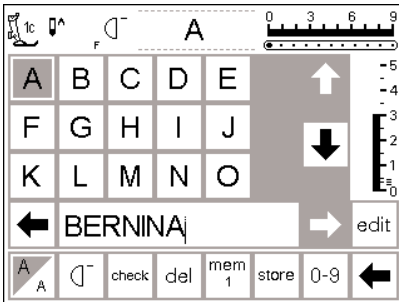

Programmer la suite

- Sélectionner la lettre suivante et presser le champ correspondant
- La deuxième lettre apparaît dans le Memory etc.
- Pour plus amples informations concernant l'enregistrement dans le Memory, se reporter aux pages 42 à 47

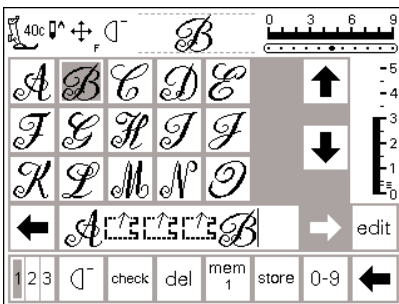

Lettres pour monogrammes dans le Memory

- Il est possible de combiner des lettres pour monogrammes dans le Memory
- Les écarts entre deux lettres sont programmés avec les 16 directions de couture (utiliser le transparent avec les 16 directions)
- Respecter exactement les points de départ et d'arrivée (transparent)!
- Voir également le chapitre « 16 directions de couture »

Exemple d'alphabet – Voir page 42 des instructions de couture du modèle artista 185

Memory

Des motifs, des lettres et des chiffres peuvent être assemblés, corrigés et enregistrés dans le Memory.

Le Memory offre des emplacements de mémoire pour 1023 motifs (motifs de broderie, lettres, nombres) etc.

Les banques du Memory peuvent être de n'importe quelle longueur, selon le nombre de motifs à mémoriser (= taille individuelle).

Le Memory est une mémoire de longue durée, c'est-à-dire: elle reste intacte jusqu'à ce qu'elle soit effacée ou qu'elle soit écrasée par programmation. Une coupure de courant ou une mise hors circuit prolongée de la machine n'a aucune influence sur le programme enregistré.

Les modifications telles que la longueur, la largeur de point, la position d'aiguille doivent être réalisées avant la programmation. L'affichage d'un motif dans le champ Memory est toujours tourné de 90° vers la gauche par rapport à l'affichage normal (en haut) de l'écran.

Le sens de la couture dans le Memory est toujours de gauche à droite.

Pour programmer, il faut prendre le même pied-de-biche que celui utilisé pour la couture.

Exemples de Memory - Voir pages 40 à 42 des instructions de couture du modèle artista 185

Ouvrir le Memory

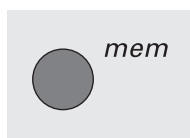

Ouvrir mem = Memory

- Presser la touche externe mem
- Le champ Memory s'ouvre à l'écran
- La troisième ligne de l'affichage des motifs est écrasée par le champ Memory
- Tous les motifs peuvent défiler vers le haut et vers le bas derrière le champ Memory (comme de règle)
- Le curseur est représenté par une barre verticale dans le champ Memory (le curseur est identique à celui qui est utilisé couramment dans les programmes d'informatique)

- Toutes les modifications (programmer, insérer des fonctions, corriger) se font à gauche du curseur
- La ligne des fonctions (la ligne la plus basse) chang automatiquement selon les fonctions qui sont nécessaires pour travailler dans le Memory
- Le numéro de la banque du Memory ouverte momentanément est visible dans le champ «mem»

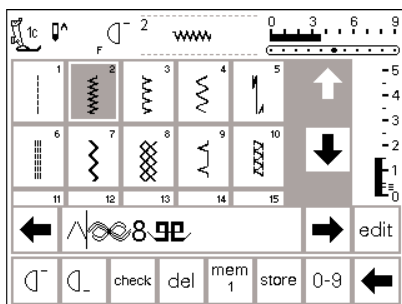

Programmation de nouveaux motifs de broderie

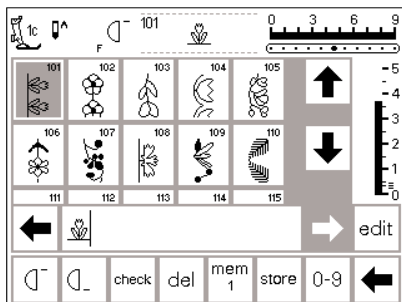

Programmer

- Choisir le motif souhaité
- Effectuer les modifications (longueur, largeur de point et position d'aiguille)
- Ouvrir le Memory avec la touche externe
- Presser mem 1 pour parvenir à la page de la banque du Memory

Indication:

Si depuis la dernière utilisation du Memory, la machine artista a été éteinte, c'est mem 1 qui apparaîtra. Si la machine artista n'a pas été éteinte, c'est la dernière banque du Memory utilisée qui apparaît.

- Sélectionner une nouvelle banque du Memory
- Confirmer avec «ok» pour parvenir à l'écran précédent
- Presser le motif souhaité situé à la partie supérieure de l'écran
- Le motif apparaît immédiatement dans le champ Memory
- Le curseur se déplace vers la droite, derrière le motif

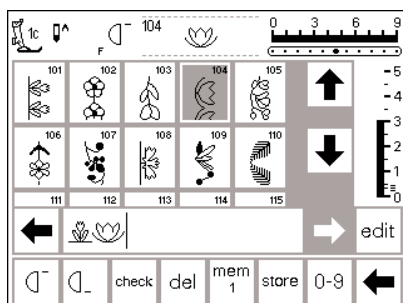

Programmer la suite

- Choisir le prochain motif et presser le champ du motif correspondant
- Le deuxième motif apparaît dans le Memory
- Début de la couture: En pressant la pédale, le curseur passe directement au début du motif de broderie combiné pour le coudre en entier.

Attention: Si le contenu de la mémoire a été modifié à l'aide de la fonction «edit» (voir page 44) il faut presser la fonction «début du motif» pour que le motif soit cousu depuis le début.

- Presser «fin de motif» pour que la machine s'arrête
- Activer la répétition du motif 1x sur la barre des fonctions = la machine s'arrête à la fin de tous les motifs programmés
- Appuyer sur le champ fin de motif = la machine s'arrête à la fin du motif de broderie en cours

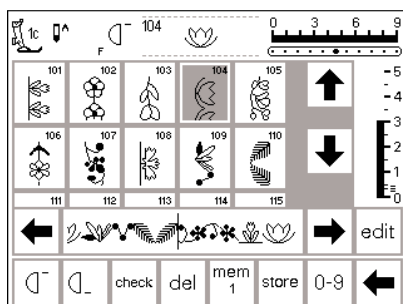

Faire défiler le Memory

- Les deux touches de direction, à droite et à gauche du champ Memory sont les touches de défilement
- Ces touches de direction permettent de faire défiler le contenu de toute la banque du Memory en avant et en arrière

- De même, le curseur se déplace à l'intérieur du champ Memory

Programmer des motifs à l'aide des numéros

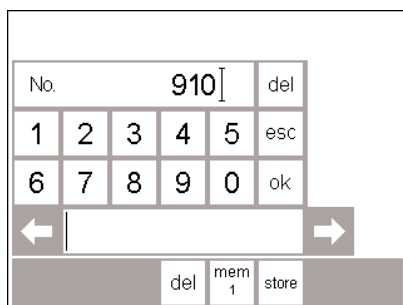

Sélection avec des numéros

- Ouvrir le Memory
- Presser le champ fonctionnel «0-9»
- Une suite de numéros apparaît à l'écran
- Le champ Memory est visible sous la suite des numéros
- Indiquer le numéro du motif souhaité en pressant les champs des numéros
- Le numéro du motif introduit apparaît au-dessus des champs des numéros

Correction

- Presser le champ «del» situé en haut et à droite = changer de motif
- Le curseur avance d'une position vers la gauche et efface le numéro
- Sélectionner un nouveau numéro
- Presser le champ «del» situé en bas dans la ligne des fonctions = le motif programmé est effacé.
- Le motif situé à gauche du curseur est effacé
- Sélectionner un nouveau numéro

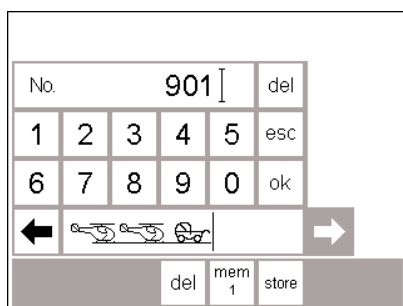

Confirmer et continuer la programmation

- Pour confirmer, presser le champ «ok»
- L'image du motif choisi apparaît dans le champ Memory
- En pressant une nouvelle fois le champ «ok», le même motif est enregistré à nouveau dans le Memory

- Presser le champ «store», le contenu du Memory est enregistré

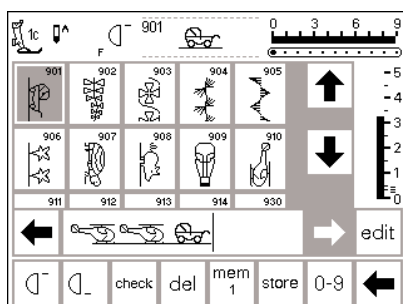

Retour au motif de broderie

- Presser le champ «esc»
- La page avec le motif choisi apparaît à l'écran
- Le motif choisi est activé (sur fond gris)

Modifier/éditer le contenu du Memory

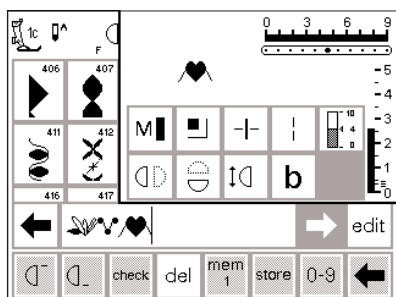

Motifs avec des fonctions

- Les motifs modifiés peuvent aussi être modifiés après leur programmation
- Programmer les deux premiers motifs normalement
- Presser le champ «edit»
- Toutes les fonctions disponibles apparaissent en haut et à droite de l'écran

- Le dernier motif situé dans le Memory apparaît au-dessus de la fonction «edit»
- Le motif apparaît dans la ligne des fonctions sous une forme modifiée
- Presser p. ex. le champ «image miroir» = le motif apparaît en image miroir

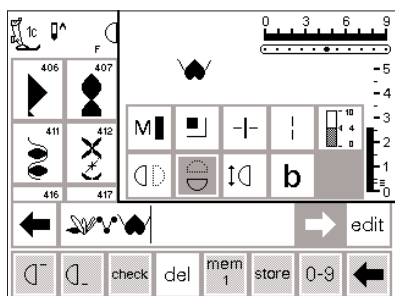

Insérer des fonctions (p. ex. l'image miroir)

- Placer le curseur à droite du motif à renverser
- Presser le champ «edit»
- Presser «image miroir» dans la zone d'affichage des différentes fonctions

- Le motif situé dans le champ Memory est immédiatement remplacé par son image miroir
- La même opération est également valable pour toutes les autres fonctions
- Presser à nouveau le champ «edit» afin que le champ d'édition soit refermé

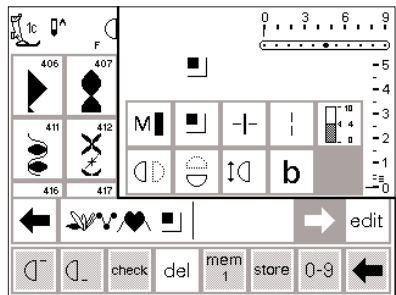

Les fonctions visibles (dans la ligne des fonctions)

- La fonction «points d'arrêt» apparaît comme une fonction dans la ligne de Memory
- Avant de continuer la programmation, effacer de la ligne de Memory les fonctions qui ne sont pas utilisées
- Presser le champ «edit» = refermer les fonctions

Indication:

Les fonctions comme le longpoint et l'allongement de motif peuvent être utilisées avec les motifs demandant l'avance transversale. Toutefois, ceux-ci sont déformés; aussi cet utilisation n'est pas recommandée.

Fonctions dans le Memory

Les fonctions suivantes sont disponibles en pressant le champ «edit» dans le menu du Memory. Les touches de fonction dans la ligne des fonctions restent inactives

jusqu'à ce que la fonction du champ «edit» soit refermée. (Exception la fonction «del»)

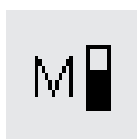

Vitesse du moteur

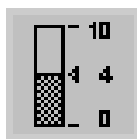

Tension de fil



Taille du monogramme



Balance

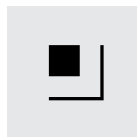

Fonction pour points d'arrêt



Allongement du motif

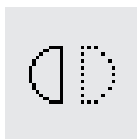
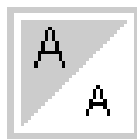

Image miroir horizontale (à gauche/à droite)



Taille des caractères



Longpoint

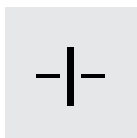

Coupure du Memory



Image miroir verticale (dans le sens de la couture)

Le contenu du Memory d'un seul coup d'oeil

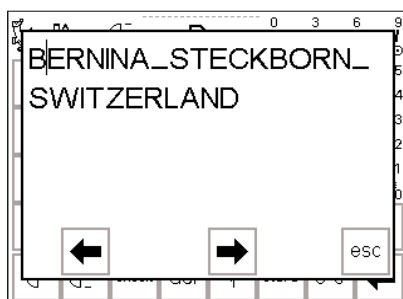

Le contenu du Memory d'un seul coup d'oeil

- Placer le curseur au début du Memory (activer le début du motif)
- Presser le champ «check»
 - Le contenu du Memory apparaît à une fenêtre de l'écran
 - Le curseur est visible
 - Le curseur peut être déplacé avec les flèches dans la fenêtre pour effectuer les corrections (la marche

à suivre est identique à celle décrite sous «Corriger dans le Memory»)

- Presser le champ «esc»
- La grande fenêtre se referme, le champ Memory apparaît comme d'habitude
- Dans le Memory, le curseur garde la place occupée dans la grande fenêtre

Corriger dans le Memory

Règle:

Toutes les modifications se réalisent toujours à gauche du curseur!

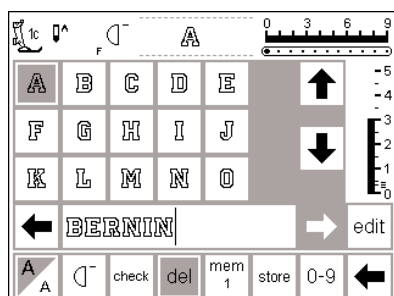

Effacer le dernier motif programmé

- Presser le champ «del»
- Le dernier champ introduit (à gauche du curseur) est effacé

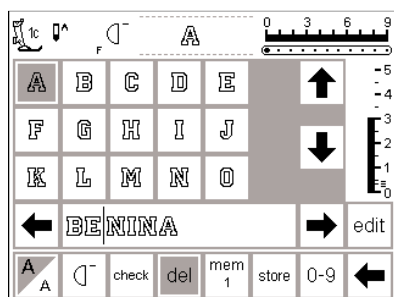

Effacer un motif à l'intérieur du Memory

- Placer le curseur à droite du motif à effacer
- Presser le champ «del»
- Le motif est effacé
- Les motifs se rapprochent automatiquement

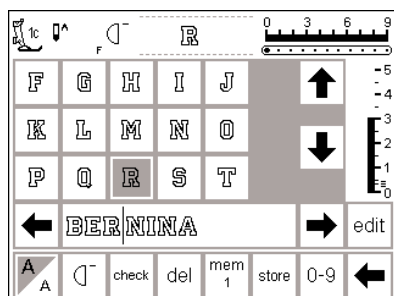

Insertion d'un motif à l'intérieur du Memory

- Placer le curseur à droite du motif à insérer
- Presser le nouveau motif en haut de l'écran
- Le nouveau motif est immédiatement inséré à gauche du curseur

Enregistrer le contenu du Memory/quitter le Memory

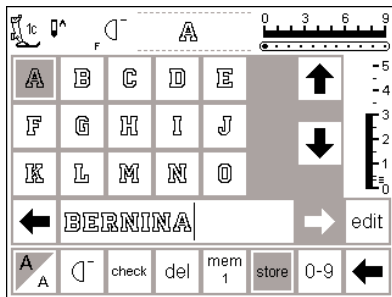

Enregistrer le contenu du Memory

- Presser le champ «store»
- Le contenu du Memory est enregistré

Quitter le Memory

- Presser la touche externe mem
- Le Memory est fermé (le champ Memory disparaît de l'écran)
- Le contenu du Memory peut être rappelé à tout moment

Mettre la machine hors circuit sans enregistrer

- Le contenu du Memory est perdu si la machine est mise hors circuit sans avoir enregistré celui-ci avec «store»

Ouvrir un Memory existant

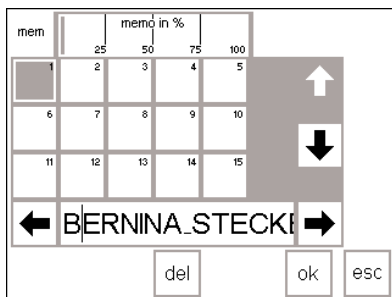

Ouvrir une banque du Memory existante

- Ouvrir le Memory (presser la touche externe «mem»)
- Presser le champ «mem» dans la ligne des fonctions
- L'aperçu général des banques du Memory apparaît
- La banque du Memory ouverte est représentée en gris foncé
- Les banques du Memory occupées sont représentées en gris clair
- Les banques du Memory vides sont représentées en blanc (inactives)
- Si plus de 15 banques du Memory sont occupées, il est possible de faire défiler les champs Memory
- Presser un champ Memory occupé

- Le contenu du Memory est affiché dans la barre du Memory
- Presser le champ «esc» pour revenir à l'écran de départ
- Le contenu du Memory sélectionné dans la barre du Memory reste maintenu
- Il peut être cousu, complété ou corrigé

Indication:

Le contenu du Memory doit être cousu à partir d'une page relative aux motifs de broderie et non pas depuis une page récapitulative du Memory.

Coefficient de remplissage du Memory

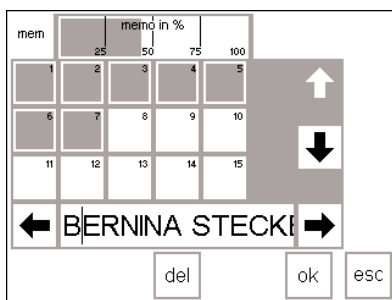

Ouvrir le récapitulatif du Memory

- Ouvrir le Memory (presser la touche externe «mem»)
- Presser le champ «mem» dans la ligne des fonctions
- L'aperçu général des banques du Memory apparaît
- Le coefficient de remplissage du contenu global du Memory est indiqué en % dans la barre supérieure (ligne supérieure de l'écran)
- Possibilités globales de mise en mémoire = 1023 motifs (motifs de broderie, lettres et nombres)

Coupure du Memory

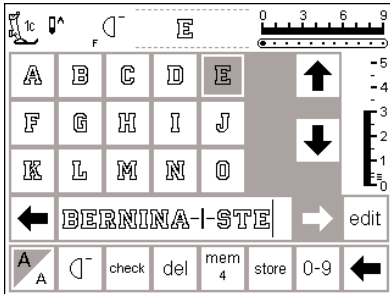

Indication:

Le tissu doit être déplacé afin que chaque paragraphe soit cousu à son emplacement correct.

Coupure du Memory

- Le contenu du Memory peut être partagé à volonté en de nombreux éléments (p. ex. nom, rue, localité, etc.)
- Programmer le nom
- Programmer la fonction «Coupure du Memory» (avec le chapitre «edit»)
- Programmer la rue, etc.
- Les subdivisions appartiennent maintenant au même Memory p. ex. mem 4
- Elles fonctionnent tout à fait indépendamment les unes des autres
- Les coupures du Memory peuvent aussi être programmées ultérieurement
- Ensuite, la marche à suivre est identique à celle décrite sous «Corriger dans le Memory»

Coudre

- Placer le curseur dans le paragraphe du Memory souhaité, puis coudre
- Le curseur se déplace à droite de la première lettre.
- La machine coud maintenant seulement l'élément repéré dans le paragraphe concerné
- Activer évtl. la «fin de motif» située sur la ligne des fonctions
- Pour coudre le paragraphe suivant, il faut replacer le curseur
- Début de la couture: En pressant la pédale, le curseur passe directement au début du motif de broderie combiné pour le coudre en entier.

- Attention:** Si le contenu de la mémoire a été modifié à l'aide de la fonction «edit» (voir page 42) il faut presser la fonction «début du motif» pour que le motif soit cousu depuis le début.
- Activer «fin du motif» située dans la ligne des fonctions lorsque l'association des motifs doit être cousue qu'une seule fois

Effacer le Memory



Effacer le Memory

- Ouvrir le Memory (presser la touche externe «mem»)
- Presser le champ «mem» dans la ligne des fonctions
- L'aperçu général des banques du Memory apparaît
- Presser la banque du Memory souhaitée (p. ex. mem 3)
- Presser le champ «del»

- Un message apparaît et demande confirmation de la procédure d'effacement
- Confirmer avec OUI

Points pour ouatinsage/16 directions de couture/ 4 directions de couture

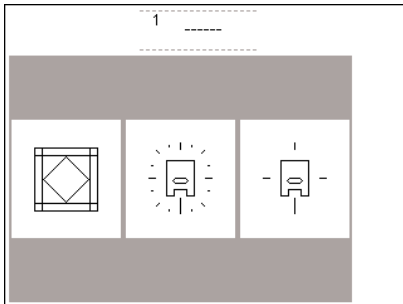

Points pour ouatinsage/16 directions de couture/4 directions de couture

- Le menu apparaît pour les trois catégories
- Points pour ouatinsage
- Couture dans 16 directions
- Couture dans 4 directions
- Presser le champ souhaité
- La sélection de points apparaît pour chaque catégorie
- Il permet de choisir les points pour ouatinsage, la couture dans 16 ou 4 directions
- Presser le champ souhaité

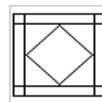

Points pour ouatinsage

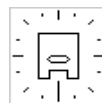

Couture dans 16 directions

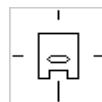

Couture dans 4 directions

Points pour ouatinsage

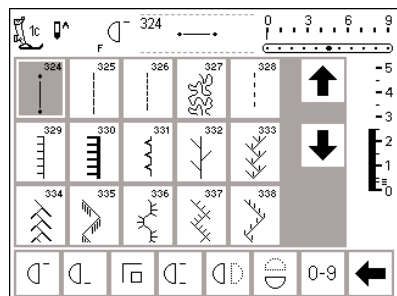

Points pour ouatinsage

- Choix parmi différents points prévus spécialement pour le ouatinsage, le patchwork ou les appliqués
- 324 Programme d'arrêt pour point quilt
- 325 Point quilt / point droit
- 326 Point droit court
- 327 Point de stipe
- 328 Point pour ouatinsage/points comme faits à la main
- 329 Point de Paris
- 330 Point de Paris triple
- 331 Point invisible

- 332 Point à plumes
- 333–338, 351 Variantes du point plumes
- 346–350 variations du point pour ouatinsage
- 352 Point parisien (dual)
- 353 Double point parisien (dual)
- Presser le champ souhaité
- Le motif est activé
- Toutes les informations sont visibles comme d'habitude
- Les largeurs de point/les longueurs de point sont modifiables comme d'habitude

16 directions de couture

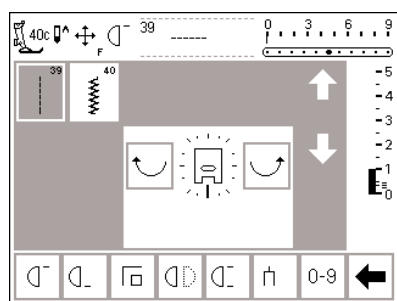

16 directions de couture

- 2 points sont disponibles pour utiliser les 16 directions de couture:
 - 39 Le point droit
 - 40 Le point zigzag
- Au milieu de l'écran apparaît le symbole du pied-de-biche, tout autour sont disposées les 16 directions de couture
- La direction est modifiée, pas à pas, à l'aide des touches («Flèches») à droite ou à gauche
- Une pression constante sur la touche provoque un décalage rapide des directions
- La machine coud avec le point choisi dans la direction affichée

Point droit

- La longueur de point mesure toujours 3 mm dans les 16 directions de couture (affichage sur la barre de la longueur de point 1)
- **Indication: L'écran montre le point avec une longueur d'1 mm. La machine coud un point sur trois = 3 mm**
- La longueur de point peut être raccourcie, mais ne peut pas être allongée

Coudre

- Déterminer la direction de couture, puis coudre
- Déterminer une nouvelle direction de couture, puis continuer de coudre
- Poursuivre de la même manière

Point zigzag

- La longueur de point est programmée sur une densité du point bourdon
- La longueur de point peut être progressivement raccourcie ou allongée jusqu'à 1
- La largeur de point peut être modifiée de 0 à 9 progressivement
- Indication: Comme les largeurs de point supérieures ne permettent plus d'obtenir une couture plate, il faut prévoir une garniture au dos de l'ouvrage

Coudre

- Déterminer la direction de couture, puis coudre
- Déterminer une nouvelle direction de couture, puis continuer de coudre
- Poursuivre de la même manière

Exemple de couture dans 16 directions - Voir pages 43 à 44 des instructions de couture du modèle artista 185

16 directions de couture - Point droit avec la fonction longpoint

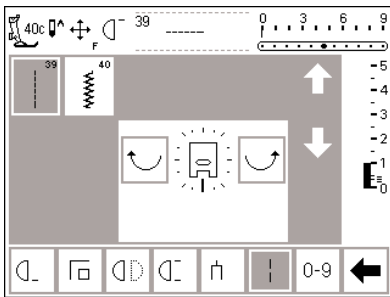

Point droit avec la fonction longpoint

- Presser la touche externe pour le ouatinage/les directions de couture
- Presser les 16 directions de couture
- Sélectionner le point droit (il coud seulement un point sur trois = 3 mm)
- Activer la fonction longpoint, la machine coud seulement un point sur 9

Indication: Sans la fonction longpoint, seul un point sur trois est cousu. Si la fonction longpoint est activée, seul un point sur 9 est cousu et le tissu se déplace en même temps

- La fonction longpoint est alors sur fond gris dans la ligne inférieure des fonctions
- Sélectionner une direction
- La machine coud des points de 9 mm dans la direction choisie

Utilisation:

L'association du point droit et du longpoint convient particulièrement pour relier de grands motifs ou des lettres (voir page 45 des instructions de couture du modèle artista 185). Les points de liaison sont faciles à éliminer, une fois le travail terminé.

16 directions de couture - Affichage dans le Memory

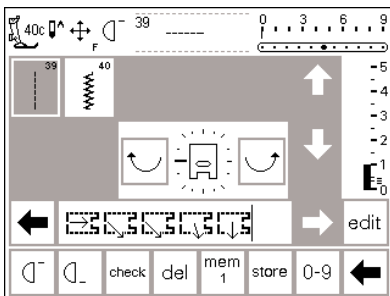

Point droit dans le Memory

- Presser la touche externe pour le ouatinage/les directions de couture
- Presser les 16 directions de couture
- Sélectionner le point droit
- Ouvrir le Memory en pressant la touche externe
- Si à son ouverture, la banque de mémoire est déjà occupée, presser le champ «Mem» = l'écran passe à l'aperçu général des banques de Memory
- Sélectionner une banque vide (l'affichage est blanc)
- Confirmer avec la touche «ok»
- Sélectionner le sens de la couture représenté avec les flèches courbées

- Sélectionner un ou plusieurs points droits
- Dans la barre du Memory, le symbole du pied-de-biche est représenté avec une flèche étroite
- Le symbole du pied est tourné de 90° vers la gauche
- Le sens de la couture correspond à la flèche
- Chaque symbole du pied représente un point de 9 mm
- Pour effectuer un long intervalle dans la même direction, programmer le nombre correspondant de symboles pour points droits

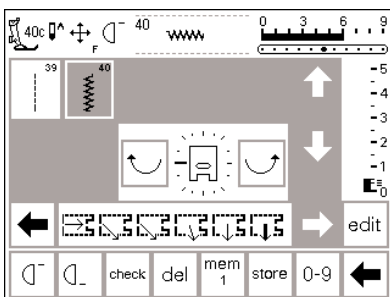

Point zigzag dans le Memory

- Voir ci-dessus
- Sélectionner le point zigzag à la place du point droit
- Dans la barre du Memory, le symbole du pied-de-biche est représenté avec une flèche épaisse
- Chaque symbole du pied-de-biche représente un point de 9 mm

Indication:

La couture au point zigzag dans différentes directions peut provoquer la déformation du tissu se déformer, la solution est de renforcer le dessous en employant de la garniture.

La couture dans 4 directions

La possibilité de coudre dans 4 directions sans tourner le tissu est très utile. Elle est particulièrement recommandée pour réparer des vêtements

de forme tubulaire (jambes de pantalon, manches, etc.). Cette possibilité convient aussi pour les travaux décoratifs

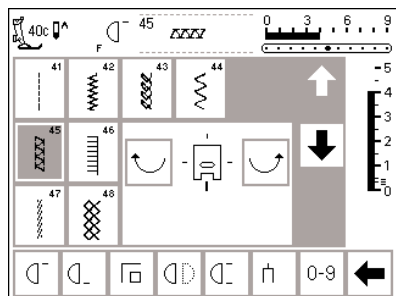

4 directions

- Sélectionner l'affichage 4 directions
- 8 motifs différents sont disponibles:
 - 41 Point droit
 - 42 Zigzag
 - 43 Point de jersey
 - 44 Couture serpentine
 - 45 Point de surjet double
 - 46 Point de Paris
 - 47 Point superstretch
 - 48 Point de nid d'abeilles
- Au milieu de l'écran apparaît le symbole du pied-de-biche, tout autour sont disposées les 4 directions de couture
- La direction est modifiée, pas à pas, à l'aide des touches («Flèches») à droite ou à gauche
- La longueur et la largeur de point de ces motifs ne peuvent pas être modifiées

Direction de couture

- La machine coud le motif choisi dans la direction affichée

Coudre

- Choisir la direction de couture (év. avec la répétition de motif) puis coudre
- Choisir une nouvelle direction (év. avec la répétition de motif) puis coudre
- Arrêter la machine, etc.

Conseil:

- Pour coudre rapidement: utiliser en plus la fonction «fin de motif 1–9»
- Le meilleur contrôle consiste à coudre en carré de haut en bas et de droite à gauche (dans le sens des aiguilles d'une montre)

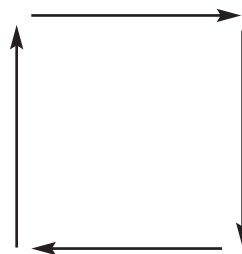

Exemple - Voir à la page 45 des instructions de couture du modèle artista 185

Motifs avec avance transversale «design des contours»

Les motifs avec avance transversale sont de grands motifs pour lesquels la griffe d'entraînement déplace le tissu non seulement en avant et en arrière, mais aussi transversalement. Ce sont des motifs de broderie dont, plus particulièrement, les lignes extérieures sont cousues (design des contours).

Les fonctions comme le longpoint et l'allongement du motif peuvent être employées avec les motifs prévus avec l'avance transversale, mais la formation du point n'est pas optimale. Par conséquent, ces fonctions ne sont pas recommandées pour les motifs avec avance transversale.

Indication: Voir aux pages 52–53, la fonction «balance»

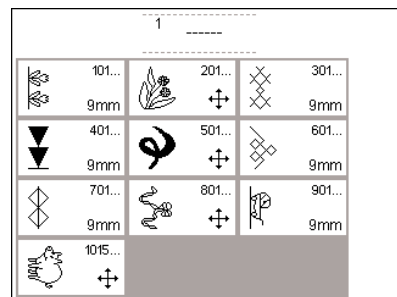

Points décoratifs

- Presser la touche externe «Points décoratifs»
- L'aperçu général des différents groupes de points décoratifs apparaît à l'écran (Menu)
- Presser un champ pour des motifs avec avance transversale (tous les motifs avec avance transversale sont pourvus du symbole en forme de croix)
- Les motifs avec avance transversale sont activés

Exemples de motifs avec avance transversale - Voir pages 52 à 53 des instructions de couture du modèle artista 185

Motifs avec avance transversale

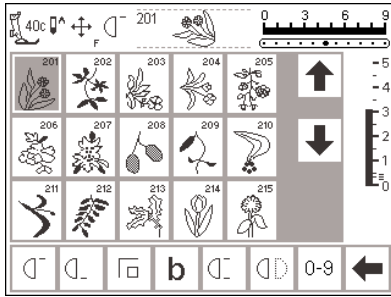

- Presser le motif/champ souhaité
- Le motif est activé
- Le symbole avec les quatre flèches (à droite du signe du stop-aiguille) caractérise les motifs avec avance transversale
- Avec les motifs isolés, la machine s'arrête automatiquement
- Le début et la fin de la couture sont à hauteur égale seulement pour les motifs de bordure

- Ces motifs peuvent être cousus pour former une suite continue
- Quelques motifs peuvent être cousus isolément parce que le début et la fin ne sont pas à hauteur égale
- Les gabarits aident à positionner ces motifs

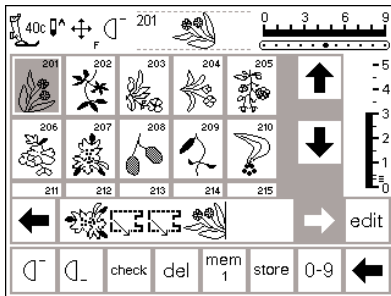

Motifs avec avance transversale dans le Memory

- Les motifs avec avance transversale peuvent être enregistrés dans le Memory, voir instructions de couture (pages 42 à 47)
- Les motifs avec avance transversale peuvent être reliés dans la fonction Memory avec des motifs cousus orientés selon les «16 directions de couture» (voir page 49)

Transparents (gabarits)

- Les transparents (gabarits) ci-joints montrent les motifs en grandeur nature
- Le début de chaque motif est repéré par un cercle

- La fin est indiquée par une croix
- La ligne fine montre la direction du pied-de-biche
- Le pied-de-biche doit être placé sur le tissu dans la direction indiquée

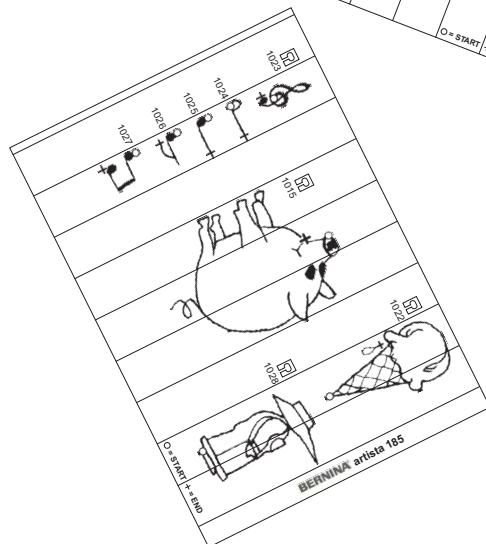
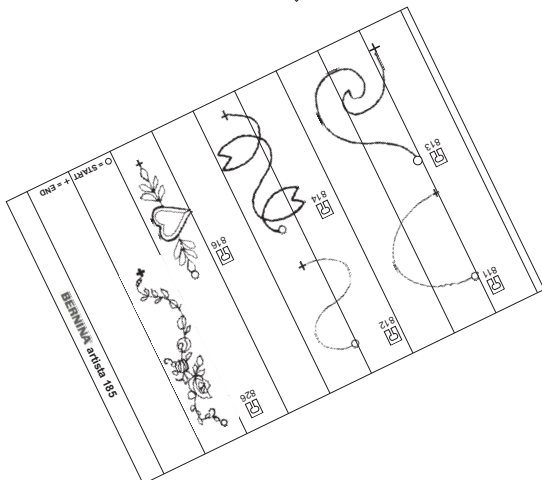
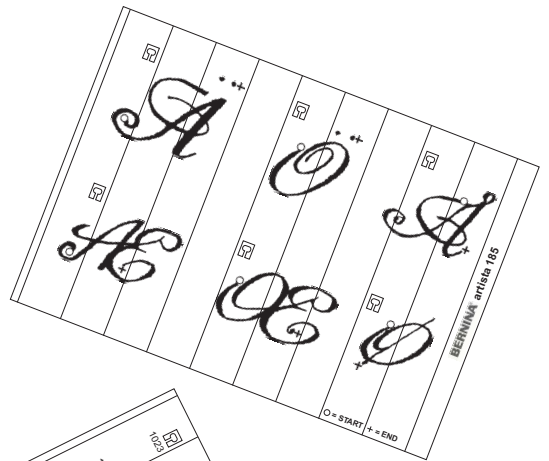
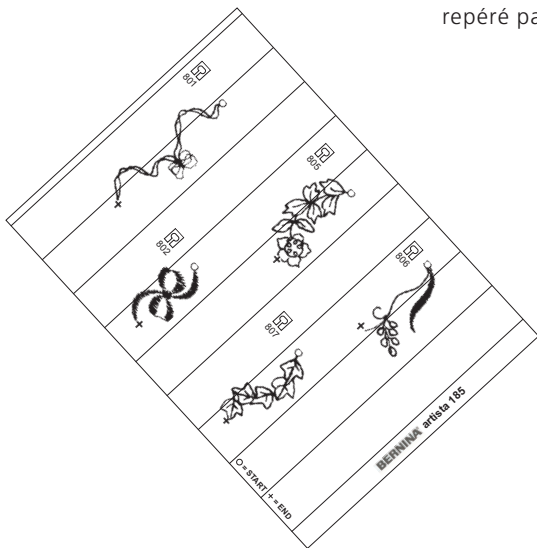

Balance

Les motifs sont testés et réglés de façon optimale, avant que la machine quitte l'usine. Le test est effectué avec 2 couches de tissu cretonne et du fil Métrosène 100/2 de la firme Arowa Mettler, Suisse.

Différents tissus, fils et garnitures peuvent influencer les points programmés dans la machine de sorte que ces motifs soit ne se

ferment plus soit se superposent (c'est-à-dire: ils sont trop larges ou trop étroits).

La balance électronique permet de corriger des écarts et d'adapter, de façon optimale, les motifs au tissu.

La balance permet de disposer de 50 pas dans la longueur et de 20 pas dans la largeur.



Ouvrir la balance

- Presser le champ fonctionnel «b»
- Si le champ fonctionnel n'est pas visible à l'écran, presser la «Flèche» située dans la rangée de fonctions

- Les champs fonctionnels changent à l'écran

Balance avec les points utiles

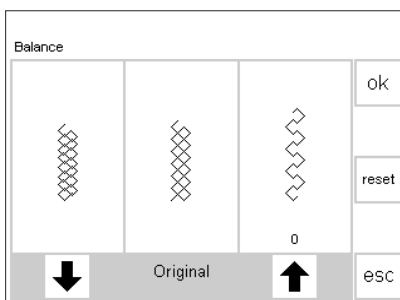

Si le motif est trop court, corriger avec cette flèche

Si le motif est trop long, corriger avec cette flèche

Lors de la couture de matériels souples (jersey, tricot), il est possible que le tissu s'étire légèrement sous le pied-de-biche. De cette manière, le point de nid d'abeilles p. ex., n'apparaît plus fermé. La correction s'effectue facilement avec la balance.

Balance

- Sélectionner le point
- Activer la fonction «Balance»; un écran spécial balance apparaît
- Le motif original est représenté au milieu de l'écran
- Le point nid d'abeilles sert d'exemple pour tous les points utiles

- Le motif de feuille sert d'exemple pour tous les points décoratifs de 9 mm
- Deux rangées du motif avec anomalies sont présentées; à gauche trop court et à droite trop long
- Les flèches situées dans la zone d'affichage inférieure montrent dans quel sens l'anomalie du motif doit être corrigée

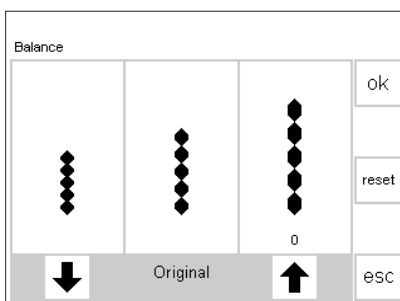

Si le motif est trop court, corriger avec cette flèche

Si le motif est trop long, corriger avec cette flèche

Corriger

Le motif est trop large:

- Presser la flèche de droite dans la zone d'affichage (3x)
- Juste au dessus de la flèche, le chiffre montre le nombre des pas activés de la balance
- Maintenant, le motif est rétréci
- La modification de la balance n'est pas affichée dans la formation du point
- Normalement, env. 2 à 5 pas de la balance sont requis pour corriger des points utiles (max. 50 pas)
- Essai de couture!

Le motif est trop étroit:

- Marche à suivre comme celle décrite plus haut
- Toutefois, pour corriger, utiliser la flèche de gauche
- Essai de couture!

Retour à l'écran de motif

- Après avoir effectué toutes les modifications, presser «ok» afin de retourner à l'écran de motif
- Une pression sur «reset» efface toutes les corrections et ramène l'écran avec l'image du motif original
- En cas de nouveau motif, presser la touche externe «clr» pour effacer la fonction «Balance», sinon le nouveau motif sera aussi modifié

Balance pour les motifs avec avance transversale

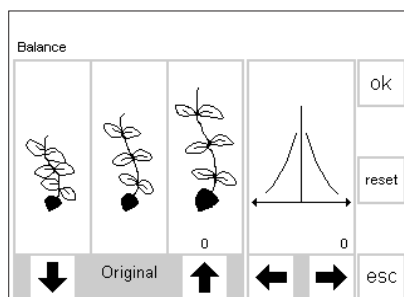

Si le motif est trop court, corriger avec cette flèche

Si le motif est trop long, corriger avec cette flèche

Ces flèches servent pour corriger latéralement

Pour réussir parfaitement les motifs avec avance transversale, les matériels employés (tissu, fil, garniture, etc.) jouent un rôle décisif.

Balance

- Sélectionner le motif avec avance transversale
- Activer la fonction «Balance»
- Un écran spécial balance apparaît
- Dans la moitié gauche de l'écran, le motif original est représenté au milieu
- Les deux anomalies possibles du motif original sont présentées; à gauche (trop étroit) et à droite (trop large)
- La moitié droite de l'écran montre les possibilités de la balance dans le sens transversal
- Pour tous les motifs avec avance transversale, c'est le motif de vrilles qui est affiché comme exemple
- Pour tous les motifs avec avance transversale, le motif sélectionné est affiché

Corriger dans le sens longitudinal

- Si le motif cousu ressemble à peu près à la présentation de droite, il faut corriger avec la flèche de droite
- Le motif est rétréci
- Si le motif cousu ressemble à peu près à la présentation de gauche, il faut corriger avec la flèche de gauche
- Le motif est étiré
- Le chiffre au-dessus de la flèche indique le nombre de corrections de la balance
- Normalement, env. 1 à 5 pas de la balance sont requis pour corriger le motif avec avance transversale dans le sens longitudinal (max. 50 pas)
- Si le nombre de pas de la balance dépasse 10, le motif est automatiquement un peu réduit

C'est pourquoi, une correction d'un motif à broder avec la balance est parfois indispensable.

- Essai de couture et procéder évtl. à d'autres modifications!

Corriger dans le sens transversal

- La moitié droite de l'écran montre la balance dans le sens transversal
- Il est éventuellement possible que le motif ait tendance à se décaler latéralement, après avoir été corrigé dans le sens longitudinal
- Ainsi, la ligne médiane du motif semble déformée
- Maintenant, le motif peut être corrigé dans le sens transversal
- Si l'axe longitudinal du motif est déformé vers la droite, il faut corriger avec la flèche de gauche
- Si l'axe longitudinal du motif est déformé vers la gauche, il faut corriger avec la flèche de droite
- Normalement, env. 5 à 10 pas de la balance sont requis pour corriger le motif dans le sens transversal (max. 20 pas)
- Essai de couture et procéder évtl. à d'autres modifications!

Retour à l'écran de motif

- Après avoir effectué toutes les modifications, presser «ok» afin de retourner à l'écran de motif
- Une pression sur «reset» efface toutes les corrections et ramène l'écran avec l'image du motif original
- En cas de nouveau motif, presser la touche externe «clr» pour effacer la fonction «Balance», sinon le nouveau motif sera aussi modifié

Aide

Le programme d'aide présente à l'écran des explications sur chaque motif et chaque champ fonctionnel. Les informations correspondent aux exécutions des instructions de couture ce contenues dans ce manuel mais elles sont disponibles bien plus rapidement par la voie électronique.

A partir de n'importe quelle représentation de l'écran, il est possible

d'appeler les motifs et les fonctions. Après avoir reçu l'information, l'écran choisi initialement est rappelé.

Ces informations correspondent aux explications de ce mode d'emploi. Toutefois, elles sont disponibles bien plus vite par cette voie électronique grâce au programme d'aide.

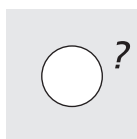

Appel du programme d'aide

- Presser la touche externe «?»
- Presser le motif souhaité ou le

- champ fonctionnel
- Une montre indique que l'information souhaitée est appelée



Point invisible

- Pour un ourlet invisible
- Pour un ourlet coquille dans du jersey moelleux et des tissus fins
- Pour une couture d'ornement

esc

Ecran d'aide/motifs

- L'écran communique les informations suivantes:
 - Nom du motif
 - Tissus appropriés
 - Domaine principal d'utilisation



Image-miroir dans le sens de la couture

- La machine coud le motif symétriquement dans le sens de la couture

Utilisation

- broder des motifs isolés
- pour combiner dans le Memory

esc

Ecran d'aide

- Fonction:
- Nom de la fonction
 - Explication de la fonction
 - Brève description d'une ou de deux utilisations principales



Retour à l'écran choisi initialement

- Presser le champ «esc»
- L'écran d'aide est fermé
- L'écran choisi initialement réapparaît

Indication

Le programme d'aide peut être appelé à tout moment, sans influencer l'application en cours

Tension de fil

Le choix d'un motif provoque automatiquement le réglage de base de la tension de fil.

La tension de fil est réglée de façon optimale en usine. Cette opération est effectuée en utilisant dans la canette et comme fil supérieur les fils Métrosène d'épaisseur 100/2 (Firme Arowa Mettler, Suisse).

L'utilisation d'autres fils à coudre ou à broder peut faire varier la tension de fil optimale. Pour cette raison, il est nécessaire d'adapter la tension de fil à l'ouvrage et au motif souhaité. Pour modifier la tension, presser le bouton externe TTC ou sélectionner le symbole dans la ligne

inférieure des fonctions sur l'écran (voir page 28).

La modification de la tension de fil est active tant que la machine reste enclenchée. Une fois que la machine est mise hors circuit, la modification de la tension de fil disparaît.

Si par principe, la tension de fil doit rester constamment modifiée, il est possible de régler à nouveau la machine par l'intermédiaire du programme d'initialisation (voir chapitre «Initialisation de la tension de fil»). Cette modification reste alors enregistrée. La machine peut être mise hors circuit. En la réenclenchant, la valeur modifiée est automatiquement activée.

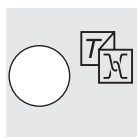

Touche externe «Tension de fil»

- Presser la touche externe «Tension de fil»



Aperçu

- A l'écran apparaît l'aperçu général (Menu)
Tension de fil
Soutien
Guide de couture
- Presser le champ «Tension de fil»

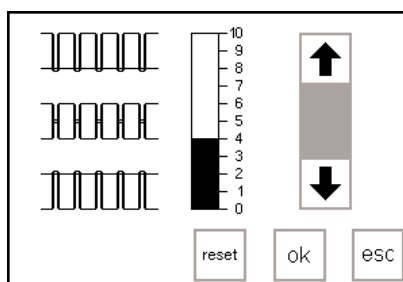

Modifier la tension de fil

- A gauche de l'écran apparaît le graphique de la formation optimale du point (nouage des fils dans le tissu)
- Au milieu de l'écran apparaît l'indicateur de la tension de fil
- Une barre grise sur la graduation indique le réglage de base
- La pression des touches de direction provoque une modification de la tension de fil
- Presser la flèche orientée vers le haut, si la formation du point correspond au graphique supérieur (↑ = tension de fil plus élevée - le fil supérieur est davantage tendu; de cette manière, le fil inférieur est davantage tiré vers la face supérieure du tissu) · Presser la flèche orientée vers le bas, si la formation du point correspond au graphique inférieur

(↓ = tension de fil moins élevée – le fil supérieur est moins tendu; de cette manière, le fil supérieur est davantage tiré vers la face inférieure du tissu)

- La modification de tension concerne seulement le motif choisi et s'efface avec «clr», «clr all» et en mettant la machine hors circuit

Enregistrer et achever

- Presser le champ «ok»
- La modification est enregistrée, l'affichage disparaît de l'écran

Ramener les réglages de base

- Presser le champ «reset» pour ramener le réglage de base

Soutien

Soutien permet à vrai dire une étude autodidacte. Un petit cours vous présente les «secrets» de la machine

sans devoir consulter le mode d'emploi.

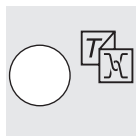

Touche externe «Soutien»

- Presser la touche externe «Soutien»

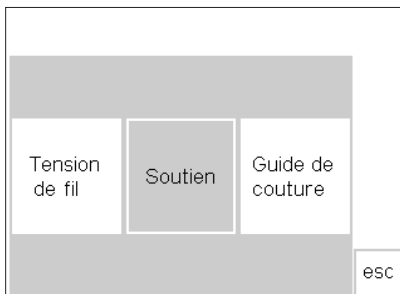

Aperçu

- A l'écran apparaît l'aperçu général (Menu)
Tension de fil
Soutien
Guide de couture
- Presser le champ «Soutien»

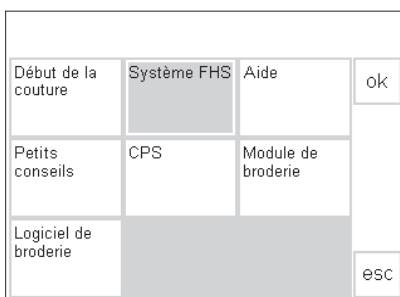

Aperçu des thèmes

- Les différents thèmes qui peuvent être appelés sont affichés (Sous-menu)
Début de la couture
Système FHS
Aide
Petits conseils
CPS
Module de broderie
Logiciel de broderie

- Presser un champ (p. ex. Système FHS)
- Presser le champ «ok»
- Presser le champ «esc», l'aperçu des thèmes réapparaît

Système "garder les mains libres" (FHS)

Le lifter du pied-de-biche

- Le lifter du pied-de-biche sert à relever ou à abaisser le pied-de-biche
- Introduire le lifter du pied-de-biche dans l'orifice situé sur le plateau de base
- Presser le lifter du pied-de-biche à droite
- Le pied-de-biche est soulevé, la griffe d'entraînement est escamotée en même temps
- Après avoir cousu le premier point, la griffe d'entraînement reprend sa position normale

esc

Informations sur le thème souhaité

- Une montre indique que l'information souhaitée est appelée
- Presser le champ «esc», l'écran se ferme, le menu réapparaît

Guide de couture

Le guide de couture donne des informations et des aides pour décider comment exécuter de travaux de couture déterminés.

Après l'indication du tissu et de la technique souhaitée, il propose les aiguilles appropriées, les pieds-de-biche recommandés, la garniture, les programmes spéciaux, etc.

Les pieds-de-biche ou les programmes recommandés ne font pas forcément partie des accessoires standard; mais ils sont tous disponibles comme accessoires spéciaux.

Le programme du guide de couture règle automatiquement la tension de fil requise pour accomplir le travail choisi.

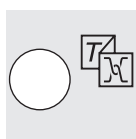

Touche externe «Guide de couture»

- Presser la touche externe «Guide de couture»

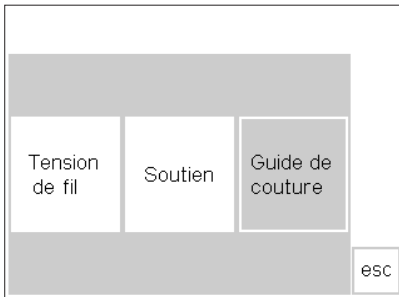

Aperçu

- A l'écran apparaît l'aperçu général (Menu)
Tension de fil
Soutien
Guide de couture
- Presser le champ «Guide de couture»

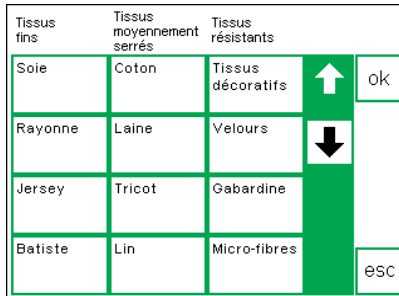

Aperçu des genres de tissus

- A l'écran apparaissent 3 colonnes avec des propositions de tissus:
Tissus fins
Tissus moyennement serrés
Tissus résistants
- Les genres de tissus les plus utilisés sont mentionnés sous ces trois rubriques

- Si le tissu employé n'est pas sur cette liste, sélectionner un tissu de qualité semblable
- Presser le champ correspondant au genre de tissu souhaité p. ex. le coton
- Presser le champ «ok»

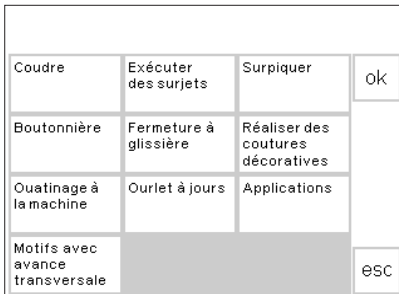

Aperçu des techniques de couture

- A l'écran suivant apparaissent les techniques de couture les plus courantes:
· Coudre (coutures, ourlets, etc.)
· Surjeter
· Surpiquer
· Boutonnière
· Fermeture à glissière (poser)
· Coutures décoratives (points décoratifs)
· Ouatinage à la machine

- Ourlet à jours
- Applications
- Motifs avec avance transversale
- Presser le champ avec la technique de couture souhaitée (p. ex. la boutonnière)
- Si la technique souhaitée ne se trouve pas sur cette liste, sélectionner une technique apparentée
- Presser le champ «ok»

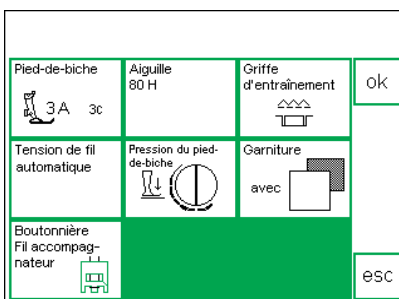

Informations, propositions spéciales, tension de fil

- Sur le troisième écran apparaissent les propositions qui sont appropriées à l'ouvrage indiqué et à la technique souhaitée:
· Pied-de-biche
· Aiguille
· Griffes d'entraînement
· Tension de fil
· Pression du pied-de-biche
· Garniture
· Fil accompagnateur pour boutonnière
- La tension de fil automatique est immédiatement ajustée (AUTO apparaît)
- Les champs «Pied-de-biche» et «Aiguille» peuvent contenir plusieurs propositions
- Le pied-de-biche le mieux adapté à la technique choisie se trouve au-dessus du symbole du pied-de-biche

- Les autres pieds-de-biche recommandés sont indiqués avec de petits numéros à droite du pied-de-biche
- Quelques pieds-de-biche sont spéciaux. Ils conviennent particulièrement à la technique choisie. Ils sont disponibles parmi les accessoires spéciaux
- Le choix du pied-de-biche et de l'aiguille s'adapte à vos souhaits spéciaux et à vos préférences
- Le champ «Garniture» vous en propose une si elle est nécessaire. Son épaisseur et sa rigidité dépendent de l'ouvrage et de la technique employée
- Le champ «Fil accompagnateur pour boutonnière» rappelle qu'il est possible d'utiliser un fil épais pour renforcer la boutonnière



Retour au point souhaité

- Presser le champ «ok»
- L'écran adéquat apparaît automatiquement (points utiles, boutonnière, coutures décoratives, etc.)

- Il est possible de commencer immédiatement avec la technique adoptée
- La sélection du point prédéfinie peut être modifiée à tout moment

Fonction smart

Parfois, on est dérangé pendant la couture ou la broderie. Un autre ouvrage pressant doit être achevé auparavant. Justement, la fonction smart a été créée afin de ne pas perdre les réglages qui sont actuellement dans la machine et pour pouvoir revenir au même endroit ultérieurement.

Cette fonction permet d'enregistrer l'utilisation initiale (panneau de l'écran) déterminée avec toutes les modifications, puis de la restituer ultérieurement.

Le contenu de la fonction smart disparaît automatiquement après avoir mis la machine hors circuit.

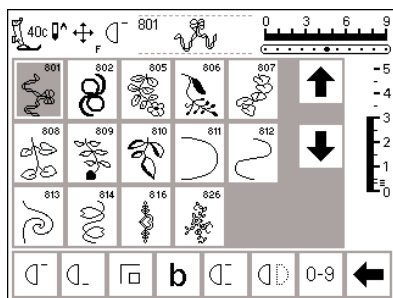

Travail décoratif

- Un travail décoratif est effectué
- L'essai d'un motif ou une partie du travail est en cours
- Une interruption est nécessaire, car il faut absolument achever un autre ouvrage

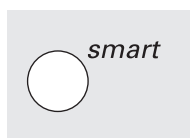

Sauvegarde de l'écran avec la touche externe smart

- Presser la touche externe «smart»
- Tous les réglages de l'écran sont enregistrés

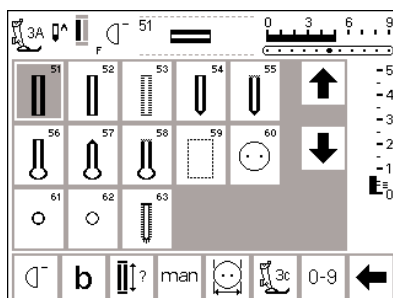

Points utiles/Bouttonnières

- Commuter sur l'affichage d'écran «Points utiles» (ou «Bouttonnières», etc.)
- Il est possible de commuter sur tous les autres programmes
- Coudre l'ouvrage absolument nécessaire

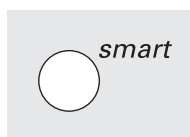

Fonction smart = réapparition de l'écran initial

- Presser la touche externe «smart»
- L'écran mémorisé auparavant avec la touche «smart» réapparaît

- Tous les réglages sont enregistrés
- Toutes les indications telles qu'elles étaient valables avant de quitter l'écran sont demeurées intactes

Programme d'initialisation

Le programme d'initialisation permet à l'utilisatrice/à l'utilisateur d'adapter la surface de l'écran à ses besoins personnels. En même temps, il est possible dans ce programme, p. ex. de modifier de façon permanente les réglages de base, d'indiquer une nouvelle tension de fil ou de programmer la touche vide située sur le bâti. Les possibilités sont

multiples, aussi parcourez les titres avant de sélectionner. Après avoir adapté la machine à vos besoins personnels, les modifications restent maintenues, même si, entre-temps, la machine est mise hors circuit. La machine peut être remise très facilement à son état initial. Ainsi, elle reprend l'état qu'elle avait en quittant l'usine.

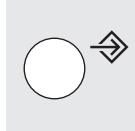

Menu d'initialisation (Setup)

- Presser la touche externe «Initialisation»
- Le menu de sélection apparaît
- Ce menu permet d'adapter la machine aux besoins individuels

- La machine peut être reprogrammée à tout moment

Programme personnel	Fonctions	Longueur de point Largeur de point Position d'aiguille
Bipes sonores	Vitesse du moteur	Tension de fil
Point de départ de l'écran	Retour à l'état initial	Eclairage
Service	Coupe-fil automatique	
Choix de la marque de fil	esc	

Menu de sélection

- A l'écran apparaît l'aperçu des possibilités d'adaptation dans la machine
- Motifs de broderie (programme personnel)
- Fonctions
- Longueur de point/Largeur de point/Position d'aiguille
- Bipes sonores
- Vitesse du moteur
- Tension de fil
- Ecran de départ
- Retour à l'état initial
- Eclairage
- Service

- Coupe fil automatique
- Contrastes sur l'écran
- Sélection de la marque de fil
- Les modifications personnelles peuvent être appelées sélectivement à tout moment (même si la machine est mise hors circuit entre-temps!)
- La machine peut être programmée à tout moment et aussi reprogrammée

Programmer l'écran avec des motifs personnels

Utiliser le programme pour rassembler sur votre écran personnel les motifs les plus utilisés.

(longueur, largeur de point, position d'aiguille) sont enregistrés dans l'écran personnel.

Vous pouvez rassembler vous-même des points, qu'ils soient utilitaires ou décoratifs. De même, les motifs de broderie comme leurs modifications

Les 16/4 directions de couture, les lettres et les nombres ne peuvent pas être enregistrés dans l'écran personnel.

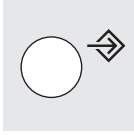

Appeler le menu d'initialisation

- Presser la touche externe «Initialisation», le menu de sélection apparaît
- Presser le champ «Programme personnel»
- L'écran personnel apparaît automatiquement

Programme personnel	Fonctions	Longueur de point Largeur de point Position d'aiguille
Elipes sonores	Vitesse du moteur	Tension de fil
Point de départ de l'écran	Retour à l'état initial	Eclairage
Service	Coupe-fil automatique	
Choix de la marque de fil	esc	

Ecran personnel (position initiale)

- Sur l'écran personnel apparaît le point droit en premier
- Tous les autres champs des motifs sont vides
- Maintenant, ces «vides» peuvent être complétés par vos motifs personnels

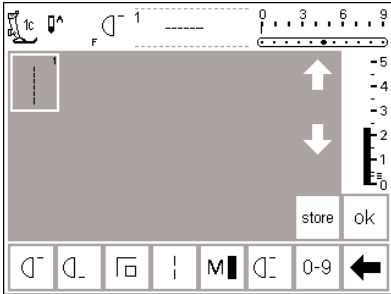

Ajouter un motif

- Presser la touche externe «Points utiles»
- Presser le point de nid d'abeilles (motif 8)

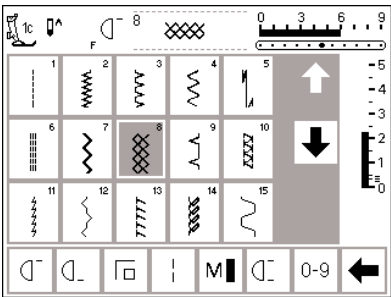

Ecran personnel

- La page d'écran passe au programme personnel
- Le point de nid d'abeilles apparaît à l'écran
- Presser le champ «store» (enregistrer), le point de nid d'abeilles est enregistré dans le programme personnel

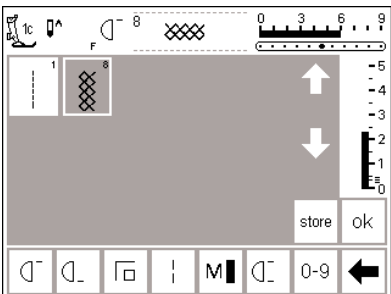

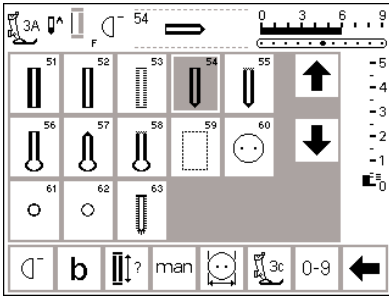

Ajouter un deuxième motif

- Presser la touche externe «Boutonnière»
- Presser une boutonnière arrondie (motif No. 54)

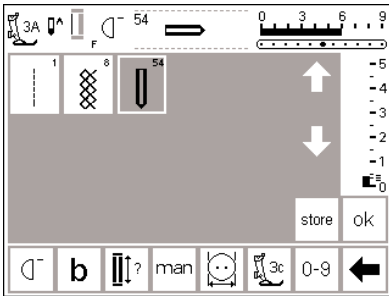

Ecran personnel

- La page d'écran passe au programme personnel
- Le nouveau motif (boutonnière arrondie) apparaît dans le premier champ tactile de libre
- Presser le champ «store», la boutonnière arrondie est enregistrée dans le programme personnel

- Programmer d'autres motifs de la même manière

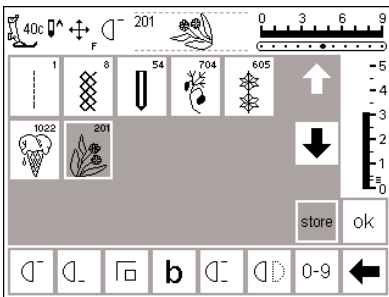

Ecran personnel (motifs supplémentaires)

- La rangée supérieure comprend cinq motifs
- Le sixième motif apparaît à la rangée suivante
- Il est possible de mémoriser 45 motifs dans l'écran personnel
- Au-delà de 15 motifs, utiliser les fonctions de défilement pour atteindre les motifs



Enregistrer et fermer

- Presser le champ «ok»
- L'écran se referme et le menu d'initialisation apparaît
- Presser le champ «esc» pour fermer le programme d'initialisation
- Retour à la dernière application d'écran

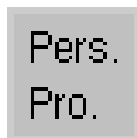

Fonction «Programme personnel»

- Pour ouvrir le programme personnel, il faut que la fonction «Programme personnel» soit ajoutée à la barre de fonction (se reporter aux pages 62 et 64)



Touche F située sur le bâti

- La touche F située au-dessus de l'aiguille vous offre un accès encore plus facile à vos fonctions préférées (se reporter à la page 63)

Effacer des motifs personnels

Programme personnel	Fonctions	Longueur de point Largeur de point Position d'aiguille
Bipes sonores	Vitesse du moteur	Tension de fil
Point de départ de l'écran	Retour à l'état initial	Eclairage
Service	Coupe-fil automatique	
Choix de la marque de fil	esc	

Appeler le menu d'initialisation

- Presser la touche externe «Initialisation», le menu de sélection apparaît
- Presser le champ «Motif de broderie»

Ecran personnel

- L'écran personnel apparaît automatiquement
- Sélectionner le motif à effacer (le fond devient gris)

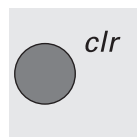

Effacer le motif

- Presser la touche externe «clr»

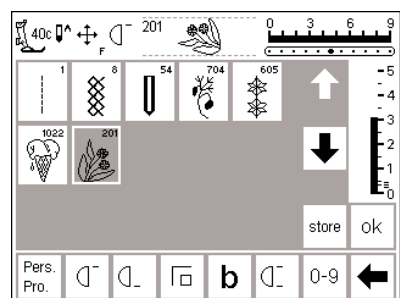

Motif effacé

- Le motif sélectionné est effacé; à partir de cet endroit, tous les motifs restants sont décalés
- Presser le champ «store» pour que les modifications de l'écran soient enregistrées



Fermer l'utilisation

- Presser le champ «ok»
- L'écran est refermé
- L'écran de départ (Menu d'initialisation) apparaît

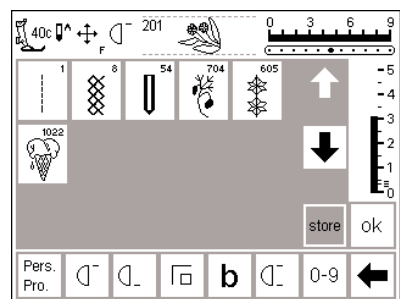

Programmer des fonctions

Programme personnel	Fonctions	Longueur de point Largeur de point Position d'aiguille
Bipes sonores	Vitesse du moteur	Tension de fil
Point de départ de l'écran	Retour à l'état initial	Eclairage
Service	Coupe-fil automatique	
Choix de la marque de fil	esc	

Appeler le menu d'initialisation

- Presser la touche externe «Initialisation», le menu de sélection apparaît
- Presser le champ «Fonctions»

Ecran avec les fonctions

- L'écran avec les fonctions apparaît automatiquement
- Les fonctions des deux lignes inférieures correspondent aux fonctions de l'écran pour points utiles
- Les fonctions représentées ici sont disponibles dans chaque panneau de l'écran (partiellement en défilant)
- Toutes ces fonctions sont actives (champs blancs)
- Les flèches de la ligne située au milieu servent à déplacer chaque fonction
- Les fonctions des deux lignes supérieures correspondent aux mêmes fonctions de l'écran pour points utiles

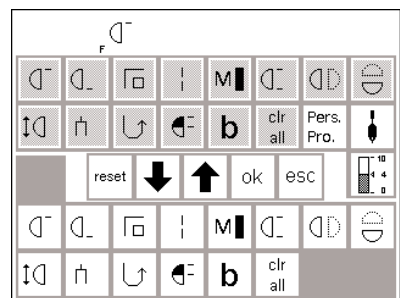

L'artista 185 dispose de 7 barres de fonctions différentes:

- Points utilitaires
- Points décoratifs
- Boutonnieres
- Alphabets de 9 mm
- Motif de transport transversal
- 4 ou 16 directions de couture
- Monogrammes

On doit tout d'abord sélectionner un point avant d'adapter une barre de fonction aux besoins personnels. Sélectionner ensuite le programme d'initialisation sur l'écran. La barre de fonction active peut maintenant être adaptée individuellement.

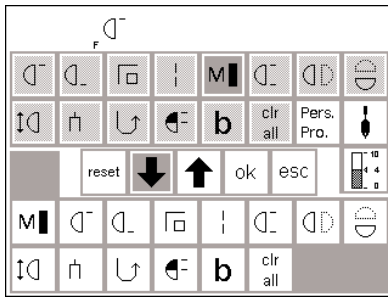

Retirer des fonctions

- Presser le champ «Vitesse du moteur» dans la zone inférieure de l'écran (active) de l'écran
- Presser le champ «Flèche vers le haut»
- Ainsi, la fonction disparaît de la zone inférieure de l'écran
- Ce champ fonctionnel reporté vers le haut n'est plus visible à la fois dans les deux panneaux de l'écran (contrairement p.ex. aux points utiles)

- Maintenant, la fonction «Vitesse du moteur» est activée dans la zone supérieure de l'écran
- Ainsi, cette fonction a été «mise de côté» ou retirée
- Toutes les autres fonctions non souhaitées sont retirées de la même manière
- Pour pouvoir reprogrammer les fonctions, elles doivent d'abord être reportées dans la zone supérieure de l'écran

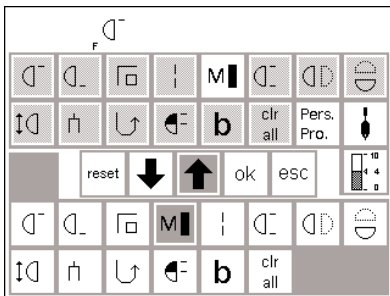

Insérer des fonctions

- Après avoir été retirée, une fonction peut être à nouveau insérée à tout moment
- Presser le champ actif dans la zone supérieure de l'écran (p. ex. la «Vitesse du moteur»)
- Presser le champ «Flèche vers le bas»
- Le champ fonctionnel est inséré

- dans la zone inférieure de l'écran au début de la ligne des fonctions (à l'extrême gauche)
- Toutes les autres fonctions se décalent d'un cran vers la droite

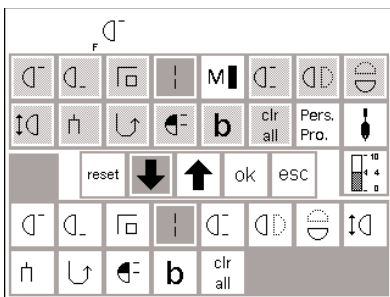

Insérer une nouvelle fonction entre des fonctions existantes

- Il est possible d'insérer une nouvelle fonction entre des icônes de fonctions déjà présentes
- Sélectionner une nouvelle fonction dans la zone supérieure de l'écran (sur fond gris foncé)
- Presser le champ fonctionnel dans la zone inférieure de l'écran correspondant à l'endroit où la nouvelle fonction sera placée

- Presser le champ «Flèche vers le bas»
- La nouvelle fonction apparaît immédiatement à cet endroit
- L'ancienne fonction qui occupait cet endroit auparavant et toutes les suivantes se décalent automatiquement d'un cran vers la droite

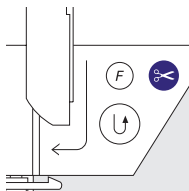

Programmer la touche de fonction située sur le bâti

- Presser la touche de fonction souhaitée située dans la zone supérieure de l'écran (p. ex. la «Vitesse du moteur»)

- Presser la touche F située sur le bâti (à la place d'un champ fonctionnel situé dans la zone inférieure de l'écran)
- Presser le champ «Flèche vers le bas»

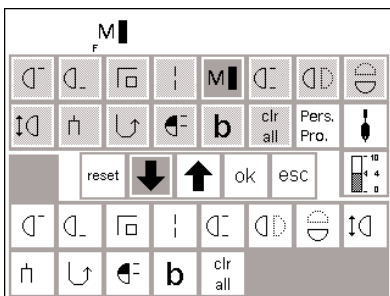

- Maintenant, la touche F du bâti est programmée
- De cette manière, la touche F peut être reprogrammée à tout moment
- La fonction programmée est affichée à l'écran, toujours à droite et à côté de la position du stop-aiguille

reset**Faire revenir toutes les fonctions à leur réglage de base**

- Presser le champ reset (= remise à zéro)
- Toutes les fonctions reviennent à l'état de la version originale (réglage de base) sauf la programmation de la touche «F» située sur le bâti

**Effacer des fonctions**

- Appuyer sur le champ
- Effacer les fonctions

ok**Enregistrer les modifications et fermer l'utilisation**

- Presser le champ «ok»
- Les modifications sont enregistrées
- L'écran est fermé
- L'écran de départ apparaît

**Ajouter des fonctions**

- Appuyer sur le champ
- Ajouter les fonctions

Modifier les valeurs de base de la largeur de point, de la longueur de point et de la position d'aiguille

Programme personnel	Fonctions	Longueur de point Largeur de point Position d'aiguille
Bipes sonores	Vitesse du moteur	Tension de fil
Point de départ de l'écran	Retour à l'état initial	Eclairage
Service	Coupe-fil automatique	
Choix de la marque de fil	esc	

Appeler le menu d'initialisation

- Sélectionner le motif qui nécessite la modification de la longueur de point, de la largeur de point et de la position d'aiguille
- Presser la touche externe «Initialisation», le menu de sélection apparaît

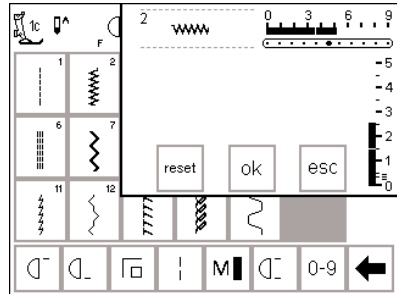
**Modifier les réglages de base**

- L'écran apparaît avec la zone d'affichage de la largeur de point, de la longueur de point et de la position d'aiguille
- Modifier la longueur et la largeur de point avec les boutons externes
- Modifier la position d'aiguille avec les touches externes
- Presser le champ «ok» pour enregistrer les modifications

- Sélectionner la longueur de point, la largeur de point, la position d'aiguille
- En pressant le champ «reset» toutes les modifications sont annulées et les réglages de base sont de nouveau actifs
- Presser le champ «esc» pour fermer le menu d'initialisation

Les signaux acoustiques comme commande auxiliaire (Bipes sonores)

Programme personnel	Fonctions	Longueur de point Largeur de point Position d'aiguille
Bipes sonores	Vitesse du moteur	Tension de fil
Point de départ de l'écran	Retour à l'état initial	Eclairage
Service	Coupe-fil automatique	
Choix de la marque de fil	esc	

Appeler le menu d'initialisation

- Presser la touche externe «Initialisation», le menu apparaît
- Presser le champ «Bipes sonores» = aperçu global des possibilités des bipes sonores

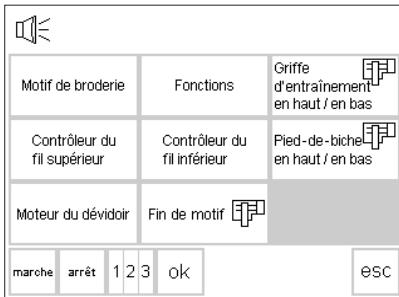

Les signaux acoustiques

- Les possibilités avec les signaux acoustiques sont les suivantes:
 - Motifs de broderie
 - Fonctions
 - Griffe d'entraînement en haut/en bas (broder)
 - Contrôleur du fil supérieur
 - Contrôleur du fil inférieur
 - Pied-de-biche en haut/en bas (broder)

- Moteur du dévidoir
- Fin du motif de broderie (broder)
- Les bipes sonores peuvent être enclenchés ou non
- Le nombre de bipes sonores peut être choisi (1/2/3)

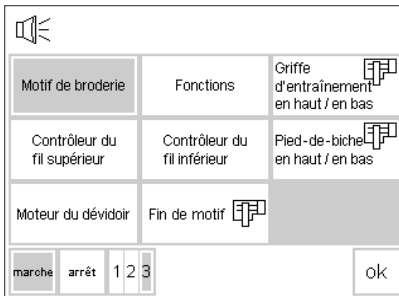

Ajouter la fonction des bipes sonores

- Presser le champ souhaité (p ex. Motifs de broderie)
- Presser le champ «marche»
- Presser le champ des chiffres jusqu'à ce que le fond du nombre souhaité de bipes sonores soit gris (1/2/3)

Effacer la fonction des bipes sonores

- Presser le champ souhaité
- Presser le champ «arrêt»
- Les bipes sonores sont supprimés

Remarque:

En désactivant les bips sonores du contrôle du fil supérieur et inférieur vous désactivez également les capteurs.



Enregistrer les modifications et fermer l'utilisation

- Presser le champ «ok»
- Les modifications sont enregistrées
- L'écran est fermé
- L'écran de départ du setup apparaît

Modifier la vitesse du moteur

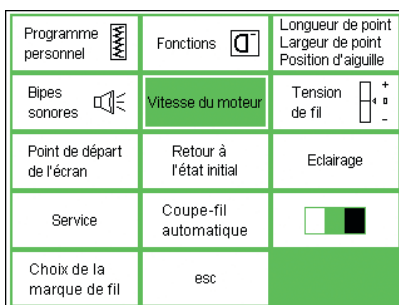

Appeler le menu d'initialisation

- Presser la touche externe «Initialisation», le menu de sélection apparaît
- Presser le champ «Vitesse du moteur»
- L'écran montrant les modifications possibles apparaît automatiquement

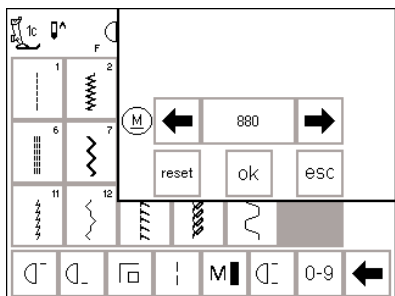

Modifier la vitesse du moteur

- Presser l'un des deux champs «Flèche» pour modifier la vitesse maximale du moteur (1/4)
- Le nombre entre les deux flèches est exprimé en tours/min.
- Ce nombre permet de constater l'augmentation ou la diminution de la vitesse maximale
- Cette modification agit automatiquement sur les 4 niveaux de vitesse du moteur
- La vitesse augmente ou diminue en même temps sur chacun des 4 niveaux en variant de 1/4 à 3/4

ok

Enregistrer les modifications et fermer l'utilisation

- Presser le champ «ok»
- Les modifications sont enregistrées
- L'écran est fermé
- L'écran de départ apparaît

Retour aux réglages de base

- Appeler le menu «Vitesse du moteur» (se reporter aux instructions ci-dessus)
- Presser le champ «reset» = toutes les fonctions sont ramenées aux réglages de base

Modifier la valeur de base de la tension de fil





Tous les motifs de la machine sont programmés avec une valeur de base pour la tension de fil. La tension de fil est programmée de façon optimale avec du fil de grosseur 100/2.

Des variations peuvent apparaître pendant la couture si l'on emploie d'autres fils (à coudre ou à broder). Aussi, il est nécessaire d'adapter la tension de fil à l'ouvrage et au motif souhaité.

Le réglage de base peut globalement être réduit ou augmenté de 20 % dans le programme d'initialisation.

Ce changement demeure, même si la machine est mise hors-service et il se répercute sur tous les motifs.

Le réglage de base est valable pour l'ensemble de la machine. La tension peut provenir du réglage en usine ou du réglage de base modifié dans le programme d'initialisation. Toutes les autres modifications opérées à partir de la touche externe «TTC» (se reporter à la page 552) concerne le motif actif et disparaît, lors de la mise hors service de la machine.

Programme personnel 	Fonctions 	Longueur de point Largeur de point Position d'aiguille
Bipes sonores 	Vitesse du moteur	Tension de fil 
Point de départ de l'écran	Retour à l'état initial	Eclairage
Service	Coupe-fil automatique 	
Choix de la marque de fil	esc	

Appeler le menu d'initialisation

- Presser la touche externe «Initialisation», le menu apparaît
- Presser le champ «Tension de fil»
- L'écran affichant la tension de fil apparaît automatiquement

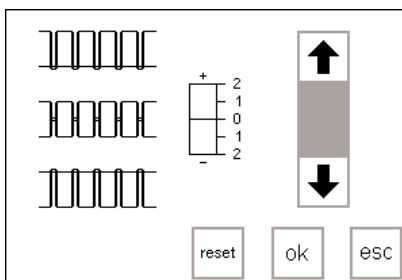
**Modifier la tension de fil**

- A gauche et au milieu apparaît le graphique de la formation optimale du point, (nouage des fils dans le tissu)
- Les graduations montrent les modifications possibles de +/- 20%
- Une barre noire montre un réglage modifié
- La pression des «Champs fléchés» provoque une modification de la tension de fil
- Presser la flèche orientée vers le haut, si la formation du point correspond au graphique supérieur (↑ = tension de fil plus élevée – le fil supérieur est davantage tendu; de cette manière, le fil inférieur est

davantage tiré vers la face supérieure du tissu)

- Presser la flèche orientée vers le bas, si la formation du point correspond au graphique inférieur (↓ = tension de fil moins élevée – le fil supérieur est moins tendu; de cette manière, le fil inférieur est davantage tiré vers la face inférieure du tissu)
- Presser le champ «ok»
- Cette modification reste enregistrée et l'utilisation est terminée
- Le changement de tension concerne tous les motifs et reste enregistré, même si la machine est mise hors-service







Ramener la valeur de base

- Presser le champ «reset» (= remise à zéro) pour ramener les modifications à leur valeur de base

Enregistrer les modifications et fermer l'utilisation

- Presser le champ «ok»
- Les modifications sont enregistrées
- Presser le champ «esc» pour revenir au menu de sélection
- Presser le champ «esc» pour revenir au menu du motif précédent

Enclencher et supprimer l'écran de démarrage (Bienvenue)

Programme personnel 	Fonctions 	Longueur de point Largeur de point Position d'aiguille
Bipes sonores 	Vitesse du moteur	Tension de fil 
Point de départ de l'écran	Retour à l'état initial	Eclairage
Service	Coupe-fil automatique 	
Choix de la marque de fil	esc	

Appeler le menu d'initialisation

- Presser la touche externe «Initialisation», le menu de sélection apparaît
- Presser le champ «Point de départ de l'écran»
- L'image de départ apparaît

**Supprimer l'écran de démarrage**

- L'écran de démarrage peut être supprimé ou réenclenché
- Presser le champ «arrêt»
- L'écran de démarrage est supprimé, il n'apparaît plus lors l'enclenchement de la machine
- L'écran avec les points utiles apparaît immédiatement





Enclencher l'écran de démarrage

- Presser le champ «marche»
- L'écran de démarrage réapparaît après l'enclenchement de la machine avant le programme des points utiles

Enregistrer et fermer

- Presser le champ «ok»; les modifications sont enregistrées
- Presser le champ «esc» pour revenir au menu «setup»
- Presser le champ «esc» pour revenir à la dernière utilisation

Retour à l'état initial

Programme personnel 	Fonctions 	Longueur de point Largeur de point Position d'aiguille
Bipes sonores 	Vitesse du moteur	Tension de fil 
Point de départ de l'écran	Retour à l'état initial	Eclairage
Service	Coupe-fil automatique 	
Choix de la marque de fil	esc	

Appeler le menu d'initialisation

- Presser la touche externe «Initialisation», le menu de sélection apparaît
- Presser le champ «Retour à l'état initial»

Est-ce sûr que vous désirez ramener la machine à l'état initial?

oui

non





- Un message apparaît et demande si la machine artista doit être ramené à l'état initial
- Presser le champ «oui» - le menu de sélection apparaît pour le setup (initialisation)
- Une montre que toutes les modifications opérées dans le programme d'initialisation sont annulées

Veillez mettre la machine hors circuit, puis la réenclencher.

- Un message apparaît invitant à mettre la machine hors circuit – puis de la réenclencher
- L'état initial de la machine est alors complètement rétabli

Remarque:
En retournant à l'état de base, les banques de mémoire programmées et enregistrées seront effacées.

Eclairage

Programme personnel 	Fonctions 	Longueur de point Largeur de point Position d'aiguille
Elipes sonores 	Vitesse du moteur	Tension de fil 
Point de départ de l'écran	Retour à l'état initial	Eclairage
Service	Coupe-fil automatique 	
Choix de la marque de fil	esc	

Appeler le menu d'initialisation

- Presser la touche externe «Initialisation», le menu de sélection apparaît
- Presser le champ «Eclairage»

Enclencher/éteindre l'éclairage

- Presser le champ «marche»
- La lumière fonctionne toujours lorsque la machine est enclenchée
- Presser le champ «arrêt»
- La lumière ne fonctionne jamais



marche

arrêt

ok

esc

ok

Enregistrer et fermer

- Presser le champ «ok» ; les modifications sont enregistrées
- Presser le champ «esc» pour revenir au menu «setup»
- Presser le champ «esc» pour revenir à la dernière utilisation





Service

La fonction «Service» du programme d'initialisation donne des informations relative à la version de logiciel de la machine artista. Elle vous permet de centrer l'écran et le cadre à broder (accessoire spécial).

Information concernant la version

L'écran affiche les informations concernant la version du logiciel présent dans la machine et dans le module de broderie (accessoire

spécial). Ces informations sont utiles quand vous désirez renouveler l'équipement de la machine.

Programme personnel 	Fonctions 	Longueur de point Largeur de point Position d'aiguille
Bipes sonores 	Vitesse du moteur	Tension de fil 
Point de départ de l'écran	Retour à l'état initial	Eclairage
Service	Coupe-fil automatique 	
Choix de la marque de fil	esc	

Menu d'initialisation

- Presser la touche externe d'initialisation, le choix apparaît
- Presser le champ «Service»

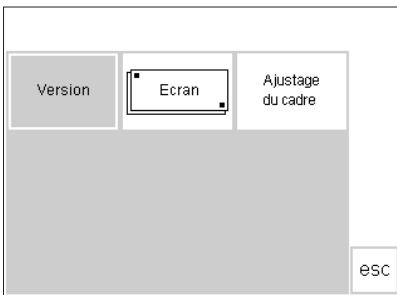

Ecran «Service»

- L'écran «Service» apparaît
- Presser le champ «Version»

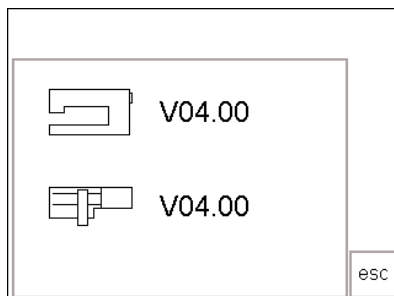

Informations concernant la version

- La version apparaît à l'écran
- Le logiciel présent dans le module de broderie est affiché si celui-ci est relié à la machine
- Le logiciel de la machine à coudre et celui du module de broderie doivent concorder pour obtenir un résultat optimal
- Presser le champ «esc» pour recevoir la dernière image ouverte

Etalonnage de l'écran (calibrage)

L'accord de l'écran joue un rôle important pour la sélection des champs par simple pression. Si le calibrage de l'écran n'est pas soigné, vous pouvez sélectionner un champ tandis que la machine exécutera la commande de la touche voisine.

Afin d'atteindre une manipulation précise, l'écran doit être calibré. Le calibrage est effectué en usine, mais le transport peut lui porter préjudice. Aussi, il faut recalibrer l'écran quand un problème surgit en sélectionnant un champ.

Programme personnel	Fonctions	Longueur de point Largeur de point Position d'aiguille
Bipes sonores	Vitesse du moteur	Tension de fil
Point de départ de l'écran	Retour à l'état initial	Eclairage
Service	Coupe-fil automatique	
Choix de la marque de fil	esc	

Menu d'initialisation

- Presser la touche externe d'initialisation, le choix apparaît
- Presser le champ «Service»

Ecran «Service»

- L'écran «Service» apparaît
- Presser le champ «Ecran»
- Choisir ce champ lorsque la sélection des champs ne fonctionne pas correctement

Accord (calibrage)

- L'écran de calibrage apparaît
- Presser les points noirs, l'un après l'autre
- Peu importe l'ordre observé
- La machine émet un bipe sonore dès qu'un point est touché = confirmation du contact
- Retour automatique à l'affichage
- Presser le champ «esc» pour revenir au menu «setup»
- Presser le champ «esc» pour revenir à la dernière utilisation

Important:

Toucher SEULEMENT les points noirs. Si l'écran a été mal calibré, alors il faut appeler un technicien.

Ajustage du cadre à broder

Cet ajustage consiste à faire coïncider l'aiguille et le centre du cadre à broder (accessoire spécial). Cette opération ne doit être réalisée

qu'une fois, lors de la première utilisation. L'ajustage du cadre à broder ne peut s'effectuer que si la cadre à broder est raccordé.

Appeler le menu d'initialisation

- Presser la touche externe «Initialisation», le menu de sélection apparaît
- Presser le champ «Service»

Ecran «Service»

- L'écran «Service» apparaît
- Presser le champ «Ajustage du cadre»

Programme personnel	Fonctions	Longueur de point Largeur de point Position d'aiguille
Bipes sonores	Vitesse du moteur	Tension de fil
Point de départ de l'écran	Retour à l'état initial	Eclairage
Service	Coupe-fil automatique	
Choix de la marque de fil	esc	

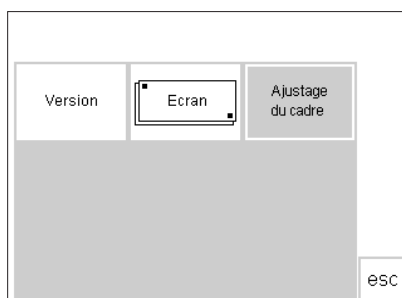

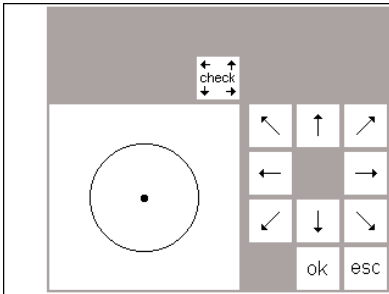

Ajustage du cadre à broder

- L'écran présentant l'ajustage du cadre apparaît
- Fixer le module de broderie avec le grand cadre à broder sur la machine, puis le raccorder
- Poser le gabarit pour broderies dans le cadre à broder
- Presser le champ «check» afin que le cadre puisse être enregistré et l'aiguille placée au milieu
- Maintenant, l'aiguille doit rester exactement au-dessus du point central du gabarit pour broderies

- Si ce n'est pas le cas, placer l'aiguille exactement au centre avec les champs relatifs aux touches de direction
- L'ajustage du cadre à broder ne doit être effectué qu'une seule fois, il est également valable pour les autres cadres de grandeur différente



Sauvegarder puis fermer

- Presser le champ «ok» = l'écran se referme
- Presser le champ «esc» = quitter le programme d'initialisation
- Presser la touche «check» = l'ajustement du cadre est terminé

- Appuyer sur le champ "Check" dans Layout 1 et continuer à appuyer pour que le cadre se déplace dans sa position de départ

Coupe fil automatique

Programme personnel	Fonctions	Longueur de point Largeur de point Position d'aiguille
Elipes sonores	Vitesse du moteur	Tension de fil
Point de départ de l'écran	Retour à l'état initial	Eclairage
Service	Coupe-fil automatique	
Choix de la marque de fil	esc	

Menu "Setup"

- Appuyer sur le champ "Coupe fil automatique"

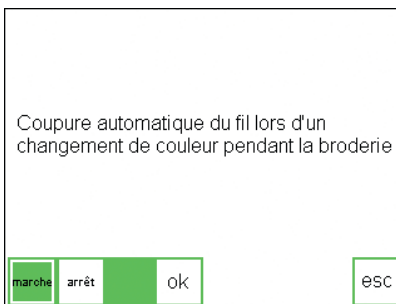

Coupe fil automatique

- L'écran s'ouvre pour permettre l'activation ou la désactivation du coupe fil
- Appuyer sur la touche de désactivation
- Le coupe fil automatique est désactivé
- Appuyer sur la touche d'activation
- Le coupe fil automatique est activé







Enregistrer et fermer

- Appuyer sur le champ «OK» = les modifications sont enregistrées
- Appuyer sur le champ «ESC» = retour dans le menu «Setup»

Ajuster le contraste

Il est possible d'améliorer l'observation de l'écran en réglant le contraste

Programme personnel 	Fonctions 	Longueur de point Largeur de point Position d'aiguille
Bipes sonores 	Vitesse du moteur	Tension de fil 
Point de départ de l'écran	Retour à l'état initial	Eclairage
Service	Coupe-fil automatique	
Choix de la marque de fil	esc	

Appeler le menu d'initialisation

- Presser la touche externe «Initialisation», le menu de sélection apparaît
- Presser le champ «Contraste» (toujours en bas et à droite de l'écran) Ceci est important à savoir, au cas où l'affichage de l'écran deviendrait difficile à percevoir

- L'écran présentant «l'affichage du contraste» apparaît automatiquement

Ajuster le contraste

- Le petit écran contient les deux champs pour ajuster le contraste - = plus clair et + = plus foncé
- En pressant l'un des champs, cela provoque un contraste plus élevé ou plus faible sur l'écran original



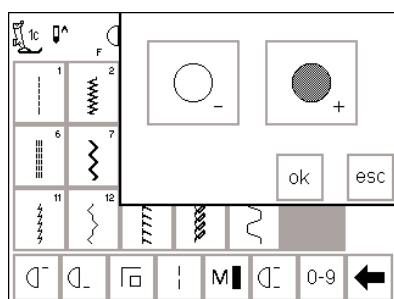

- Après l'introduction de l'affichage du contraste, les champs de l'écran original restent visibles à gauche
- Cela permet d'opérer les réglages fins



Enregistrer les modifications et fermer l'utilisation

- Presser le champ «ok»
- Les modifications sont enregistrées
- L'écran est fermé
- L'écran de départ apparaît dans le programme d'initialisation

Sélection de la marque de fil

Programme personnel 	Fonctions 	Longueur de point Largeur de point Position d'aiguille
Bipes sonores 	Vitesse du moteur	Tension de fil 
Point de départ de l'écran	Retour à l'état initial	Eclairage
Service	Coupe-fil automatique	
Choix de la marque de fil	esc	

Menu "Setup"

- Appuyer sur le champ «Sélection de la marque de fil»

Changer de marque de fil



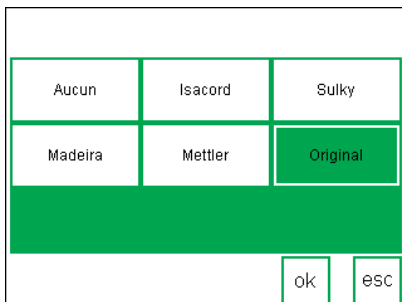

- Appuyer sur le champ «Sélection de la marque de fil»
- Sélectionner la marque de fil souhaitée
- Le numéro de couleur de la marque sélectionnée s'affiche maintenant sur l'écran de broderie
- Si aucune marque ne s'affiche, appuyer sur la touche «aucune»



Enregistrer et fermer

- Appuyer sur le champ «OK» = les modifications sont enregistrées
- Appuyer sur le champ «ESC» = retour dans le menu «Setup»

Appeler le programme d'initialisation

Programme personnel 	Fonctions 	Longueur de point Largeur de point Position d'aiguille
Bipes sonores 	Vitesse du moteur	Tension de fil 
Point de départ de l'écran	Retour à l'état initial	Eclairage
Service	Coupe-fil automatique 	
Choix de la marque de fil	esc	

Appeler le menu d'initialisation

- Presser le champ «esc»
- Le programme d'initialisation est fermé

La fonction eco

La fonction eco

La touche verte de la fonction eco stipule qu'il s'agit d'une touche économique. Quand la fonction eco est enclenchée, la machine fonctionne avec une consommation de courant réduite d'env. 50%.

La fonction eco est employée judicieusement lors d'une longue interruption du travail durant laquelle la machine ne doit pas être mise hors circuit.

La fonction sert comme «protection à l'égard des enfants». Lors du

lancement du programme eco, la machine est verrouillée et la pédale désactivée. Seulement après avoir arrêté le programme eco (en pressant une fois sur la touche) la machine redevient prête à coudre et à broder et retourne à la dernière utilisation.

Le dernier affichage d'écran demeure sélectionné, toutes les données dans le Memory et toutes les autres fonctions restent actives. L'écran devient sombre, les indications inscrites sur l'écran sont encore très faiblement lisibles. Dès la reprise du travail, l'état initial peut être ramené immédiatement.

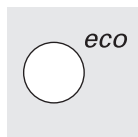

Touche eco

- Presser la touche externe verte «eco»
- La consommation de courant est réduite d'env. 50%
- Utilisation spécifique: lors d'une longue interruption du travail

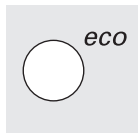

Rappel de l'écran

- Presser une nouvelle fois la touche externe «eco»
- Le fonctionnement normal de la machine est rétabli

- Le travail peut être repris, là où il avait été interrompu
- La fonction eco est effacée quand la machine est mise hors circuit

Accessoires spéciaux

Les pages suivantes donne un aperçu sur les accessoires et les différents compléments conçus pour la machine à coudre artista. Ces compléments associés à la machine contribuent à procurer des

possibilités quasi illimitées à l'expression de votre créativité. Interrogez votre concessionnaire Bernina pour obtenir de plus amples détails! Par ex. sur le programme CPS Vivez votre créativité

Le programme CPS

Le programme CPS (Customized Pattern Selection)

Machine à coudre informatisée

Ce programme vous permet de remplacer plusieurs motifs. Le programme CPS (Système de sélection des points) représente une extension des possibilités de votre machine.

Module de broderie (accessoire spécial)

Ce programme vous permet de remplacer les motifs et les alphabets présents dans le module de broderie.

Interrogez votre agent spécialisé BERNINA!

Module de broderie

Le module pour cadres à broder est un complément fantastique à votre machine. Ainsi, des possibilités illimitées vous sont offertes pour pouvoir enfin réaliser vos idées créatives.

Le module de broderie permet de broder entièrement des motifs de grande surface avec autant de couleurs que vous désirez.

Le module de broderie est glissé dans la machine, puis branché sur le côté droit au raccordement externe prévu à cet effet.

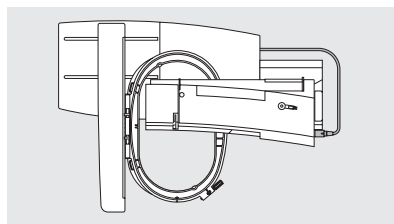

Raccorder le module de broderie

- Mettre la machine hors circuit
- Retirer le coffret à accessoires
- Glisser le module de broderie par l'arrière de la machine dans le bras libre
- Encliqueter l'ergot du module de broderie dans le plateau de base de la machine à coudre (à l'arrière droit)

Le logiciel du module de broderie contient déjà beaucoup de motifs. Ils peuvent être appelés sélectivement à l'écran et sont très faciles à broder.

Des cartes supplémentaires traitant de nombreux thèmes sont disponibles. Il suffit de les glisser dans la fente du module et déjà les motifs sont prêts à broder.

Un mode d'emploi précis est livré avec le module de broderie.

- Puis, brancher à la prise située sur le côté droit de la machine (symbole du module de broderie)
- Enclencher la machine

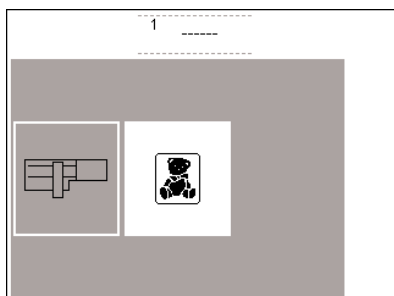

Aperçu général des motifs disponibles

- A l'écran apparaît un aperçu général présentant les différentes possibilités de broderie
- Presser le champ «Module de broderie»
- Les motifs du module de broderie sont affichés, ils peuvent être sélectionnés et cousus
- Presser sur le symbole présentant un ours en peluche

- Les motifs de la carte à broder sont affichés et peuvent être cousus
- La position, la taille et la densité du motif brodé peuvent être modifiés
- Le programme du module de broderie permet en outre, la création d'image miroir, le déplacement par rotation le
- Un mode d'emploi détaillé accompagne le «module de broderie»!

Les cartes de motifs à broder (accessoires spéciaux)

Des cartes de motifs à broder préprogrammées sont disponibles pour compléter la série de motifs contenus dans le module de broderie. (1 carte de motifs à broder avec des alphabets est incluse dans les accessoires standard).

Ces cartes contiennent un grand nombre de motifs regroupés par thème. L'étendue des thèmes se développe constamment de sorte que vous disposez bientôt d'une grande bibliothèque avec des motifs les plus divers.

Le module de broderie permet de broder de magnifiques motifs de broderie.

Il suffit de les glisser dans la fente du module et les motifs sont déjà prêts à broder.

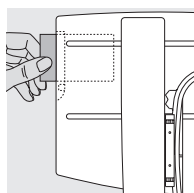

Introduction de la carte de motifs

- Glisser la carte dans la fente du module prévue à cet effet

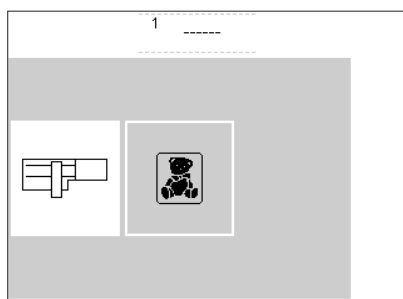

Dessins à partir de la carte de motifs à broder

- A l'écran apparaît un aperçu général présentant les différentes possibilités pour broder (Menu)
- Presser le champ «Carte de motifs à broder»

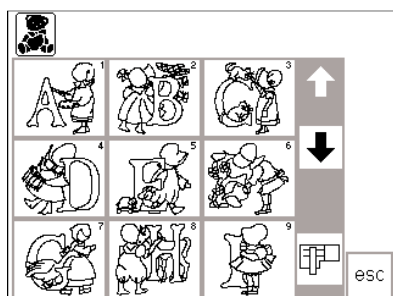

Les panneaux de motifs à partir de la carte à broder

- Le premier panneau de motifs, avec les sujets provenant de la carte à broder, est ouvert immédiatement
- Tous les autres motifs peuvent être appelés, grâce au défilement
- Les motifs peuvent être activés et cousus comme les autres motifs

Interrogez votre agent spécialisé BERNINA!

Logiciel de broderie pour BERNINA artista (accessoire spécial)

Le logiciel de broderie pour **BERNINA artista** vous permet de combiner, de créer une image miroir, de redimensionner et d'embellir des motifs.

Vous pouvez aussi créer et broder vos propres motifs mesurant jusqu'à 155 x 200 mm. Depuis la première esquisse jusqu'à l'établissement du motif final, toute la procédure est entre vos mains. Vous décidez selon votre goût personnel!

Une fois achevées, vos créations sont reportées par l'intermédiaire d'un câble directement au module de broderie, puis brodées (grâce au raccordement de 9 poles, prévu sur la machine).

Les motifs peuvent être sauvegardés sur une carte Memory ou dans le module de broderie.

Le traitement sous Windows de ces programmes pour PC assure facilement des résultats rapides et exacts. Un scanner que l'on trouve couramment dans le commerce peut vraiment simplifier l'exécution de vos créations.

Possibilités pour sauvegarder vos motifs de PC:

- sur votre ordinateur
- sur une carte Memory insérée dans le module de broderie
- sur une carte Memory insérée dans le boîtier reader/writer (accessoire en option)
- dans le module de broderie proprement dit

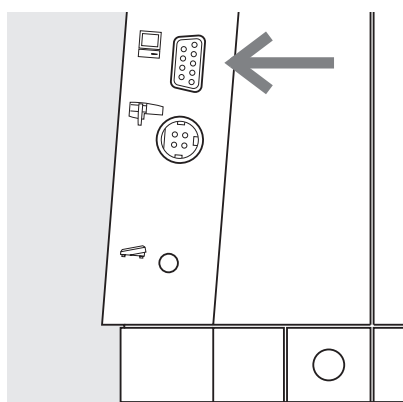

Branchement du câble de raccordement depuis l'ordinateur à la machine à coudre

- Mettre la machine hors circuit avant de brancher le câble de raccordement
- Brancher le câble de raccordement à l'emplacement prévu sur le côté droit de la machine (icône PC)
- Mettre la machine sous tension

Un mode d'emploi détaillé accompagne les programmes «artista»!

Interrogez votre agent spécialisé BERNINA!

Points importants concernant l'aiguille

Machine à coudre, aiguille et fil

Votre BERNINA utilise le système d'aiguilles 130/705H.

Aiguille et fil

Les aiguilles No. 70 à 120 se trouvent couramment dans le commerce.

Plus l'aiguille est fine, plus le numéro est petit.

Le tableau indique les combinaisons fil et aiguille.

La grosseur de l'aiguille à utiliser dépend du fil choisi.

Il faut que l'aiguille soit adaptée au fil.

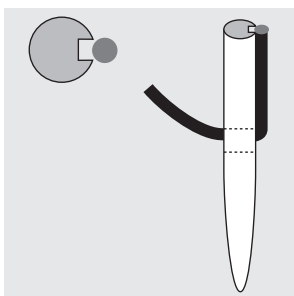
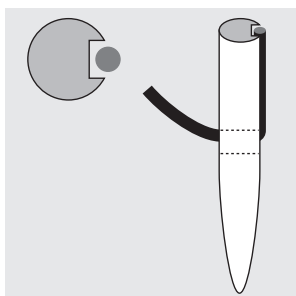

Rapport aiguille - fil correct

Pendant la couture, le fil se loge dans la rainure longue de l'aiguille.

Rapport aiguille - fil incorrect

Si l'aiguille est trop fine, le fil n'aura pas de place dans la rainure. Il en résulte des points manqués.

Aiguille et tissu

Etat de l'aiguille

L'aiguille doit être en bon état.

Des difficultés apparaîtront dans les cas suivants:

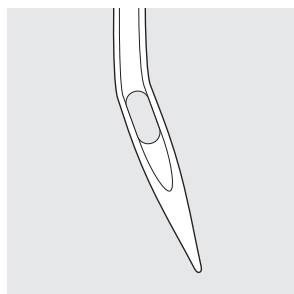

Aiguille tordue

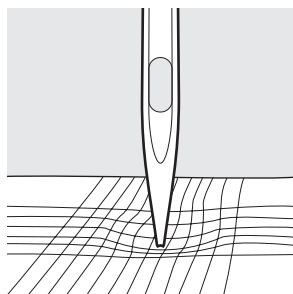



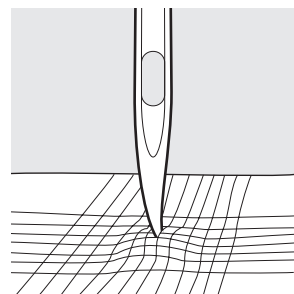







Aiguille émoussée



Pointe de l'aiguille avec des barbes

Aiguille	70	80	90	100	110-120
Fil à repriser	○	○			
Fil à broder No. 30		○			
Fil à coudre, Coton mercerisé		○	○		
Fil à coudre synthétique		○	○		
Fil à coudre grossier Coton mercerisé synthétique			○	○	
Fil à boutonnière pour piqûres décoratives (Cordonnet)				○	○

Tous les matériaux seront plus facilement cousus avec l'aiguille correspondante.

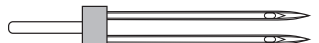
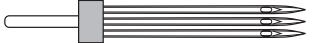
Aiguille	Pointes	Utilisation	
Universel 130/705 H	 Pointe normale, peu arrondie	Universelle pour presque tous les tissus synthétiques et naturels (tissé et mailles)	60–100
Jersey/Stretch 130/705 H-S 130/705 H-SES 130/705 H-SUK	 Pointe ronde	Jersey, tricot, mailles, tissus élastiques	70–90
Cuir 130/705 H-LL 130/705 H-LR	 Pointe tranchante	Tous les cuirs, similicuir, plastique, feuilles	90–100
Jeans 130/705 H-J	 Pointe très fine	Tissus épais, jeans, toile de voile, vêtements de travail	80–100
Microtex 130/705 H-M	 Pointe ultrafine	Tissus en microfibres et soie	60–90
Quilt 130/705 H-Q	 Pointe fine	Travaux de piqûre et surpiqûre	75–90
Broderie 130/705 H-E	 Grand chas, pointe peu arrondie	Broderie sur tous les tissus naturels et synthétiques	75–90
Métafil 130/705 H-MET	 Grand chas	Couture avec fil métallique	75–90
Cordonnet 130/705 H-N	 Petite pointe ronde, long chas	Surpiqûre avec fil épais	80–100
Aiguille tranchante (ourlet à jour) 130/705 HO	 Aiguille large (ailes plates)	Ourlet à jour	100–120
Aiguille jumelée, ourlet à jour 130/705 H-ZWI-HO		Effets spéciaux de la broderie à jour	100
Aiguille jumelée 130/705 H-ZWI	 Ecart: 1,0 / 1,6 / 2,0 / 2,5 / 3,0 / 4,0 / 6,0 / 8,0	Ourlet visible sur tissus élastiques Nervures Couture décorative	70–100
Aiguille triple 130/705 H-DRI	 Ecart: 3,0	Couture décorative	80

Ces aiguilles sont en vente dans votre magasin **BERNINA**.

Griffe d'entraînement et avance du tissu

Griffe d'entraînement et longueur de point

A chaque point, la griffe d'entraînement avance d'un pas. La longueur du pas dépend de la longueur choisie pour le point. Des longueurs de point très courtes correspondent à des pas extrêmement petits. Le tissu ne glisse que

lentement sous le pied-de-biche, même en cas de vitesse maximale. Des points très courts sont utilisés par ex. pour coudre des boutonnières, des points bourdon.

Important:

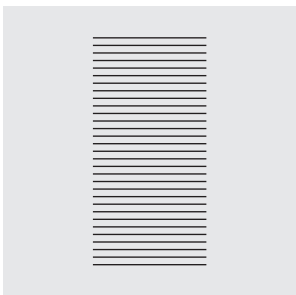

Laisser glisser le tissu régulièrement!

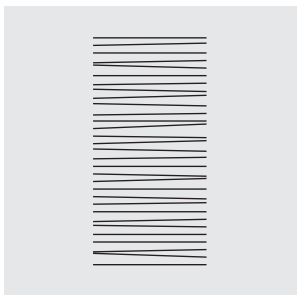

Une traction ou une poussée provoque des «vides».

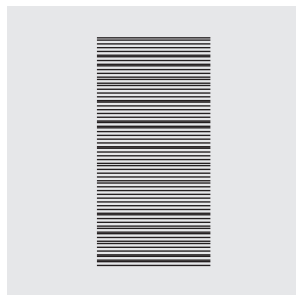

Une retenue provoque des «noeuds».

Plaquettes pour compenser la hauteur

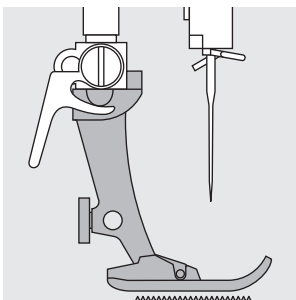

La griffe d'entraînement ne peut travailler normalement que si le pied-de-biche est horizontal.

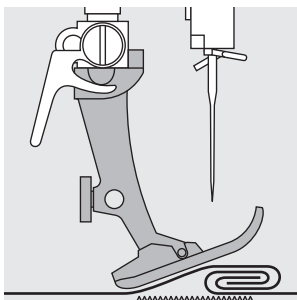

Si le pied-de-biche est «incliné» à un endroit très épais, la griffe d'entraînement ne peut pas prendre dans le tissu. Le tissu s'accumule.

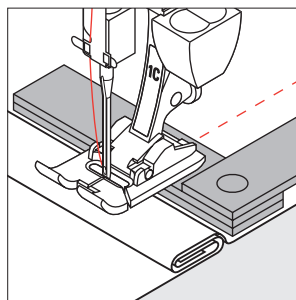

Si on glisse deux ou trois plaquettes de compensation derrière l'aiguille sous la semelle jusqu'à ce que l'on obtienne l'épaisseur de la couture, le pied-de-biche est de nouveau à l'horizontale.

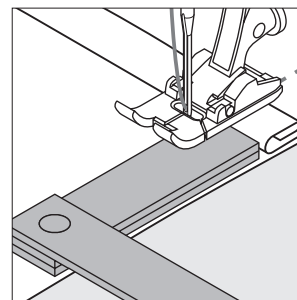

Glisser une ou plusieurs plaquettes de compensation devant et à droite du pied près de l'aiguille. Puis, coudre jusqu'à ce que le pied ait passé cet emplacement. Retirer alors, la ou les plaquettes.

Griffe d'entraînement et couture d'angles

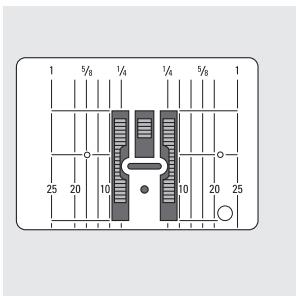

Les rangées extérieures de la griffe d'entraînement sont assez écartées les unes des autres en raison de la largeur du trou du point zigzag.

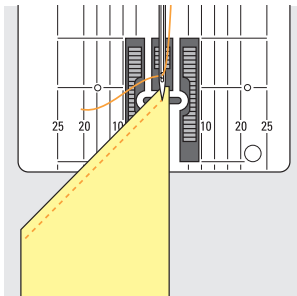

Lors d'une couture d'angles, l'ouvrage avance mal car seule une petite partie de l'ouvrage repose effectivement sur la griffe d'entraînement.

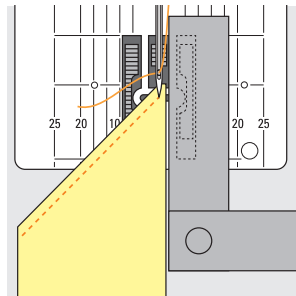

En plaçant latéralement une ou plusieurs plaquettes à droite du pied au bord du tissu, la griffe d'entraînement pourra mieux fonctionner.

Nettoyage et entretien

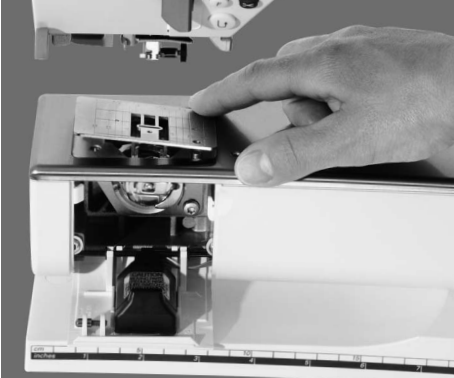

Lorsque la machine à coudre séjourne dans un local froid, il faut la placer dans une pièce chaude environ 1 heure avant son utilisation.

Nettoyage de la plaque à aiguille

Éliminer régulièrement les restes de fils sous la plaque à aiguille et autour du crochet

- Commutateur sur «0»
- Débrancher la machine
- Retirer le pied et l'aiguille
- Ouvrir le couvercle à clapet situé sur le bras libre
- Appuyer la plaque à aiguille vers le bas depuis l'arrière à droite et retirer
- Nettoyer avec le pinceau
- Replacer ensuite la plaque à aiguille

Nettoyage de l'écran

- Utiliser un chiffon doux et légèrement humide

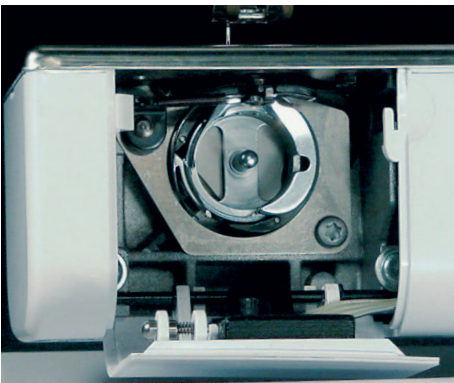

Nettoyage du crochet

- Commutateur sur «0»
- Débrancher la machine
- Retirer le boîtier de canette
- Nettoyer la coursière, ne pas utiliser d'objets pointus
- Replacer le boîtier de canette

Nettoyage de la machine

- Utiliser un chiffon doux et légèrement humide
- En cas d'encrassement important, mélanger quelques gouttes d'un produit à vaisselle avec un peu d'eau (ne pas laisser goutter)

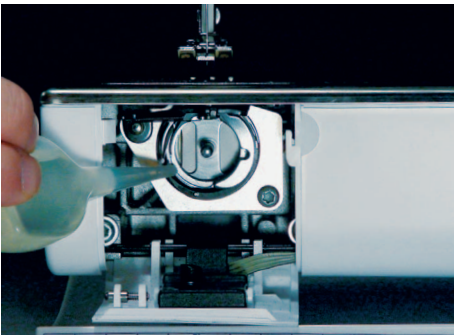

Lubrification

- Commutateur sur «0»
- Débrancher la machine
- Ajouter une goutte d'huile dans la coursière
- Faire rapidement tourner la machine à vide (sans fil), on évite ainsi la salissure de l'ouvrage

Indication:

Pour effectuer ce nettoyage, ne jamais employer d'alcool, de benzine, de liquides agressifs!

Remplacement de l'ampoule



L'éclairage CFL se différencie des autres ampoules courantes par sa meilleure qualité d'éclairage ainsi que sa longue durée de vie

Attention:

**Une ampoule défectueuse ne doit être échangée que par un magasin spécialisé.
Apportez votre machine chez votre concessionnaire BERNINA!**

Prière de respecter les prescriptions de sécurité!

Comment éviter les dérangements ou y remédier

Dans la plupart des cas, vous pouvez reconnaître la cause d'un comportement défectueux de la machine si vous tenez compte des indications qui suivent.

Vérifier si:

- Les fils inférieur et supérieur sont enfilés correctement
- L'aiguille est fixée correctement avec le côté plat du talon à l'arrière
- La grosseur de l'aiguille convient. Voir le tableau aiguille/fil
- La machine a été nettoyée. Enlever les restes de fil
- Le crochet a été nettoyé
- Des restes de fil sont coincés entre les disques de tension et sous le ressort de la boîte à canette

Le fil supérieur casse

- Tension trop forte du fil supérieur
- Aiguilles de qualité inférieure. Acheter de préférence des aiguilles dans un magasin spécialisé BERNINA
- L'aiguille n'est pas montée correctement. Le côté plat du talon doit se trouver à l'arrière
- L'aiguille est émoussée ou tordue
- Fil de mauvaise qualité, fil avec des noeuds, fil trop ancien et desséché
- Utiliser la rondelle adéquate pour le déroulement du fil
- Le trou de la plaque à aiguille ou la pointe du crochet est endommagée.
Faire appel au spécialiste

Le fil inférieur casse

- Tension trop forte du fil inférieur
- Le fil inférieur se coince dans la boîte à canette, remplacer la canette
- Le trou de la plaque à aiguille est endommagé; faire polir par le spécialiste
- L'aiguille est tordue ou émoussée

Points manqués

- Emploi d'aiguilles inappropriées. N'utiliser que des aiguilles du système 130/705 H
- L'aiguille est tordue ou émoussée, montée de manière incorrecte. La pousser à fond vers le haut lors de la mise en place
- Aiguille de mauvaise qualité, mal polie
- La forme de la pointe d'aiguille n'est pas adaptée à l'ouvrage. Utiliser, si nécessaire, une pointe ronde fine pour les tissus à mailles et une pointe tranchante pour le cuir dur

L'aiguille se casse

- La vis de fixation de l'aiguille n'est pas assez serrée
- L'ouvrage a été retiré vers l'avant et non vers l'arrière sous le pied-de-biche
- L'ouvrage a été poussé pendant la couture de parties épaisses alors que l'aiguille était piquée dans le tissu. Utiliser un pied-de-biche pour jeans
- Fil de qualité inférieure, à torsion irrégulière ou fil à noeuds
- Pour de plus amples informations sur les aiguilles, se reporter au guide de couture et aux instructions de couture (pages 71 à 72)

Coutures défectueuses

- Des restes de fil se trouvent entre les disques de tension du fil
- Restes de fil sous le ressort de la boîte à canette
- Le fil inférieur est encore enfilé dans l'ergot de la boîte à canette
- Erreur d'enfilage; vérifier le fil supérieur et le fil inférieur
- Utiliser la rondelle adéquate pour le déroulement du fil

La machine ne fonctionne pas ou seulement en marche lente

- La fiche n'est pas enfoncée complètement
- Le commutateur principal est sur «0»
- La machine a séjourné dans un local froid
- Le dévidoir est encore enclenché
- Des restes de fils bloquent la griffe d'entraînement

La machine coud en arrière

- La fonction «Couture permanente en marche arrière» est encore active

Eclairage défectueux

- Apporter la machine dans votre magasin. Seul un spécialiste est habilité à effectuer ce travail

Attention:

Un éclairage défectueux ne doit être échangé que par un spécialiste, apportez votre machine chez votre concessionnaire BERNINA!

Explication des mots (lexique)

calibrage	<ul style="list-style-type: none">· harmonisation accord
check	<ul style="list-style-type: none">· Vérifier, contrôler
clr (clear)	<ul style="list-style-type: none">· Nettoyer, éclaircir, effacer· Memory, effacer des fonctions, ramener au point de départ
close	<ul style="list-style-type: none">· Fermer, terminer· Fermer le Memory
curseur	<ul style="list-style-type: none">· Curseur· Affichage de la position à l'écran (un long trait la plupart du temps)· Il est employé dans le Memory pour corriger une lettre, un chiffre mais aussi pour ajouter ou effacer des mots, etc
customised	<ul style="list-style-type: none">· Par rapport à la clientèle
del	<ul style="list-style-type: none">· Effacer/annuler la commande précédente
design (Designer)	<ul style="list-style-type: none">· Projet, dessin, motif· Créer, construire, former· Bernina Designer = programme pour PC prévu sur la machine à coudre; il permet de réaliser des motifs nouveaux avec l'avance transversale (outline-design)
edit (éditer)	<ul style="list-style-type: none">· Rédiger, rédactionnel· Adapter, corriger, rédiger un texte dans le Memory
esc (escape)	<ul style="list-style-type: none">· Fuir, s'enfuir, interrompre· Fermer une utilisation, retour à la position initiale (à l'écran de départ)
help	<ul style="list-style-type: none">· Aide, aider· Programme intégré dans la machine qui renseigne (aide) sur les différentes sortes de points et icônes de fonctions
Logiciel de broderie pour PC	<ul style="list-style-type: none">· Programme au service de l'utilisateur apprécié par nos clients· Programme pour PC utilisé avec notre module de broderie pour éditer, créer une image miroir, redimensionner des motifs. Vous pouvez aussi l'utiliser pour créer ou convertir vos propres motifs en magnifiques broderies.
manual	<ul style="list-style-type: none">· Manuel, (mode d'emploi)
Memory	<ul style="list-style-type: none">· Mémoire, mémoire des noms, souvenir· Programme dans la machine qui permet de composer des motifs, des chiffres et des les enregistrer
menu	<ul style="list-style-type: none">· Motifs de broderie ou programme de points qui sont regroupés sous un symbole ou une représentation· Groupe à partir duquel on peut opérer un choix
ok	<ul style="list-style-type: none">· D'accord, oui· Confirmation des données introduites auparavant

outline	<ul style="list-style-type: none">· Contour, silhouette· outline-design = motif qui présente une surface peu remplie ou pas remplie du tout (motifs avec avance transversale)
pattern	<ul style="list-style-type: none">· Motif, motif de broderie
PC	<ul style="list-style-type: none">· Personal computer· Ordinateur individuel ou portable, représente le matériel ou hardware à l'opposé du logiciel ou software
scroll	<ul style="list-style-type: none">· Rouler ou dérouler· Dessins ou caractères qui défilent à l'écran
selection	<ul style="list-style-type: none">· Sélection, choix
setup	<ul style="list-style-type: none">· Fixer· Organisation, état· Initialisation, qui permet de composer une présentation personnelle de l'écran
smart	<ul style="list-style-type: none">· Rusé, intelligent, agréable· Programme dans la machine à coudre, pour enregistrer l'écran actuellement actif, avec la possibilité de rappeler cet écran ultérieurement avec tous ses réglages
software	<ul style="list-style-type: none">· Programme ou logiciel pour ordinateur· Contrairement à l'ordinateur (machine à coudre) = matériel = hardware
store	<ul style="list-style-type: none">· Stocker, enregistrer· Le contenu du Memory est enregistré et peut être rappelé à tout moment
toolbar	<ul style="list-style-type: none">· Outil, instrument· Dans un programme pour PC, cela désigne les différents outils (des dessins la plupart du temps) qui permettent d'appeler différentes utilisations
touchscreen	<ul style="list-style-type: none">· Ecran tactile· L'écran réagit quand on presse un champ (touche)
tutorial (soutien)	<ul style="list-style-type: none">· Autodidacte, cours· Programme dans la machine qui apporte un soutien et facilite une étude personnelle
update	<ul style="list-style-type: none">· Mettre à jour, actualiser· Remplacer l'ancienne version d'un programme par la plus récente
upgrade	<ul style="list-style-type: none">· Promouvoir· Remplacer l'ancienne version d'un programme par une nouvelle

Index

A		E	
Accessoires spéciaux	73–75	Ecran	20
Affichage des points	21	Ecran de démarrage	67
Aide	54	Eliminer les dérangements	80
Aiguilles de machine à coudre	76–77	Emploi général	20–24
Ajustage du cadre à broder	70–71	Enclencher et éteindre l'éclairage	68
Ajuster le contraste	72	Enfilage du fil supérieur	10–11
Alphabets	15, 16, 24	Enfile-aiguille	10
Alphabets/Chiffres	40–41	Enregistrer le contenu du Memory	46
Aperçu général des motifs	14–16	Entretien	79
Assortiment de pieds-de-biche	17	Etalonnage de l'écran	70
Avance du tissu	78	Explication des mots	81–82
B		F	
Balance	52–53	Fendre les boutonnières	39
Bipes sonores	64–65	FHS (lifter du pied-de-biche)	7
Boîte à canette	8	Fin de motif sur le bâti	26
Boutonnière arrondie	33	Fonction éco	73
Boutonnière automatique	32–34	Fonction smart	58
Boutonnière manuelle	37–38	Fonctions	24–31, 62–64
Boutonnières	14, 32	Fonctions dans le Memory	29, 44
Boutonnières à oeillet	33	Fonctions dans le programme d'initialisation	28
Boutonnières de lingerie	34	Fonctions du programme des boutonnières	30
C		Fonctions générales	26
Carte de motifs à broder	74–75	Fonctions sur l'écran	21
Changer l'aiguille	9	G	
Changer le pied-de-biche	9	Griffe d'entraînement	12, 78
Coffret à accessoires	6	Groupes de motifs	14–16
Comment éviter les dérangements	80	Guide de couture	56–57
Commutateur principal	7	I	
Compteur de points	35	Information concernant la version	69
Connexion des câbles	7	L	
Contenu du Memory	45	Lettres	41
Corriger dans le Memory	45	Levier d'interrupteur du dévidoir	8
Coupe-fil	12	Lexique	81–82
Coupe fil automatique	25, 71	Lifter du pied-de-biche (FHS)	7
Coupe fil pendant le changement de couleur durant la broderie	71	Logiciel de broderie pour PC	75
Couture d'angles	78	D	
Crochet	8, 79	Dérangements	80
D		Design des contours	50
Dérangements	80	Détails de la machine	4, 5
Design des contours	50	Directions de couture	
Détails de la machine	4, 5	16 directions	15, 48, 49
Directions de couture		Directions de couture	
16 directions	15, 48, 49	4 directions	15, 50
Directions de couture			
4 directions	15, 50		

M		Programme CPS	73
Mallette à recouvrement	6	Programme d'initialisation	59–73
Memory	42–47	Programme pour poser des boutons	39
Message à l'écran	31	Programme pour poser des oeilletons	39
Mise en place de la canette	8	Programmer des fonctions	62–64
Modification du stop-aiguille	22	Programmer les polices de caractères	41
Modifier la position d'aiguille	21	Appeler le programme d'initialisation	73
Modifier la valeur de base de la tension de fil	66–67		
Modifier la vitesse du moteur	65–66	R	
Module de broderie	74	Rembobinage du fil inférieur	8
Motif du ouatinage	15	Remédier aux dérangements	80
Motifs avec avance transversale	50–51	Remonter le fil inférieur	10
		Remplacement de l'éclairage CFL	79
N		Retour à l'état initial	67–68
Nettoyage	79	Revenir au réglage de base	22
O		S	
Ouvrir le Memory	42	Sélection de motifs	21–22
		Sélection des marques de fils	72
P		Sélection du menu	23–24
Pédale	7	Signaux acoustiques	64–65
Pied à patins pour boutonnière	17	Soutien	56
Pied de transport transversal no. 40C	17		
Pied ouvert pour broderie no. 20C	17	T	
Pied pour boutons no. 18	17	Table-rallonge	7
Pied pour jeans no. 8	17	Tension de fil	55
Pied pour boutonnière	17	Touche de fonction sur le bâti	61
Pied pour entraînement arrière	17	Touche pour points d'arrêt sur le bâti	25
Pied pour fermeture à glissière	17	Touches de menu sur le bâti	23
Pied pour ourlet invisible	17	Transparents	51
Pied pour point de surjet	17		
Pieds-de-biche spéciaux	17	U	
Plaque à aiguille	12	Utilisation des boutonnières	19
Points décoratifs 9 mm/40 mm	14, 15	Utilisation des points utiles	18–19
Points importants concernant l'aiguille	76–77		
Points importants concernant le fil	76		
Points pour ouatinage	24, 48		
Points utiles	14		
Porte-bobine supplémentaire	9		
Porte-bobines	9		
Préparation de la machine	6		
Prépiquer la boutonnière séparément	38		
Prescriptions de sécurité	1		
Pression du pied-de-biche réglable	13		
Programmation de nouveaux motifs	42–43		

Instructions de couture artista 185

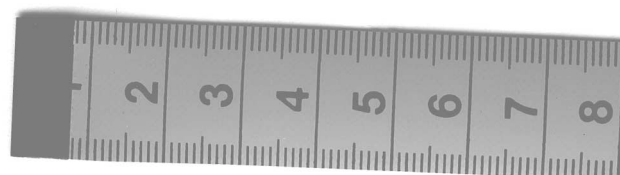

2-5	Point droit/Point zigzag
6	Mémoire personnelle
7-11	Coutures avec des points utiles
12, 13	Couture des tissus à mailles
14	Fermeture à glissière
15	Longpoint
16	Faufil
17	Ourlet invisible
18, 19	Ruban élastique, coton perlé
20	Programme des brides
21-28	Boutonnieres
29	Programme pour poser des boutons
30	Oeillets
31-34	Rapiécage, reprisage
35	Points décoratifs
36-38	Points pour ouatinage
39	Combiner des points décoratifs à l'aide des fonctions
40-42	Points utiles et décoratifs dans la mémoire
43-44	16 directions de couture
45	4 directions de couture
46-48	Motif de transport transversal
49-50	Equilibrage
51	Index

Point droit

Sélection du point: **point droit**
 Aiguille: **grosseur et genre, selon tissu**
 Fil: **fil de coton/polyester**
 Griffes d'entraînement: **en haut (sur couture)**
 Pied-de-biche: **pied pour points en marche arrière No. 1C**

Point droit

- Après l'enclenchement, la machine est immédiatement prête à coudre (point droit)
- Au bout de trois secondes le message de bienvenue s'efface et la machine passe directement au panneau des points utiles en présélectionnant le point droit

Affichage de l'écran

- Affichage du pied-de-biche 1C
- Réglage de base (largeur et longueur de point) pour le point droit
- Le réglage de base reste toujours visible

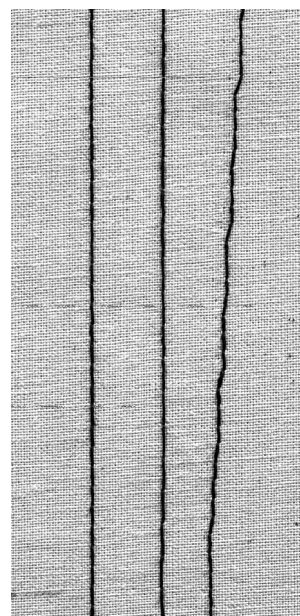

A B C

- A** – Point droit d'une longueur préprogrammée de 2,25 mm
- B** – Point droit avec une longueur de point variable
- C** – Point droit avec une position d'aiguille variable

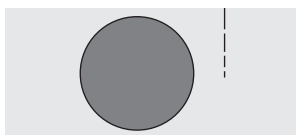

Modifier la longueur de point

- La longueur de point peut être modifiée pendant la couture
- Tourner le bouton extérieur pour modifier la longueur de point
- Pour rallonger la longueur de point = tourner vers la droite
- Pour raccourcir la longueur de point = tourner vers la gauche

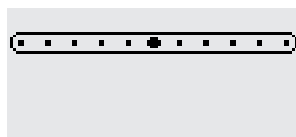

Décaler la position de l'aiguille

- Presser le bouton extérieur pour décaler la position de l'aiguille afin que les points soient placés avec exactitude
- Chaque pression sur le bouton provoque le décalage d'une position
- < cinq positions vers la gauche
- > cinq positions vers la droite



Arrêter une couture avec la touche pour points d'arrêt (sur le bâti)

- En pressant la touche pour points d'arrêt, la machine coud en arrière
- En relâchant la touche pour points d'arrêt, la machine recoud en avant



CONSEIL

Adapter la longueur de point par rapport à l'ouvrage

- P. ex. pour des tissus jeans: augmenter la longueur de point (env. 3–4 mm); pour des tissus: raccourcir la longueur de point (2–2.5 mm)

Adapter la longueur de point par rapport au fil

- P. ex. pour surpiquer avec du cordonnet: augmenter la longueur de point (env. 3–5 mm)

Activer la fonction «stop-aiguille en bas»

- On évite tout décalage en reprenant l'ouvrage

Programme pour points d'arrêt

	Sélection du point:	programme pour points d'arrêt No. 5
	Aiguille:	grosseur et genre, selon tissu
	Fil:	fil de coton/polyester
	Griffe d'entraînement:	en haut (sur couture)
	Pied-de-biche:	ped pour points en marche arrière No. 1C

Programme pour points d'arrêt

- Pour tous les matériels
- Pour effectuer des points d'arrêt au début et à l'extrémité de la couture
- Les points en marche arrière coïncident avec la couture

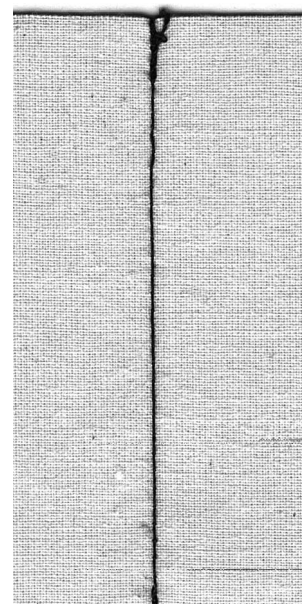

Sélection du point

- Presser le champ du motif souhaité
- Le symbole de la touche pour points d'arrêt apparaît à l'écran

Affichage de l'écran

- Le pied pour entraînement arrière No. 1C est recommandé
- Réglage de base pour la longueur de point = 2,5 mm
- Réglage de base pour la largeur de point = 0 mm

Début de la couture

- La machine effectue automatiquement des points d'arrêt au début de la couture (5 points en avant, 5 points en arrière)
- Ensuite, couture au point droit



Extrémité de la couture

- Presser la touche pour points d'arrêt située sur le bâti
- La machine effectue automatiquement des points d'arrêt (5 points en arrière, 5 points en avant)
- La machine s'arrête automatiquement à la fin du programme pour points d'arrêt



CONSEIL

Pour coudre de longues coutures

- Effectuer quelques points d'arrêt au début et à la fin pour gagner du temps

Surpiquer des bords

Sélection du point: **point droit No. 1**
 Aiguille: **grosseur et genre, selon tissu**
 Fil: **fil de coton/polyester/cordonnet**
 Griffes d'entraînement: **(surpiquer) en haut (sur couture)**
 Pied-de-biche: **ped pour points en marche arrière No. 1C, ped pour couture invisible No. 5 ou ped pour surpiquer les bords 10C (accessoire spécial)**

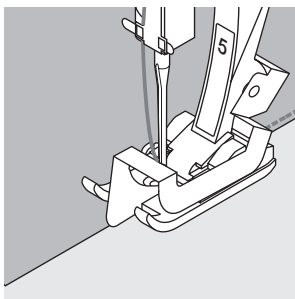

Surpiquer des bords étroits

Position de l'aiguille

- Positions à gauche pour coudre les bords extérieurs
- Positions à droite pour rentrer les bords

Pied-de-biche

- Pied pour point invisible No 5

Bords extérieurs

- Poser le bord du tissu à gauche du guide du pied pour point invisible
- Sélectionner la position de l'aiguille à gauche à partir de la distance souhaitée par rapport au bord

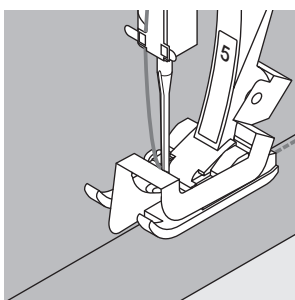

Bords d'ourlet

- Poser le bord de l'ourlet (intérieur, bord supérieur de l'ourlet) à droite du guide du pied pour point invisible
- Sélectionner la position de l'aiguille permettant de coudre le long du bord supérieur
- Pied No. 5 - positions d'aiguille à gauche ou complètement à droite
- Pied No. 10C toutes les positions d'aiguille sont possibles

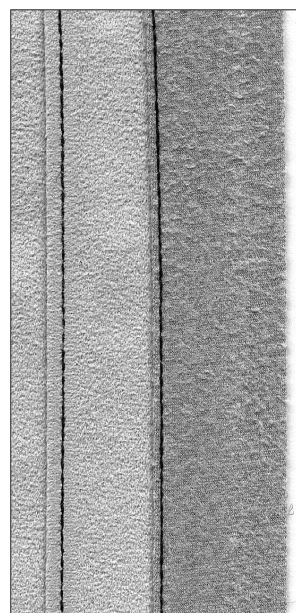

Surpiquer des bords larges

Position de l'aiguille

- Toutes les positions sont possibles, selon la distance voulue pour la surpiqûre

Pied-de-biche

- Pied pour points en marche arrière No. 1C

Guidage du tissu

Pied-de-biche comme guide:

- Guider le bord du tissu le long de la semelle du pied-de-biche

Plaque à aiguille comme guide:

- Guider le bord du tissu le long des repères de la plaque à aiguille (de 1 cm à 3 cm)

Guide:

- Introduire le guide dans le trou de la tige du pied
- Déterminer la largeur souhaitée
- Bien serrer la vis
- Diriger le bord du tissu en suivant le guide
- Pour coudre des lignes de surpiqûre parallèles, guider le guide le long d'une ligne cousue

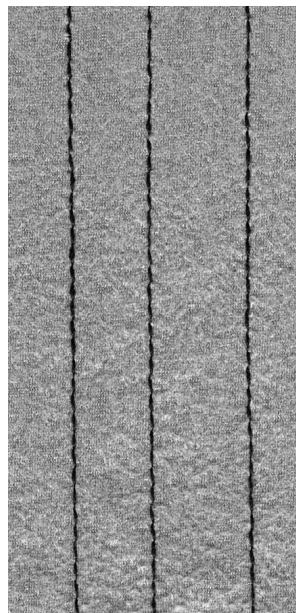
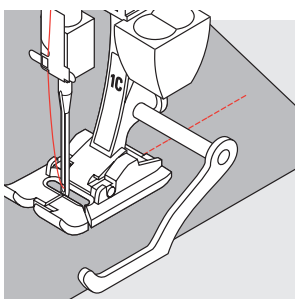
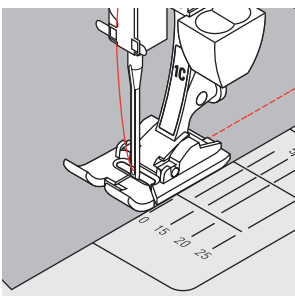

CONSEIL

Surpiquer avec le guide

- Il constitue une aide pour surpiquer régulièrement des lignes, des carrés, etc.

Point zigzag



Sélection du point:
Aiguille:
Fil:
Griffe d'entraînement:
Pied-de-biche:

point zigzag No. 2
grosseur et genre, selon tissu
fil de coton/polyester
en haut (sur couture)
pied pour points en marche arrière No. 1C

Point zigzag

- Sur tous les matériels
- Pour surfiler les bords
- Pour effectuer des travaux décoratifs

Sélection du point

- Sélectionner le point zigzag no. 2

Affichage de l'écran

- Le pied pour entraînement arrière No. 1C est recommandé
- Le réglage de base pour la longueur du point zigzag = 1,5 mm, largeur du point zigzag = 3,5 mm
- Le réglage de base et les réglages modifiés toujours visibles

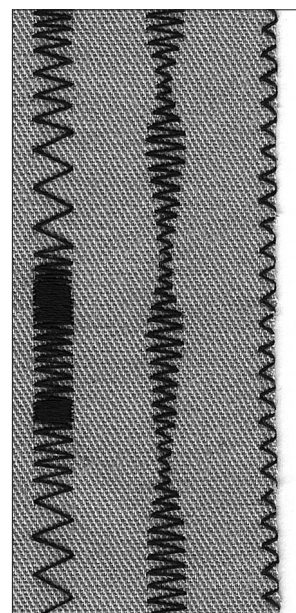

A **B** **C**

- A** – Point zigzag avec une longueur de point variable
- B** – Point zigzag avec une largeur de point variable
- C** – Surfilage des bords au point zigzag



Modifier la largeur de point

- La largeur de point peut être modifiée pendant la couture
- Tourner la touche externe de la largeur de point vers la droite = augmenter la largeur
- Tourner la touche externe de la largeur de point vers la gauche = rétrécir la largeur
- Tourner la touche lentement pour obtenir une transition régulière entre un point étroit et large

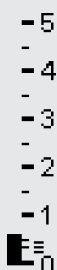

Modifier la longueur de point

- La longueur de point peut être modifiée pendant la couture
- Tourner la touche externe de la longueur de point vers la droite = allonger le point
- Tourner la touche externe de la longueur de point vers la gauche = raccourcir le point
- Tourner la touche lentement pour obtenir une transition régulière entre un point long et court



Point bourdon

- Une longueur de point faible donne des lignes parallèles
- Point zigzag de remplissage (applications, broderies, etc.)

Surfiler des bords

- Guider le bord du tissu au milieu du pied-de-biche
- L'aiguille pique d'un côté dans l'ouvrage, et de l'autre dans le vide
- Sélectionner un zigzag pas trop large, une longueur de point pas trop grande
- Le bord doit rester plat et ne pas s'enrouler
- Sur un ouvrage fin, utiliser du fil à repriser



CONSEIL

Surfiler les bords au point zigzag

- Si les bords ne sont pas plats, s'ils s'enroulent = utiliser le point de surjet et le pied No. 2A!

Broder au point bourdon

- Modifier la largeur de point pendant la couture = apparition de nouveaux effets!

Mémoire personnelle

Sélection du point:	n'importe quel point
Aiguille:	grosseur et genre, selon tissu
Fil:	fil de coton/polyester
Griffe d'entraînement:	en haut (sur couture)
Pied-de-biche:	ped pour points en marche arrière No. 1C

Mémoire personnelle

- Pour toutes sortes de motifs et de tissus
- Les longueur et largeur de point modifiées sont mémorisées automatiquement
- Coudre un motif (p. ex. point zigzag)
- Coudre un autre motif
- En reprenant le point zigzag modifié, les modifications sont maintenues
- Ceci est particulièrement précieux avec le point droit ou le point zigzag
- La mémoire personnelle peut contenir autant de motifs que l'on désire
- La mémoire personnelle disparaît en mettant la machine hors circuit ou en pressant «clr all» de toutes les fonctions (effacement)

Modifier le réglage de base

- Sélectionner le point zigzag No. 2
- Modifier la largeur de point à 9 mm
- Modifier la longueur de point à 1 mm
- Coudre avec le point modifié
- Sélectionner la couture serpentine No. 4
- Modifier la largeur de point à 9 mm
- Modifier la longueur de point à 1 mm
- Coudre avec le point modifié

Les réglages modifiés sont maintenus

- Sélectionner le point zigzag No. 2
- Le réglage modifié est maintenu
- Coudre
- Sélectionner la couture serpentine No. 4
- Le réglage modifié est maintenu
- Coudre

Reprendre le réglage de base

- 1ère possibilité: presser la touche externe «clr» (point actif dans la position de base)
- 2me possibilité: remettre manuellement la largeur/longueur de point
- 3me possibilité: presser «clr all-Function» (tous les points sont dans leur position de base)
- 4me possibilité: mettre la machine hors circuit – les réglages modifiés sont effacés

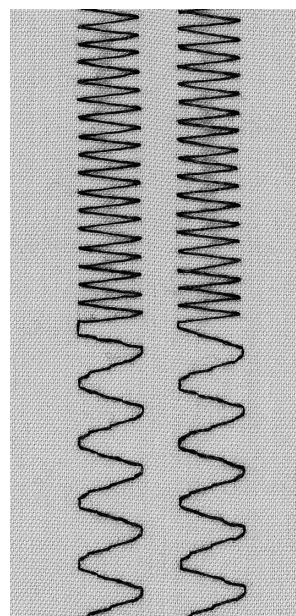

A **B**

A – point zigzag variable alternant avec une couture serpentine variable

B – retour au point zigzag variable et à la couture serpentine variable

Remarque:

La mémoire personnelle peut contenir toutes les modifications souhaitées (longueur et largeur du point, position de l'aiguille, tension du fil et équilibrage).



CONSEIL

Modifier la largeur/longueur de point

- Tous les motifs peuvent être adaptés de façon optimale au tissu et à l'ouvrage en modifiant la largeur/longueur de point

Changement de motif avec une seule opération

- Constamment, la couture et le surfilage des bords se succèdent à tour de rôle
- Grâce à la mémoire personnelle, le point droit et le point zigzag conservent leur réglage après modification!

Coutures avec des points utiles

Coutures ouvertes

Ce sont des coutures dont les bordures peuvent être écartées au fer

- Les bordures sont de n'importe quelle largeur
- La couture est plate
- La couture ne crée pas de surépaisseur

Points recommandés:

- Point droit, zigzag étroit, superstretch
- Triple point droit

Utilisation:

- Particulièrement sur les étoffes tissées
- Habillement, objets pour la décoration d'intérieur

Coutures fermées (coutures au point de surjet)

Ces coutures ne peuvent pas être écartées au fer

- Elles sont cousues et surfilées en une seule opération
- Les bordures sont étroites

Points recommandés:

- Point de surjet simple, point de surjet double, point de surjet tricot

Utilisation:

- Particulièrement sur les tissus à mailles
- Jersey, lingerie, linge blanc



Coutures plates d'assemblage

Ce sont des coutures, dont les bords coupés sont superposés ou côte à côte

- Les bordures sont directement surpiquées

Point recommandé:

- Point de surjet stretch

Utilisation:

- Particulièrement sur les tissus-éponge et pour le Lycra
- Vêtements de loisir, corsets



Couture zigzag



Sélection du point:

Largeur de point:

Longueur de point:

Aiguille:

Fil:

Griffe d'entraînement:

Pied-de-biche:

point zigzag No. 2

env. 1 mm

env. 0.5 mm

aiguille universelle, à pointe sphérique ou stretch si nécessaire

fil de coton/polyester

en haut (sur couture)

pied pour points en marche arrière No. 1C

Coutures ouvertes: Utilisation

- Cette couture oppose moins de résistance que le point droit
- Pour les tissus à mailles, les tenues de plein air
- La couture reste plate et étroite
- Les modifications d'un vêtement (agrandir) restent possibles

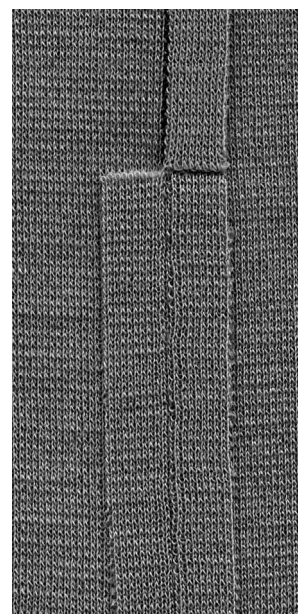

CONSEIL

Pour que la couture n'ondule pas sur les tissus de laine

- En fonction de la qualité du tissu = diminuer la pression du pied-de-biche

Couture au triple point droit

	Sélection du point:	triple point droit No. 6
	Aiguille:	80/90
	Fil:	fil à coudre
	Griffe d'entraînement:	en haut (sur couture)
	Pied-de-biche:	ped pour points en marche arrière No. 1C

Coutures ouvertes

- Coutures solides dans un tissu épais comme le Jeans, le velours côtelé
- Coutures renforcées sur les ouvrages très sollicités

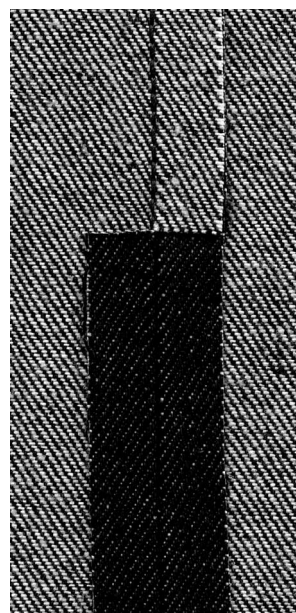

CONSEIL

Sur des tissus denses, ou sur des étoffes tissées:

Les aiguilles pour jeans et le pied pour jeans No. 8 facilitent la couture du jeans et de la toile à voile

Couture super-stretch/couture élastique

	Sélection du point:	point super-stretch No. 11/point stretch No. 18
	Aiguille:	aiguille universelle, à pointe sphérique ou stretch si nécessaire
	Fil:	fil de coton/polyester
	Griffe d'entraînement:	en haut (sur couture)
	Pied-de-biche:	ped pour points en marche arrière No. 1C

Coutures ouvertes

- Couture à haute élasticité dans les tissus élastiques
- Convient particulièrement pour les vêtements de loisir et les tenues de sport
- La couture est plate et très étroite

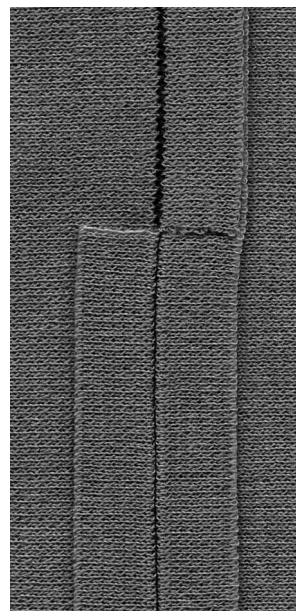

CONSEIL

Tissus à mailles

- Utiliser des aiguilles neuves pour machine à coudre afin de ne pas endommager les mailles fines

Coudre des tissus élastiques

- Si nécessaire, utiliser une aiguille stretch (130/705 H-S) = l'aiguille «glisse» et ne perce pas le fil du tissu

Pour que la couture n'ondule pas sur les tissus de laine

- En fonction de la qualité du tissu = diminuer la pression du pied-de-biche

Couture au point de surjet



Sélection du point: **point de surjet No. 3**
 Aiguille: **grosseur et genre, selon tissu**
 Fil: **fil de coton/polyester**
 Griffes d'entraînement: **en haut (sur couture)**
 Pied-de-biche: **pied pour point de surjet No. 2A**

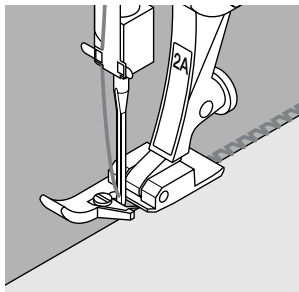

Couture fermée

- Couture élastique dans des tissus fins à mailles souples tel le jersey en soie, le tricot

Couture

- Guider l'ergot du pied pour point de surjet en suivant le bord coupé
- Le point est formé en bordure du tissu et par-dessus l'ergot du pied-de-biche

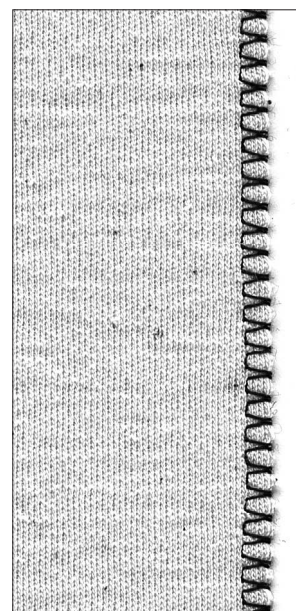

CONSEIL

Tissus à mailles

- Utiliser des aiguilles neuves pour machine à coudre afin de ne pas endommager les mailles fines

Coudre des tissus élastiques

- Si nécessaire, utiliser une aiguille stretch (130/705 H-S) = l'aiguille «glisse» et ne perce pas le fil du tissu

Couture au point de surjet double/point de jersey



Sélection du point: **point de surjet double No. 10/point de jersey No. 20**
 Aiguille: **grosseur et genre, selon tissu**
 Fil: **fil de coton/polyester**
 Griffes d'entraînement: **en haut (sur couture)**
 Pied-de-biche: **pied pour point de surjet No. 2A**

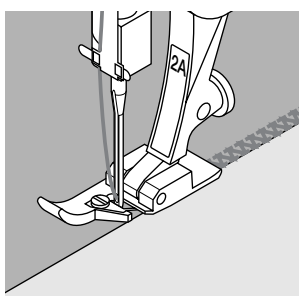

Couture fermée

- Couture au point de surjet dans des tissus souples à mailles et coutures transversales dans des tissus de laine

Couture

- Guider l'ergot du pied pour point de surjet en suivant le bord coupé
- Le point est formé en bordure du tissu et par-dessus l'ergot du pied-de-biche

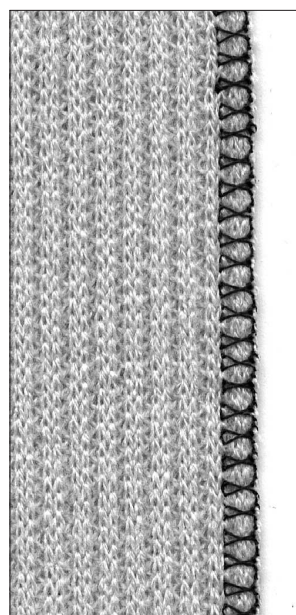

CONSEIL

Tissus à mailles

- Utiliser des aiguilles neuves pour machine à coudre afin de ne pas endommager les mailles fines

Coudre des tissus élastiques

- Si nécessaire, utiliser une aiguille stretch (130/705 H-S) = l'aiguille «glisse» et ne perce pas le fil du tissu

Couture au point de surjet stretch/ Couture renforcée au point de surjet



- Sélection du point: **point de surjet stretch No. 13**
point de surjet renforcé No. 19
 Aiguille: **aiguille universelle, à pointe sphérique ou stretch si nécessaire**
 Fil: **fil de coton/polyester**
 Griffes d'entraînement: **en haut (sur couture)**
 Pied-de-biche: **ped pour points en marche arrière No. 1C ou point de surjet No. 2A**

Couture fermée

- Couture au point de surjet qui convient sur les tissus de laine souples à grosses mailles

Couture

- Coudre au point de surjet stretch en suivant le bord du tissu
- Prévoir de piquer le point le plus à l'extérieur à droite hors du tissu

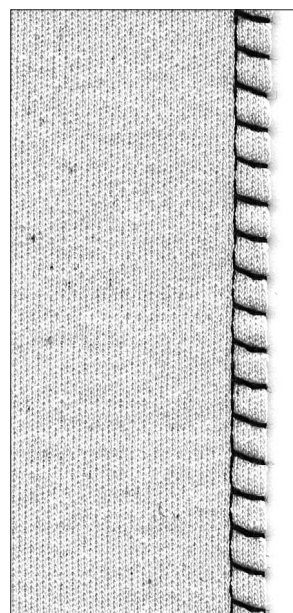

CONSEIL

- Pour éviter l'allongement de la couture au cours du travail, adapter la pression du pied-de-biche en fonction du tissu.

Couture plate d'assemblage

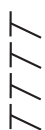

- Sélection du point: **point de surjet stretch No. 13**
 Aiguille: **aiguille universelle, à pointe sphérique ou stretch si nécessaire**
 Fil: **fil de coton/polyester**
 Griffes d'entraînement: **en haut (sur couture)**
 Pied-de-biche: **ped pour points en marche arrière No. 1C**

Couture plate d'assemblage

- Superposer les bordures, puis piquer sur les surplus = coutures très plates et résistantes
- Convient particulièrement avec des matériels duveteux, épais comme les tissus-éponge, le feutre, le cuir, etc.

Couture

- Piquer le point de surjet le long du bord
- Le point doit piquer à droite par-dessus le bord supérieur dans le tissu inférieur

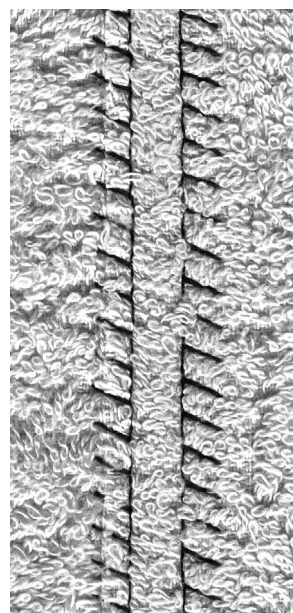

CONSEIL

Tissu et fil

- Lorsque la couleur des fils coïncide avec celle du tissu, la couture sur les tissus duveteux ne s'aperçoit guère

Epaisseur de la couture

- Convient particulièrement avec des matériels sur lesquels une couture «normale» crée une forte surépaisseur

Ourlets avec des points utiles

Préparation

- Repasser l'ourlet, évtl. le bâtir

Couture

- Piquer l'ourlet à la profondeur souhaitée (sur l'endroit)
- Couper le tissu superflu (depuis l'envers)

Ourlet apparent au point de jersey



- Sélection du point: **point de jersey No. 14**
 Aiguille: **aiguille universelle, à pointe sphérique ou stretch si nécessaire**
 Fil: **fil de coton/polyester**
 Griffes d'entraînement: **en haut (sur couture)**
 Pied-de-biche: **pied pour points en marche arrière No. 1C**

Ourlet apparent élastique

- Pour tous les genres de tricot en coton, en laine, en fibres synthétiques et en fibres méfis

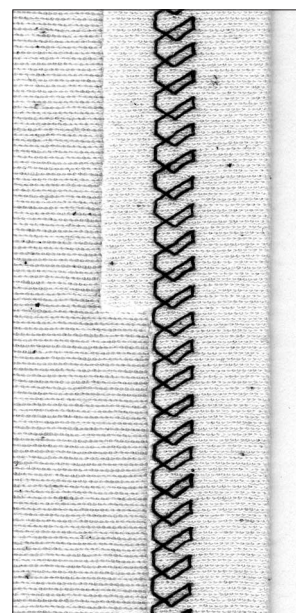

CONSEIL

Tissus à mailles

- Utiliser des aiguilles neuves pour machine à coudre afin de ne pas endommager les mailles fines

Coudre des tissus élastiques

- Si nécessaire, utiliser une aiguille stretch (130/705 H-S) = l'aiguille «glisse» et ne perce pas le fil du tissu

Ourlet apparent avec le point triple zigzag



- Sélection du point: **triple point zigzag No. 7**
 Largeur de point: **2,5 mm–9 mm, selon le matériel**
 Longueur de point: **réglage de base**
 Aiguille: **universelle ou pour jeans**
 Fil: **fil de coton/polyester**
 Griffes d'entraînement: **en haut (sur couture)**
 Pied-de-biche: **pied pour points en marche arrière No. 1C**

Ourlet apparent solide

- Convient sur des tissus épais, particulièrement pour des Jeans, des vêtements de chaise longue, des stores

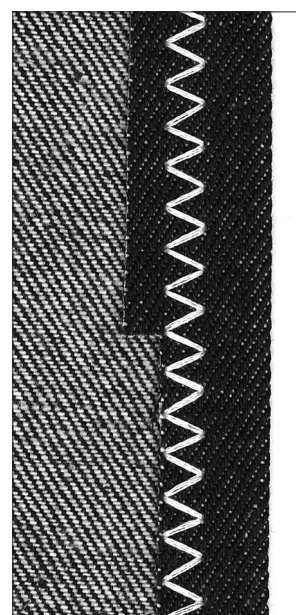

CONSEIL

Ourlets sur des objets passant souvent au lavage

- Surfiler d'abord les ourlets en bordure, ne pas les couper par inadvertance après la couture

Sur des tissus très épais

- Utiliser des aiguilles à jeans

Couture des tissus à mailles

Indications importantes

Commencer avec une aiguille neuve

- Des aiguilles émoussées endommagent les mailles

(Si nécessaire), utiliser une aiguille stretch (130/705 H-S)

- L'aiguille «glisse» et ne perce pas le fil du tissu

Fils à coudre fins

- Un fil grossier peut endommager les mailles = il se forme des trous au cours du lavage

Fil à reprendre pour bâtir

- Il se retire plus facilement si l'on effectue des surpiqûres

Si nécessaire, effectuer un essai de couture

- L'élasticité des tissus modernes varie de façon très diverse
- Adapter le réglage de base au matériel:
 - le tissu et la couture doivent avoir la même élasticité
- Pour une élasticité élevée:
 - Choisir une longueur de point plus courte
 - Choisir une largeur de point plus grande

Pression du pied-de-biche

- Les tissus souples à mailles légères peuvent se déformer durant la couture:
 - réduire la pression du pied-de-biche jusqu'à ce que la couture soit plate
- La machine doit pouvoir encore entraîner le tissu sous le pied-de-biche

Bordure avec point de nid d'abeilles



Sélection du point:

Aiguille:

Fil:

Griffe d'entraînement:

Pied-de-biche:

point de nid d'abeilles No. 8

aiguille universelle, à pointe sphérique ou stretch si nécessaire

fil de coton/polyester

en haut (sur couture)

pied pour points en marche arrière No. 1C

Finition au point de nid d'abeilles

- Convient avec les tissus à mailles serrées, particulièrement pour les tricotés en coton, en laine, en fibres synthétiques et en fibres méris

Préparation

- Repasser les bords sur 1 cm depuis l'envers, évtl. bâtir

Couture

- Piquer au point de nid d'abeilles sur l'endroit à une profondeur correspondant au pied-de-biche
- Couper le tissu superflu (depuis l'envers)



Balance/correction

- Le point de nid d'abeilles n'est pas fermé, presser la touche de direction de la balance (↑) = raccourcir le point
- Le point de nid d'abeilles est trop étroit, presser la touche de direction de la balance (↓) = allonger le point

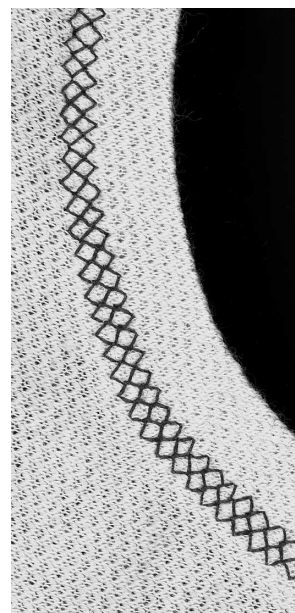

CONSEIL

Stop-aiguille en bas

- Cela constitue une aide importante pour reprendre la bordure et effectuer des arrondis (cou/emmanchures)

Pression du pied-de-biche

- Adapter la pression du pied-de-biche au tissu

Bordure avec couture au point de surjet



Sélection du point: **point de surjet No. 3**
 Aiguille: **grosseur et genre, selon tissu**
 Fil: **fil de coton/polyester**
 Griffes d'entraînement: **en haut (sur couture)**
 Pied-de-biche: **pied pour point de surjet No. 2A**

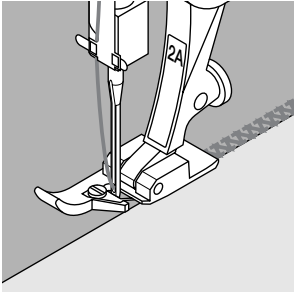

Bordure avec couture au point de surjet

- Convient pour toutes les sortes de jersey fin en coton, en fibres synthétiques et en fibres méfis

Préparation

- Repasser les bandes prévues en bordure par moitié
- Epingler les bords coupés des bandes avec le bord de l'encolure, endroits à l'extérieur

Couture

- Coudre les bords coupés au point de surjet
- Guider l'ergot du pied pour point de surjet en suivant le bord coupé
- Le point passe par-dessus l'ergot du pied-de-biche et le bord du tissu

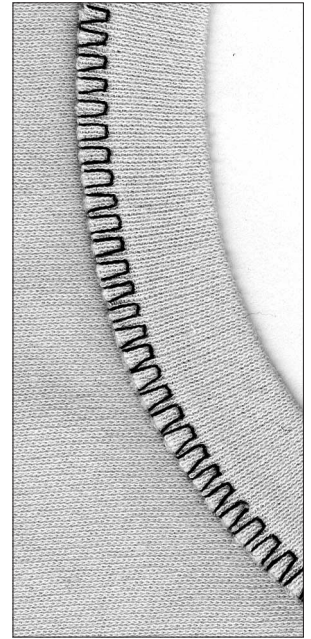

CONSEIL

Stop-aiguille en bas

- Cela constitue une aide importante pour reprendre la bordure et effectuer des arrondis (cou/emmanchures)

Fermeture à glissière

Sélection du point:	point droit No. 1
Aiguille:	grosseur et genre, selon tissu
Fil:	fil de coton/polyester
Griffe d'entraînement:	en haut (sur couture)
Pied-de-biche:	ped pour fermeture à glissière No. 4
Position de l'aiguille:	complètement à droite ou à gauche

Préparation

- Bâter la fermeture à glissière
- Placer les bords du tissu l'un contre l'autre au milieu de la fermeture à glissière

Pose de la fermeture à glissière

- Poser la fermeture à glissière en piquant de chaque côté de bas en haut
- Rester en parallèle avec le bord du tissu
- Déplacer la semelle du pied-de-biche une fois à droite, une fois à gauche
- Le pied-de-biche se déplace hors de la rangée de dents de la fermeture à glissière
- Régler la position de l'aiguille du côté de la rangée de dents

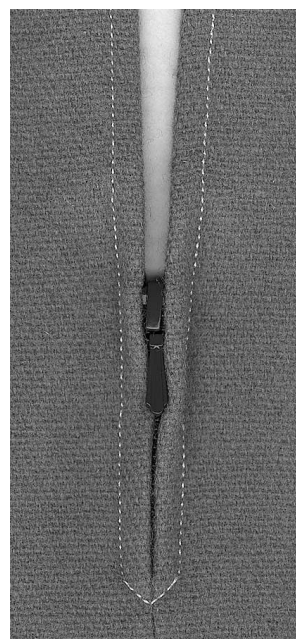
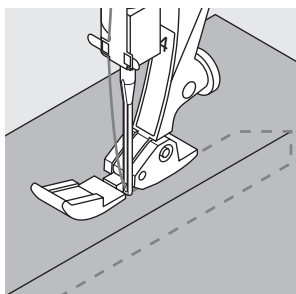

CONSEIL

Ne pas coudre par-dessus le coulisseau de la fermeture à glissière

- Fermer la fermeture à glissière, puis coudre jusqu'à env. 5 cm du coulisseau
- Planter l'aiguille, soulever le pied, ouvrir la fermeture à glissière, abaisser le pied, terminer la couture

Entraînement au début de la couture

- Bien tenir les fils au début de la couture = tirer évtl. l'ouvrage légèrement vers l'arrière (de quelques points)

Le ruban de la fermeture à glissière ou le tissu est résistant ou d'un tissage épais

- Utiliser une aiguille de grosseur 90–100 = assure une formation du point plus régulière

Longpoint

Cette fonction peut être sélectionnée pour obtenir des points plus longs.

En utilisant la fonction «longpoint», la machine coud un point sur deux.

Pour cette raison, la longueur de point 5 correspond à des points de 10 mm de long.

La fonction «longpoint» peut être associée également au triple point droit pour réaliser des piqûres décoratives.

	Sélection du point:	point droit No. 1 ou triple point droit No. 6
	Aiguille:	grosseur et genre, selon tissu
	Fil:	fil de coton/polyester/cordonnet
	Longueur de point:	3,5 mm–5 mm
	Griffe d'entraînement:	en haut (sur couture)
	Pied-de-biche:	ped pour points en marche arrière No. 1C
	Fonction:	longpoint

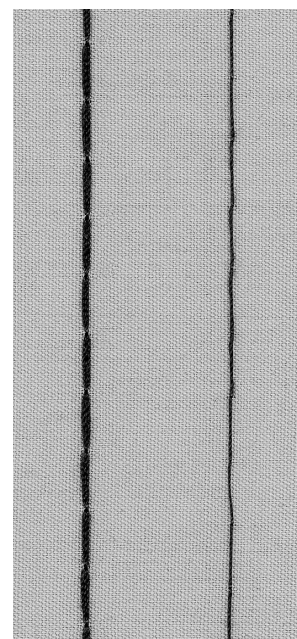

Longpoint

- Convient pour tous les travaux qui nécessitent une longueur de point élevée
- Convient pour réaliser des surpiqûres



CONSEIL

Piqûres décoratives réalisées avec du cordonnet

- Pour piquer avec du cordonnet, employer toujours une aiguille No. 100–110

Bâtir avec le longpoint

- Pour bâtir sur un ouvrage fin, on peut aussi utiliser le longpoint

Faufil

Comme la fonction du longpoint, le faufil se combine avec le point droit. La machine coud un point sur quatre. Pour cette raison, la variante la plus longue est de 20 mm et correspond à la longueur de point de 5 mm.

Sélection du point: **faufil No. 21**

Aiguille: **grosneur et genre, selon tissu**

Fil: **fil de coton/polyester**

Longueur de point: **3,5 mm–5 mm**

Griffe d'entraînement: **sur couture**

Pied-de-biche: **ped pour points en marche arriere No. 1C**

Faufil

- Convient pour tous les travaux qui nécessitent une longueur de point élevée
- Convient pour bâtir des coutures, des ourlets, du ouatinage, etc.
- Peut se défaire facilement

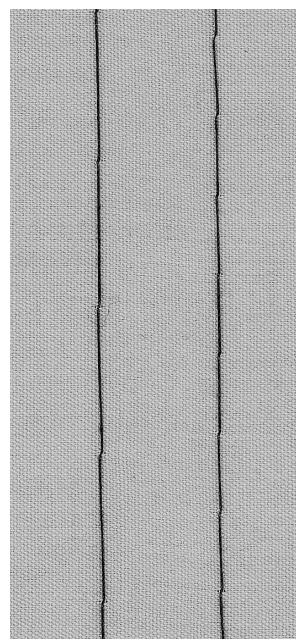

CONSEIL

Points d'arrêt au début et à la fin d'une couture

- Pour effectuer des points d'arrêt au début et à la fin d'une couture, exécuter d'abord quelques points avec le point droit normal

Bâtir

- Pour bâtir, utiliser un fil à reprendre fin = il est plus facile de l'enlever après avoir cousu la ligne définitive

Ourlet invisible

	Sélection du point:	point invisible No. 9
	Aiguille:	gros et genre, selon tissu
	Fil:	fil de coton/polyester ou soie
	Griffe d'entraînement:	en haut (sur couture)
	Pied-de-biche:	ped pour point invisible No. 5

Ourlet invisible

- Il permet d'obtenir des ourlets « invisibles » dans des tissus moyennement serrés à lourds en coton, en laine, en fibres métis

Préparation

- Surfiler le bord de l'ourlet
- Plier l'ourlet, épingler resp. bâtir
- Plier l'ouvrage de sorte que le bord surfilé soit à droite (voir illustration)
- Poser le travail sous le pied-de-biche en plaçant la bordure contre la lamelle de guidage

Couture

- L'aiguille doit seulement prendre le minimum du bord du tissu (comme pour la couture à la main)
- Adapter la largeur de point à la qualité du tissu
- Après avoir cousu l'ourlet invisible sur env. 10 cm, recontrôler les deux côtés du tissu, évtl. adapter la largeur de point une nouvelle fois

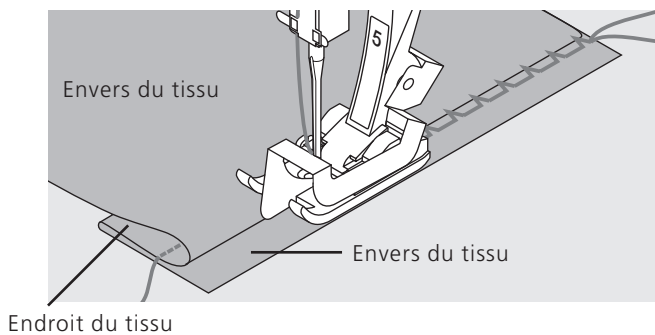
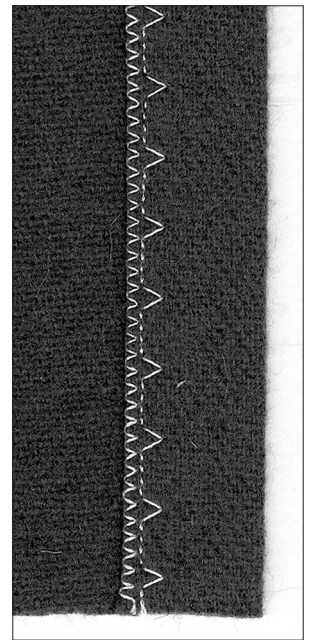

CONSEIL

Réglage fin de la largeur de point

- Placer régulièrement le bord plié contre la lamelle de guidage du pied = les points sont régulièrement cousus en profondeur

Surpiquer un ruban élastique étroit avec un point universel



- Sélection du point: **point universel No. 15**
 Largeur de point: **selon la largeur du ruban élastique**
 Aiguille: **grosseur et genre, selon tissu**
 Fil: **fil de coton/polyester**
 Griffes d'entraînement: **en haut (sur couture)**
 Pied-de-biche: **pour points en marche arrière No. 1C ou pied à broder No. 6 (accessoire spécial)**

Surpiquer le ruban élastique

- Cela permet de froncer de longs éléments, d'exécuter des finitions, l'emploi de matériels souples

Préparation

- Découper le ruban élastique à la longueur souhaitée

Couture

- Surpiquer le ruban élastique
- L'aiguille ne doit pas percer le ruban élastique
- Répartir le tissu froncé, une fois la couture achevée

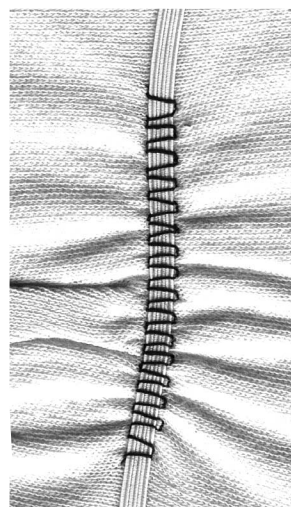

CONSEIL

Fixer le début et la fin du ruban élastique

- Piquer quelques points droits en avant et en arrière = effectuer des points d'arrêt sur le ruban élastique

Une finition rapide avec un «ourlet»

- Convient sur des habits d'enfant
- Coudre l'ourlet avec le ruban élastique avant la couture latérale

Fixer un fil élastique/un coton perlé avec un point de fronces



- Sélection du point: **point de fronces No. 12**
 Aiguille: **grosseur et genre, selon tissu**
 Fil: **fil de coton/polyester**
 Griffes d'entraînement: **en haut (sur couture)**
 Pied-de-biche: **pied à boutonnière No. 3C**

Fil élastique/coton perlé

- Cela permet de froncer de longs éléments de tissu sur des habits, sur divers ouvrages

Préparation

- Couper un fil élastique/un coton perlé du double de la longueur de la bordure
- Poser le fil élastique/coton perlé par moitié
- Poser la boucle par-dessus l'ergot situé au milieu du pied à boutonnière
- Placer les deux extrémités sous le pied vers l'arrière
- Le fil élastique/coton perlé est logé dans les rainures

Couture

- Piquer quelques points
- Soulever le fil élastique/coton perlé vers l'avant, puis tirer devant
- Laisser les extrémités courtes derrière le pied-de-biche
- Piquer seulement par-dessus le coton perlé, ne pas le transpercer
- Une fois la couture terminée, froncer le tissu en tirant sur le fil
- Tendre le fil élastique avant de surpiquer
- Plus la tension est forte, plus le fronçage devient dense

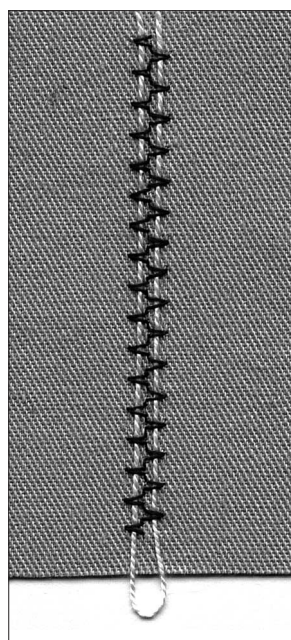

CONSEIL

Fixation du début et de l'extrémité

- Piquer quelques points en ayant la griffe d'entraînement escamotée

Pression du pied-de-biche

- Augmenter la pression si nécessaire pour améliorer l'entraînement du tissu et du fil

Fixer un ruban élastique large

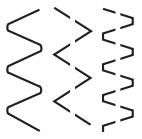

Sélection du point:

**couture serpentine No. 4/zigzag cousu No. 16/
point lycra No. 17**

Longueur de point:

à rallonger, selon le ruban élastique

grosseur et genre, selon tissu

fil de coton/polyester

Fil:

Griffe d'entraînement:

en haut (sur couture)

Pied-de-biche:

ped pour points en marche arrière No. 1C

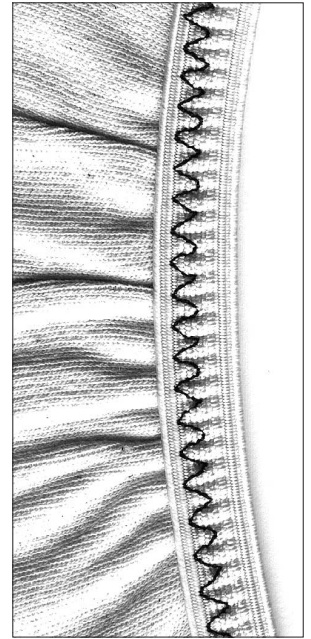

Ruban élastique large

- Il sert de finition sur les tenues de sport, les sous-vêtements

Préparation

- Découper le ruban élastique à la longueur souhaitée
- A prévoir sur la bordure de finition et le ruban élastique:
former 4 parts égales en portant des repères
- Epingler ensemble: la bordure et le ruban élastique sur les 4 repères

Couture

- Allonger le ruban élastique et coudre sur la bordure de finition
- Couper le tissu qui dépasse



CONSEIL

Froncer d'abord le bord du tissu

- Pour fixer plus facilement le ruban élastique en cousant
= coudre l'élastique bien à plat

L'élastique s'étire

- Eviter un étirement trop élevé de l'élastique; adapter la pression du pied-de-biche au tissu.

Programme des brides



Sélection du point:

Programme des brides No. 24/Brides de boutonnière No. 25

Aiguille: **grosseur et genre, selon tissu**

Fil: **fil de coton/polyester**

Griffe d'entraînement: **en haut (sur couture)**

Pied-de-biche: **ped pour points en marche arrière No. 1C**

Programme des brides

- Pour renforcer les coutures sollicitées aux poches, sur les vestes, les jeans et les vêtements de travail
- Utile pour poser un ruban (p. ex. suspension d'un travail de ouatinage)

Brides de boutonnière

- Pour renforcer les brides de boutonnière

Couture

- La machine commence le programme des brides en haut à gauche
- Le programme des brides achevé, la machine s'arrête automatiquement

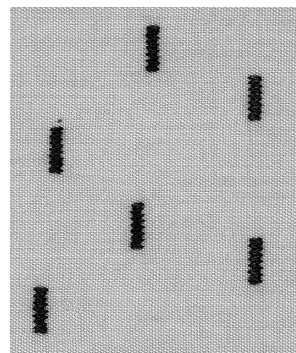

Point de mouche



Point:

Point de mouche no. 26

Aiguille:

Selon le genre et l'épaisseur du tissu

Fil:

Fil en coton, fil décoratif ou en polyester

Griffe:

En haut (position de couture)

Pied:

Pied pour points en marche arrière no. 1C ou pied de transport transversal no. 40C

Point de mouche

- Ce point sert à renforcer les extrémités des coutures sollicitées, par ex. les ouvertures des poches ou de jupes, sur les tissus moyennement épais à épais

Couture

- Placer le pied 1C au centre de l'extrémité de l'ouverture de la poche ou de la jupe
- La mouche est cousue automatiquement de bas en haut (en arrière)
- La machine s'arrête automatiquement

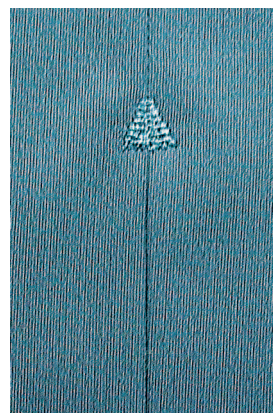
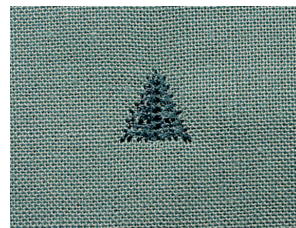

CONSEIL

Effet comme cousu à la main

- Pour obtenir cet effet, coudre la mouche avec un fil de couture plus épais
- Ce point mouche ne peut pas être utilisé à des fins décoratives

Précisions intéressantes concernant les boutonnères (indications importantes)

Tension de fil des boutonnères

- La tension de fil est automatiquement réglée lors du choix de la boutonnère
- La tension du fil supérieur est légèrement plus faible
- La tension du fil inférieur est légèrement plus élevée
- De cette manière, la chenille de la boutonnère devient plus bombée sur l'endroit
- Ainsi, l'apparence est plus belle

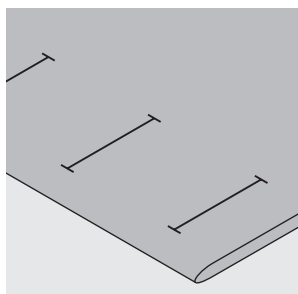

Tracer les repères des boutonnères manuelles

- Pied pour boutonnère No. 3C
- Marquer la longueur des boutonnères aux endroits voulus

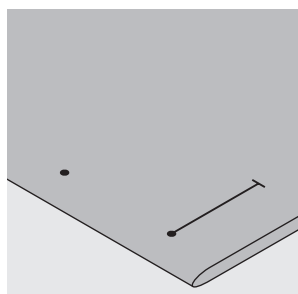

Tracer les repères des boutonnères automatiques

- Pied à patins pour boutonnère automatique No. 3A
- Marquer uniquement la longueur exacte d'une boutonnère
- Après avoir cousu la première boutonnère, sa longueur est programmée
- Marquer le point de départ des autres boutonnères
- Longueur de la boutonnère = longueur de la fente en mm

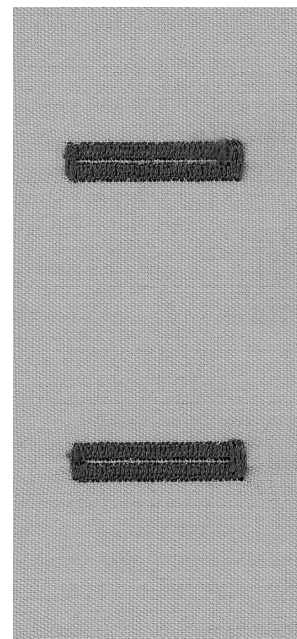

Essai de couture

- Coudre une boutonnère d'essai toujours sur un morceau de tissu original
- Utiliser une garniture (thermo-collante) comme celle prévue initialement
- Sélectionner le même genre de boutonnère
- Coudre la boutonnère dans le même sens du tissu (dans le sens longitudinal ou transversal)



Corrections

- Pour modifier la largeur de la chenille:
 - Modifier la largeur de point
 - Modifier la densité du point bourdon des boutonnères manuelles/automatiques
 - La modification de la longueur du point influence les deux chenilles de la boutonnère (plus resserrées ou plus écartées)
 - Reprogrammer après avoir modifié la boutonnère

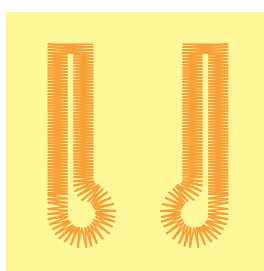

A

B

Équilibrage des boutonnères automatiques

- Cette fonction influence les deux chenilles
- L'arrondi ou l'œillet est équilibré comme suit:
 - Coudre des points droits en avant jusqu'à ce que la machine arrive sur l'arrondi, appuyer ensuite sur la fonction «Équilibrage»
 - Si l'arrondi est déplacé vers la droite (A), appuyer la flèche vers le bas
 - Si l'arrondi est déplacé vers la gauche (B), appuyer la flèche vers le haut
 - Appuyer sur le champ «OK» et terminer la couture de la boutonnère

Équilibrage des boutonnères de lingerie

- Cette fonction influence les deux chenilles

Équilibrage des boutonnières arrondies et à œillet

L'équilibrage équilibre chaque chenille différemment (voir l'illustration du compteur de points)

- L'arrondi ou l'œillet est équilibré comme suit:
- Si l'œillet est déplacé vers la droite (A), appuyer la flèche vers le bas
- Si l'œillet est déplacé vers la gauche (B), appuyer la flèche vers le haut

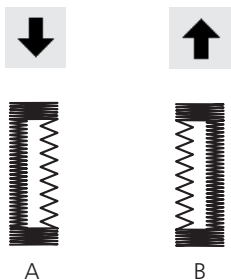

Balance et boutonnières avec compteur de points

- Toute modification de la balance influence la première chenille
 - Si la chenille est trop écartée (voir figure A) = presser la flèche vers le bas (↓)
 - Si la chenille n'est pas assez resserrée (voir figure B) = presser la flèche vers le haut (↑)
- Reprogrammer après avoir modifié la boutonnière

Effacer la balance

- Presser la touche externe «clr»

Ganse

- La ganse renforce et embellit la boutonnière
- La boucle de fil doit être à l'extrémité qui est sollicitée une fois que la boutonnière est cousue
- Emplacement du bouton = du côté de la boucle de fil
- Poser, comme il convient, l'ouvrage sous le pied-de-biche
- Les ganses sont particulièrement recommandées dans les boutonnières de lingerie ou dans les boutonnières-stretch

Ganse idéale:

- Coton perlé No 8
- Grosfil à coudre à la main
- Fil à crocheter fin

Accrocher le fil dans le pied-de-biche No. 3C

- Planter l'aiguille au début de la boutonnière
- Le pied-de-biche est en haut
- Accrocher la ganse sur l'ergot au milieu du pied à boutonnière (à l'avant)

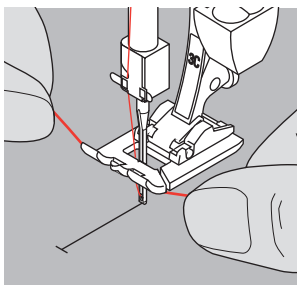

- Tirer les deux extrémités sous le pied vers l'arrière
- Placer un fil dans chacune des deux rainures de la semelle
- Abaisser le pied-de-biche

Coudre

- Coudre la boutonnière, comme d'habitude, sans tenir la ganse
- Les chenilles de la boutonnière recouvrent la ganse

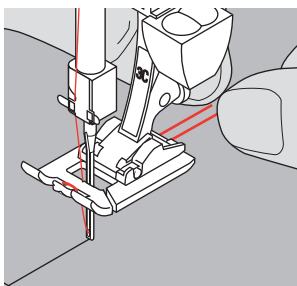

Fixer la ganse

- Tirer le fil vers l'avant jusqu'à ce que la boucle disparaisse dans la bride
- Tirer les extrémités depuis l'envers
- Nouer ou piquer des points d'arrêt

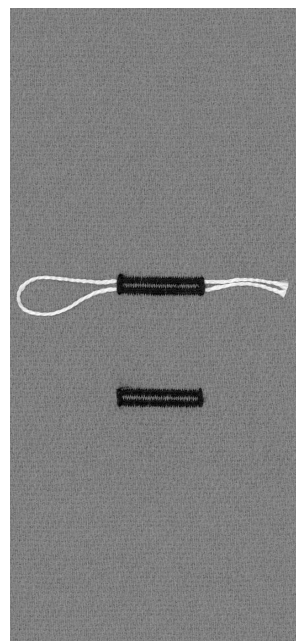
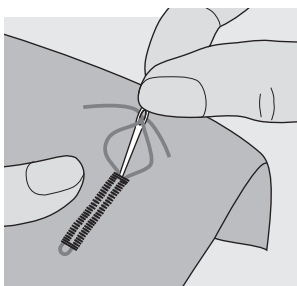

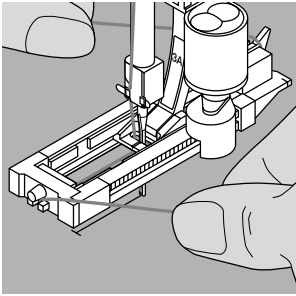

Accrocher le fil dans le pied à patins No. 3A

- Planter l'aiguille au début de la boutonnière
- Le pied-de-biche est en haut
- Faire passer la ganse sous le pied-de-biche à droite
- Poser le fil sur l'ergot situé à l'arrière du pied-de-biche

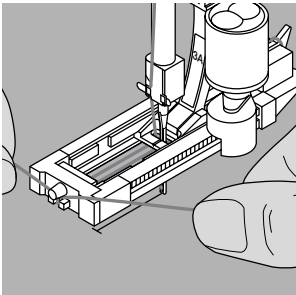

- Faire passer la ganse sous le pied-de-biche à gauche et la tirer vers l'avant
- Tirer chaque extrémité du fil dans les fentes de retenue

Coudre

- Coudre la boutonnière, comme d'habitude, sans tenir la ganse
- Les chenilles de la boutonnière recouvrent la ganse

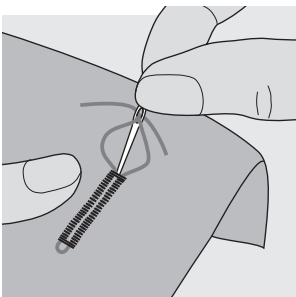

Fixer la ganse

- Tirer le fil vers l'avant jusqu'à ce que la boucle disparaisse dans la bride
- Tirer les extrémités depuis l'envers
- Nouer ou piquer des points d'arrêt

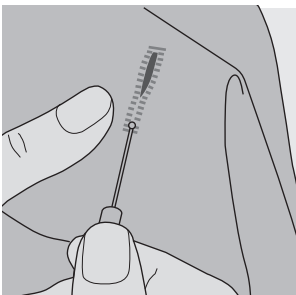

Fendre la boutonnière avec le découvit

- Fendre la boutonnière depuis les extrémités en direction du centre
- Cette manière de procéder empêche de couper la bride par erreur, on peut également sécuriser la bride avec une épingle

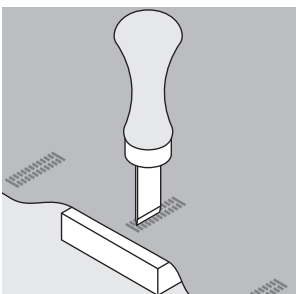

Poinçon pour boutonnière (accessoire spécial)

- Poser la boutonnière sur le plot en bois
- Placer le poinçon pour boutonnière au milieu de la boutonnière
- Enfoncer le poinçon pour boutonnière à la main ou avec un marteau

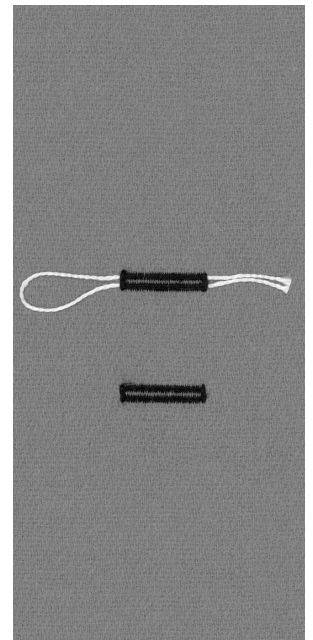

Prépiquer la boutonnière séparément

Commencer d'abord par prépiquer les boutonnières prévues dans des tissus fibreux. Ensuite, les chenilles et les brides des boutonnières recouvriront les points de programme de prépiqûre.

- Sélection du point: **prépiquer une boutonnière No. 59**
 Aiguille: **grosseur et genre, selon tissu**
 Fil: **fil de coton/polyester**
 Griffes d'entraînement: **en haut (sur couture)**
 Pied-de-biche: **pied à boutonnière No. 3C ou pied à patins pour boutonnière automatique No. 3A**

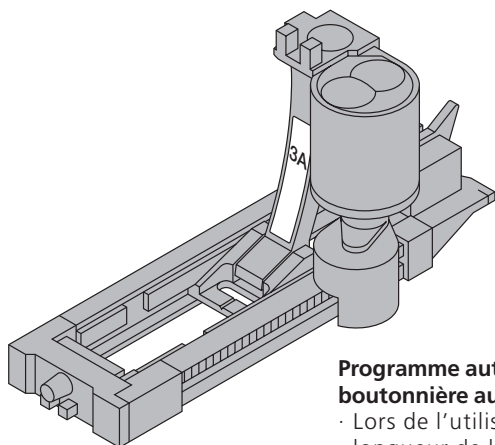

Programme automatique avec pied à patins pour boutonnière automatique No. 3A

- Lors de l'utilisation du pied pour boutonnière No. 3A, la longueur de la boutonnière est mesurée automatiquement par la lentille située sur le pied

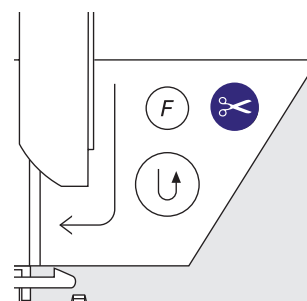
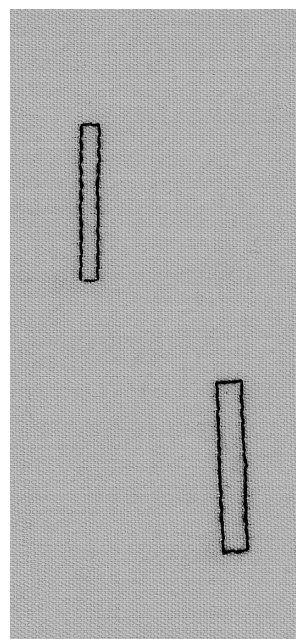

Couture du programme automatique

- Coudre la première rangée en marche avant jusqu'à ce que la longueur souhaitée soit atteinte
- Presser la touche pour points d'arrêt
- Le symbole AUTO apparaît = la longueur de la prépiqûre est programmée
- La machine termine automatiquement le programme de prépiqûre
- Maintenant, toutes les autres boutonnières sont prépiquées en ayant automatiquement la même longueur (sans presser la touche pour points d'arrêt)
- L'écart entre les lignes de prépiqûre peut être modifié avec la largeur de point

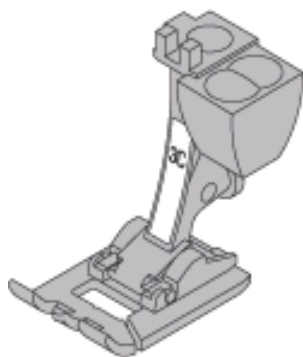

Prépiquer avec le pied No. 3C (compteur de points)

- Sélectionner la fonction «Pied-de-biche 3C» de la boutonnière avec compteur de points
- Lors de l'utilisation du pied à boutonnière No. 3C, les points du programme de prépiqûre sont comptés

Couture de la boutonnière au point droit avec le compteur de points

- Coudre la première rangée en marche avant jusqu'à ce que la longueur souhaitée soit atteinte
- Presser la touche pour points d'arrêt située sur le bâti
- Coudre les points transversaux inférieurs, puis le deuxième côté en marche arrière
- Arrêter la machine à la hauteur des premiers points
- Presser la touche pour points d'arrêt située sur le bâti
- La machine coud les points transversaux supérieurs et les points d'arrêt
- La machine s'arrête automatiquement
- Le symbole AUTO est affiché à l'écran
- Chaque répétition du programme pour boutonnière au point droit sera désormais exécutée selon le programme

Boutonnères automatiques (de toutes sortes)

Les deux chenilles de la boutonnière sont cousues dans le même sens.

Longueur de la boutonnière = longueur de la fente en mm

Les boutonnières-stretch sont particulièrement jolies dans tous les matériels élastiques (tissus pour T-shirts et pour sweatshirts) car les chenilles s'étirent en raison du point de surjet double.

Attention: Le pied à patins doit reposer à plat sur le tissu! (Si le pied à patins repose sur un surplus de couture, la longueur ne peut pas être mesurée avec exactitude!)

Sélection du point:	boutonnères (de toutes sortes)
Aiguille:	grosseur et genre, selon tissu
Fil:	fil de coton/polyester
Griffe d'entraînement:	en haut (sur couture)
Pied-de-biche:	pied à patins pour boutonnière automatique No. 3A

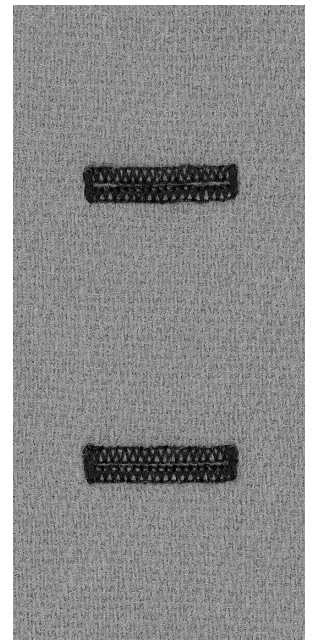

Boutonnière automatique

- En cas d'utilisation du pied à boutonnière 3A, la longueur de la boutonnière est mesurée automatiquement par l'intermédiaire de la lentille du pied = reproduction exacte

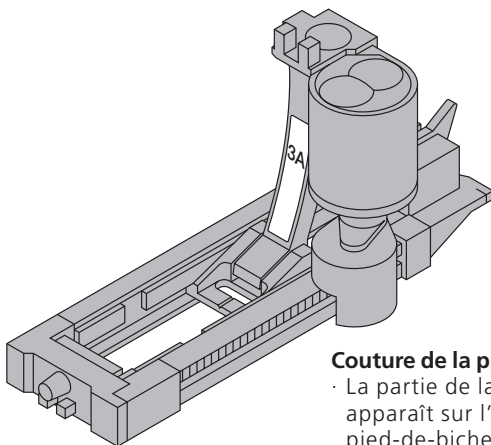

Couture de la première chenille

- La partie de la boutonnière qui vient d'être cousue apparaît sur l'écran (à droite de l'affichage du pied-de-biche)
- Coudre la première chenille en avant
- Arrêter la machine

Programmer la boutonnière

- Presser la touche pour points d'arrêt située sur le bâti
- AUTO apparaît dans le symbole de la boutonnière = longueur de la boutonnière
- La machine termine la couture de la boutonnière automatiquement

Boutonnière automatique

- La machine s'arrête et se règle automatiquement au début de la boutonnière
- Toutes les autres boutonnières sont maintenant cousues automatiquement de la même longueur (sans devoir presser la touche pour points d'arrêt)

Important:

- En cas d'une manipulation erronée, presser la fonction «Début du motif»
- La machine remet le programme au début de la boutonnière

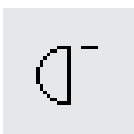

CONSEIL

Reproduction exacte

- Grâce au dispositif automatique, les boutonnières sont toutes de la même longueur et toutes bien réussies

Repères

- Grâce au dispositif automatique, il suffit de tracer seulement le point de départ des boutonnières = un réel gain de temps

Vitesse de couture

- Réduire la vitesse de couture pour obtenir un résultat optimal
- Coudre toutes les boutonnières à la même vitesse afin que la densité de la chenille soit régulière

Les boutonnières automatiques arrondies et à oeillet

Les deux chenilles de la boutonnière sont cousues dans le même sens.
Longueur de la boutonnière = longueur de la fente en mm



Sélection du point:

**boutonnières arrondies No. 54+55+63
et boutonnières à oeillet No. 56-58**

Aiguille:

gros seur et genre, selon tissu

Fil:

fil de coton/polyester

Griffe d'entraînement:

en haut (sur couture)

Pied-de-biche:

ped à patins pour boutonnière automatique No. 3A



Boutonnière automatique

- En cas d'utilisation du pied à boutonnière 3A, la longueur de la boutonnière est mesurée automatiquement par l'intermédiaire de la lentille du pied = duplication exacte
- Les longueurs de boutonnières possibles varient de 4 à 26 mm

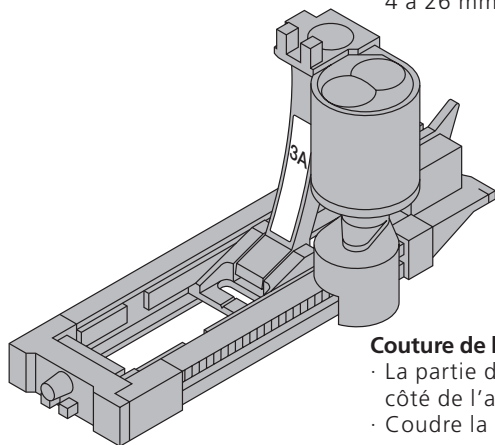
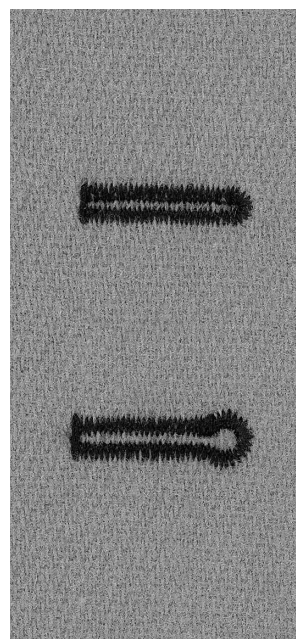

Couture de la première chenille

- La partie de la boutonnière qui vient d'être cousue apparaît sur l'écran (à droite, à côté de l'affichage du pied-de-biche)
- Coudre la première chenille en avant jusqu'à la longueur souhaitée

Programmer la boutonnière

- Presser la touche pour points d'arrêt située sur le bâti
- AUTO apparaît dans le symbole de la boutonnière = la longueur de boutonnière est programmée
- La machine termine la couture de la boutonnière automatiquement et s'arrête

Boutonnière automatique

- La machine s'arrête et se règle automatiquement au début de la boutonnière
- Toutes les autres boutonnières sont maintenant cousues automatiquement de la même longueur (sans devoir presser la touche pour points d'arrêt)

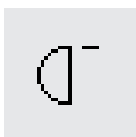
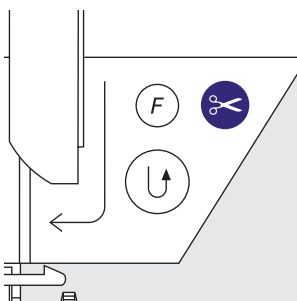

Important:

- En cas d'une manipulation erronée, presser la fonction «Début du motif»
- La machine remet le programme au début de la boutonnière



CONSEIL

Reproduction

- Grâce au dispositif automatique, les boutonnières sont toutes de la même longueur et ont toutes le même aspect

Repères

- Grâce au dispositif automatique, il suffit de tracer seulement le point de départ des boutonnières = un réel gain de temps

Les boutonnières à oeillet cousus une deuxième fois

- Dans des tissus épais, les boutonnières à oeillet peuvent être cousues une deuxième fois
- Ne pas déplacer l'ouvrage après avoir cousu la première boutonnière
- Presser seulement la pédale de commande une nouvelle fois

Boutonnière avec compteur de points (pas de longue durée) pour toutes sortes de boutonnères

Sélection du point: **boutonnères (de toutes sortes)**
 Aiguille: **grosseur et genre, selon tissu**
 Fil: **fil de coton/polyester**
 Griffes d'entraînement: **en haut (sur couture)**
 Pied-de-biche: **pied à boutonnière No. 3C**



Longueur de la 1re chenille

- Coudre la 1re chenille jusqu'à la longueur souhaitée
- Presser la touche pour points d'arrêt située sur le bâti

Bride, 2me chenille en arrière

- La bride inférieure et la deuxième chenille sont cousues en marche arrière
- Arrêter la machine à la hauteur du premier point
- Presser la touche pour points d'arrêt située sur le bâti

Bride, points d'arrêt

- La machine coud la bride supérieure et les points d'arrêt
- La machine s'arrête automatiquement
- AUTO apparaît à l'écran
- La boutonnière est mémorisée
- Toutes les autres boutonnères sont cousues comme celle qui est programmée

Effacer la longueur programmée de la boutonnière

- Presser la touche «clr»
- Le symbole AUTO disparaît
- Il est possible de programmer une boutonnière avec une nouvelle longueur

Corrections

- Après avoir modifié la longueur de point, la largeur de point ou la balance, il faut reprogrammer la boutonnière

Boutonnière programmée sur un autre matériel

- Une boutonnière avec compteur de points cousue sur un autre matériel peut avoir un aspect tout à fait différent
- Pour réaliser la boutonnière sur un nouveau matériel, il faut la reprogrammer
- Il est hautement recommandé d'effectuer une boutonnière d'essai sur ce nouveau matériel

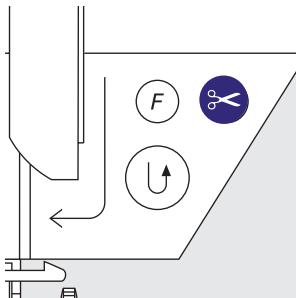
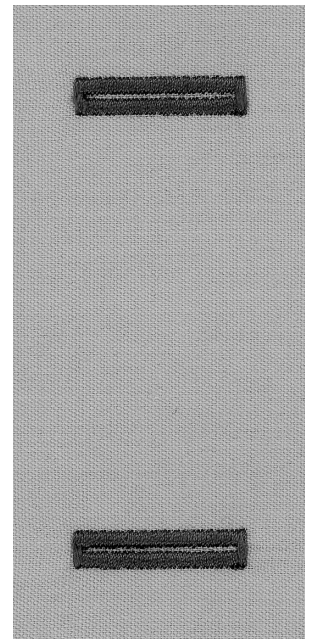

CONSEIL

Plusieurs boutonnères avec le petit pied-de-biche No. 3C

- Ce pied est idéal pour coudre des boutonnères quand on ne peut pas utiliser la grande patin No. 3A

De belles boutonnères

- Coudre toutes les boutonnères à la même vitesse pour que les chenilles soient bien régulières
- Les meilleurs résultats s'obtiennent en adoptant une vitesse moyenne

Repères

- Grâce au dispositif automatique, il suffit de tracer seulement le point de départ des boutonnères = un réel gain de temps

Boutonnière manuelle à 4–6 phases (pour toutes sortes de boutonnières)

Les boutonnières manuelles conviennent pour une utilisation unique ou pour réparer des boutonnières existantes.

Le nombre de phases dépend du genre de la boutonnière souhaitée.

Une boutonnière manuelle n'est pas mémorisable.

Sélection du point: **toutes sortes de boutonnières**
 Aiguille: **grosseur et genre, selon tissu**
 Fil: **fil de coton/polyester**
 Griffes d'entraînement: **en haut (sur couture)**
 Pied-de-biche: **pied à boutonnière No. 3C**

man

Appeler le graphique à l'écran

- Sélectionner la boutonnière souhaitée (No. 51-59, 63)
- Presser la fonction manuelle «man» située sur la ligne des fonctions

Les symboles des phases

- A l'écran apparaît un graphique avec les différentes phases de la boutonnière sélectionnée:
 - boutonnières de lingerie = 6 phases
 - boutonnières arrondies = 4 phases
 - boutonnières à oeillet = 4 phases
- La flèche située dans le cercle pointe sur «0» (zéro) lorsque la boutonnière est sélectionnée

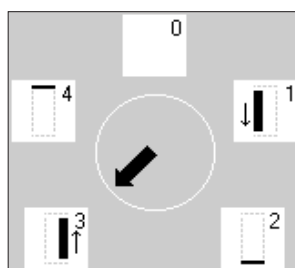
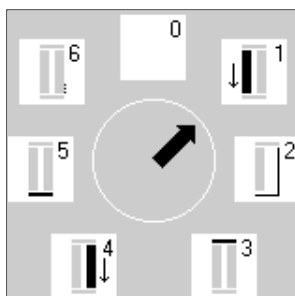

Coudre une boutonnière à 4 ou 6 phases

- Presser la surface «1» sur l'écran
- Coudre la première chenille
- La machine s'arrête lorsque la longueur souhaitée de la chenille est atteinte
- Presser la 2me surface, puis coudre
- Etc., jusqu'à ce que la boutonnière soit achevée

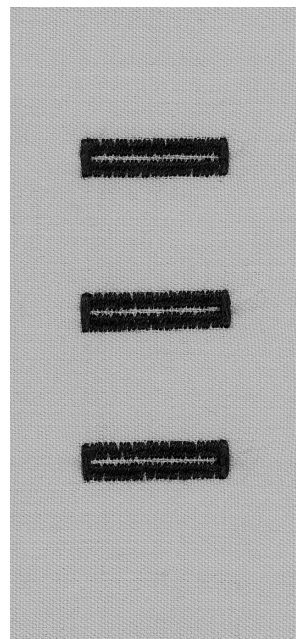

CONSEIL

Réparer des boutonnières

- Il est possible de sauter différentes phases
- Seules les phases nécessaires doivent être cousues sur la boutonnière existante

Programme pour poser des boutons



- Sélection du point: **programme pour poser des boutons No. 60**
 Largeur de point: **selon l'écart des trous du bouton**
 Aiguille: **grosseur et genre, selon tissu**
 Fil: **fil de coton/polyester**
 Griffes d'entraînement: **en bas (sur reprisage)**
 Pied-de-biche: **ped pour poser des boutons No. 18 (accessoire spécial)**

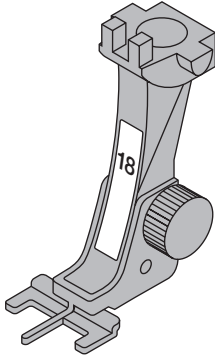

Programme pour poser des boutons

- Il permet de poser des boutons à 2 et 4 trous
- La jonction du bouton (= écart entre le bouton et le tissu) peut être réglée à volonté
- Les boutons simplement décoratifs sont cousus «sans la jonction»

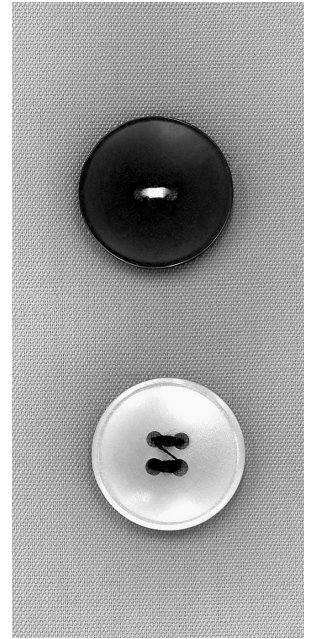

Poser un bouton à 2 trous

- Sélectionner le programme pour poser des boutons
- Contrôler l'écartement des trous avec le volant
- Modifier la largeur de point si nécessaire
- Tenir les fils en début de couture
- Coudre le programme
- La machine s'arrête automatiquement à la fin du programme
- La machine se remet tout de suite sur début de programme

Fils du début et de la fin de couture

- Ces fils sont déjà arrêtés et peuvent être coupés

Pour une meilleure stabilité:

- Couper les fils supérieurs tout près du bouton
- Tirer sur les deux fils inférieurs jusqu'à ce que les extrémités des fils supérieurs soient visibles sur l'envers
- Couper les fils inférieurs (les nouer si nécessaire)

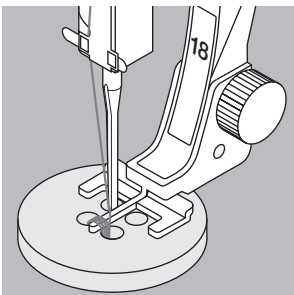

Poser un bouton à 4 trous

- Coudre d'abord dans les trous situés devant
- Déplacer soigneusement le bouton à l'avant
- Coudre à nouveau le programme pour les trous situés à l'arrière



CONSEIL

Poser des boutons

- C'est un gain de temps appréciable quand il faut poser plusieurs boutons identiques sur certains ouvrages comme p. ex. les corsages, linge blanc, etc.

Raccourcir les fermetures à glissière

- Ce programme permet de fixer plus facilement une trop longue fermeture à glissière

Oeillet au point zigzag



- Sélection du point: **oeillet avec le point zigzag No. 61**
 Aiguille: **grosseur et genre, selon tissu**
 Fil: **fil de coton/polyester**
 Griffe d'entraînement: **en haut (sur couture)**
 Pied-de-biche: **ped pour points en marche arrière No. 1C**

Oeillet avec le point zigzag

- Convient comme passage pour des cordons, des rubans étroits
- Pour des travaux décoratifs, des vêtements pour enfant ou divers ouvrages

Coudre un oeillet

- Sélectionner l'oeillet avec le point zigzag No. 61
- Coudre le programme
- A la fin, la machine s'arrête automatiquement
- La machine s'arrête automatiquement à la fin et revient au début de l'oeillet

Ouvrir un oeillet

- Ouvrir un oeillet en utilisant un emporte-pièce, une alène, un poinçon

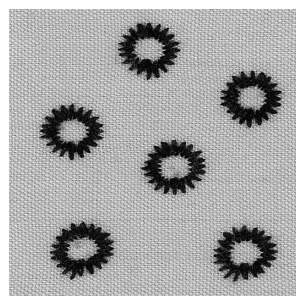

Oeillet au point droit



- Sélection du point: **oeillet avec le point droit No. 62**
 Aiguille: **grosseur et genre, selon tissu**
 Fil: **fil de coton/polyester**
 Griffe d'entraînement: **en haut (sur couture)**
 Pied-de-biche: **ped pour points en marche arrière No. 1C**

Oeillet avec le point droit

- Convient comme passage pour des cordons, des rubans étroits
- Pour des travaux décoratifs, des vêtements pour enfant ou divers ouvrages
- Ne peut pas être programmé

Coudre un oeillet

- Sélectionner l'oeillet avec le point droit No. 62
- Disposer le tissu sous le pied-de-biche, puis coudre
- A la fin, la machine s'arrête automatiquement
- La machine s'arrête automatiquement à la fin et revient au début de l'oeillet

Ouvrir un oeillet

- Ouvrir un oeillet en utilisant un emporte-pièce, une alène, un poinçon

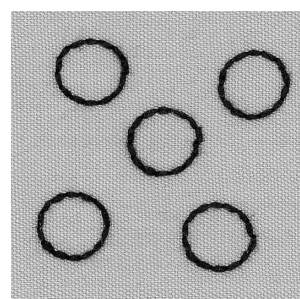

CONSEIL

Coudre des oeillets

- Pour former les yeux d'animaux en peluche, de poupées, de marionnettes

Oeillets décoratifs

- Cousus avec des fils brillants, ils constituent des éléments décoratifs spéciaux associés avec d'autres motifs (à utiliser seulement comme motif isolé!)

Border le tricot avec du fil élastique



- Sélection du point: **point zigzag No. 2**
 Largeur de point: **env. 5 mm**
 Longueur de point: **1 mm–1,5 mm**
 Aiguille: **grosseur et genre, selon tissu**
 Fil: **fil de coton/polyester**
 Griffes d'entraînement: **en haut (sur couture)**
 Pied-de-biche: **pied pour points en marche arrière No. 1C**

Border le tricot avec du fil élastique

- Ramener les bordures ondulées du tricot à leur forme initiale

Couture

- Guider deux fils élastiques en suivant le bord
- Tirer légèrement sur les fils élastiques
- Surpiquer au point zigzag
- Ne pas transpercer le fil élastique, mais coudre par-dessus
- Après avoir cousu le bord, ramener, une nouvelle fois, à la taille définitive

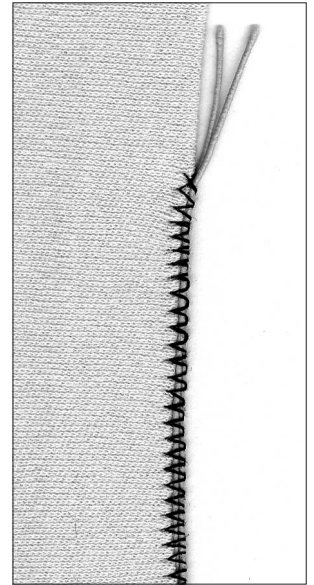

CONSEIL

Raffermer les bords et les renforcer

- Ne pas traverser les fils élastiques, mais seulement coudre par-dessus
- Après la couture, reprendre le bord et tirer sur les élastiques pour obtenir la taille définitive

Les tissus élastiques sont étirés

- Selon la qualité du tissu = réduire la pression du pied-de-biche

Renforcer les bords



Sélection du point: **point de nid d'abeilles No. 8/couture serpentine No. 4**
 Aiguille: **grosneur et genre, selon tissu**
 Fil: **fil à repriser**
 Griffes d'entraînement: **en haut (sur couture)**
 Pied-de-biche: **ped pour points en marche arrière No. 1C**



Renforcer les bords

- Convient sur des salopettes, sur de la lingerie de table, sur du linge en tissu-éponge
- Une garniture renforce le tissu, elle pourra être de la même couleur que le tissu

Préparation

- Un fil d'accompagnement de la même couleur que le tissu renforce le bord
- Un fil de ganse de la couleur du tissu renforc l'ensemble

Fil de renfort

- Coton perlé
- Fil à crocheter fin
- Grosfil à coudre main

Couture

- Surpiquer les bords avec un point «nid d'abeilles» ou avec la couture serpentine
- Glisser le fil de renfort au bord du tissu et surpiquer l'ensemble
- Si nécessaire, prévoir une deuxième rangée décalée vers l'intérieur

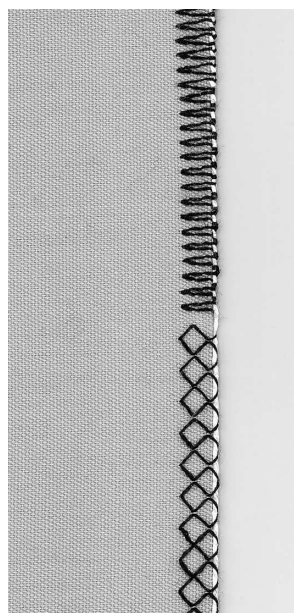

Rapiéçage dans du tricot



Sélection du point: **point de jersey No. 14**
 Aiguille: **grosneur et genre, selon tissu**
 Fil: **fil à repriser**
 Griffes d'entraînement: **en haut (sur couture)**
 Pied-de-biche: **ped pour points en marche arrière No. 1C**

Recouvrir des endroits endommagés

- Convient sur des matériels élastiques, plus particulièrement sur la lingerie

Préparation

- Ne pas découper l'endroit endommagé
- Arrondir la pièce de remplacement
Cela conserve l'élasticité
- Epingler la pièce sur l'endroit, puis bâtir

Couture

- Recouvrir l'endroit endommagé avec une pièce de tissu
- Surpiquer le bord
- Découper évtl. le tissu endommagé
- Si nécessaire, coudre une deuxième rangée vers l'intérieur du rapiéçage

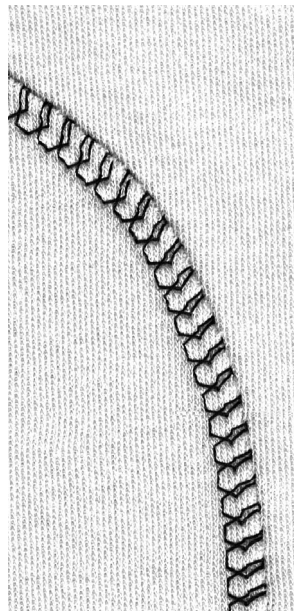

CONSEIL

Tissus à mailles

- Utiliser des aiguilles neuves, afin de ne pas endommager les mailles fines

Coudre des tissus élastiques

- Si nécessaire, utiliser une aiguille stretch (130/705 H-S) = l'aiguille «glisse» et ne perce pas le fil du tissu

Les tissus élastiques sont étirés

- Selon la qualité du tissu = réduire la pression du pied-de-biche

Programme pour reprisage automatique

Reprisage rapide des trous ou des endroits élimés



Sélection du point:

Aiguille:
Fil:

programme simple pour repriser No. 22
programme renforcé pour repriser No. 23
grosseur et genre, selon tissu
fil à repriser

Griffe d'entraînement:
Pied-de-biche:

en haut (sur couture)
pied à patins pour boutonnière automatique No. 3A
pied pour entraînement arrière No. 1C

Préparation

- Tendre le tissu fin dans le tambour à repriser Tout rétrécissement est rendu impossible



Programme de reprisage simple No. 22

- Il remplace les fils formant la trame dans tous les tissus
- Coudre avec le pied pour entraînement arrière No. 1C
- Appuyer sur la fonction compteur de points (pied 3) sur la barre des fonctions
- Coudre la première rangée
- Presser brièvement la touche pour points d'arrêt = la 1ère longueur est programmée
- Coudre la deuxième rangée
- Presser brièvement la touche pour points d'arrêt = la 2me longueur est programmée
- Terminer le programme pour repriser, la machine s'arrête automatiquement
- Ce simple programme de reprisage No. 22 peut être utilisé, comme le programme pour reprisage renforcé prévu avec le pied à patins No. 3C (selon description ci-après)

Correction

- La surface de reprisage est « déformée » en biais, Possibilité d'apporter des corrections avec la balance



Programme de reprisage renforcé No. 23

- Il remplace les fils formant la trame et la chaîne dans tous les tissus
- Coudre avec le pied à patins pour boutonnière automatique No. 3A
- Planter l'aiguille à gauche, au-dessus de l'endroit endommagé, prévoir la couture serpentine renforcée)
- Coudre la première longueur de fil
- Coudre la première rangée
- Presser brièvement la touche pour points d'arrêt = la longueur souhaitée est programmée
- Coudre la deuxième rangée
- Presser brièvement la touche pour points d'arrêt = la 2me longueur est programmée
- Terminer le programme pour repriser, la machine s'arrête automatiquement

Pour des surfaces de reprisage importantes

- Décaler le pied-de-biche
- Démarrer une nouvelle fois le programme pour repriser (la longueur est programmée)

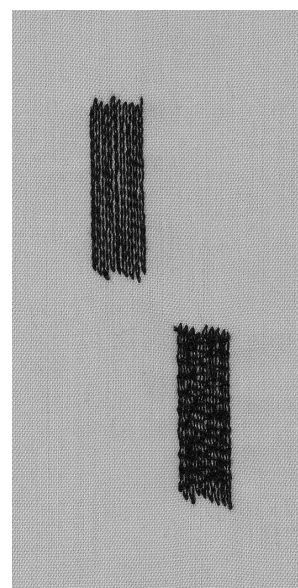

CONSEIL

Renforcement d'une déchirure

- Placer en dessous un tissu fin ou de la bande de gaze pour renforcer

Agrandissement de la surface de reprisage

- Pour agrandir la surface de reprisage, déplacer davantage l'ouvrage dans le sens de la longueur et de la largeur

Reprisage manuel

Sélection du point:	point droit No. 1
Aiguille:	grosseur et genre, selon tissu
Fil:	fil à reprisier
Griffe d'entraînement:	en bas (sur reprisage)
Pied-de-biche:	pied à reprisier No. 9 (accessoire spécial)

Reprisage de trous ou d'endroits élimés

- «Remplacement» des fils formant la trame et la chaîne dans n'importe quel matériel

Préparation

- Tendre l'ouvrage dans le tambour à reprisier
Tension du tissu répartie régulièrement = aucun rétrécissement
- Utiliser la table-rallonge autant que possible

Couture

- Guider régulièrement l'ouvrage placé dans le tambour à reprisier
- Travailler la partie à reprisier de gauche à droite
- Mouvoir sans exercer de pression

Technique d'exécution

Tendre des fils pour combler le trou

- Coudre les premiers fils (d'une manière pas trop dense)
- Tourner l'ouvrage d'un quart de tour

Recouvrir les premiers fils tendus

- D'une manière pas trop dense = le bord reste plus souple
- Tourner l'ouvrage d'un demi tour

Terminer le reprisage

- En souplesse, garder une direction identique à celle de la 2^{me} rangée

Traitement des articles de forme tubulaire

- Exécuter la première opération dans le sens transversal
- Coudre la deuxième et troisième opération dans le sens longitudinal

Dès que la technique est maîtrisée:

- Travailler le bord avec des longueurs irrégulières = le bord «se noie» dans le tissu

Remarque importante

- Guider le cadre en effectuant des mouvements en L ou en M
- Le changement de direction en haut et en bas s'effectue avec des arrondis (non pas en dents de scie)
- Eviter de former des pointes = empêche la formation de trous et diminue les risques de casser le fil
- Eviter les mouvements en forme de cercles

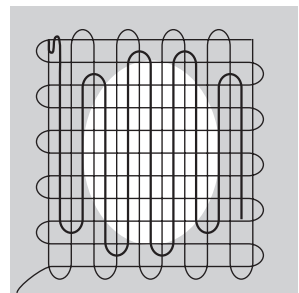
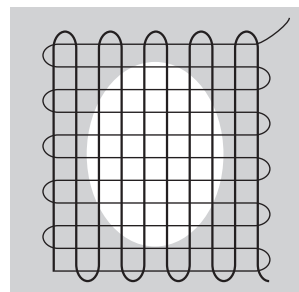
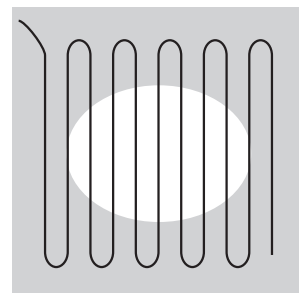
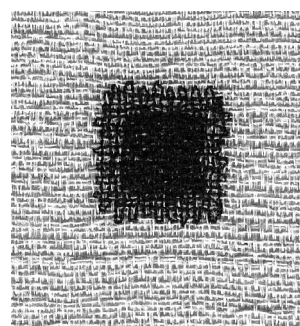
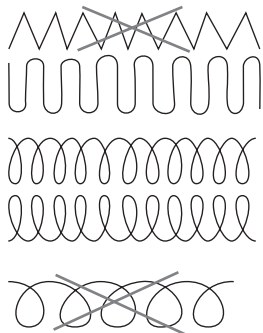

CONSEIL

Le fil casse

- Lorsque la cassure du fil devient un problème, c'est que l'ouvrage est guidé irrégulièrement

Mauvaise formation du point

- Le fil reste dessus lorsque l'ouvrage est guidé trop rapidement
- il se forme des noeuds sur l'envers du tissu lorsque l'ouvrage est guidé trop rapidement

Points décoratifs

- Sélection du point: **points décoratifs de 9 mm de large**
 Aiguille: **aiguille à broder, avec une taille adaptée au tissu**
 Fil: **fil de coton/fil décoratif**
 Griffes d'entraînement: **en haut (sur couture)**
 Pied-de-biche: **ped pour points en marche arrière No. 1C/pied à broder ouvert No. 20C/pied à broder No. 6 (accessoire spécial)**
Pied pour points en marche arrière avec semelle transparente no. 34/34C (en option)

Points décoratifs

- Pour tous les matériels
- Pour les travaux décoratifs

Sélection du point

- Presser la touche externe «Points décoratifs»
- Sélectionner le groupe de motifs sur l'écran.
Les groupes 100, 300, 400, 600, 700 et 900 sont tous des motifs de 9 mm
- Presser le champ du motif souhaité

Ecran

- Le champ du motif choisi est sur fond gris
- Pieds-de-biche:
ped-de-biche No. 1C recommandé
ped-de-biche No. 20C pour des tissus épais et des motifs compacts
- Réglage de base (largeur/longueur de point) peuvent être modifiés



Modifier la largeur de point

- La formation de point peut être modifiée avec la largeur de point
- Tourner le bouton de la largeur de point vers la droite = élargir le point
- Tourner le bouton de la largeur de point vers la gauche = réduire la largeur de point
- Le réglage de base et la modification sont visibles à l'écran
- Tourner le bouton de la largeur de point vers la droite = élargir le point
- Tourner le bouton de la largeur de point vers la droite = élargir le point

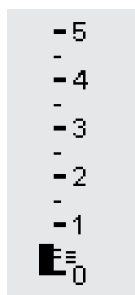

Modifier la longueur de point

- La formation de point peut être modifiée avec la longueur de point
- Tourner le bouton de la longueur de point vers la droite = allonger le point
- Tourner le bouton de la longueur de point vers la gauche = réduire la longueur de point
- Le réglage de base et la modification sont visibles à l'écran

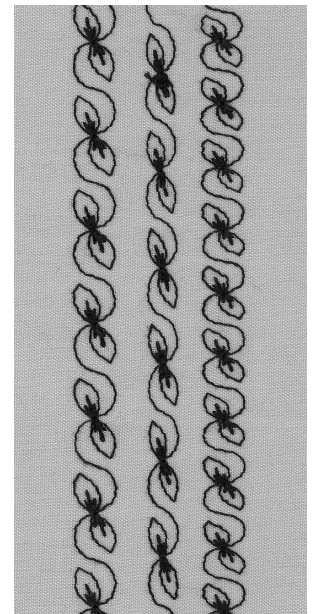

A B C

- A** – Point décoratif avec valeur de base
- B** – Point décoratif d'une largeur réduite
- C** – Point décoratif d'une longueur réduite



CONSEIL

Modifier le réglage de base

- Le point peut être adapté selon votre goût personnel, par ex. pour les habits de poupée = réduire la largeur de point
- Cela permet une meilleure adaptation des points aux plus petites dimensions de l'objet

Point pour ouatinage/Points faits à la main

	Sélection du point:	points pour ouatinage No. 328, 346–350
	Aiguille:	grosseur et genre, selon tissu
	Fil supérieur:	Monofil
	Fil inférieur:	fil à coudre
	Griffe d'entraînement:	en haut (sur couture)
	Pied-de-biche:	ped pour points en marche arrière No. 1C ou pied transporteur No. 50 (accessoire spécial)

Point pour ouatinage/points faits à la main

- Convient pour tous les matériels et travaux qui doivent avoir l'apparence du «cousu main»

Essai de couture

- Le fil inférieur doit être remonté
- Un point est visible, un point est invisible (Monofil) = effet semblable aux points faits à la main

Tension du fil supérieur

- Selon le tissu = adapter la tension du fil supérieur

Balance

- Adapter évtl. le point avec la balance

Couture

- Le point pour ouatinage est réalisable avec n'importe quelle position de l'aiguille

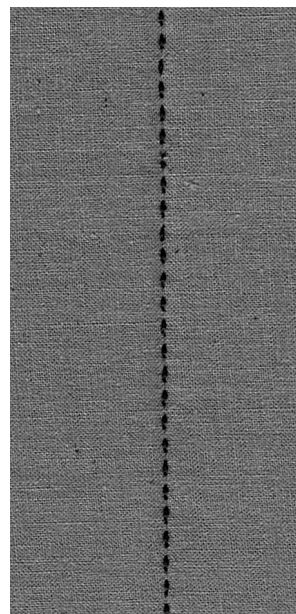

CONSEIL

Angle parfait

- Enclencher en même temps la fin de motif et le stop-aiguille en bas (la machine s'arrête toujours avec l'aiguille plantée), puis tourner l'ouvrage
- En tournant le tissu, veiller à ne pas le déformer

Si le Monofil casse

- Réduire la vitesse de la machine
- Desserrer légèrement la tension du fil supérieur

Points pour ouatinage décoratifs

Sélection du point: **points pour ouatinage Nos. 326–338, 351–353**
 Aiguille: **grosseur et genre, selon tissu**
 Fil: **fil de coton/fil décoratif**
 Griffes d'entraînement: **en haut (sur couture)**
 Pied-de-biche: **pied pour points en marche arrière No. 1C**

Point droit No. 326

- Un point droit court
- Convient particulièrement pour les travaux de patchwork

Points de croix

- Convient pour tous les matériels et les travaux de ouatinage
- Convient pour les ouvrages conséquents

Balance

- Adapter évtl. le point avec la balance

Couture

- Sélectionner les points pour ouatinage, puis coudre
- Tous les points pour ouatinage peuvent être programmés et combinés dans le Memory

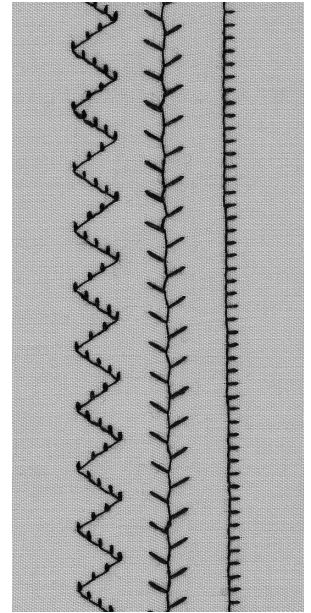

CONSEIL

Angle parfait

- Enclencher en même temps la fin de motif et le stop-aiguille en bas (la machine s'arrête toujours avec l'aiguille plantée), puis tourner l'ouvrage
- En tournant le tissu, veiller à ne pas le déformer

Ouatinage guidé à la main

Sélection du point:	Point droit no. 1 ou point pour ouatinage/point droit no. 325 ou point pour patchwork/point droit no. 326
Aiguille:	grosseur et genre, selon tissu
Fil:	fil de coton ou Monofil
Griffe d'entraînement:	en bas (position de reprisage)
Pied-de-biche:	ped à reprendre No. 9 ou pied pour ouatinage No. 29C (accessoire spécial)

Ouatinage guidé à la main

- Il est réalisable sur tous les ouvrages permettant d'être guidés librement

Préparation

- Bien superposer l'endroit du ouatinage, la garniture de gaze et l'envers du ouatinage, puis bâtir évtl.
- Utiliser la table rallonge

Position des mains sur la machine

- Pour démarrer correctement l'ouvrage, la partie à ouatiner doit être au centre
- Ensuite, faire progresser le ouatinage du centre vers l'extérieur
- Les deux mains maintiennent le tissu comme un cadre à broder

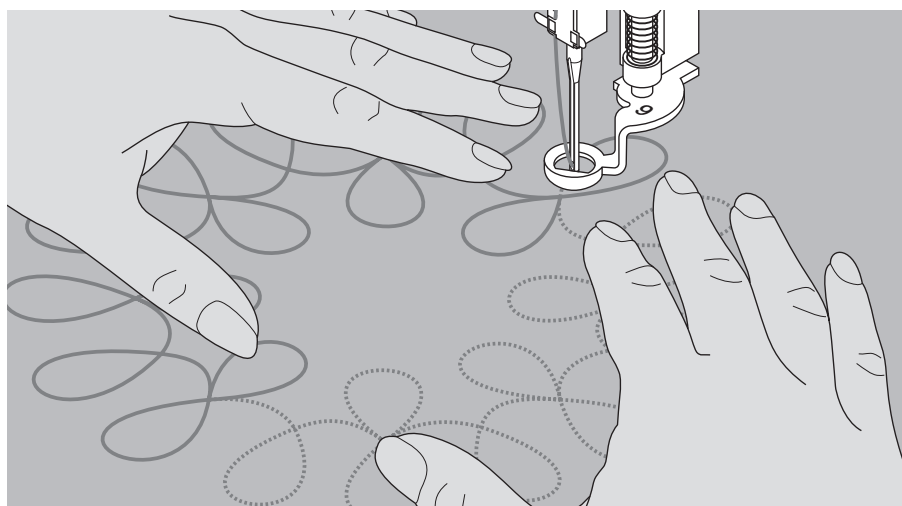
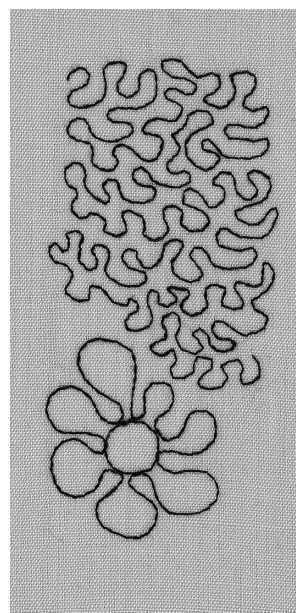

Ouatinage - Réalisation d'un motif

- Guider l'ouvrage en effectuant de légers mouvements rotatifs de tous les côtés jusqu'à ce qu'apparaisse le motif souhaité

Ouatinage sinueux

- Cette technique de ouatinage permet de remplir des surfaces entières
- Particularité: les lignes de ouatinage ne se croisent jamais



CONSEIL

Ouatinage guidé à la main et reprisage

- Les deux techniques sont très proches car elles reposent sur des principes identiques

Le fil casse

- L'ouvrage n'est pas guidé régulièrement

Mauvaise formation de point

- Les fils apparaissent au-dessus parce que l'ouvrage est guidé trop rapidement
- La formation de noeuds sur l'envers indique que l'ouvrage est guidé trop lentement

Le Monofil casse

- Réduire la vitesse de la machine
- Desserrer la tension du fil supérieur

Combiner des points décoratifs à l'aide des fonctions

Sélection du point:	points décoratifs de 9 mm de large
Aiguille:	grosseur et genre, selon tissu
Fil:	fil de coton/fil décoratif
Griffe d'entraînement:	en haut (sur couture)
Pied-de-biche:	ped pour points en marche arrière No. 1C/pied à broder ouvert No. 20C ou pied à broder No. 6 (accessoire spécial) Pied pour points en marche arrière avec semelle transparente no. 34/34C (en option)

Combiner des réglages de base et des fonctions

- Pour obtenir des effets surprenants, combiner des réglages de base et différentes fonctions

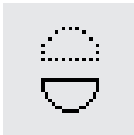
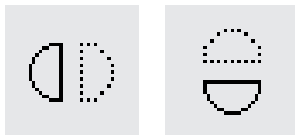
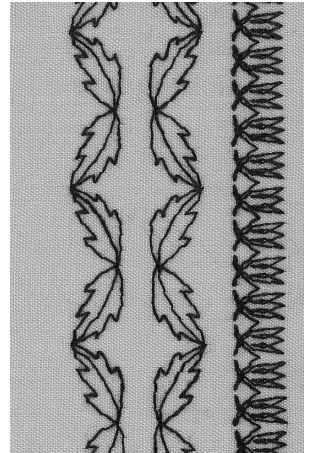
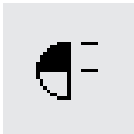
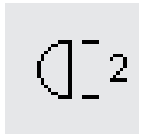

Image miroir droite - gauche

Image miroir dans le sens de la couture



Répétition du motif 1-9x

½ longueur du motif

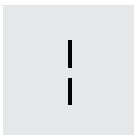

Balance

Longpoint

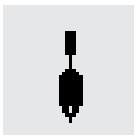
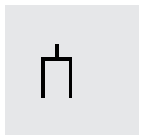

Limitation de l'amplitude de la double-aiguille 2-8 mm

Limitation de l'amplitude de l'aiguille à jours
(Programmer le menu de fonctions dans le setup)

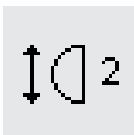
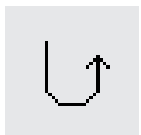

Couture permanente en marche arrière

Allongement du motif 2-5x

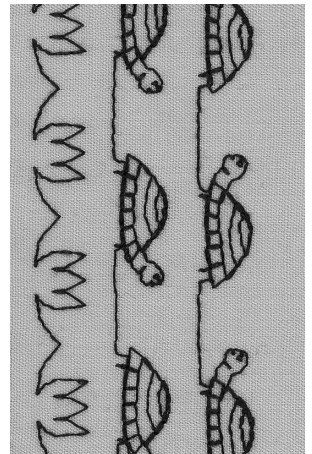

CONSEIL

Variations avec des réglages de base et des fonctions

- Avant de combiner de nouveaux éléments, il faut d'abord effacer toutes les fonctions (clr all)
- Ceci permet d'éviter des surprises désagréables

Points décoratifs sur une couche de tissu

- Travailler en plaçant toujours sur l'envers, soit de la garniture (thermo-collante), soit de la garniture pour broderie ou du papier de soie
- Retirer la garniture pour broderie ou le papier de soie, une fois la couture terminée

Pour coudre de longues rangées, activer la fonction «Stop-aiguille» en bas

- Afin d'éviter tout décalage en reprenant l'ouvrage

En rajoutant la fonction «Fin de motif»:

- La machine s'arrête après chaque motif

Préparation

- La tension de fil est réglée automatiquement en sélectionnant le motif

Balance

- Différents effets (variations d'un motif) peuvent être obtenus en utilisant la balance
- Le choix du nombre de pas de la balance détermine l'étirement ou le rétrécissement d'un motif
- Pour plus ample information sur la fonction «Balance», se reporter aux pages 49 à 50

Mode opératoire

- Sélectionner la fonction souhaitée
- Sélectionner le motif souhaité
- Il est possible de combiner plusieurs fonctions en même temps pour former un seul motif

Effacer des fonctions

- Presser la touche externe «clr»
- Il est possible d'effacer individuellement des fonctions spéciales en pressant le champ fonctionnel correspondant

Points utiles et points décoratifs dans le Memory

- Le Memory contient 1023 motifs individuels
- Le Memory possède 255 banques de Memory
- Chaque banque peut être subdivisée selon désir
- La plupart des points utiles ou décoratifs peuvent être programmés dans le Memory; - les caractères et les nombres peuvent se combiner, être programmés et enregistré.
- Exceptions: les boutonnieres et les œillets
- Tous les motifs enregistrés restent intacts, même si la machine est débranchée du réseau
- Le Memory peut être rappelé à tout moment

Programmer les points utiles et les points décoratifs

- Presser la touche externe «mem» = ouvrir le Memory
- Presser le champ «mem1» = écran du Memory
- Sélectionner une banque du Memory vierge
- Presser «ok» = retour à la dernière utilisation
- Sélectionner le motif souhaité
- Le motif apparaît dans le champ «mem»
- Sélectionner le motif suivant
- Puis, ainsi de suite jusqu'à ce que l'association soit complète
- Presser «store» = enregistrer

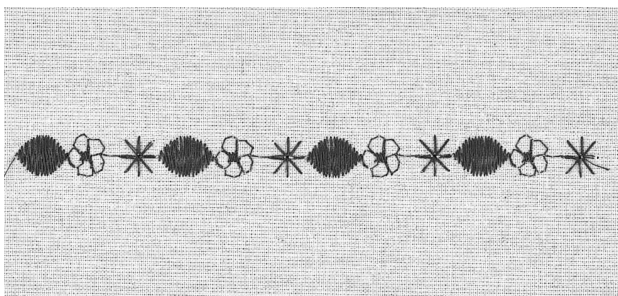

Exemples d'un motif combiné programmé

- Sélectionner la banque du Memory (voir ci-dessus)
- Presser de champ du motif 407 une fois
- Presser de champ du motif 102 une fois
- Presser de champ du motif 711 une fois
- Coudre = les motifs changent alternativement
- Presser «store» = enregistrer

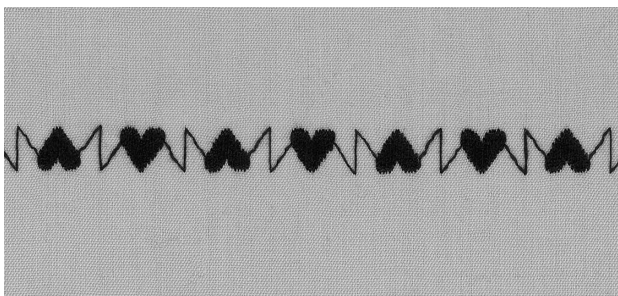

Exemple d'une association de motifs et de fonctions

- Sélectionner la banque du Memory (voir ci-dessus)
- Presser de champ du motif 413 une fois
- Activer l'image miroir dans le sens de la couture
- Presser de champ du motif 413 une fois
- Coudre = les motifs changent alternativement
- Presser «store» = enregistrer

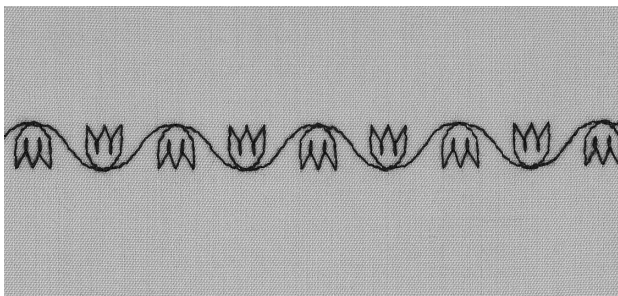

- Sélectionner la banque du Memory (voir ci-dessus)
- Presser de champ du motif 104 une fois
- Activer l'image miroir dans le sens de la couture
- Presser de champ du motif 104 une fois
- Coudre = les motifs changent alternativement
- Presser «store» = enregistrer

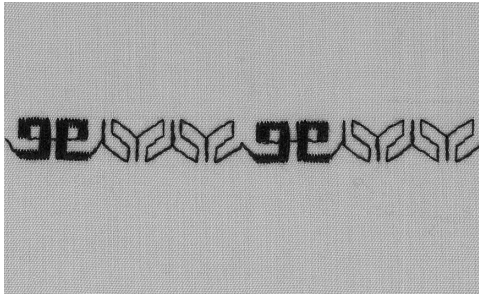
**Motif combiné formant un rapport complet**

- Sélectionner la banque du Memory (voir page précédente)
- Presser de champ du motif 409 une fois
- Presser de champ du motif 616 deux fois
- Activer la répétition du motif 2x sur la barre des fonctions
- Coudre, la machine s'arrête automatiquement après avoir effectué 2 associations de motifs
- Presser «store» = enregistrer

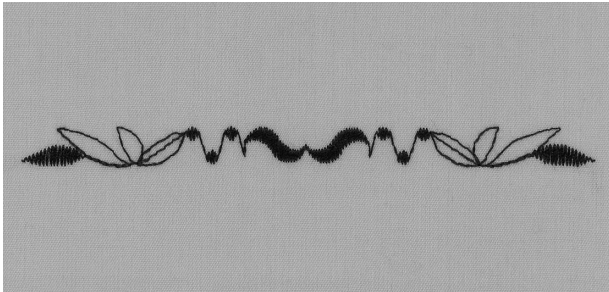
**Motif combiné présentant des motifs miroir pour former un rapport complet**

- Sélectionner la banque du Memory (voir page précédente)
- Presser de champ du motif 109 une fois
- Presser de champ du motif 414 une fois
- Activer l'image miroir droite/gauche
- Presser de champ du motif 414 une fois
- Activer l'image miroir droite/gauche
- Presser de champ du motif 109 une fois
- Activer la répétition du motif 1x sur la barre des fonctions
- Coudre, la machine s'arrête automatiquement après avoir effectué une association de motifs
- Presser «store» = enregistrer

**CONSEIL****Combiner des points décoratifs avec du fil à broder**

- Les motifs apparaissent mieux remplis

Combiner des motifs sur du tissu à double couche

- L'ouvrage ne se rétracte pas

Combiner des motifs sur une simple couche de tissu

- Travailler en plaçant toujours sur l'envers, soit de la garniture (thermo-collante), soit de la garniture pour broderie ou du papier de soie
- Retirer la garniture pour broderie ou le papier de soie, une fois la couture terminée

Basculer sur la répétition du motif après la programmation

- Sans la fonction de répétition du motif, la machine répète continuellement le nom programmé

Polices de caractères et de nombres dans le Memory

- Le Memory contient 1023 motifs individuels
- Le Memory possède 255 banques de Memory
- Chaque banque peut être subdivisée selon désir
- La plupart des points utiles ou décoratifs peuvent être programmés dans le Memory; - les caractères et les nombres peuvent se combiner, être programmés et enregistré.
- Exceptions: les boutonnères, Oeillets
- Tous les motifs enregistrés restent intacts, même si la machine est débranchée du réseau
- Le Memory peut être rappelé à tout moment

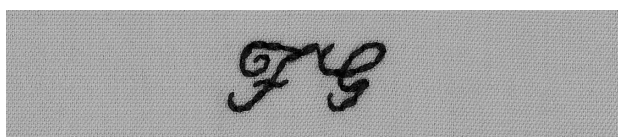
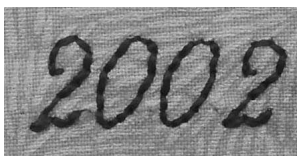
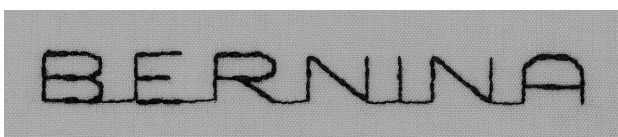

Programmer des caractères et des nombres

- Presser la touche externe «mem» = ouvrir le Memory
- Presser le champ «mem1» = écran du Memory
- Sélectionner une banque du Memory vierge
- Presser «ok» = retour à la dernière utilisation
- Sélectionner le caractère souhaité
- La lettre apparaît dans le champ «mem»
- Sélectionner le caractère suivant
- Puis, ainsi de suite jusqu'à ce que l'association des lettres soit complète
- Presser «store» = enregistrer

Exemple: Programmer des caractères

- Sélectionner une banque du Memory (voir ci-dessus)
- Presser la touche externe d'un alphabet
- Sélectionner la lettre souhaitée
- Activer la répétition du motif 1x sur la barre des fonctions
- Coudre, la machine s'arrête automatiquement après avoir cousue la dernière lettre
- Presser «store» = enregistrer
- Double longueur de motif = sélectionner l'allongement double de motif avant d'enregistrer

Exemple: Programmer des nombres

- Se reporter à l'exemple «Programmer des caractères»
- Remplacer le mot «lettre» par «nombre»
- Coudre, la machine s'arrête automatiquement après avoir cousue le dernier nombre
- Activer la répétition du motif 1x sur la barre des fonctions
- Presser «store» = enregistrer

Exemple: Programmer de petits monogrammes

- Sélectionner une banque du Memory (voir ci-dessus)
- Presser la touche externe d'un alphabet
- Sélectionner un groupe d'alphabet de 9 mm
- Sélectionner la lettre souhaitée
- Activer la répétition du motif 1x sur la barre des fonctions
- Coudre, la machine s'arrête automatiquement après avoir cousue la dernière lettre
- Presser «store» = enregistrer

Points d'arrêt

- Sélectionner la fonction «Points d'arrêt»
- La première et la dernière lettre sont prévues avec des points d'arrêt



CONSEIL

Après la programmation, enclencher la fonction «Répétition du motif»

- Si la fonction «Répétition du motif» n'est pas enclenchée, la machine répète constamment le nom programmé

Ecrire sur une simple couche de tissu

- Travailler en plaçant toujours sur l'envers, soit de la garniture (thermo-collante), soit de la garniture pour broderie ou du papier de soie
- Retirer la garniture pour broderie ou le papier de soie, une fois la couture terminée

16 directions de couture

Sélection du point: **point droit No. 39/point zigzag No. 40**
 Aiguille: **grosseur et genre, selon tissu**
 Fil: **fil de coton/fil polyester**
 Griffes d'entraînement: **en haut (sur couture)**
 Pied-de-biche: **pied pour avance transversale No. 40C**

16 directions de couture

- Cela convient pour de nombreux travaux décoratifs
- Cela permet d'effectuer des travaux de ouatinage sans devoir tourner le tissu

Touche externe – Menu

- Presser la touche externe «Ouatinage/16 directions de couture»
- Presser le champ «16 directions de couture»

Longueur de point et largeur de point

Point droit:

- D'une façon générale, la longueur du point droit est de 3 mm dans toutes les directions
- Elle ne peut pas être modifiée

Point zigzag:

- La longueur de point est programmée sur le point bourdon
- Elle peut être modifiée progressivement entre 0 et 1
- La largeur de point est modifiable progressivement entre 0 et 9 mm

Tension de fil

- En sélectionnant la couture dans 16 directions, la tension de fil se règle automatiquement

Présentation de l'écran

- Apparition des champs correspondant au point droit et au point zigzag
- Une «montre» apparaît au milieu de l'écran
- Un pied-de-biche est représenté au point central
- Les points tout autour indiquent les 16 directions de couture
- Une seule pression sur le champ «gauche» ou «droit» provoque le changement de direction pas à pas
- Une pression constante sur l'un de ces deux champs provoque une variation rapide de la direction
- Le long trait indique la direction de couture adoptée

Couture

- Sélectionner le motif souhaité
- Modifier évtl. la largeur ou la longueur de point
- Déterminer la direction de couture avec la «montre»
- La machine coud le motif choisi dans la direction affichée

Changement de direction

- Après avoir cousu la longueur souhaitée, arrêter la machine
- Choisir une nouvelle direction avec la «montre»
- Coudre

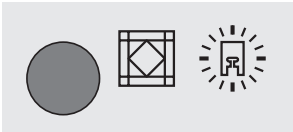
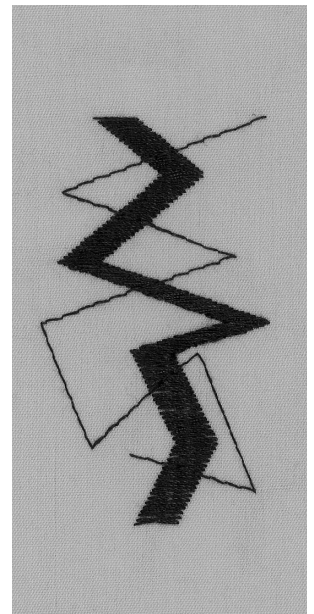

CONSEIL

Couture avec du fil à broder possible dans 16 directions

- Les motifs apparaissent mieux remplis

Couture sur une couche de tissus possible dans 16 directions

- Prévoir toujours, sur l'envers, de la garniture (thermo-collante), de la garniture pour broderie ou du papier de soie
- Retirer la garniture pour broderie ou le papier de soie après la couture

16 directions de couture dans le Memory

- Les 16 directions de couture peuvent aussi être programmées dans le Memory (voir le mode d'emploi page 49)

Relier les motifs de broderie

Sélection du point:	point droit No. 39
Fonction:	longpoint
Aiguille:	grosseur et genre, selon tissu
Fil:	fil de coton/fil polyester
Griffe d'entraînement:	en haut (sur couture)
Pied-de-biche:	ped pour avance transversale No. 40C

Le point droit dans 16 directions en tant que liaison

- De longs fils relient entre eux, des motifs avec avance transversale ou des monogrammes
- Après la couture, retirer ces fils de liaison

Longueur de point

- Pour former les liaisons, le longpoint utilise une longueur de point de 9 mm (dans toutes les directions)
- Cette longueur ne peut pas être modifiée

Programmation des points de liaison dans le Memory

- Voir le mode d'emploi, page 49

Couture

- Sélectionner le point droit
- Déterminer la direction de couture avec la «montre»
- Presser le champ fonctionnel «Longpoint»
- La machine coud le point droit long dans la direction affichée
- Après la programmation, il faut absolument effacer la fonction «Longpoint»

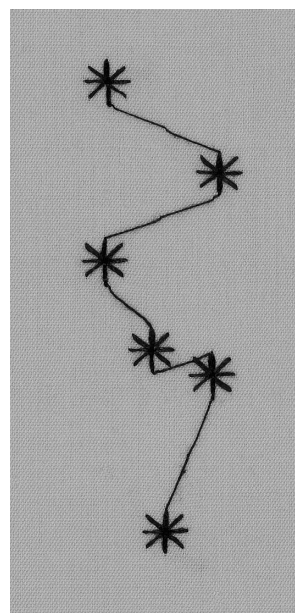

CONSEIL

Point droit réalisé avec la fonction «Longpoint» dans le Memory

- Après avoir programmé les longs fils de liaison, il faut absolument effacer la fonction «Longpoint»
- Cela permet d'éviter des surprises désagréables en cousant le motif suivant

4 directions de couture

Sélection du point: **motifs No. 41–48**
 Aiguille: **grosseur et genre, selon tissu**
 Fil: **fil de coton/fil polyester**
 Griffes d'entraînement: **en haut (sur couture)**
 Pied-de-biche: **pied pour avance transversale No. 40C**

Couture automatique dans 4 directions

- Pour coudre dans 4 directions sans devoir tourner l'ouvrage
- Pour coudre des rectangles décoratifs
- Pour rapiécer des vêtements, plus particulièrement les jambes de pantalon, les manches, etc.

Préparation (pour rapiécer)

- Couper la pièce prévue de façon qu'elle soit légèrement plus grande que nécessaire
- Poser cette pièce sur l'emplacement endommagé

Touche externe - Menu

- Presser la touche externe «Ouatinage/16 directions/4 directions de couture»
- Presser le champ «4 directions de couture»

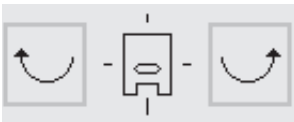
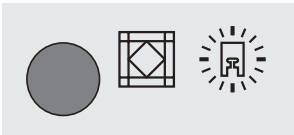

Technique d'exécution pour des travaux décoratifs

- Presser la touche externe de thèmes
- Activer les 4 directions de couture
- Sélectionner le motif souhaité
- Coudre un côté du rectangle
- Modifier la direction avec l'une des touches («Flèches»)
- Coudre le côté suivant, etc.
- Le plus simple est de coudre en rectangle (dans le sens des aiguilles d'une montre) de haut en bas, et de droite à gauche
- Découper le tissu superflu le long des coutures
- Découper évtl. l'emplacement endommagé depuis l'envers

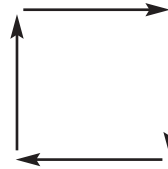

Basculer dans la fonction répétition du motif

- Sélectionner le point jusqu'à 9x dans la fonction de répétition du motif
- Ou enregistrer le nombre de rapports et directions dans la mémoire

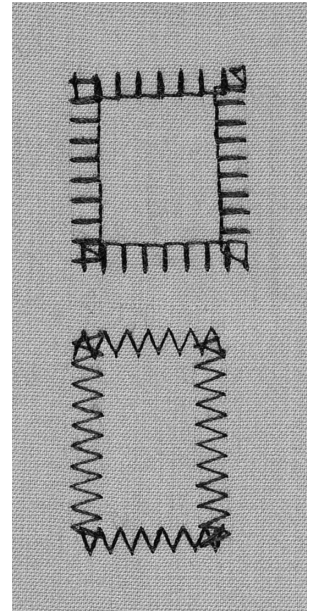

CONSEIL

Remplacement avec du tissu fibreux

- Pour rapiécer avec un tissu fibreux, il faut d'abord le surfiler
- Effectuer les coutures dans les 4 directions très près du bord intérieur de la pièce
- Ne pas couper le tissu superflu

Motifs avec avance transversale («design des contours»)

Sélection du point:	motifs avec avance transversale/monogrammes et lettres
Aiguille:	grosseur et genre, selon tissu
Fil:	fil à coudre/fil décoratif
Griffe d'entraînement:	en haut (sur couture)
Pied-de-biche:	pied pour avance transversale No. 40C

Motifs avec avance transversale

- L'avance transversale convient pour les grands motifs dont on coud plus particulièrement les contours
- Pour les monogrammes
- Les motifs avec avance transversale sont repérés à l'écran avec les flèches en croix 

Entraînement du tissu

- La griffe d'entraînement déplace l'ouvrage en avant et en arrière, comme d'habitude
- En outre, la griffe d'entraînement déplace l'ouvrage aussi latéralement pour réaliser ces motifs

Tension de fil

- En sélectionnant les motifs avec avance transversale la tension de fil se règle automatiquement

Dimensions des motifs

- Les motifs avec avance transversale ne sont pas modifiables
- Les caractères pour les monogrammes existent en 3 tailles différentes. Au choix: 30/20/15 mm

Longueur et largeur de point

- La longueur et la largeur de point des motifs avec avance transversale ne peuvent pas être modifiées

Balance

- Selon les tissus, les garnitures et la qualité des fils, les motifs de broderie peuvent s'écarter de leur forme originale
- La balance permet d'adapter le motif à l'ouvrage
- Plus d'informations sur la page 50

Motifs avec avance transversale et fonctions

- Les motifs avec avance transversale peuvent se combiner avec toutes les fonctions qui sont actives à l'écran (p. ex. les images miroir)

Essai de couture

- Il est recommandé d'effectuer toujours un essai de couture avec le fil souhaité, le tissu original et la garniture originale!

Transparents (gabarits) comme auxiliaires pour la couture

- Les transparents constituent une aide pour placer les motifs sur l'ouvrage
- Tous les motifs avec avance transversale imprimés sur les transparents sont en grandeur nature (Exception: les monogrammes de taille moyenne ou de petite taille)
- Un point indique le début du motif
- Un rectangle indique la fin du motif
- Le début et la fin d'un motif sont prévus avec un trou, cela permet de tracer exactement les repères sur l'ouvrage
- La direction de la couture est signalée par le symbole d'un pied-de-biche et par des lignes auxiliaires fines
- Le pied-de-biche doit toujours rester parallèle à ces lignes auxiliaires pendant la couture
- Les transparents sont rassemblés dans une pochette à la fin de ce mode d'emploi

Absence de transparents en ce qui concerne les monogrammes petits et moyens

- Les monogrammes petits et moyens commencent et finissent toujours sur la ligne de base
- Le déroulement de la couture correspond à celui de l'écriture



Mode opératoire

Touche externe «Menu»

- Presser la touche externe «Points décoratifs»
- Pour les monogrammes: la touche externe «Alphabets»

Présentation de l'écran

- Presser le champ pour les motifs avec avance transversale ⇄
- Pour les monogrammes: les lettres souhaitées

Couture

- Sélectionner le motif souhaité
- Tracer son point de départ sur le tissu à l'aide du transparent (gabarit)
- Observer la direction du pied-de-biche!
- Planter l'aiguille au point de départ
- Placer l'ouvrage de telle sorte que les lignes auxiliaires représentées sur le gabarit restent parallèles au pied-de-biche
- Couture: la machine pique le motif choisi
- Certains motifs de transport transversal peuvent être cousus en continu sur une ligne

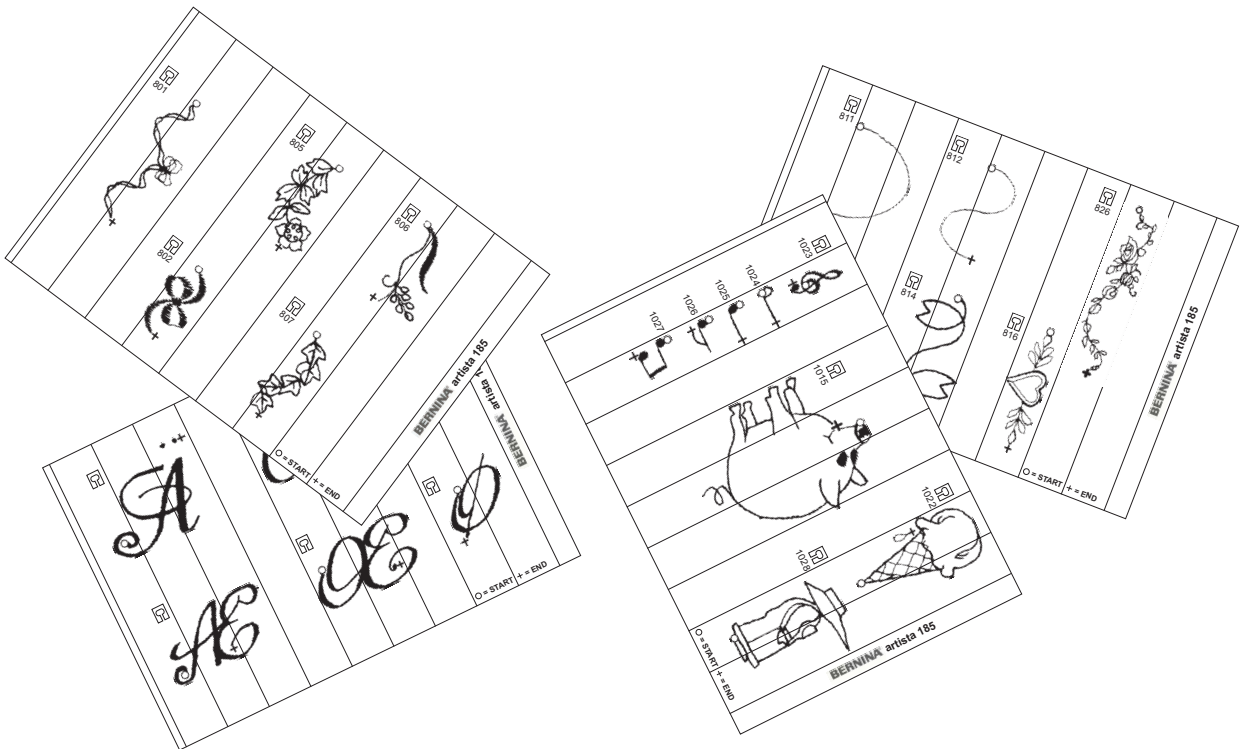

CONSEIL

Pour les grandes pièces de tissu et les motifs avec avance transversale

- Veiller à ce que le tissu ne soit pas gêné ou ne reste pas accroché pendant l'exécution des motifs avec avance transversale
- La griffe d'entraînement ne serait plus en mesure de déplacer correctement l'ouvrage et pourrait alors affecter les motifs

Les motifs avec avance transversale et la table-rallonge

- La table-rallonge constitue une aide efficace lors de la couture des motifs avec avance transversale!

Les motifs avec avance transversale sur une simple couche de tissu

- Prévoir toujours, sur l'envers, de la garniture (thermo-collante), de la garniture pour broderie ou du papier de soie
- Retirer la garniture pour broderie ou le papier de soie après le couture

Motifs avec avance transversale dans le Memory

Motifs avec avance transversale dans le Memory

- Tous les motifs avec avance transversale ainsi que les monogrammes peuvent être sauvegardés dans le Memory
- Le point de départ et le point final des motifs avec avance transversale sont très différents et se trouvent parfois à l'intérieur des motifs
- Pour cette raison, les motifs avec avance transversale ne peuvent pas être ordonnés les uns après les autres dans le Memory puis cousus tout simplement comme les points décoratifs

Etablir les motifs avec avance transversale/les monogrammes dans le Memory

- Les motifs avec avance transversale et les monogrammes sont établis dans le Memory à l'aide des « 16 directions de couture »

Ouvrir le Memory/programmer une lettre

- Ouvrir le Memory (avec la touche externe « mem »)
- Sélectionner le motif
- Le motif apparaît comme d'habitude dans le Memory

Déterminer l'espacement avec les transparents (gabarits)

- Placer les transparents avec les lettres souhaitées (p. ex. F et G)
- Les directions de couture doivent coïncider
- Poser le symbole du pied que contient le transparent « 16 directions de couture » (montre) sur le point final de la première lettre
- Les directions de couture doivent coïncider
- Relever la direction vers le point de départ de la lettre suivante
- Relever également sur le transparent, le nombre de rapports (représentant chacun 9 mm)
- Sauvegarder la direction souhaitée et le nombre de rapports dans le Memory
- Plus d'informations sur les pages 43-44

Programmer la deuxième lettre

- Programmer la deuxième lettre
- Activer la répétition du motif 1x sur la barre des fonctions
- Coudre

Supprimer les points de liaison

- Après la couture, supprimer les points de liaison

Les monogrammes moyens et petits

- Les monogrammes moyens et petits commencent et finissent toujours sur une droite
- Leur déroulement durant la couture correspond à celui de l'écriture

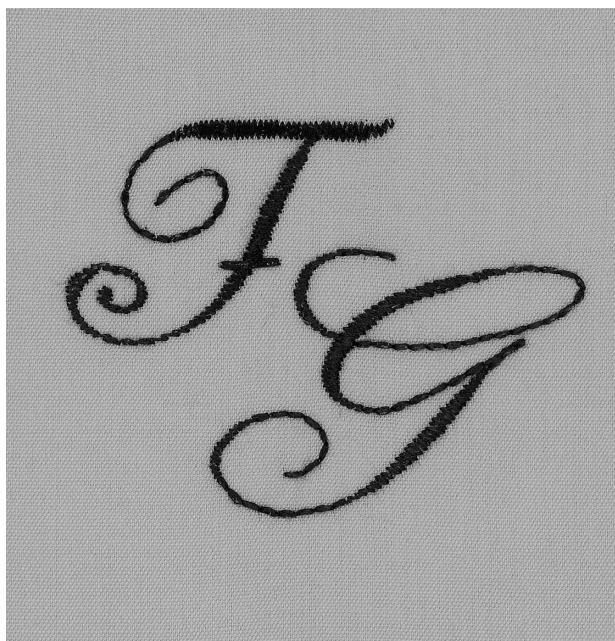

CONSEIL

Compléter les motifs avec avance transversale

- Il est possible de les compléter et de les enrichir avec d'autres motifs (9 mm de large)

Les motifs avec avance transversale et la table-rallonge

- La table-rallonge constitue une aide efficace lors de la couture des grands motifs avec avance transversale!

Balance

Tous les motifs sont testés et réglés de façon optimale avant de quitter l'usine. Toutefois, le transport peut perturber le réglage de base.

Différents tissus, fils et garnitures peuvent influencer les points programmés dans la machine de sorte que ces motifs soit ne se ferment plus soit se superposent.

La balance électronique permet de corriger des écarts et d'adapter ainsi les motifs au tissu employé de façon optimale.

Sélection du point:	tous les motifs
Aiguille:	tous les genres 70–110
Fil:	tous les fils
Griffe d'entraînement:	en haut (sur couture)
Pied-de-biche:	voir l'affichage du pied-de-biche sur l'écran

Essai de couture

- Il est recommandé d'effectuer toujours un essai de couture avec le fil souhaité, le tissu original et la garniture originale!

Ouvrir la balance

- Presser la «Flèche» de la rangée de fonctions
- Les différents champs fonctionnels défilent à l'écran
- Presser le champ fonctionnel «b»



Balance avec les points utiles/Points décoratifs de 9 mm

- Lors de la couture de matériels souples (jersey, tricot), il est possible que le tissu s'étire légèrement sous le pied-de-biche
- De cette manière, le point de nid d'abeilles p. ex., n'apparaît plus fermé
- La correction s'effectue facilement avec la balance.
- Lors de l'utilisation des points utiles, c'est toujours le point de nid d'abeilles qui est affiché à l'écran de la «Balance»

Balance avec les points utiles

- Le motif original (point de nid d'abeilles) est représenté au milieu de l'écran
- Les deux anomalies possibles du motif original sont présentées; à gauche (trop étroit) et à droite (trop large)
- Les flèches situées dans la zone d'affichage inférieure montrent dans quel sens l'anomalie du motif doit être corrigée

Remarque: Le graphisme du motif original (point de nid d'abeilles) est affiché pour tous les motifs.

Corriger

- La pression de la flèche correspondante dans la zone d'affichage provoque une modification de la balance
- Les pas apparaissent juste au dessus de la flèche
- Normalement, env. 2 à 5 pas de la balance sont requis pour corriger des points utiles (max. 50 pas)

Balance avec les points décoratifs de 9 mm

- Le mode opératoire est identique à celui décrit pour les points utiles

Remarque: Le graphisme du motif original (point de nid d'abeilles) est affiché pour tous les motifs.

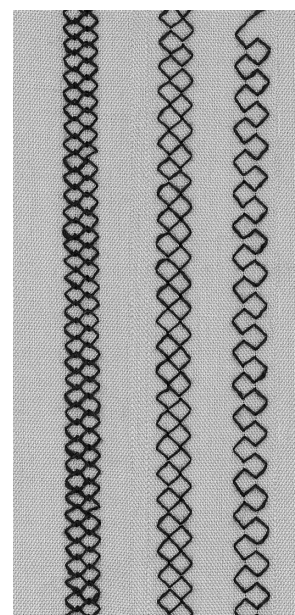

Motif trop étroit Motif optimal Motif trop distendu

Équilibrage d'un motif de transport transversal

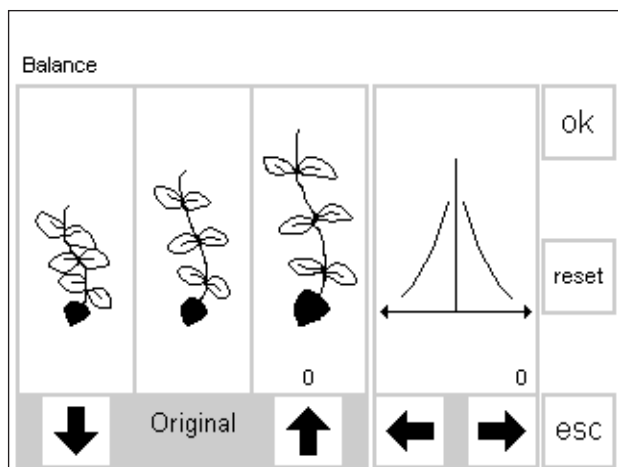

Si le point est trop court, corriger avec cette flèche

Si le point est trop long, corriger avec cette flèche

Ces flèches servent aux corrections latérales

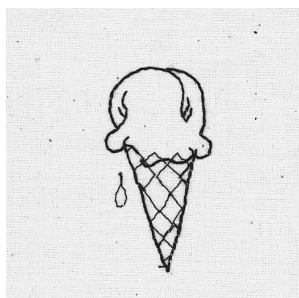

Les matériaux utilisés (tissu, fil, garniture, etc.) jouent ici un rôle décisif dans la réussite du motif de transport transversal. Une correction de l'équilibrage est donc souvent indispensable pour obtenir un motif parfait.

Équilibrage

- Sélectionner le motif de transport transversal
- Activer la fonction "Équilibrage"
- L'écran spécial d'équilibrage s'ouvre
- Le motif de points original s'affiche dans la partie gauche de l'écran
- Deux autres fenêtres affichent les différences à gauche (trop serré) et à droite (trop espacé)
- La partie droite de l'écran montre les possibilités d'équilibrage
- Le motif sélectionné s'affiche pour tous les motifs de transport transversal

Correction dans le sens longitudinal

- Si le motif cousu correspond plus ou moins à l'image de droite, il sera corrigé avec la flèche droite
- Le motif de points est déplacé
- Si le motif cousu correspond plus ou moins à l'image de gauche, il sera corrigé avec la flèche gauche
- Le nombre de corrections s'affiche en chiffre sur la flèche
- En règle générale, 1 à 5 corrections sont nécessaires (max. 50 pas)
- Effectuer une couture d'essai et modifier si nécessaire!

Correction dans le sens transversal

- La partie droite de l'écran affiche l'équilibrage transversal
- Le motif s'étire latéralement quand la largeur a été corrigée
- En d'autres termes, la ligne du milieu du motif paraît «déplacée»
- Le motif peut être maintenant corrigé dans le sens transversal
- Si l'axe longitudinal du motif est déplacé vers la droite, corriger avec la flèche de gauche
- Si l'axe longitudinal du motif est déplacé vers la gauche, corriger avec la flèche de droite
- En règle générale, 5 à 10 corrections sont nécessaires (max. 20 pas)
- Effectuer une couture d'essai et modifier si nécessaire!

Retour au point original

- Après avoir effectué toutes les corrections, confirmer les modifications avec «OK» et retourner sur le point affiché sur l'écran
- En appuyant sur «Reset», les corrections du motif sélectionné sont effacées

Index

B		L	
Balance	49/50	Longpoint	15
Balance avec les points décoratifs de 9 mm	49		
Balance avec les points utiles	49	M	
Balance pour les motifs avec avance transversale	50	Mémoire personnelle	6/40–42
Border le tricot avec du fil élastique	31	Memory	40–42
Bordure avec couture au point de surjet	13	Motifs avec avance transversale	46/47
Bordure avec point de nid d'abeilles	12	Motifs avec avance transversale dans le Memory	48
Boutonnière de lingerie avec ganse	22		
Boutonnière manuelle à 4–6 phases	28	O	
Boutonnères (précisions)	21	Oeillets	30
Boutonnères automatiques	25	Oeillets au point droit	30
Boutonnères automatiques à oeillet	26	Oeillets au point zigzag	30
Boutonnères automatiques arrondies	26	Ouatinage guidé à la main	38
Boutonnères avec compteur de points	27	Ourlet apparent au point de jersey	11
		Ourlet apparent avec le point triple zigzag	11
		Ourlet invisible	17
		Ourlets avec des points utiles	11
C			
Combiner des points décoratifs à l'aide des fonctions	39	P	
Couture au point de jersey	9	Point droit	2
Couture au point de surjet	9	Point zigzag	5
Couture au point de surjet double	9	Points de croix	36
Couture au point de surjet stretch	10	Point de mouche	20
Couture au triple point droit	8	Points décoratifs	35
Couture des tissus à mailles	12	Points pour ouatinage	36/37
Couture élastique	8	Points pour ouatinage décoratif	37
Couture plate d'assemblage	10	Points utiles et points décoratifs dans le Memory	40/41
Couture renforcée au point de surjet	10	Polices de caractères et de nombres dans le Memory	42
Couture super-stretch	8	Prépiquer la boutonnière séparément	24
Couture zigzag	7	Programme pour points d'arrêt	3
Coutures avec des points utiles	7	Programme pour poser des boutons	29
		Programme pour reprisage automatique	33
		Programmes des brides	20
D			
Design des contours	46	R	
Directions de couture (16)	43/44	Rapiécage dans du tricot	32
Directions de couture (4)	45	Relier les motifs de broderie	44
		Renforcer les bords	32
		Reprisage manuel	34
F			
Fautil	16		
Fendre la boutonnière	23	S	
Fermeture à glissière	14	Surpiquer des bords	4
Fixer un coton perlé	18	Surpiquer un ruban élastique	18
Fixer un fil élastique	18		
Fixer un ruban élastique large	19		

